

# Dryer Stacking Instructions

Front-Load Laundry

## Instrucciones de instalación apilada de la secadora

Lavadora de carga frontal

## Instructions pour la superposition de la sècheuse

Laveuse à chargement frontal

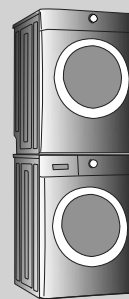

### KIT COMPONENTS:

- 1 Dryer Stacking Instructions.
- A 1 Front bracket with adhesive strip.  
**IMPORTANT** - DO NOT remove RED backing from adhesive strip until instructed to do so!
- B 2 rear brackets (long).
- C 2 rear brackets (short).
- D 2 strips of self-adhesive protective film.
- E 6 #10 (16x3.75) screws.

### COMPONENTES DEL KIT:

- 1 Instrucciones de instalación apilada de la secadora.
- A 1 Soporte delantero con cinta adhesiva. **IMPORTANTE** : ¡NO retire la parte posterior ROJA de la cinta adhesiva hasta que se le indique!
- B 2 soportes traseros (largos).
- C 2 soportes traseros (cortos).
- D 2 tiras de película protectora autoadhesiva.
- E 6 tornillos n.º 10 (16x3,75).

### COMPOSANTS DU NÉCESSAIRE:

- Instructions pour la superposition de la sècheuse.
- A 1 support avant muni d'une bande adhésive. **IMPORTANT** - N'ENLEVEZ PAS la pellicule ROUGE de la bande adhésive avant d'en avoir reçu l'indication!
- B 2 supports arrière (longues).
- C 2 supports arrière (courtes).
- D 2 bandes de pellicule protectrice autocollante.
- E 6 vis n° 10 (16 x 3,75).

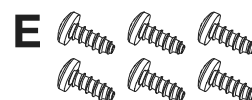
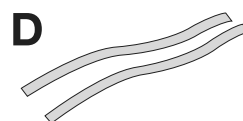
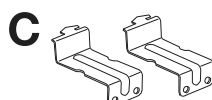
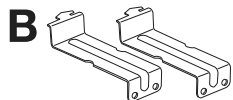
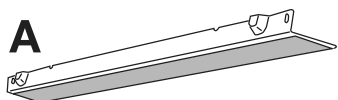

### ⚠ WARNING

- Failure to disconnect from power source before stacking could result in personal injury or even death.
- Improper installation of dryer venting could result in personal injury or damage to property.
- To avoid back or other injury, have more than one person move or lift the dryer.
- It is not recommended to stack a gas dryer on a washer in a mobile home installation.
- Do not stack a dryer on top of washer already installed on pedestal. Do not stack washer on top of dryer. Do not stack washer on top of another washer.

### ⚠ ADVERTENCIA

- El no desconectar el suministro eléctrico antes de la instalación apilada puede ocasionar lesiones personales o incluso la muerte.
- La instalación inadecuada de la ventilación de la secadora puede ocasionar lesiones personales o daños a la propiedad.
- Para evitar lesiones en la espalda u otro tipo de lesiones, procure levantar o mover la secadora con la ayuda de más de una persona.
- No se recomienda instalar una secadora a gas sobre una lavadora en una casa rodante.
- No apile la secadora sobre la lavadora si ya está instalada sobre un pedestal. No apile la lavadora sobre la secadora. No apile la lavadora sobre otra lavadora.

### ⚠ AVERTISSEMENT

- Ne pas débrancher l'appareil de sa source d'alimentation en électricité avant de le superposer peut causer des blessures, voire la mort.
- Une installation inappropriée du système de ventilation de la sècheuse peut causer des blessures ou des dommages matériels.
- Pour éviter les blessures au dos ou d'autres types de blessures, demandez l'aide d'autres personnes pour déplacer ou soulever la sècheuse.
- Il n'est pas recommandé de superposer une sècheuse à gaz sur une laveuse dans une maison mobile.
- Ne superposez pas une sècheuse sur une laveuse déjà installée sur un socle. Ne superposez pas une laveuse sur une sècheuse. Ne superposez pas une laveuse sur une autre laveuse.

### Preparing to stack

1. Be sure there is adequate space to stack dryer on top of washer.
2. You will need a screw driver with a #2 square bit, isopropyl alcohol and a clean cloth.
3. Read washer and dryer installation instructions packed with each appliance prior to stacking.
4. Be sure washer and dryer are both unplugged!

### Preparación para el montaje

1. Asegúrese de que haya espacio suficiente para instalar la secadora sobre la lavadora.
2. Necesitará un destornillador con punta cuadrada n.º 2, alcohol isopropílico y un paño limpio.
3. Consulte las instrucciones de instalación de la lavadora y la secadora incluidas con cada electrodoméstico antes de instalar una sobre la otra.
4. ¡Asegúrese de que tanto la lavadora como la secadora estén desenchufadas!

### Préparation à la superposition

1. Assurez-vous qu'il y a assez d'espace pour superposer la sècheuse sur le dessus de la laveuse.
2. Vous aurez besoin d'un tournevis à pointe carrée n° 2, d'alcool isopropylique et d'un chiffon propre.
3. Lisez les instructions d'installation de la laveuse et de la sècheuse comprises dans l'emballage de chaque appareil avant de les superposer.
4. Assurez-vous que la laveuse et la sècheuse sont débranchées!

## A) Préparation de la sècheuse pour la superposition

- 1 Si la sècheuse est déjà installée, débranchez les raccordements de l'alimentation en électricité et en gaz, ainsi que le conduit d'évacuation. Pour les modèles munis de l'option STEAM (Vapeur), débranchez l'alimentation en eau de la sècheuse.
- 2 Protégez d'abord le plancher à l'aide d'un carton ou d'un autre matériau de protection, puis couchez délicatement la sècheuse sur le dos.

### ⚠ ATTENTION

#### DANGER DE POIDS EXCESSIF

Pour éviter les blessures au dos ou d'autres types de blessures, demandez l'aide d'autres personnes pour déplacer ou soulever la sècheuse.

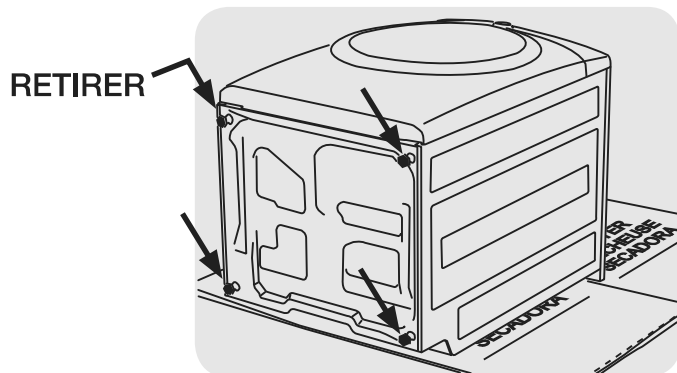

- 3 Retirez les pieds de mise à niveau réglables et conservez-les pour un usage ultérieur.
- 4 Fixez le support de superposition avant sur l'avant de la sècheuse au moyen de deux vis n° 10.

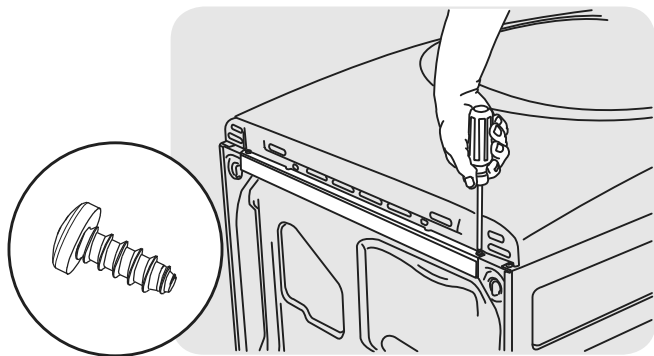

### ➡ IMPORTANT

N'ENLEVEZ PAS LA PELLICULE ROUGE DE LA BANDE ADHÉSIVE TOUT DE SUITE!

### ➡ IMPORTANT

N'ENLEVEZ AUCUNE VIS SE TROUVANT DÉJÀ SUR LE PANNEAU AVANT!

- 5 Remettez délicatement la sècheuse en position verticale.

## B) Préparation de la laveuse pour la superposition

### Préparation du dessus de la laveuse

- 1 Nettoyez la partie avant du dessus de l'appareil à l'aide d'alcool isopropylique et d'un chiffon propre.

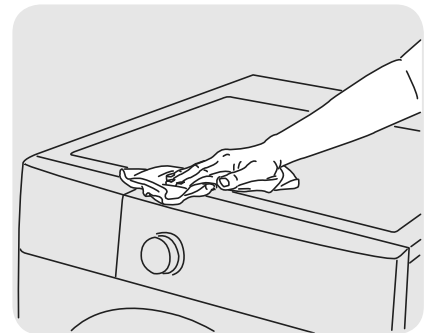

- 2 Retirez délicatement la pellicule BLEUE des bandes autocollantes transparentes. Appliquez les bandes sur chaque bord latéral du dessus de la laveuse.

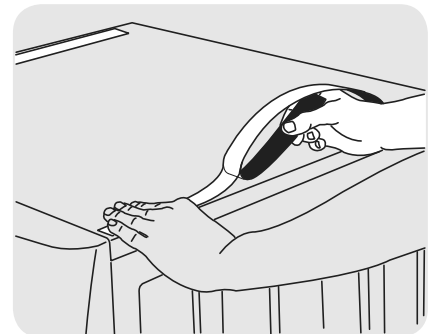

- 3 Fixez chaque support arrière sur le dessus de la laveuse à l'aide de deux vis n° 10.

Si la laveuse est munie de trois enfoncements en forme de III sur le côté et si la profondeur du panneau supérieur est égale à 61 cm (24 po), utilisez des supports arrière courts.

Si la laveuse est munie de trois enfoncements en forme de I|I sur le côté et si la profondeur du panneau supérieur est égale à 67 cm (26,4 po), utilisez des supports arrière longs.

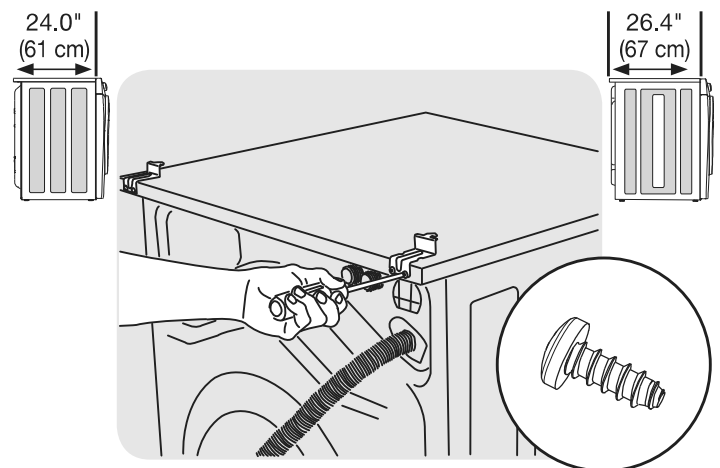

### ➡ IMPORTANT

S'il s'agit d'une nouvelle installation, la laveuse doit maintenant être déplacée à moins de 1,2 m (4 pi) de son emplacement final. Reportez-vous aux *INSTRUCTIONS D'INSTALLATION* comprenant les renseignements sur les raccordements et la mise à niveau avant de poursuivre l'installation.

## C) Superposition de la sècheuse

- 1 Lorsque la laveuse se trouve à moins de 1,2 m (4 pi) de son emplacement final, que les raccordements pour l'alimentation en électricité et en eau ont été faits et que la laveuse est de niveau, soulevez la sècheuse à deux ou à plusieurs personnes et placez-la sur le dessus de la laveuse.

### ⚠ ATTENTION

#### DANGER DE POIDS EXCESSIF

Pour éviter les blessures au dos ou d'autres types de blessures, demandez l'aide d'autres personnes pour déplacer ou soulever la sècheuse.

- 2 Tenez l'avant de la sècheuse en l'inclinant légèrement vers le haut et faites glisser l'appareil délicatement vers l'arrière.
- 3 Faites glisser les languettes de fixation des supports arrière dans les fentes se trouvant sur la paroi arrière de la sècheuse. La sècheuse se trouvera environ à 5 mm (1/4 po) à gauche du centre. Continuez de faire glisser la sècheuse vers l'arrière jusqu'à ce que les languettes soient bien engagées.

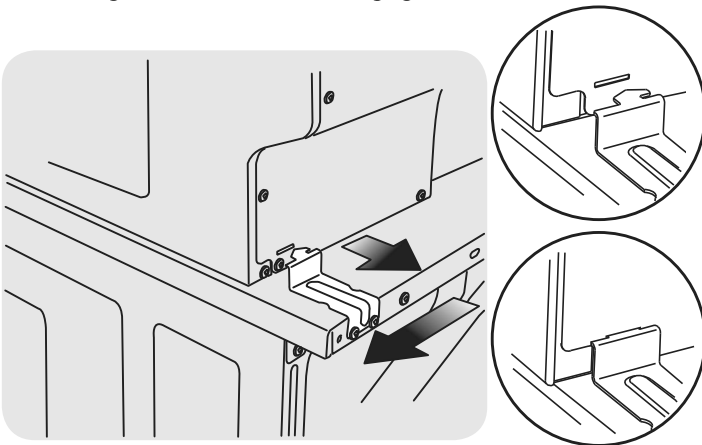

- 4 Faites glisser la sècheuse environ 5 mm (1/4 po) vers la droite, en l'alignant sur la laveuse et en enclenchant les languettes des supports arrière dans les fentes situées sur la paroi arrière de la sècheuse.
- 5 Soulevez l'avant de la sècheuse et retirez la pellicule ROUGE de la bande adhésive du support avant.

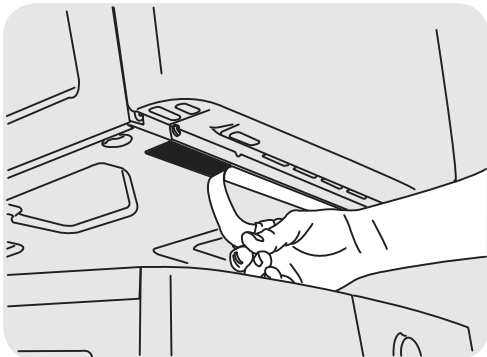

- 6 Abaissez doucement la sècheuse pour faire adhérer le support avant sur le dessus de la laveuse. Abaissez la sècheuse en alignant le panneau latéral de cette dernière avec le panneau latéral de la laveuse.

## D) Raccordement de la sècheuse

### ➡ IMPORTANT

Reportez-vous maintenant aux *INSTRUCTIONS D'INSTALLATION* de la sècheuse comprenant les renseignements sur les raccordements et la ventilation.

### ⚠ AVERTISSEMENT

#### RISQUE D'INCENDIE

Une installation inappropriée du système de ventilation de la sècheuse peut causer des blessures ou des dommages matériels.

## Retrait de la sècheuse superposée

- 1 Débranchez les raccordements de l'alimentation en électricité et en gaz, ainsi que le conduit d'évacuation de la sècheuse. Pour les modèles munis de l'option STEAM (Vapeur), débranchez l'alimentation en eau de la sècheuse.
- 2 Débranchez la laveuse de sa source d'alimentation en électricité.
- 3 Au moyen d'un tournevis à pointe carrée n° 2, retirez les deux vis du support avant et conservez-les en vue d'une réinstallation.

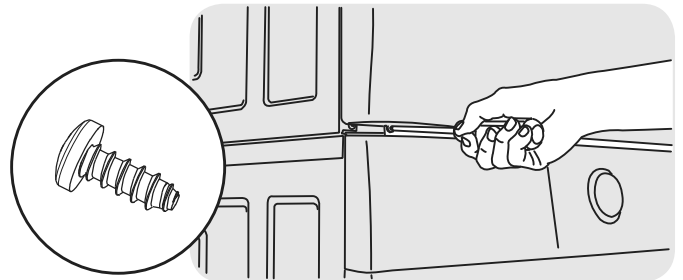

### ⚠ ATTENTION

#### DANGER DE POIDS EXCESSIF

Pour éviter les blessures au dos ou d'autres types de blessures, demandez l'aide d'autres personnes pour déplacer ou soulever la sècheuse.

- 4 Faites glisser la sècheuse d'environ 5 mm (1/4 po) vers la gauche pour dégager la sècheuse des supports arrière.
- 5 Soutenez l'avant de la sècheuse, puis enlevez le support avant, tout en faisant glisser la sècheuse vers l'avant. À deux ou à plusieurs, soulevez la sècheuse de la laveuse et posez-la délicatement sur le plancher.

### 🗨 REMARQUE

Si les appareils de lessive doivent être déplacés, les supports de montage avant et arrière peuvent demeurer sur le dessus de la laveuse jusqu'à ce que la sècheuse soit superposée à nouveau. Pour démonter l'installation superposée de façon permanente et retirer le support avant, utilisez un monofilament (de pêche) de 61 cm (24 po) de long pour scier délicatement dans un mouvement de va-et-vient sous la bande adhésive. Enlevez les résidus au moyen d'un dissolvant général pour adhésifs.

## **⚠ CAUTION**

This stacking kit NOT for use with 5.8 cu. ft. dryer with 2 indents (items A) on side panel and 4 inch knockout (item B) for side venting. This dryer style will not mount with this kit and may cause personal injury or property damage.

## **⚠ PRECAUCIÓN**

Este kit de instalación apilada NO puede ser utilizado con secadora de 5,8 pies cúbicos, 2 hendiduras (elementos A) en el panel lateral y agujero de 4" (elemento B) para ventilación lateral. Este estilo de secadora no se puede apilar con este kit y podría causar lesiones personales o daños a la propiedad.

## **⚠ ATTENTION**

Ce nécessaire de superposition ne doit PAS être utilisé avec les sècheuses de 5.8 pi<sup>3</sup> munies de 2 enfoncements (A) sur le côté et d'une alvéole défonçable (B) pour la ventilation latérale. Ce type de sècheuse ne pourra pas être supporté correctement avec ce nécessaire de superposition et une telle installation pourrait entraîner des blessures ou des dommages matériels.

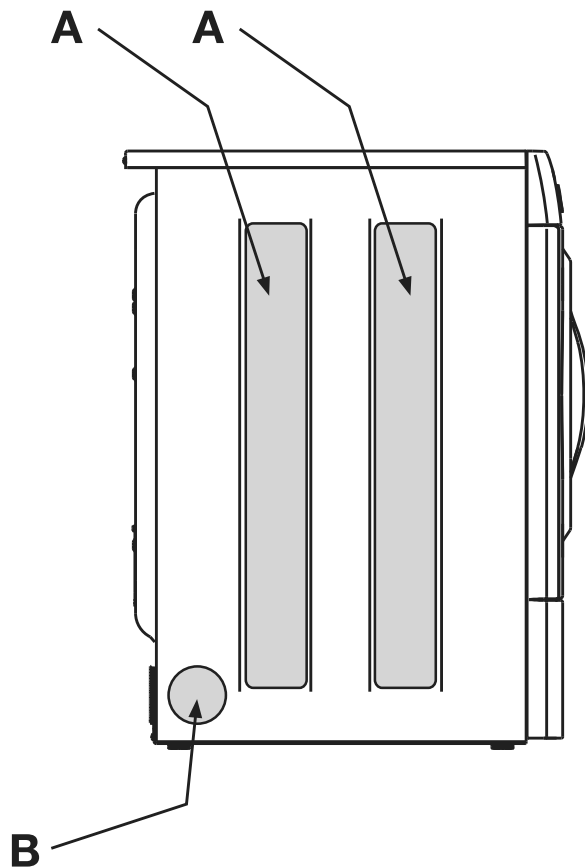

*Refer to the Installation Instructions and Use & Care Guide that was supplied with your washer and dryer for toll-free telephone support and website contact information.*

*Para las instrucciones de instalación puede dirigirse a la guía de uso y cuidados, línea gratuita para el cliente, al igual que a nuestra página Web proveída con su lavadora y/o secadora.*

*Veillez vous référer à la instructions d'installation et le guide d'utilisation qui se trouvaient avec votre laveuse et sècheuse afin d'obtenir le numéro de téléphone sans frais pour assistance à la clientèle et les coordonnées pour notre site Web.*