

Manuel de l'utilisateur et guide d'assemblage



STORAGE PRODUCTS
www.arrowsheds.com



Modèle n°

- | | | | |
|---------------|--------------------------|------------------|--------------------------|
| EZ10872HVCR | <input type="checkbox"/> | EZ10872HVCREU | <input type="checkbox"/> |
| EZ10872HVCRCC | <input type="checkbox"/> | EZ10872HVCRCCCEU | <input type="checkbox"/> |
| EZ10872HVCC | <input type="checkbox"/> | EZ10872HVCCEU | <input type="checkbox"/> |
| EZ10872HVCCCR | <input type="checkbox"/> | EZ10872HVCCCREU | <input type="checkbox"/> |

10' x 8'

Taille nominale

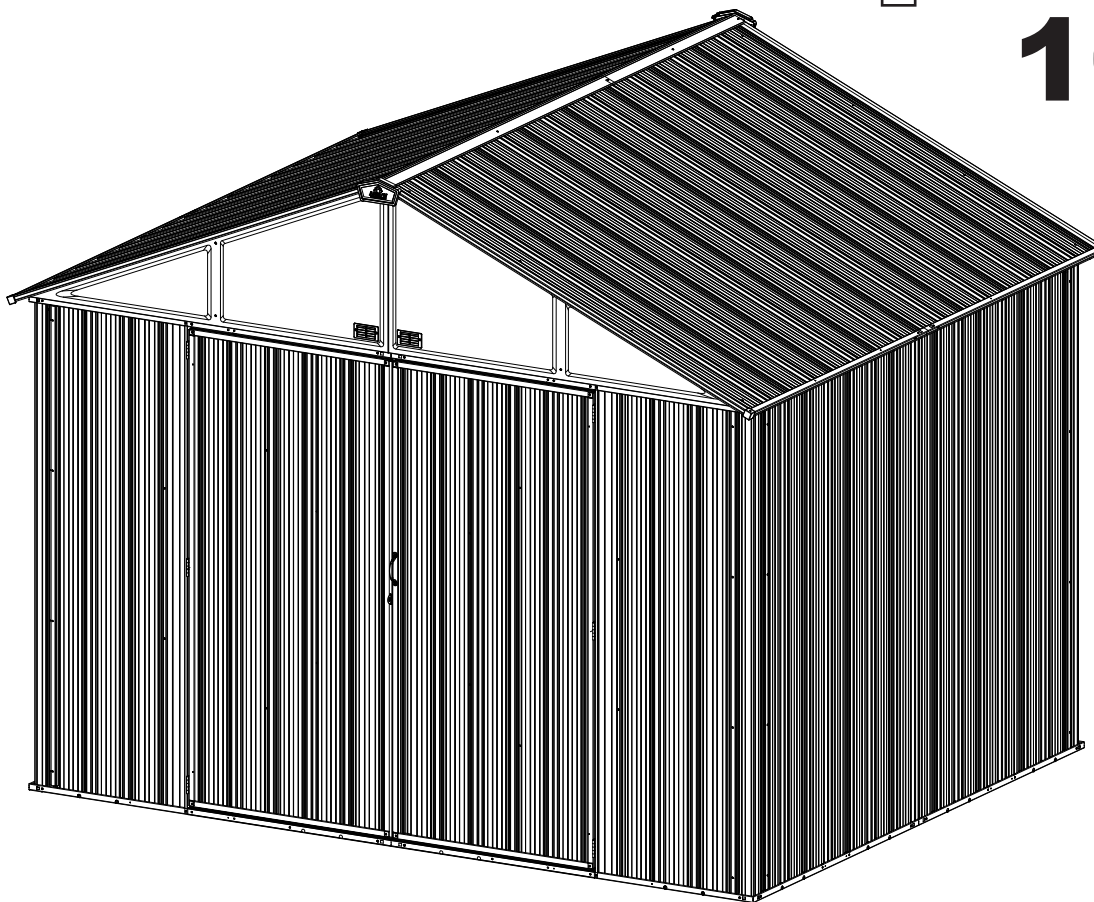

EZEE SHED™

Vidéo sur la méthode d'assemblage
<http://www.shelterlogic.com/ezee>

Taille de la base	116 1/2" x 92 1/2" 295,9 cm x 235 cm
--------------------------	---

DIMENSIONS DU COFFRE

† Dimension arrondie au pied le plus proche

Voir la construction de la base à la page 14

Taille † approx.	Zone d'entreposage	Dimensions extérieures (de rebord d'abattant à rebord d'abattant)			Dimensions intérieures (de paroi à paroi)			Ouverture de porte	
		Largeur	Profondeur	Hauteur	Largeur	Profondeur	Hauteur	Largeur	Hauteur
10' x 8'	71 Sq. Ft. 502 Cu. Ft.	117 3/4"	98"	98"	114"	90"	97"	63 1/2"	69 3/4"
2,9 m x 2,3 m	6,6 m ² 14,2 m ³	299,1 cm	248,9 cm	248,9 cm	289,6 cm	228,6 cm	246,4 cm	161,3 cm	177,2 cm

* Voir les informations de sécurité détaillées à l'intérieur.

MESURES DE PRÉCAUTION...

Les mesures de précaution doivent **IMPÉRATIVEMENT** être respectées en permanence tout au long du montage de l'abri.

bords coupants

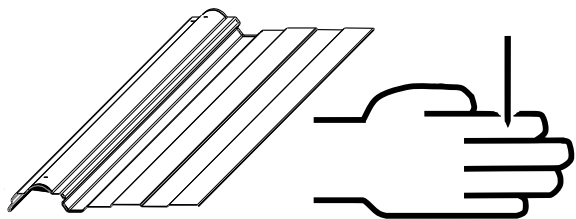

Faire preuve de précaution pour manipuler les différentes pièces de l'abri car elles présentent de nombreux bords coupants. Veiller à porter des gants de travail, une protection oculaire et des manches longues pour l'assembler ou effectuer toute opération d'entretien sur l'abri.

toujours veiller à la sécurité de l'outillage

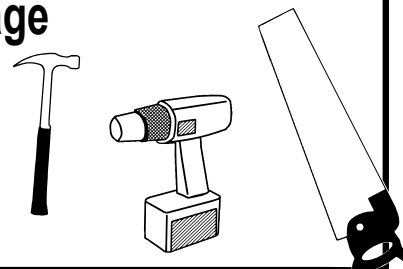

Utiliser avec précaution l'outillage nécessaire pour l'assemblage de l'abri. En particulier, veiller à bien savoir comment fonctionnent tous les outils électriques.

pas d'enfants ni d'animaux sur le chantier



Tenir les enfants et les animaux domestiques à l'écart du chantier durant la construction et jusqu'à ce que l'abri soit complètement assemblé. Cela évite les distractions et les accidents potentiels.

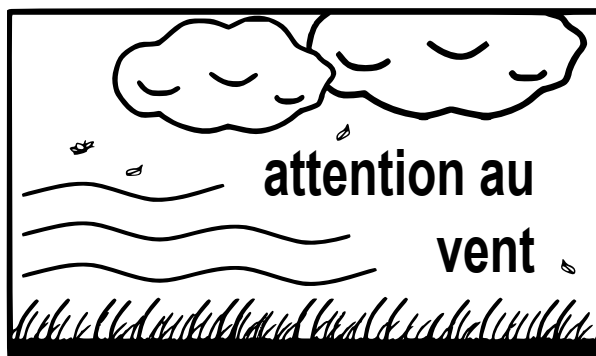

Ne PAS tenter d'assembler l'abri en présence de vent. Les grands panneaux peuvent se comporter comme une voile et « battre » au vent, rendant la construction difficile et dangereuse.

Ne PAS tenter d'assembler l'abri avant d'avoir vérifié la présence de toutes les pièces figurant dans la liste des pièces (page 9), ainsi que de toute la visserie (page 8). Tout abri laissé partiellement assemblé peut être gravement endommagé par des vents même légers.

ne jamais concentrer de poids sur le toit

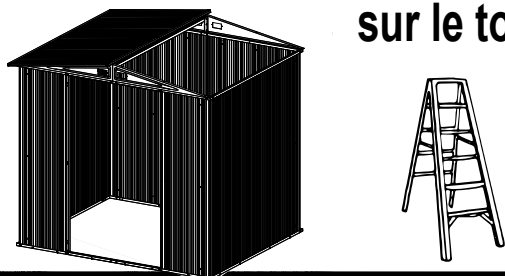

NE JAMAIS concentrer son propre poids sur le toit de l'abri. Si un escabeau est utilisé, vérifier qu'il est entièrement ouvert et sur un sol de niveau avant d'y monter.

NOTE IMPORTANTE SUR L'ANCRAGE

- L'abri doit **IMPÉRATIVEMENT** être ancré pour éviter les dommages par le vent. L'abri n'est pas fourni avec un nécessaire d'ancrage mais il existe de nombreuses possibilités d'ancrage. Voir les informations à la page Options d'ancrage.
- Prévoir également un système d'ancrage provisoire s'il est nécessaire d'effectuer une pause durant l'assemblage. Voir les informations à la page 4.

CONSEILS ET OUTILS D'ASSEMBLAGE

Suivre la météo avec attention : Veiller à choisir un jour sec et calme pour le montage de l'abri. Ne **PAS** tenter d'assembler l'abri en présence de vent. Faire preuve de prudence sur les sols mouillés ou boueux.

Travailler en équipe : Deux personnes ou plus sont nécessaires pour assembler l'abri. Une personne peut tenir les pièces ou panneaux en place pendant que l'autre les attache et utilise les outils. Le processus d'assemblage de l'abri en sera plus rapide et plus sécuritaire.

Outils et matériels : La liste ci-dessous indique certains des outils et matériels de base nécessaires pour l'assemblage de l'abri. Choisir la méthode d'ancrage et le type de base à utiliser pour compléter la liste du matériel nécessaire.

CE QU'IL VOUS FAUT (NON FOURNI)

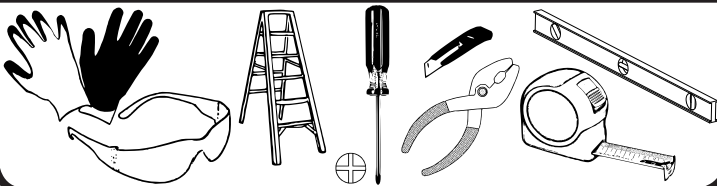

- Gants de travail
- Lunettes de sécurité
- Escabeau
- Tournevis Phillips n°2 (embout magnétique préférable)
- Couteau utilitaire ou ciseaux
- Pince
- Niveau de charpentier
- Ruban à bulles

POUR GAGNER DU TEMPS (NON FOURNI)

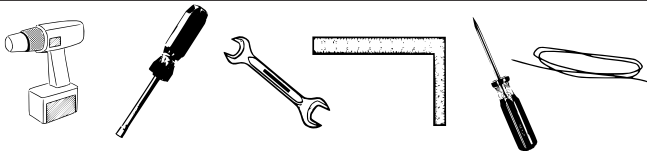

- Perceuse (sans fil, vitesse variable)
- Clé (7mm)
- Équerre
- Ficelle (pour mettre le cadre d'équerre)
- Poinçon (pour aligner les trous)

OUTILS DE PRÉPARATION DE LA BASE (NON FOURNI)

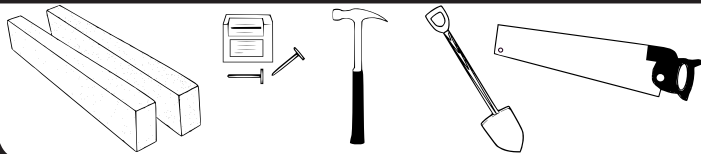

- Bois de construction et/ou béton
- Marteau et clous
- Bêche ou pelle
- Scie à main ou scie électrique

Comment sélectionner et préparer l'emplacement pour l'abri : Avant de commencer à assembler l'abri, il convient de choisir un bon emplacement. Le meilleur emplacement sera une surface de niveau à bon drainage.

- Prévoir un espace de travail suffisant afin de pouvoir déplacer les pièces sans difficulté. S'assurer qu'il y a suffisamment de place pour ouvrir complètement les portes. De même, il doit y avoir assez d'espace autour de l'abri pour pouvoir serrer les vis des panneaux depuis l'extérieur.
- Avant de commencer à assembler des pièces, la base doit avoir été construite et le système d'ancrage doit être prêt à l'emploi.

FOIRE AUX QUESTIONS

Q. Combien de temps est nécessaire pour assembler l'abri ?

R. Le temps d'assemblage dépend d'une variété de facteurs, notamment de la configuration du toit, de l'outillage disponible, des talents manuels et de la vitesse à laquelle on travaille. Les durées générales pour l'assemblage d'un abri correspondent aux opérations APRÈS la réalisation de la base et supposent que deux personnes ou plus travaillent. En règle générale, prévoir au moins une journée de travail avec l'aide d'un assistant; à nouveau, cela après la construction de la base. Pour connaître des estimations particulières, voir les symboles d'horloge à la page de chaque produit sur notre site Web.

Q. Comment décider où placer l'abri ?

R. La clé d'une construction réussie est de s'assurer que l'abri soit d'équerre et de niveau. L'abri peut être monté directement sur un sol de niveau (herbe ou terre). Autant que possible, choisir un emplacement qui est déjà à plat et présente un bon drainage pour limiter l'humidité. S'il n'y a pas de surface plane et bien drainée, l'espace doit être préparé. Mettre la surface de niveau au moyen de parpaings, de béton, de gravier concassé ou autres matériaux solides. Une fois le sol de niveau avec un bon drainage, construire la base. Vérifier au niveau à bulle que la base est de niveau et sans irrégularités afin d'offrir un bon support à l'abri.

Q. Que faire si l'abri ne peut pas être terminé en une fois ?

R. Si les conditions météo se détériorent et qu'il y a du vent ou de la pluie, il est conseillé d'interrompre l'assemblage jusqu'à ce que le temps s'améliore. C'est important pour la sécurité des personnes comme pour la protection des de l'abri. Cependant, ne pas laisser la construction inachevée sans en avoir d'abord ancré provisoirement les coins à la base et placé du lest, tel que des dalles de terrasse ou des sacs de sable, sur le cadre de plancher. Le fait de laisser un abri partiellement assemblé sans l'avoir d'abord ancré peut entraîner des dommages irréparables et des blessures en cas d'effondrement de l'abri.

Q. L'abri doit-il être ancré ?

R. Oui! Les abris entièrement assemblés doivent être ancrés au moyen d'un système d'ancrage permanent. S'il est nécessaire de quitter le chantier avant que l'abri soit complètement assemblé, veiller à ancrer provisoirement les coins de l'abri à la base et à placer du lest, tel que des dalles de terrasse ou des sacs de sable, sur le cadre de plancher.

Q. Comment ancrer provisoirement l'abri avant qu'il soit complètement assemblé?

R. Un abri inachevé doit être ancré avant d'interrompre les travaux pour une durée quelconque afin d'empêcher des dommages éventuels.

- Si l'abri est posé sur une base en bois, fixer le cadre avec des vis à bois dans les coins
- Si l'abri est posé sur un socle en béton, ancrer provisoirement le cadre dans les coins
- Poser des dalles de terrasse ou des sacs de sable sur le cadre de plancher en tant que lest
- Fixer le cadre de plancher au sol avec les piquets ou amarrer les coins au sol avec des cordes

Q. Comment contrôler la condensation et empêcher les infiltrations d'eau?

R. Pour minimiser la condensation, poser une membrane pare-vapeur continue et ininterrompue en plastique de 6 mils (150 microns) d'épaisseur entre la surface exposée du sol et la base de l'abri. Veiller à bien utiliser tous les rubans de et les rondelles tout au long du processus d'assemblage. S'assurer que toutes les rondelles sont à plat sur les panneaux et ne pas trop serrer les vis, car cela peut fissurer les rondelles. Calfeutrer éventuellement à la silicone pour créer des joints étanches au niveau des rondelles et dans tout l'abri.

Q. Quel type de base puis-je utiliser?

R. Options possibles :

- Utiliser une base préfabriquée Arrow
- Couler une dalle de béton
- Construire un plancher/une plateforme en bois (en contreplaqué de type extérieur)
- Utiliser des dalles de terrasse
- Construire sur du gravier concassé, de la terre ou du gazon

Arrow propose en accessoire une base préfabriquée qui convient à la majorité des tailles d'abri. Si l'abri doit être construite sur plancher/une plateforme en bois, le cadre de plancher préfabriqué d'Arrow s'assemble en quelques minutes et offre un cadre adapté pour plancher en contreplaqué de type extérieur de 5/8" (15,5 mm) (non fourni). Une membrane pare-vapeur continue et ininterrompue en plastique de 0,15 mm d'épaisseur est également conseillée entre le sol et la base de l'abri.

Q. Comment effectuer les mesures pour la base?

R. Les dimensions indiquées pour l'abri correspondent à sa taille « nominale ». Les tailles nominales sont mesurées depuis les bordures de toit et arrondies au pied le plus proche; ne pas utiliser ces mesures pour construire la base de l'abri. Veiller donc à vérifier les dimensions exactes de la base préconisées pour le modèle d'abri considéré.

Remarque : Si l'assemblage doit être interrompu pour une raison quelconque avant la fin, ne pas laisser la construction inachevée sans en avoir d'abord ancré provisoirement les coins de l'abri à la base et placé du lest, tel que des dalles de terrasse ou des sacs de sable, sur le cadre de plancher.

Q. L'abri peut-il être peint?

R. Les abris peuvent être peints avec une peinture pour extérieur conçue pour une application sur l'acier. Se renseigner auprès d'un fournisseur de peinture local.

Q. J'ai entendu dire que la rouille peut être un problème avec l'acier; est-ce vrai?

R. Si l'acier peut rouiller, cela ne devrait pas poser problème avec un entretien approprié. Pour assurer la durabilité de la finition, nettoyer périodiquement la surface extérieure et pulvériser de la cire automobile pour retoucher immédiatement les égratignures. Pour cela, nettoyer la surface avec une brosse métallique ou de la toile émeri, la laver et appliquer de la peinture de retouche. Cela minimisera la rouille et l'abri conservera une apparence attrayante pendant des années.

Q. Comment prendre soin des bosses dans la tôle?

R. Le choix d'un abri de taille appropriée, y compris d'une largeur d'ouverture de porte suffisante, et d'un bon emplacement pour l'abri devrait minimiser les risques de dommages. Si une bosse s'est produite, la repousser avec précaution depuis la face opposée. Si la peinture est égratignée ou décollée, retoucher immédiatement la surface. Pour cela, la nettoyer à la brosse métallique ou à la toile émeri, la laver et appliquer de la peinture de retouche. Cela minimisera la rouille et l'abri conservera une apparence attrayante pendant des années.

CONSEILS D'ASSEMBLAGE DE PANNEAU ET LONGERON

PANNEAU

1. Il est recommandé d'utiliser une grande table ou des tréteaux avec du contreplaqué pour surface de travail.
2. Les coins devront dépasser de la surface de travail et donc une surface plate élevée est importante.
3. Les flèches se dirigent toujours vers le haut et sont toujours couvertes.
4. Commencer par le milieu et travailler vers l'extérieur pour pousser les panneaux ensemble.
5. Les panneaux peuvent se séparer s'ils ne sont pas alignés correctement. Une fois les longerons appliqués, l'assemblage mural sera « final ».

LONGERON

6. Travailler à partir d'une extrémité et orienter le longeron. Aligner une section et taper ensuite sur le longeron pour qu'il se mette en place. Continuer à travailler en descendant le long du longeron.
7. Pour regarder la vidéo sur la méthode d'assemblage, aller à : <http://www.shelterlogic.com/ezee>

Autres questions? Consulter les nombreux conseils pratiques et autres renseignements concernant tous nos produits en ligne à www.arrowsheds.com.

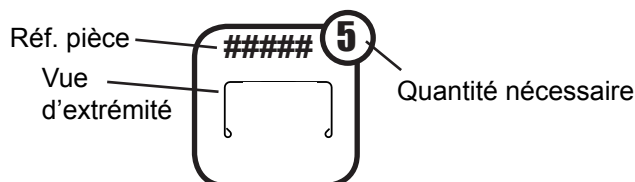

Au sommet de chaque page se trouvent un ou plusieurs **indicateurs de pièces** semblables à celui représenté à gauche. Ces **indicateurs de pièces** servent à identifier rapidement les pièces nécessaires pour chaque étape.

Vérifier la présence de toutes les pièces et la visserie avant de commencer à assembler l'abri.

Si des pièces manquent ou sont endommagées, s'adresser au Service après-vente. Ne rien renvoyer au magasin.

1-800-851-1085

Références de pièces

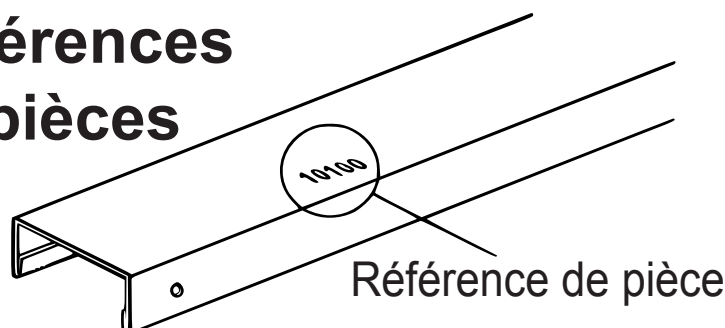

1. Chaque pièce porte un numéro de référence pour son identification.
2. Les numéros de référence des pièces sont rappelés à chaque étape.
3. Le numéro de référence est estampé sur les pièces non peintes et imprimé à l'encre sur les pièces peintes.

Effacer les numéros imprimés à l'encre avec de l'eau et du savon après assemblage.

SOINS ET ENTRETIEN ...

Soin extérieur :

Pour assurer la durabilité de la finition, nettoyer et cirer la surface extérieure. Il est conseillé de la laver avec une solution de savon doux. NE PAS utiliser de jet sous haute pression pour nettoyer l'abri. Dans les climats très humides ou côtiers, il est fortement conseillé de vaporiser une cire de type automobile sur l'extérieur à intervalles réguliers.

Les matières combustibles et corrosives doivent être entreposées dans des contenants étanches à l'air conçus pour l'entreposage de produits chimique et/ou combustibles. Les produits chimiques corrosifs tels que les engrais, pesticides et herbicides doivent immédiatement être nettoyés des surfaces intérieures et extérieures. La rouille causée par des produits chimiques n'est pas couverte par la garantie.

NE PAS ENTREPOSER DE PRODUITS CHIMIQUES POUR PISCINE DANS L'ABRI - CELA ANNULE LA GARANTIE

Des mesures de protection contre la rouille peuvent empêcher l'apparition de la rouille ou l'arrêter rapidement lorsqu'elle apparaît.

- Éviter d'entailler ou de rayer le revêtement de surface, à l'intérieur comme à l'extérieur.
- Nettoyer le toit, le pourtour de la base et les rails de porte de tous débris et feuilles mortes susceptibles de s'accumuler et de retenir l'humidité. Le dommage peut être double, car la décomposition de ces déchets dégage de l'acide.
- Retoucher les entailles et égratignures et toute surface de rouille visible dès que possible. S'assurer que la surface ne présente pas d'humidité, d'huile, de saleté ou de crasse puis appliquer une couche de peinture de retouche de haute qualité.
- Divers fabricants de peinture proposent des produits de traitement et de couverture de la rouille. Si de la rouille apparaît sur la surface de l'abri, il est conseillé de la traiter dès que possible, conformément aux instructions fournies avec la peinture choisie.
- Notre service à la clientèle peut fournir la formule de mise à la teinte de la peinture correspondant à la couleur de l'abri. Nous proposons également des peintures de retouche pour réparer les petites entailles et égratignures.

Toit :

Nettoyer toute accumulation de neige et de feuilles sur le toit. Les lourdes quantités de neige sur le toit peuvent endommager l'abri et rendre son accès dangereux. Dans les régions enneigées, des nécessaires de renforcement de toit (non fournis) sont proposés pour la majorité des abris Arrow pour plus de protection contre les importantes accumulations de neige.

Visserie :

Utiliser toutes les rondelles fournies pour protéger contre les infiltrations et pour éviter d'égratigner le métal avec les vis. Contrôler régulièrement les vis, boulons, écrous, etc. et les resserrer comme il se doit.

Généralités :

- La pose d'une membrane de plastique (pare-vapeur) sous la surface du plancher peut réduire la condensation.
- Effacer avec de l'eau et du savon les numéros de référence imprimés sur les panneaux peints.
- Du mastic de silicone peut être utilisé pour étanchéifier tous les joints de l'abri.

Remarque : le fabricant décline toute responsabilité pour les conséquences d'un assemblage de l'abri non conforme à ces instructions ou pour les dommages liés aux intempéries ou aux catastrophes naturelles.

Conserver ces instructions d'assemblage et le manuel de l'utilisateur pour toute référence ultérieure.

LISTE DE LA VISSERIE...

Éléments de visserie par n° de repère

Rep.	Réf. pièce	Description de la pièce	Qté	✓ OK
1	65923	Petit boulon (sable) (8-32 x 3/8) (10)	84	
2	65103	Écrou hexagonal (8-32)	84	
3	65004	Petite vis (sable) (8AB x 5/16) (8 mm)	226	
4	66646	Plaque de rondelles	4	
5	66715	Poignée gauche	1	
6	66718	Charnière	6	
7	66720	Oeillet de cadenas	1	
8	60H	Coin bouchon	4	
9	66860	Embout de façade	2	
10	66847	Gable vent	4	
11	66719	Verrou à ressort supérieur	1	
12	66713	Verrou à ressort inférieur	1	
13	66721	U-Nut (attache de la porte)	12	
14	10280	Clip de coin	8	
15	66866	Clip de porte	4	

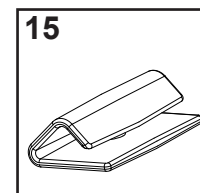
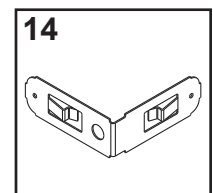
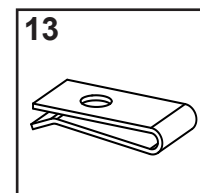
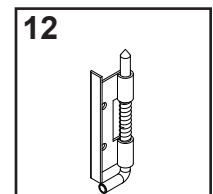
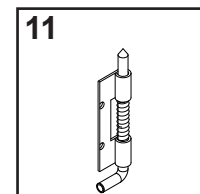
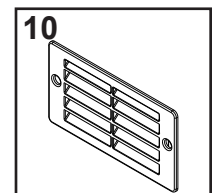
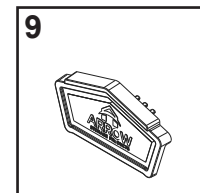
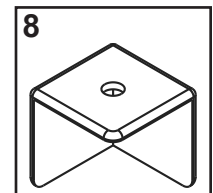
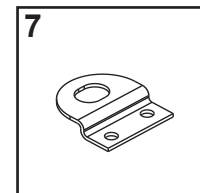
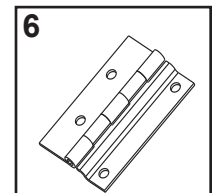
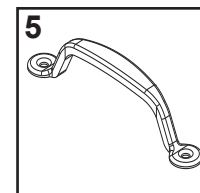
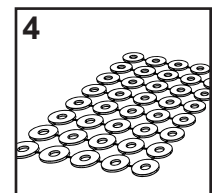
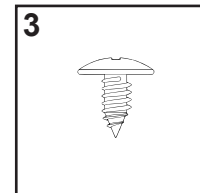
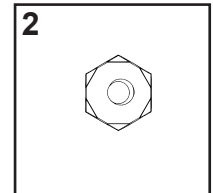
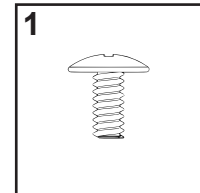

Les éléments de visserie utilisés à chaque étape sont représentés en taille réelle en haut de chaque page. En cas de doute sur le type de visserie à utiliser, les placer sur l'image et utiliser celui qui correspond.

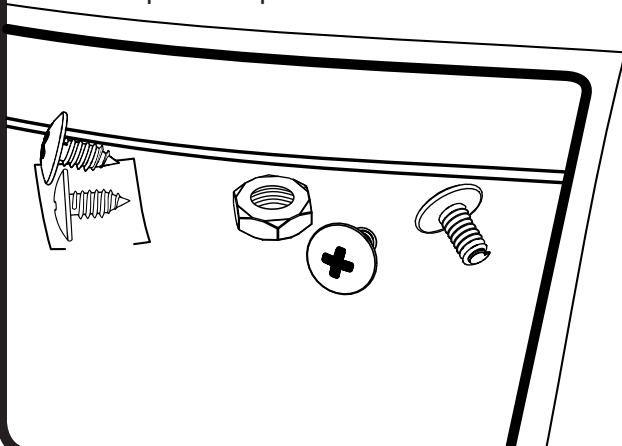

LISTE DES PIÈCES...

Rep.	Réf. pièce	Description de la pièce	Qté	✓ OK
1	11035	Canal de plancher (non peinte)	4	
2	11034	Seuil (non peinte)	1	
3	10275	Renfort horizontal de porte(peint)	4	
4	11017	Renfort de porte verticale (peint)	2	
5	11027	Renfort de porte verticale (peint)	1	
6	11024	Montant de la porte	2	
7	10288	Renfort diagonal de porte	4	
8	10336	Canal de toit (peint)	4	
9	11033	Trim de l'en-tête (peint)	1	
10	11037	Cannelure (peint)	4	
11	10340	Canal de plancher (non peinte)	4	
12	11038	Poutre de toit	8	
13	11040	Contrefiche de poutre de toit	4	
14	11030	Renfort de pignon	2	
15	10337	Canal de toit (peint)	4	
16	11039	Fascia Trim (peint)	4	
17	11022	Faîtage	1	
18	11041	Contrefiche de poutre de toit	2	
19	11008	Panneau de porte	2	
20	11009	Panneau de porte	2	
21	11032	Faîtage	1	
22	10999	Panneau mural	3	
23	11000	Panneau d'angle	4	
24	10998	Panneau mural	22	
25	11036	Pignon droit	2	
26	80123	Pignon gauche	2	
27	11014	Panneau de toit	12	
28	80121	Panneau de toit gauche	2	
29	11015	Panneau de toit droit	2	
30	11019	Canal de jonction	10	
31	10341	Cannelure (peint)	4	
32	11026	Renfort de porte verticale (peint)	1	
33	11025	Astragale de porte	1	
34	11031	Angle de l'en-tête	1	
35	11004	Panneau mural	2	
36	11002	Panneau de porte	2	
37	11028	Canal de jonction	2	

Profils de pièces par n° de repère

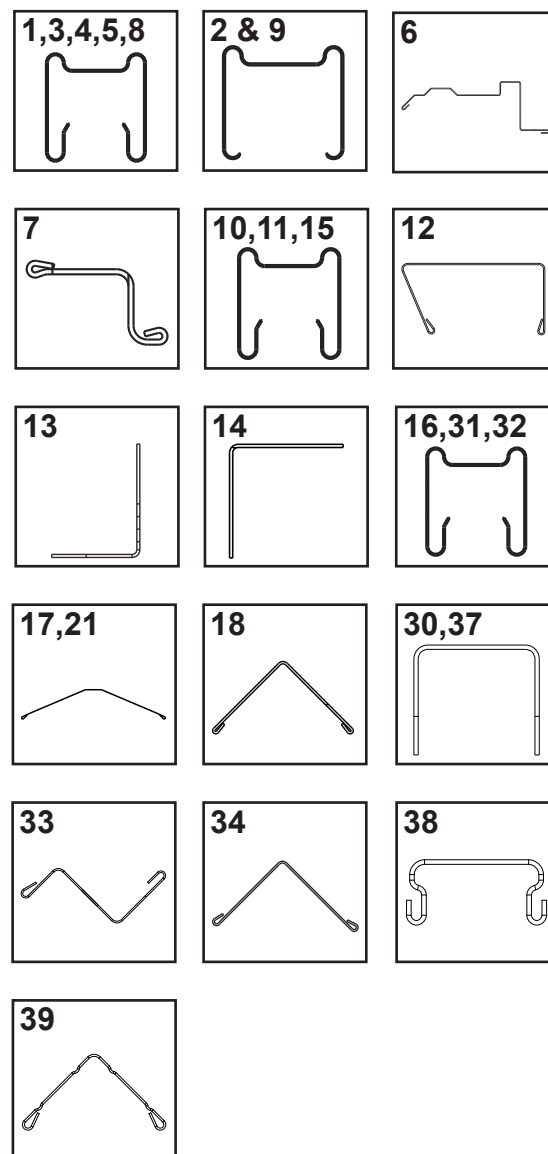

38	11051	Contrefiche de poutre de toit	4	
39	11053	Support de jambage de porte	2	

PIÈCES PAR N° DE REPÈRE

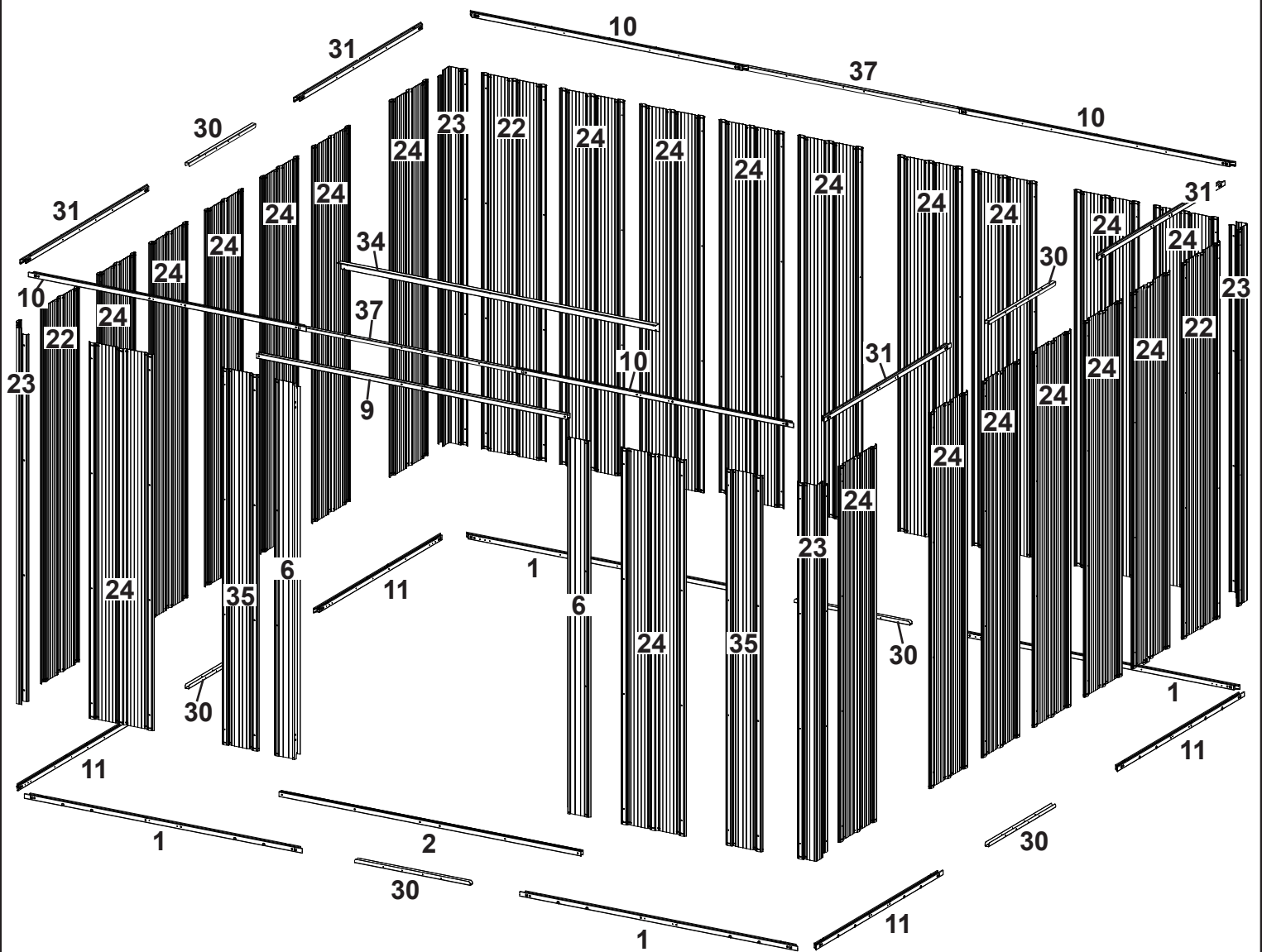

PIÈCES PAR N° DE REPÈRE

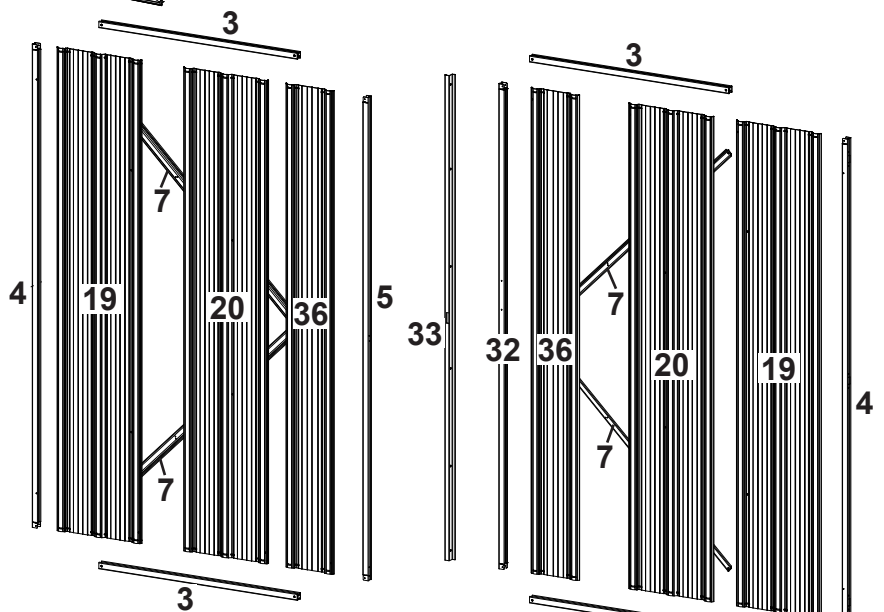
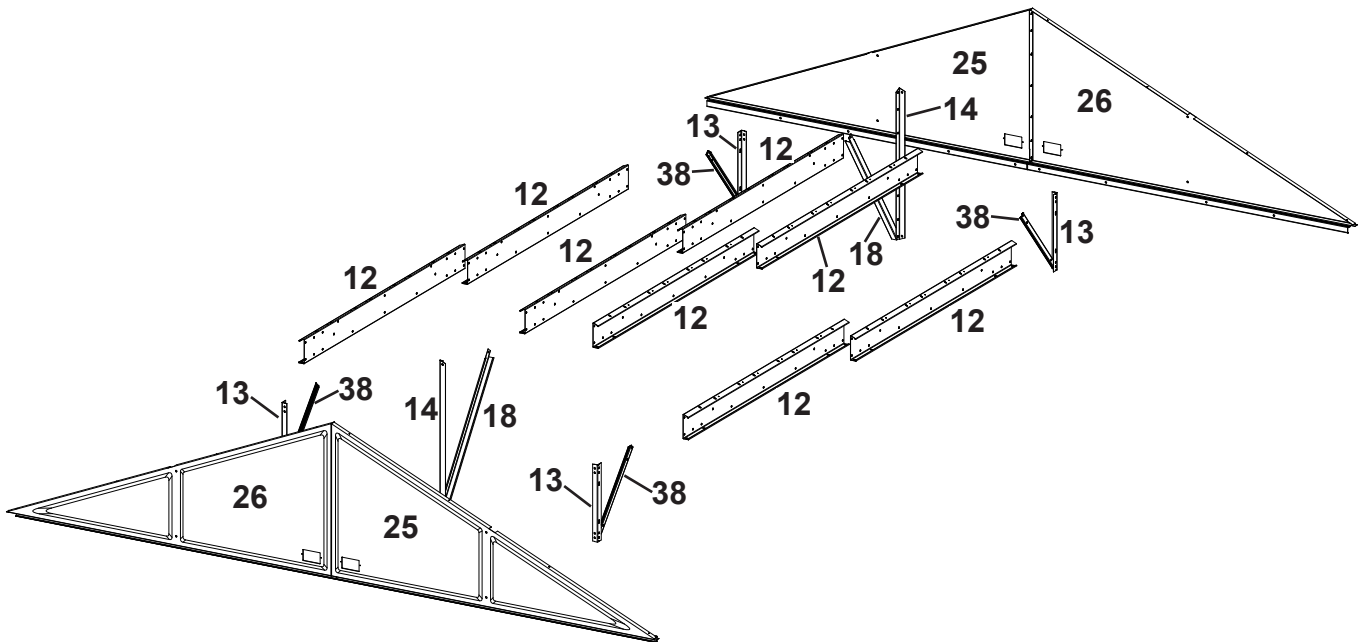
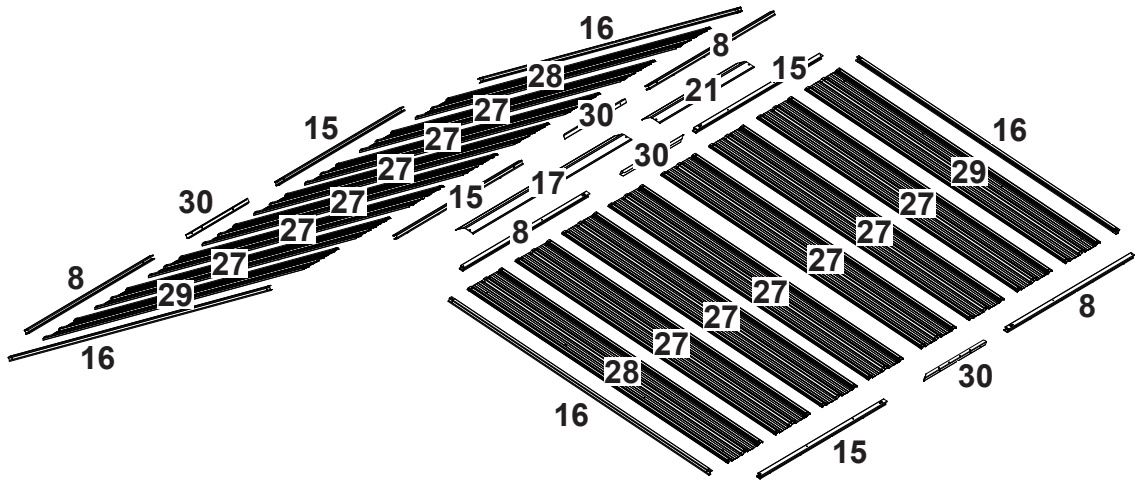

APERÇU DE L'ASSEMBLAGE

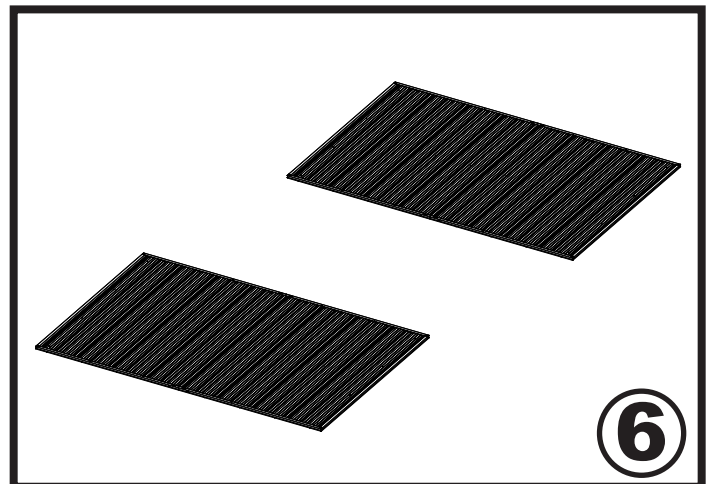
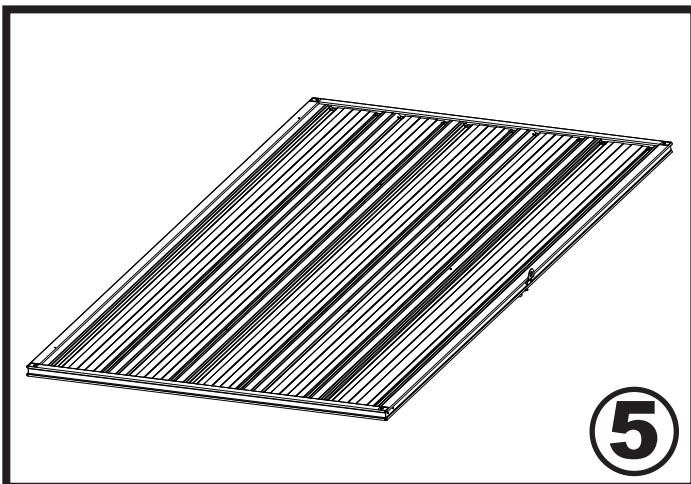
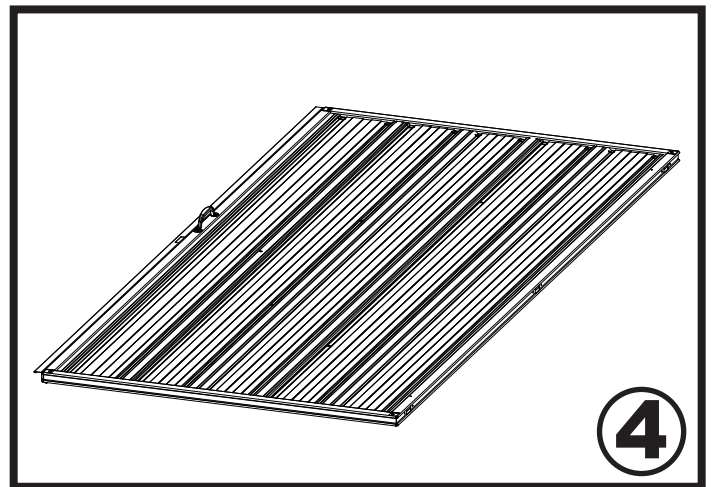
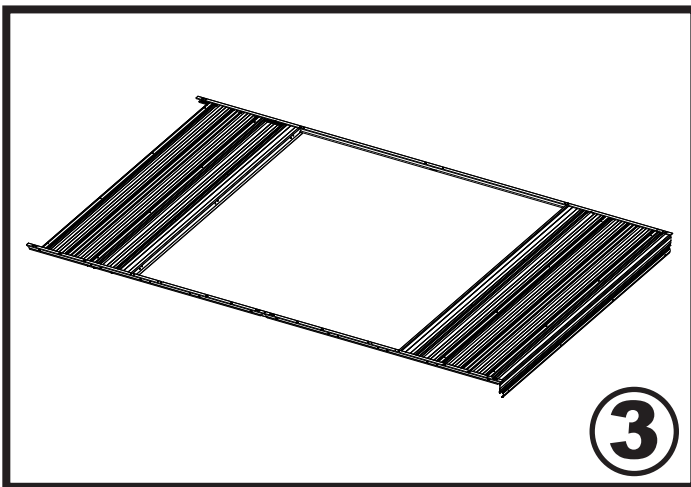
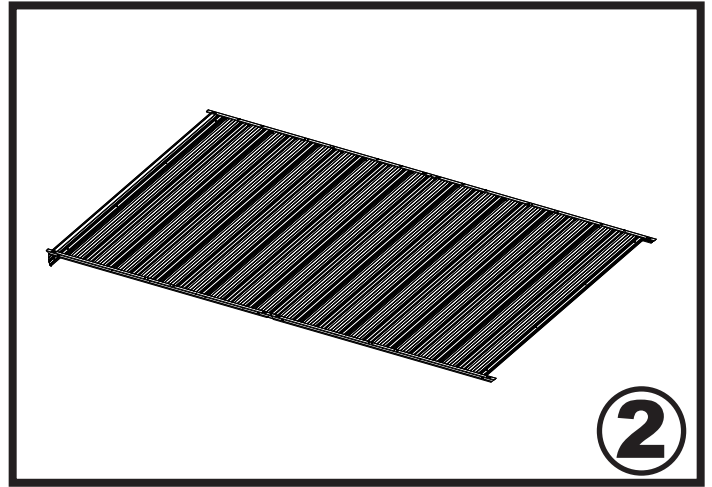
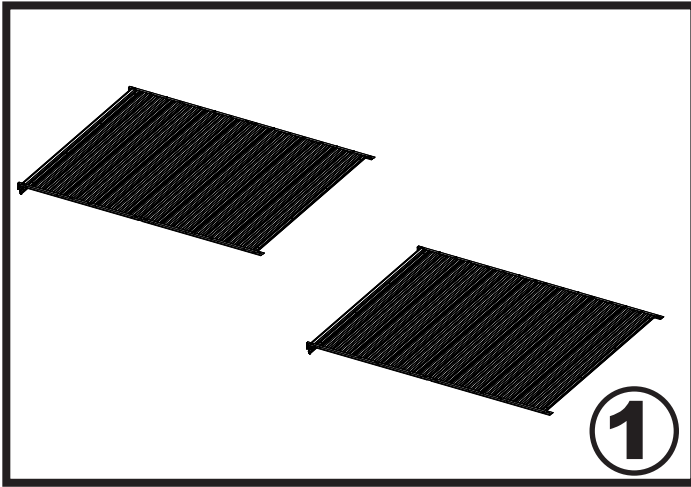

APERÇU DE L'ASSEMBLAGE

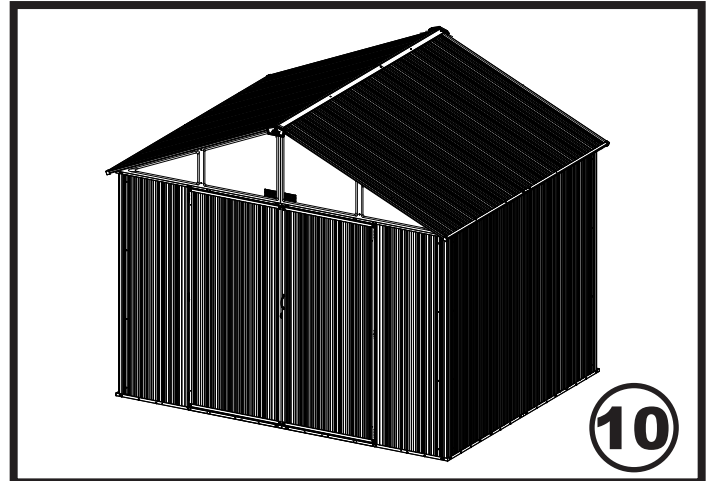
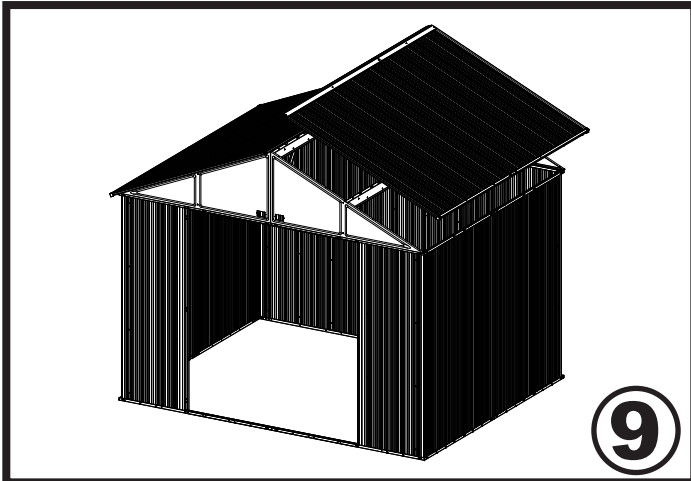
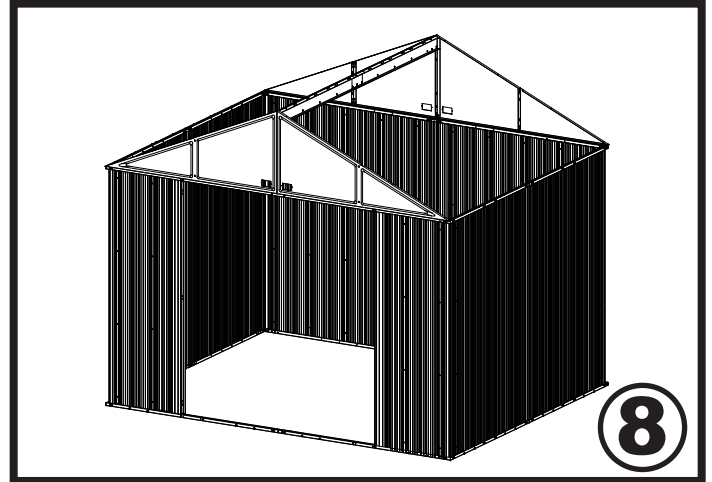
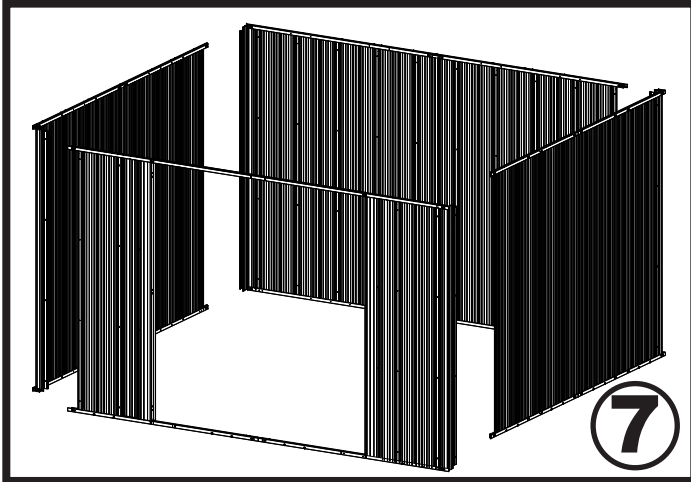

CONSTRUIRE UNE BASE...

OPTION 1 : À MÊME LE SOL (TERRE)

Monter l'abri directement sur un sol de niveau (herbe, terre, pierre, sable, etc.).

OPTION 2 : PLATEFORME EN BOIS

Pour construire soi-même une base, veiller à choisir des matériaux appropriés.

Les matériaux recommandés pour la base sont les suivants :

• Montants 2 x 4 (38 mm x 89 mm) en bois traité sous pression • Panneaux 4 x 8 (1220 mm x 2440 mm) de 5/8" (15,5 mm) en contreplaqué pour extérieur • Clous galvanisé de 10d et 4d • Parpaings de béton (facultatif)

REMARQUE : Ne pas utiliser de bois traité sous pression aux points de contact avec l'abri. Le bois traité sous pression contribue à accélérer la corrosion. Le contact de bois traité sous pression avec l'abri aura pour effet d'annuler la garantie.

La plateforme doit être plate et de niveau (sans bosses, arêtes, etc.) afin d'offrir un bon support à l'abri. Les matériaux nécessaires peuvent s'obtenir auprès d'un fournisseur de bois d'œuvre local.

Pour construire la base, suivre les instructions et les schémas.

Construire le cadre (utiliser des clous galvanisés 10d)

Prévoir des baies de 16"/24" (40,6 cm/61,0 cm) à l'intérieur du cadre (voir le schéma)

Attacher le contreplaqué au cadre (avec des clous galvanisés 4d)

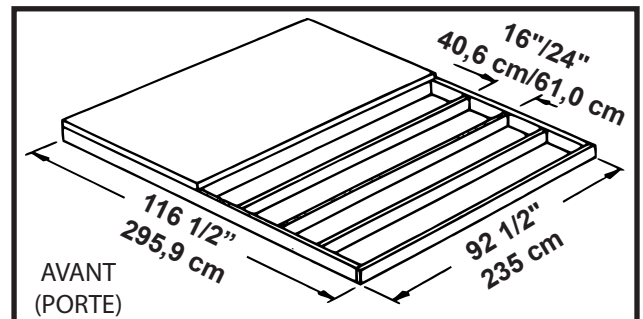

OPTION 3: DALLE EN BETON

La dalle doit avoir au moins 4" (10,2 cm) d'épaisseur. Elle doit être plane et de niveau afin d'offrir un bon support pour le cadre.

Les matériaux recommandés pour la base sont les suivants :

• Planches 1 x 4 (19 mm x 89 mm) (seront enlevés une fois que le béton a durci) • Béton • Membrane de plastique de 0,15 mm
 • Pour produire un béton de bonne résistance, le mélange préconisé est le suivant : • 1 volume de ciment • 3 volumes de gravillon • 2,5 volumes de sable propre

Préparer le terrain et construire la base

1. Creuser un carré de 6" (15,2 cm) de profondeur dans le sol (enlever l'herbe).
2. Remplir jusqu'à 4" (10,2 cm) du carré de gravillon et tasser fermement.
3. Couvrir le gravillon d'une membrane de plastique de 0,15 mm.
4. Assembler un coffrage en bois avec quatre planches de 1 x 4 (19 mm x 89 mm).
5. Couler le béton dans le trou et le coffrage sur une épaisseur totale de 4" (10,2 cm). S'assurer que la surface est de niveau.

Remarque : La dalle ou plateforme dépasse de 9/16" (1,4 cm) au-delà du cadre de plancher sur les quatre côtés. Sceller la bande de bois de 9/16" (1,4 cm) avec une colle pour toiture (non fournie) ou couler la bordure de béton de 9/16" (1,4 cm) en biseau pour assurer un bon écoulement de l'eau.

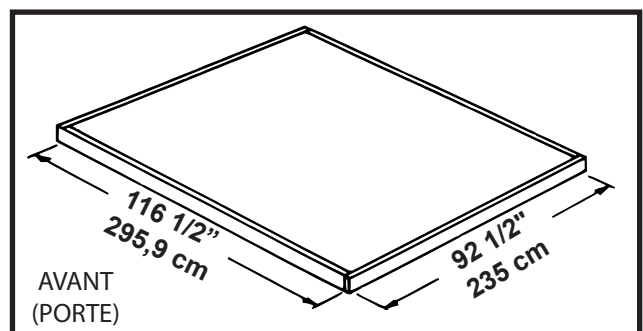

Remarque : dimensions finies de la dalle, sans le bois.

Étape 1 : Parois latérales

Nécessaire pour cette page :

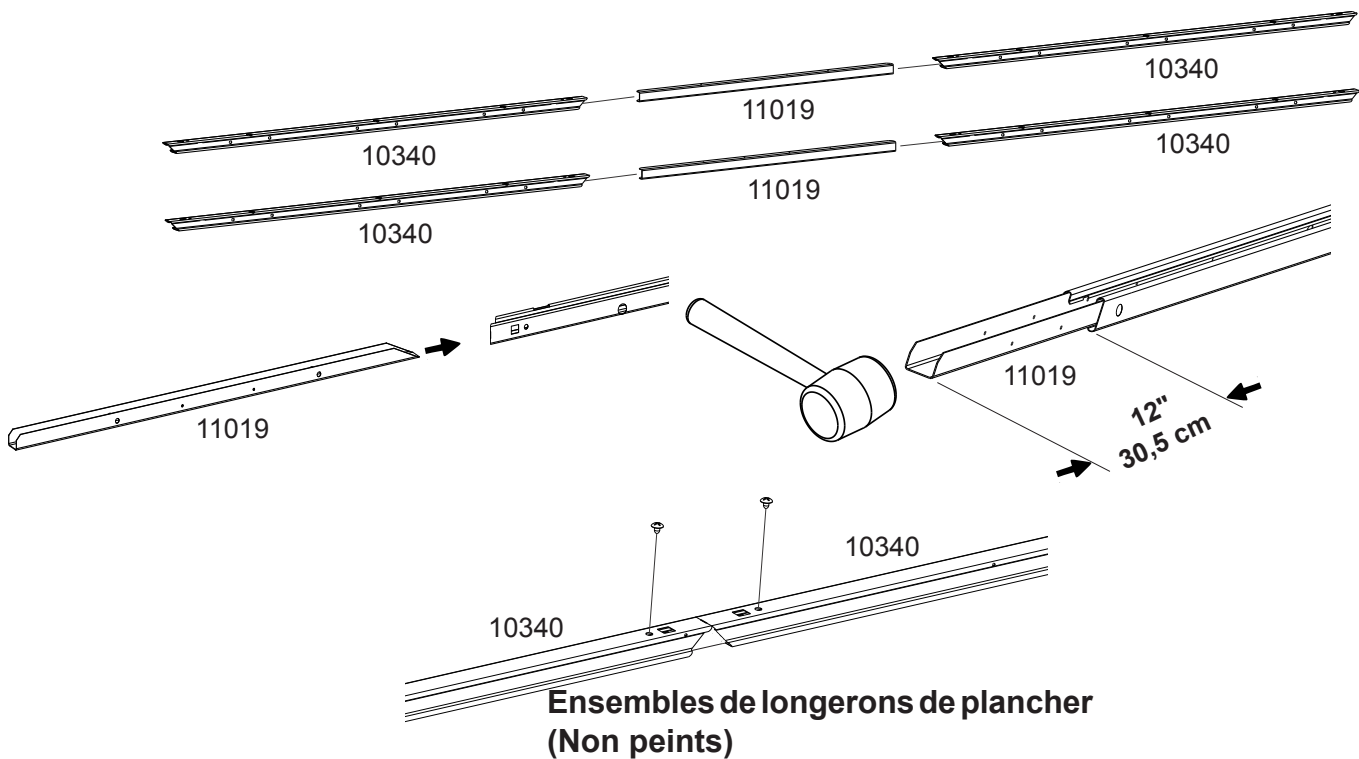
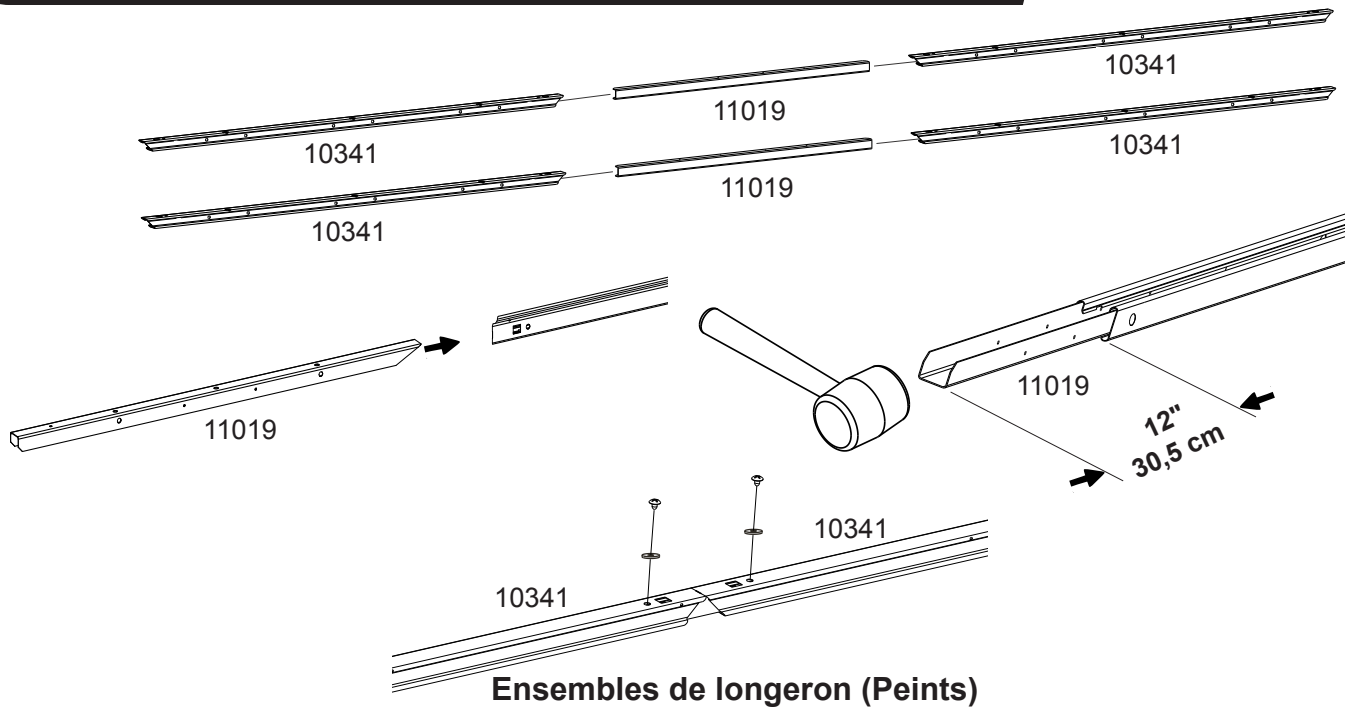
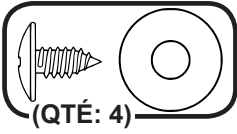

Étape 1 : Parois latérales (2X)

Nécessaire pour cette page:

10998 (12) Panneau de mur
10999 (2) Panneau de mur
11000 (2) Panneau d'angle
A

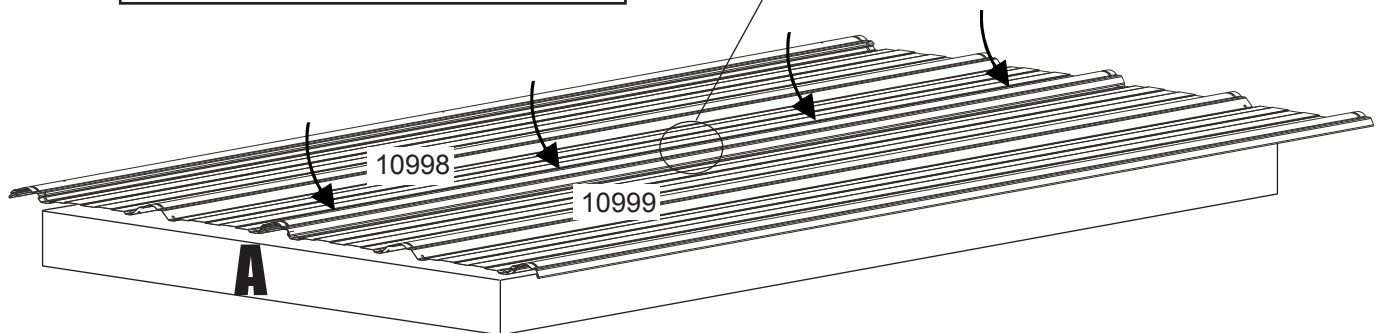
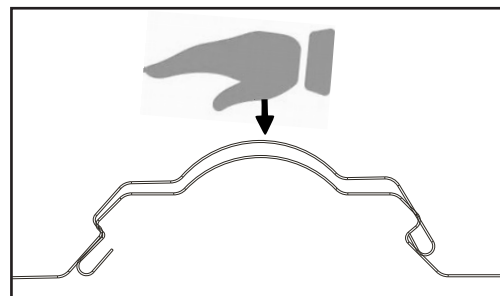
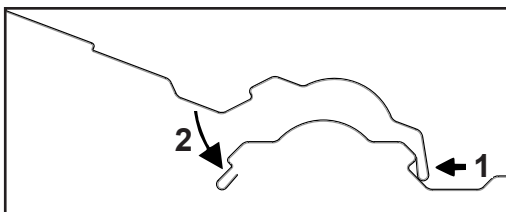
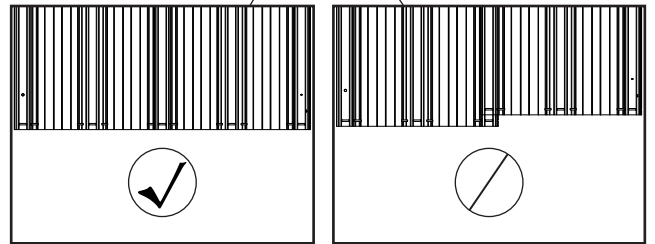
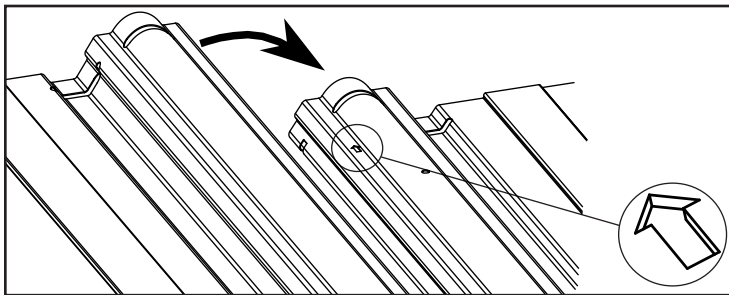
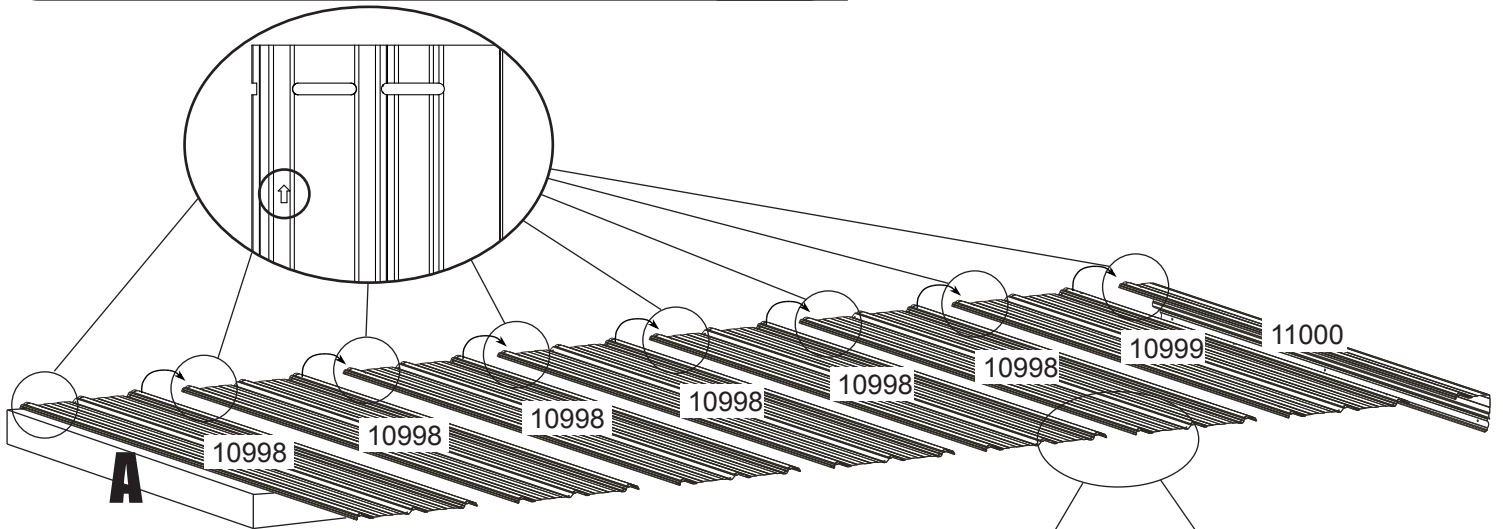

Étape 1 : Parois latérales (2X)

Nécessaire pour cette page :

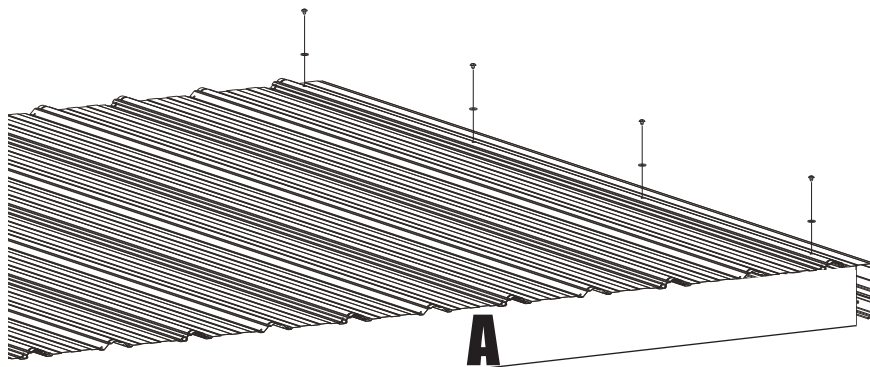
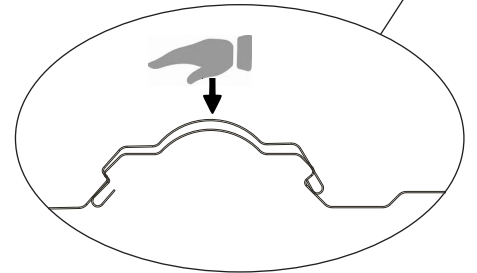
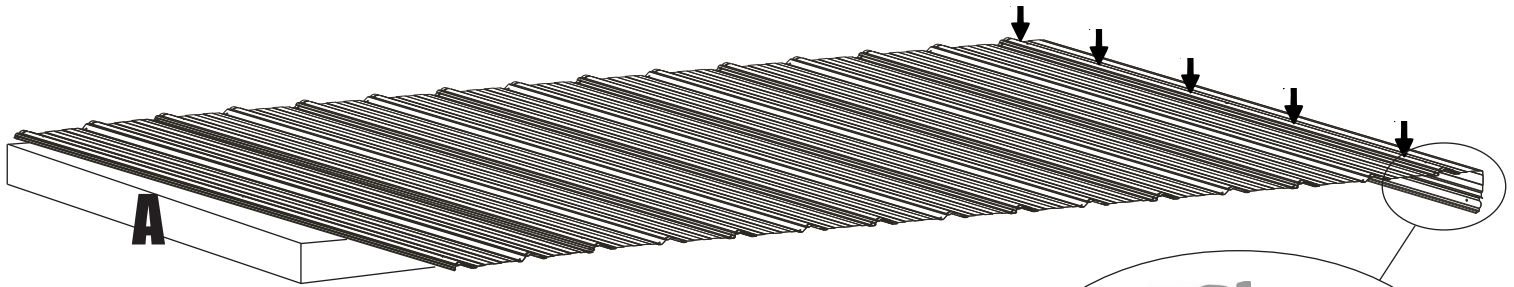
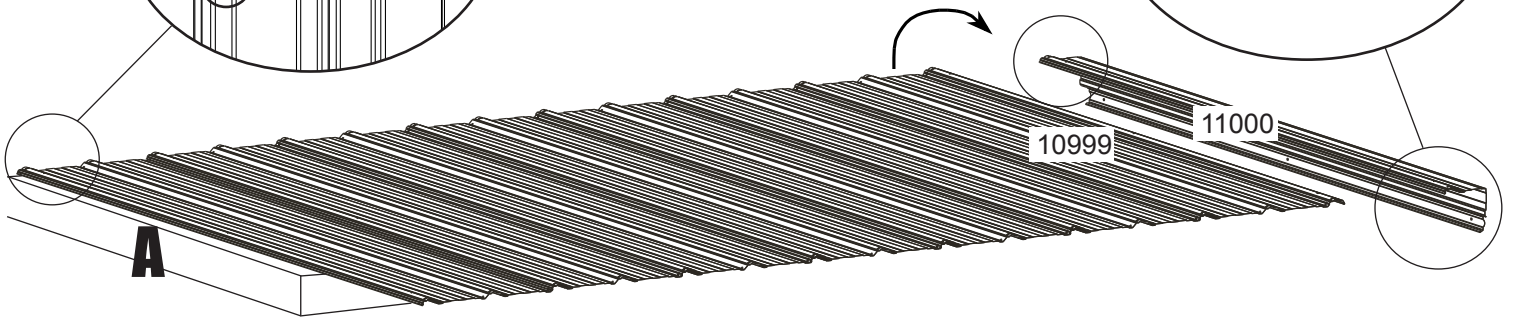
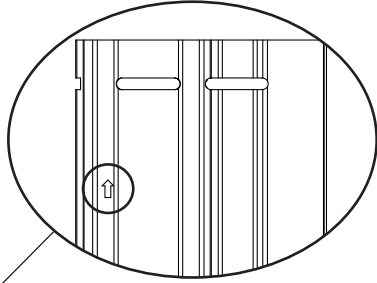
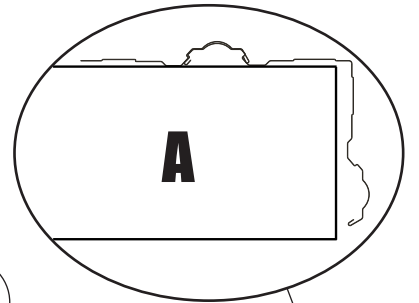
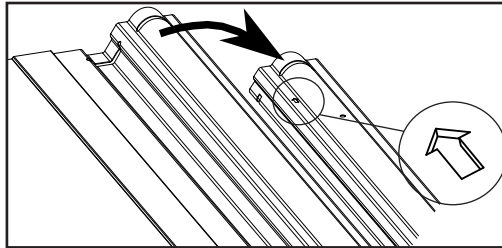
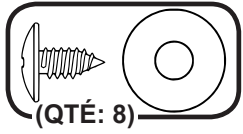

Étape 1 : Parois latérales (2X)

Nécessaire pour cette page:



IMPORTANT

COMMENCER L'ASSEMBLAGE AU PANNEAU D'ANGLE

L'ANGLE DOIT ÊTRE CONTRE UN ANGLE DE 45 DEGRÉS COUPÉ SUR LE LONGERON

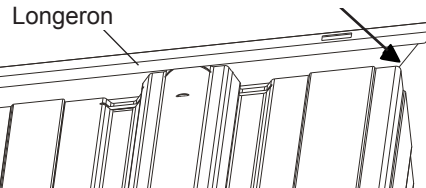

ENSEMBLES DE LONGERONS DE MUR
(Peints)

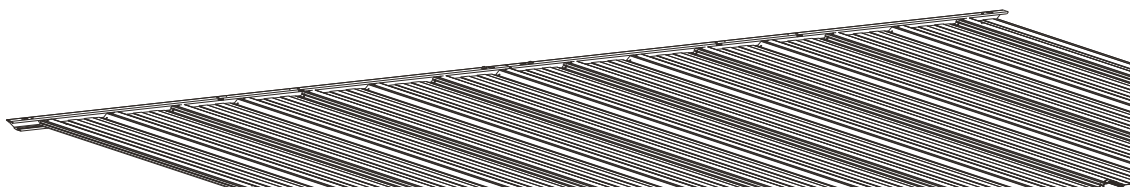
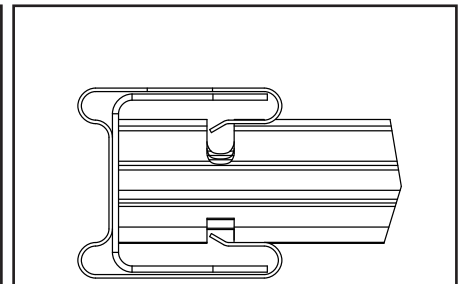
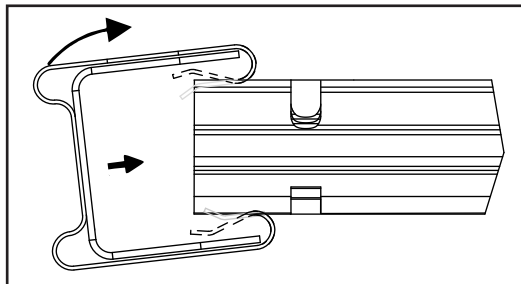
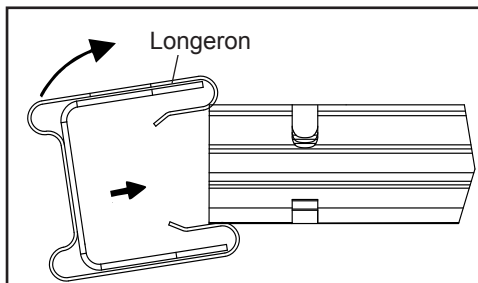
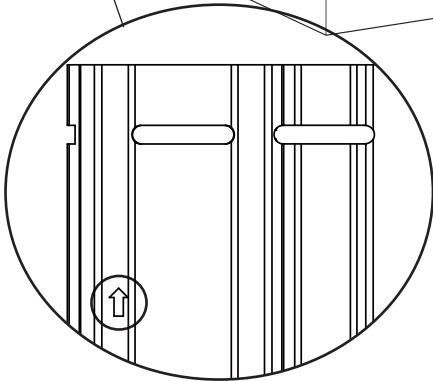
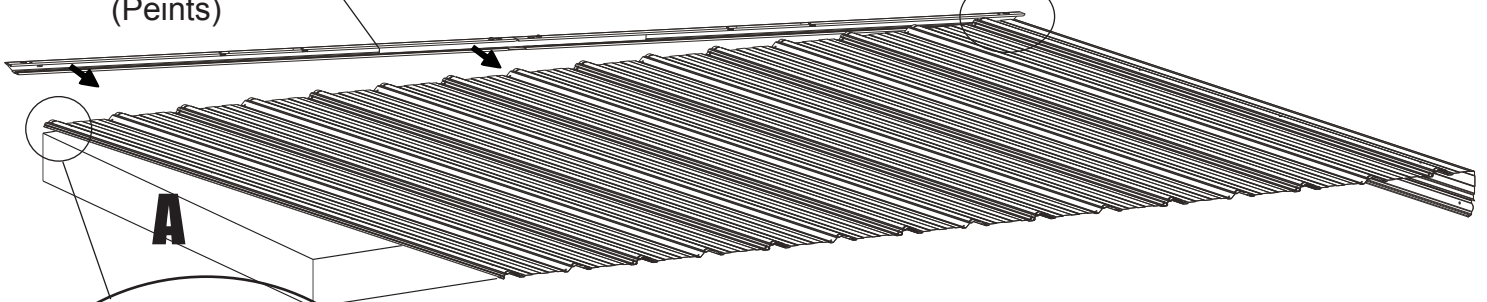

Étape 1 : Parois latérales (2X)

Nécessaire pour cette page:

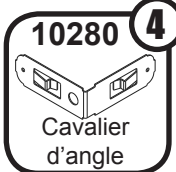

IMPORTANT

COMMENCER L'ASSEMBLAGE AU PANNEAU D'ANGLE

L'ANGLE DOIT ÊTRE CONTRE UN ANGLE DE 45 DEGRÉS COUPÉ SUR LE LONGERON

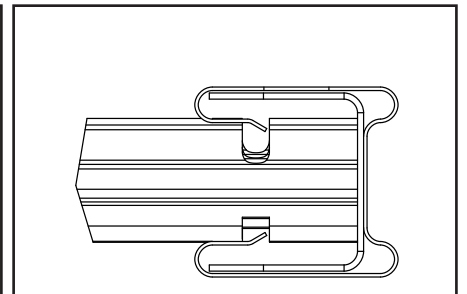
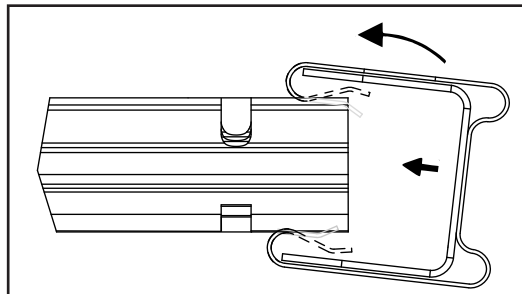
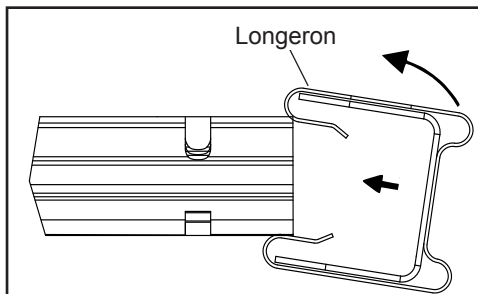
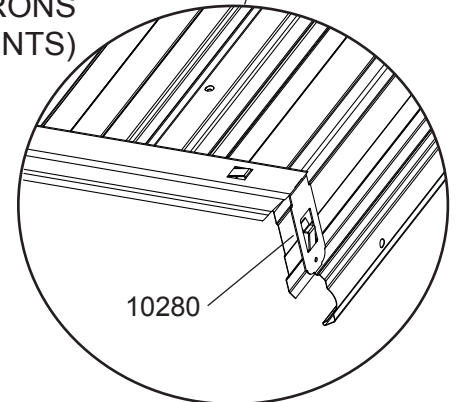
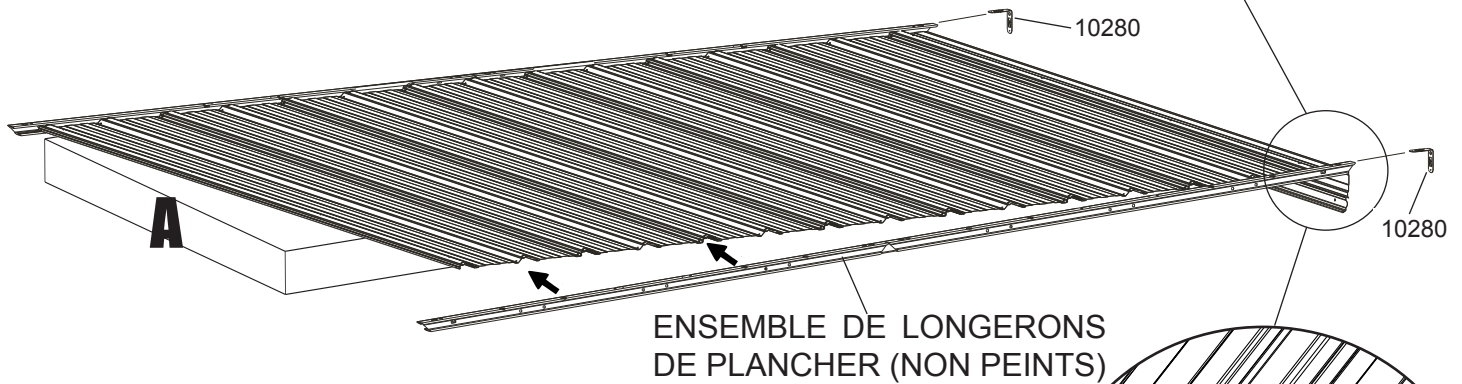
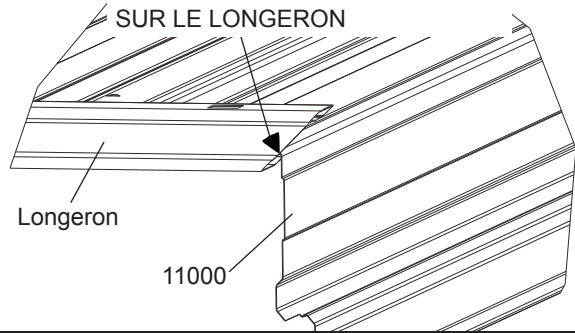

REMARQUE

S'ASSURER DE FAIRE DEUX (2) SECTIONS DE MUR LATÉRALES.

Étape 2 : Mur arrière

Nécessaire pour cette page:

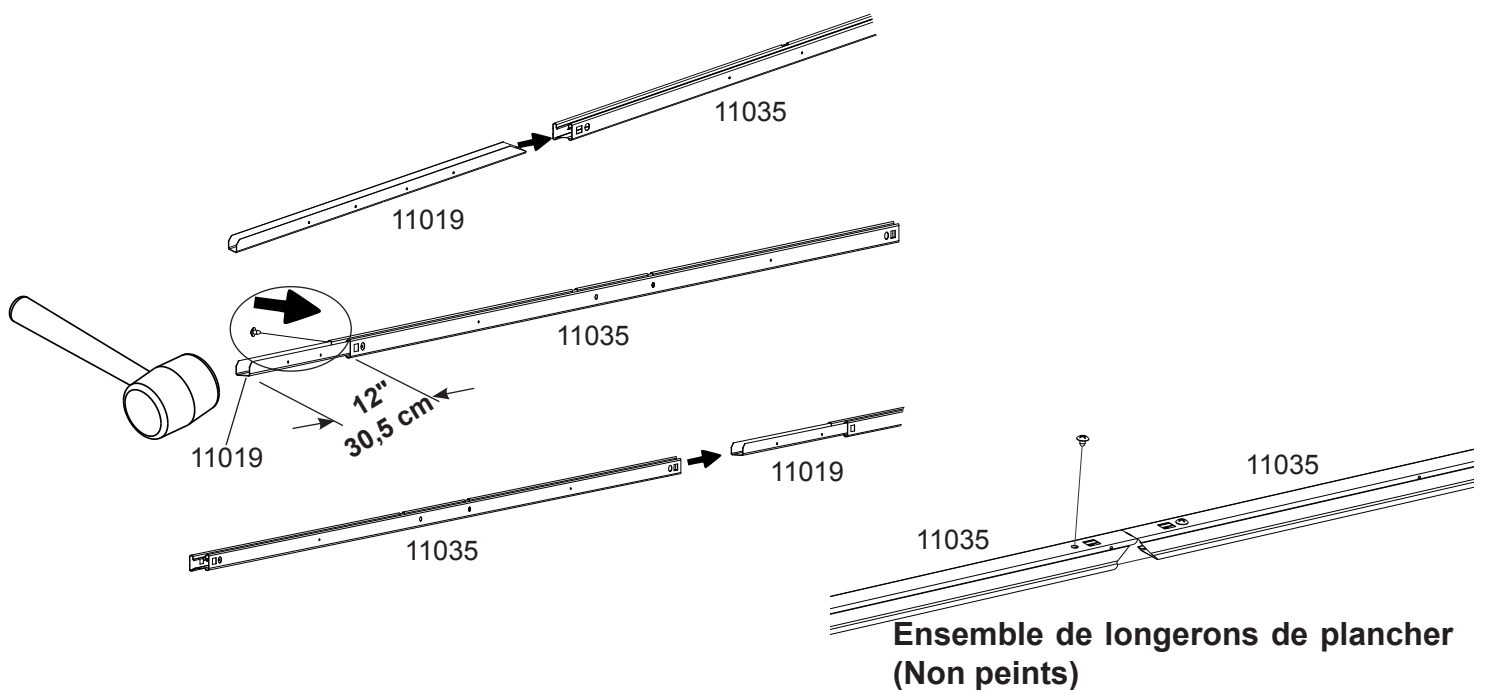
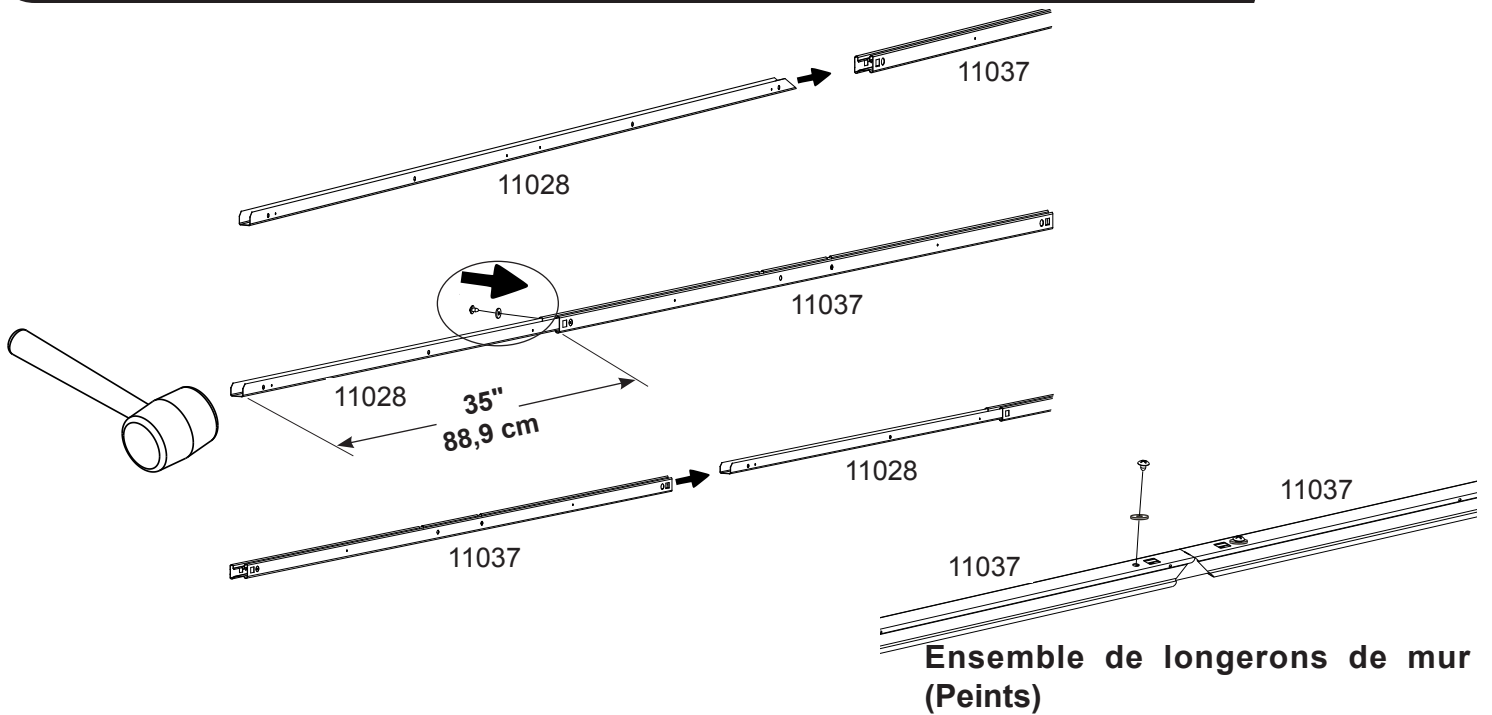
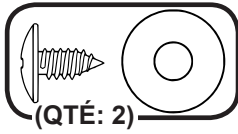

Étape 2 : Mur arrière

Nécessaire pour cette page:

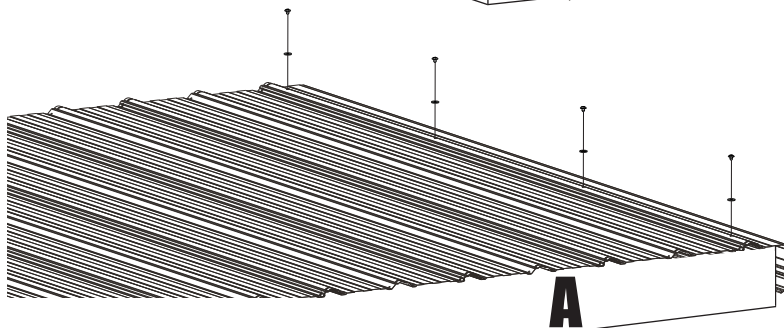
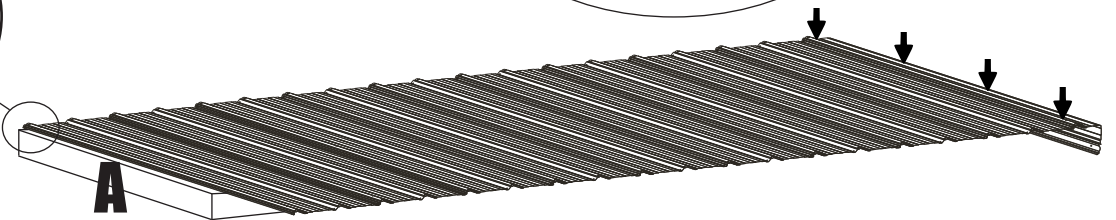
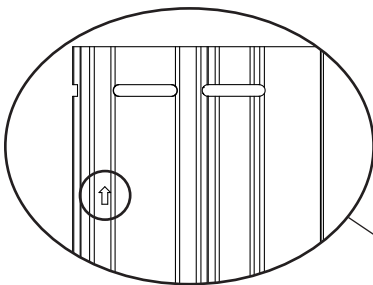
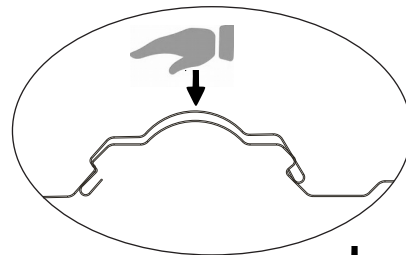
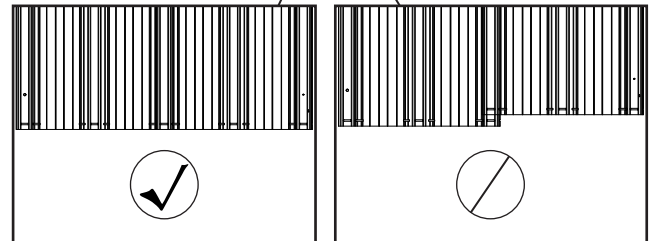
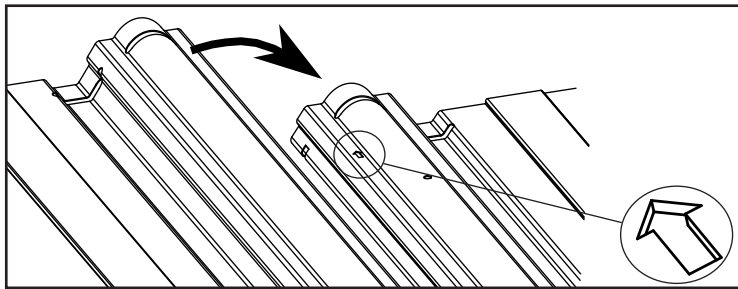
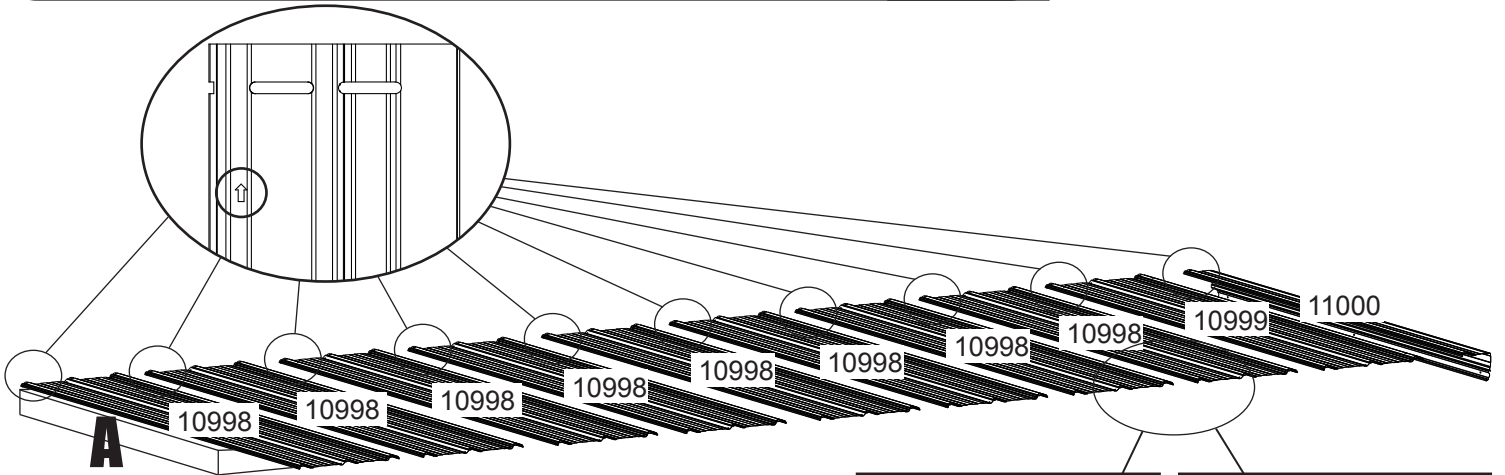
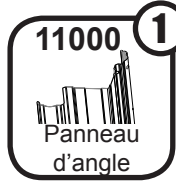
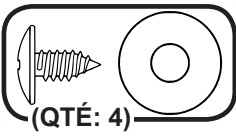

Étape 2 : Mur arrière

Nécessaire pour cette page:



IMPORTANT

COMMENCER L'ASSEMBLAGE AU PANNEAU D'ANGLE

L'ANGLE DOIT ÊTRE CONTRE UN ANGLE DE 45 DEGRÉS COUPÉ SUR LE LONGERON

Longeron

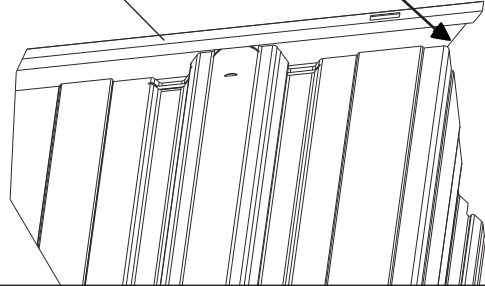

ENSEMBLE DE LONGERONS DE MUR (PEINTS)

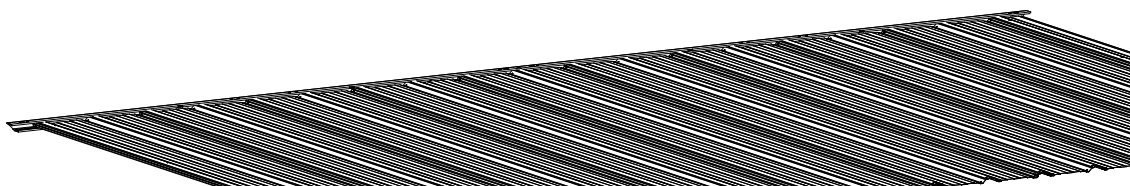
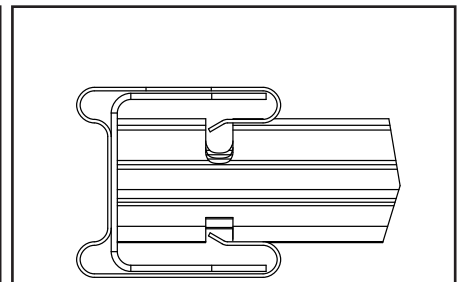
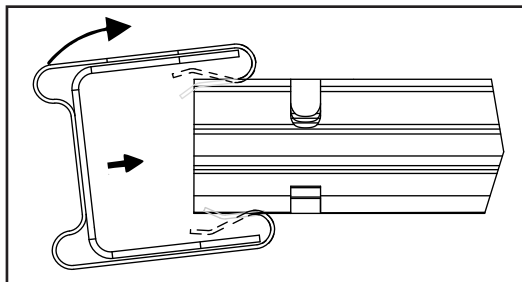
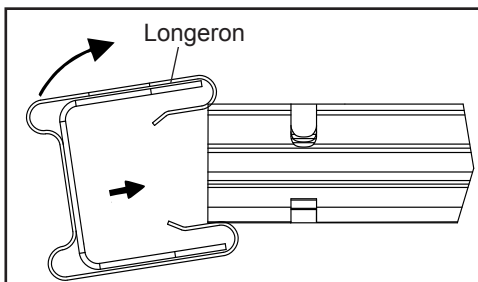
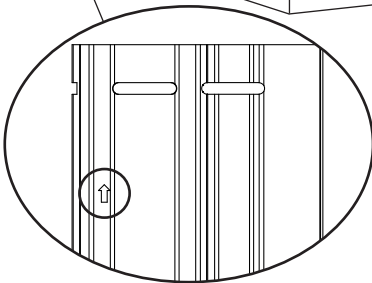
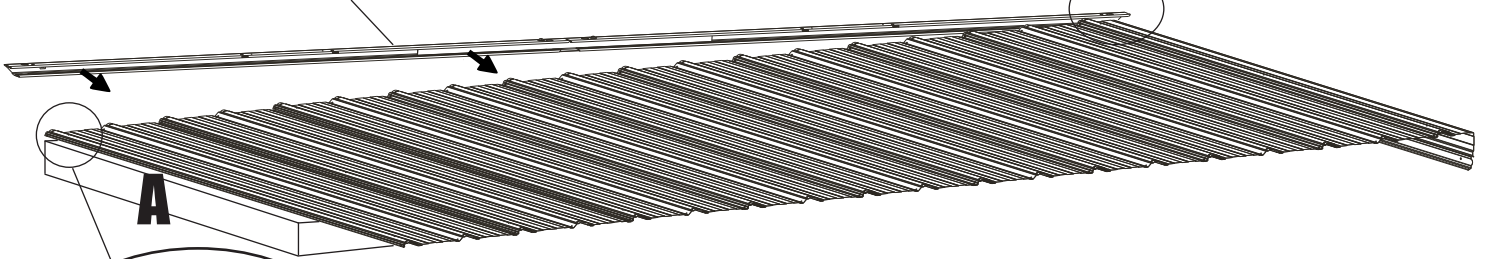

Étape 2 : Mur arrière

Nécessaire pour cette page:

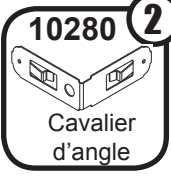

IMPORTANT

COMMENCER L'ASSEMBLAGE AU PANNEAU D'ANGLE

L'ANGLE DOIT ÊTRE CONTRE UN ANGLE DE 45 DEGRÉS COUPÉ SUR LE LONGERON

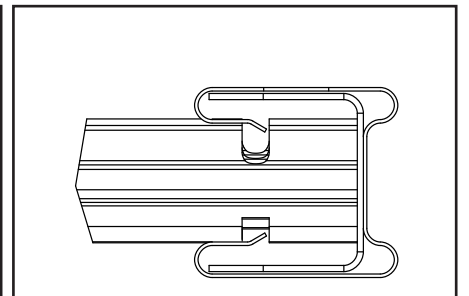
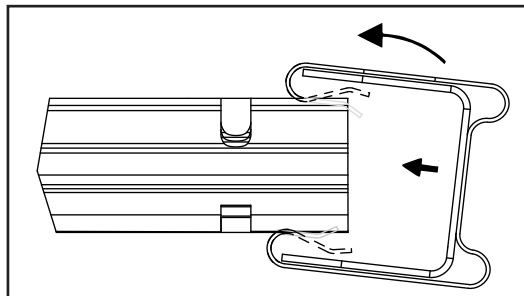
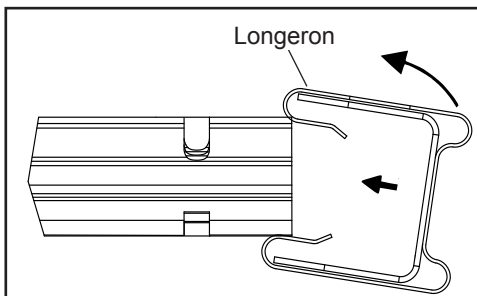
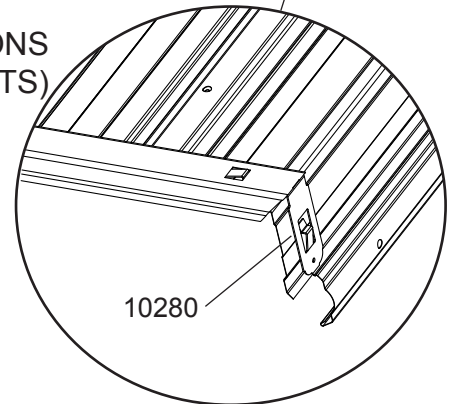
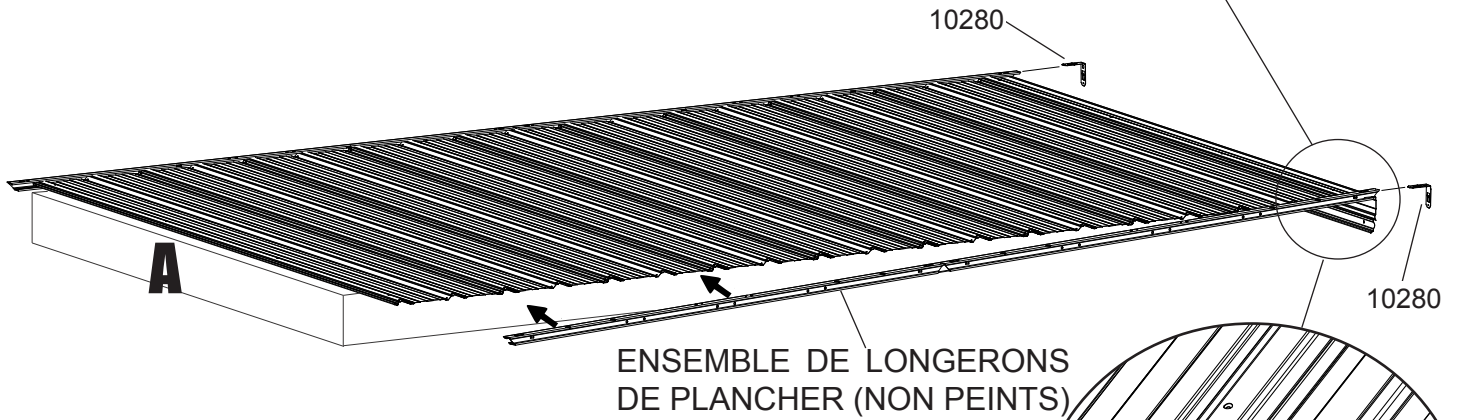
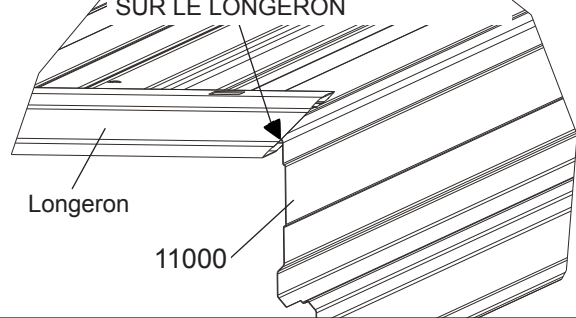

Étape 3 : Mur avant

Nécessaire pour cette page:

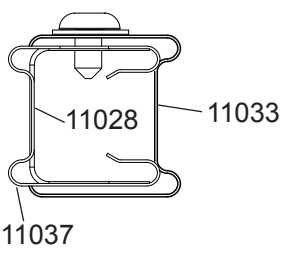
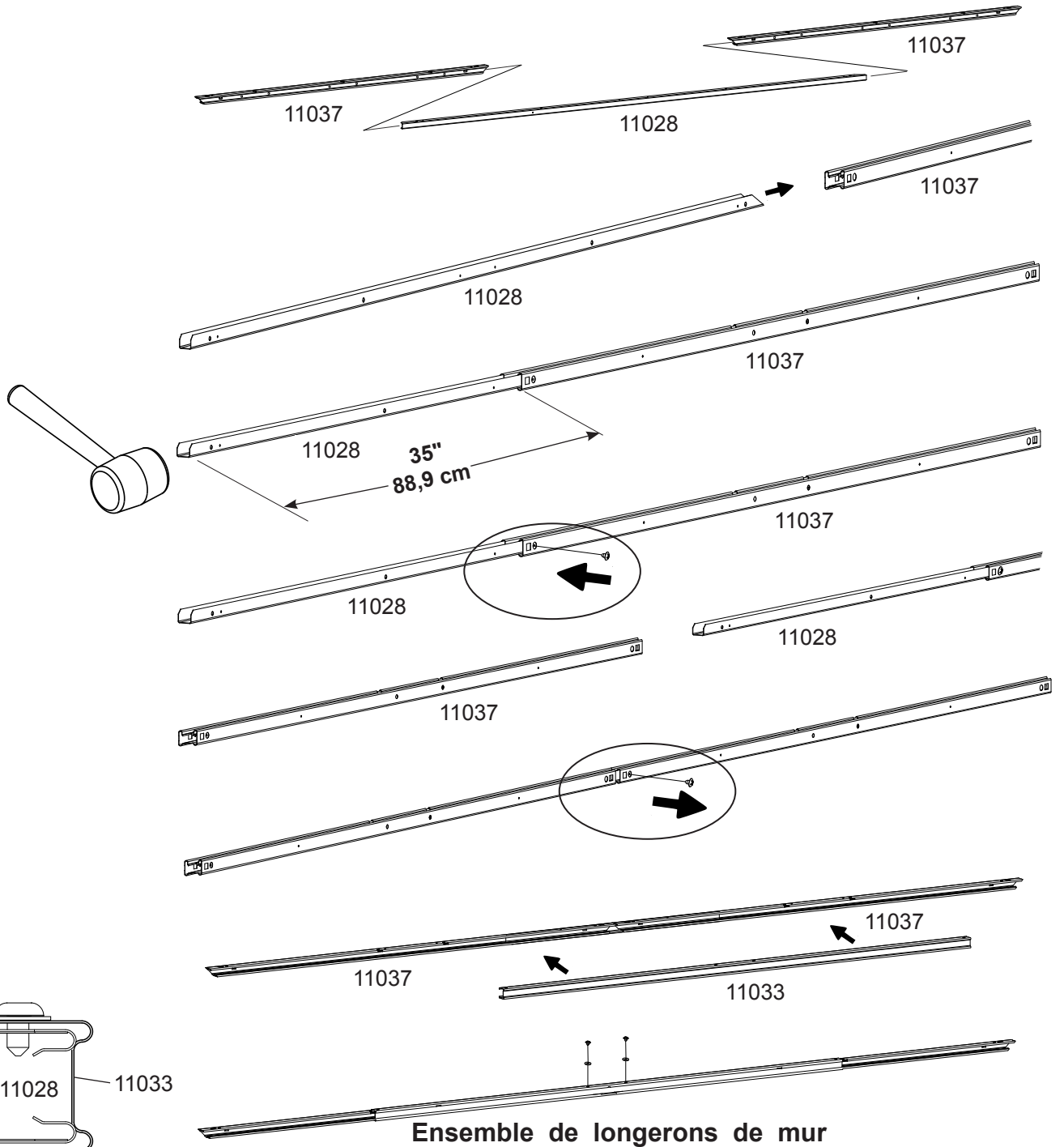
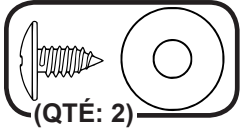

Ensemble de longerons de mur (Peints)

Étape 3 : Mur avant

Nécessaire pour cette page :

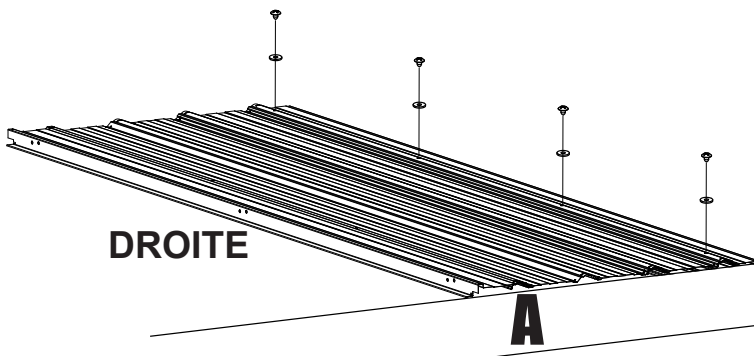
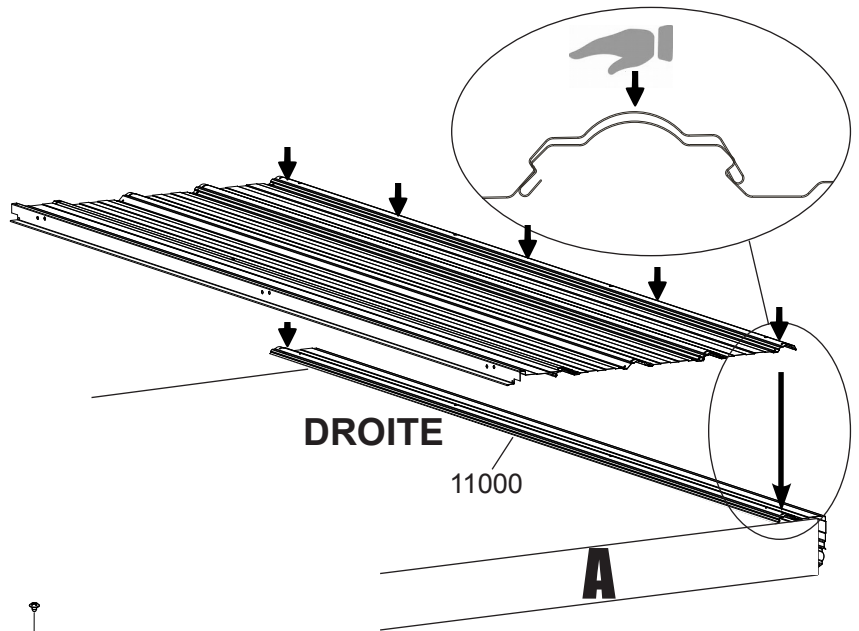
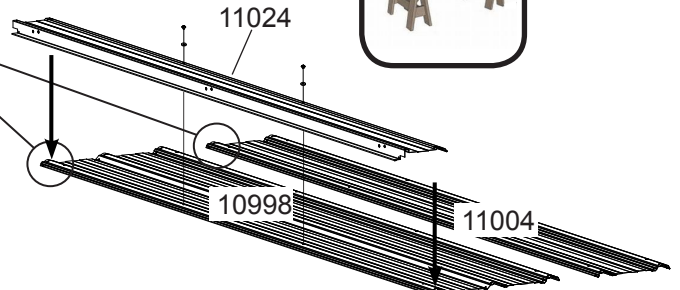
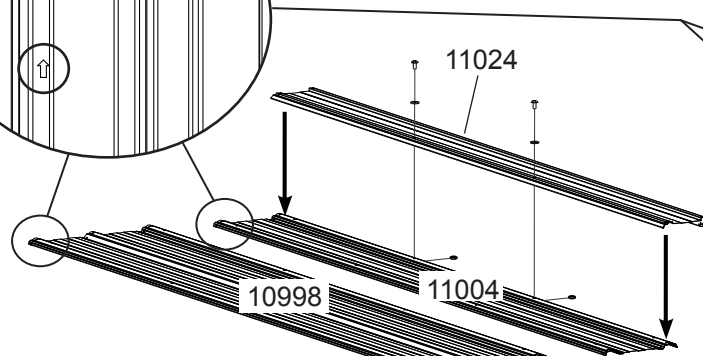
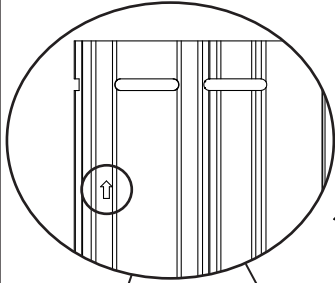
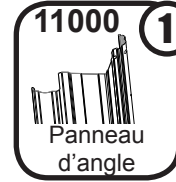
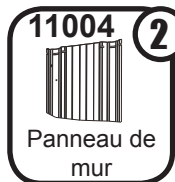
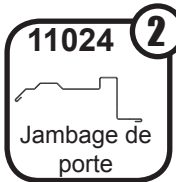
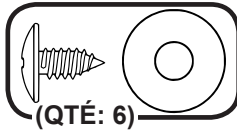
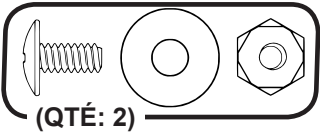

Étape 3 : Mur avant

Nécessaire pour cette page:

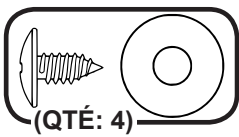
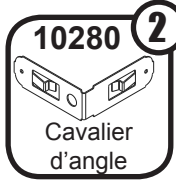

ENSEMBLES DE LONGERONS DE MUR (Peints)

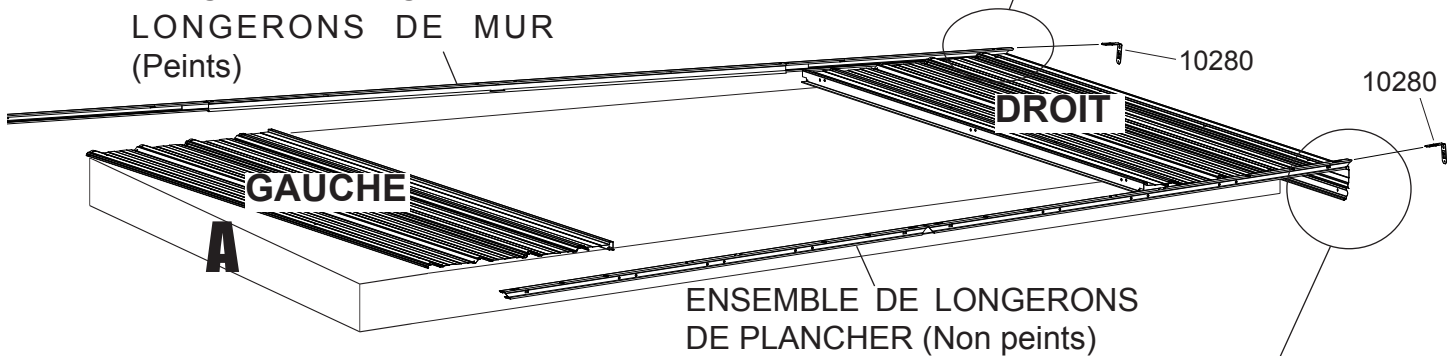

IMPORTANT

COMMENCER L'ASSEMBLAGE AU PANNEAU D'ANGLE

L'ANGLE DOIT ÊTRE CONTRE UN ANGLE DE 45 DEGRÉS COUPÉ SUR LE LONGERON

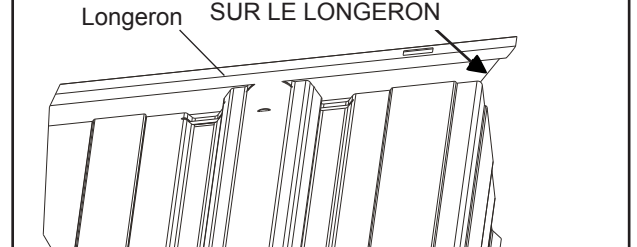

IMPORTANT

COMMENCER L'ASSEMBLAGE AU PANNEAU D'ANGLE

L'ANGLE DOIT ÊTRE CONTRE UN ANGLE DE 45 DEGRÉS COUPÉ SUR LE LONGERON

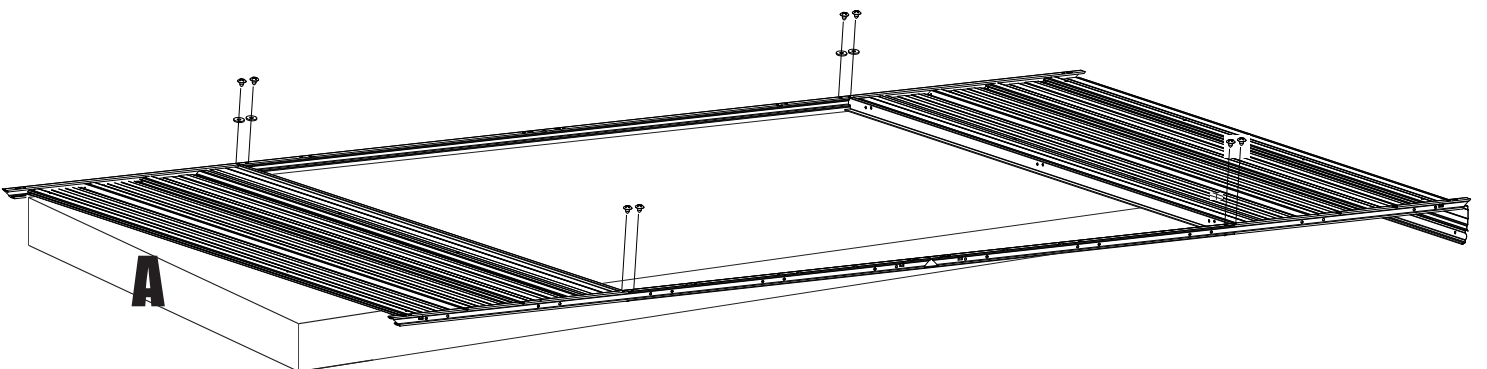
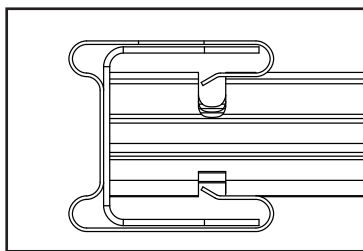
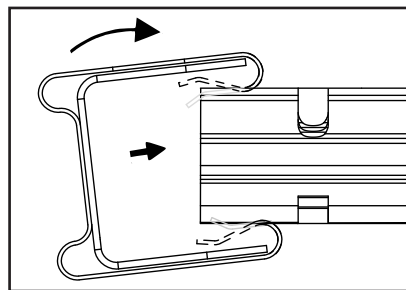
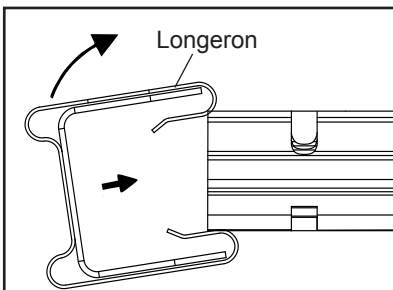
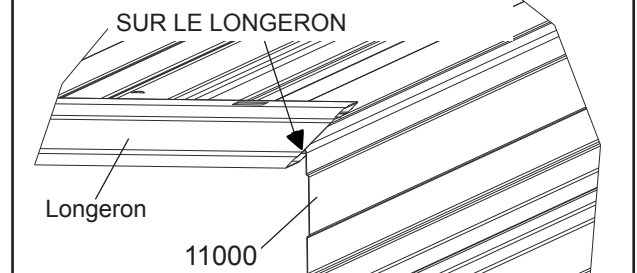

Étape 4 : Ensemble de porte droite

Nécessaire pour cette page:

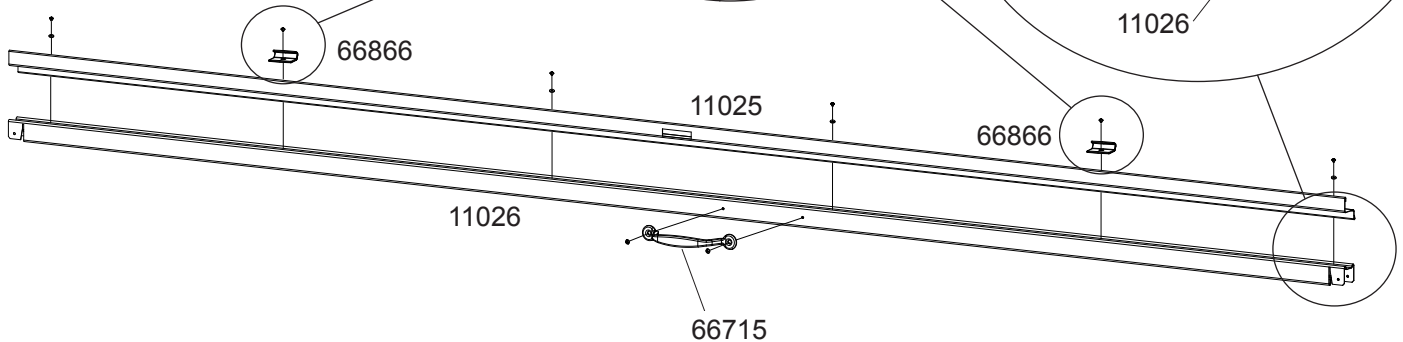
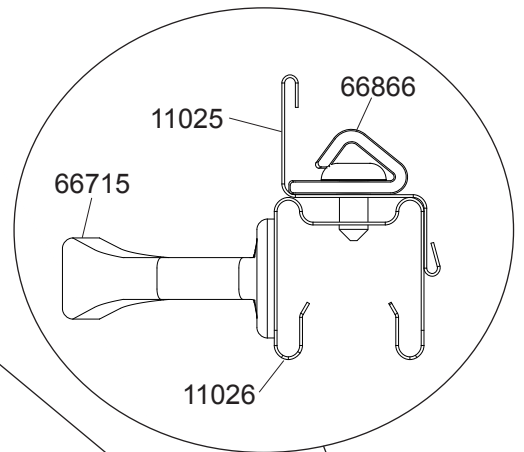
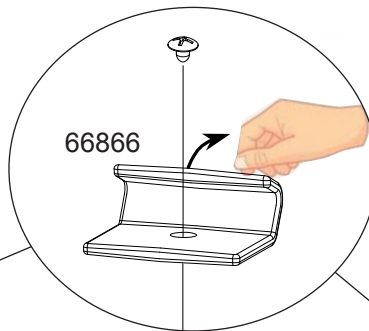
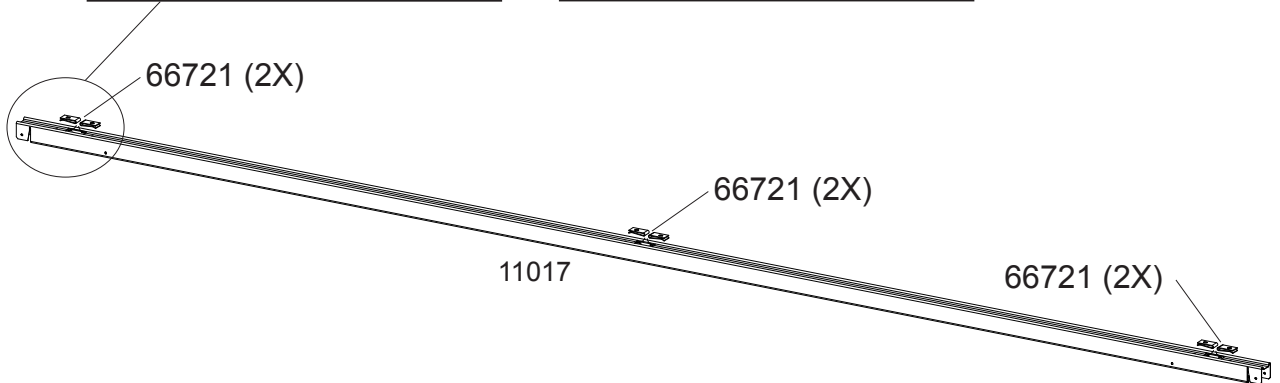
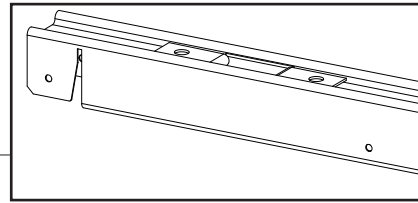
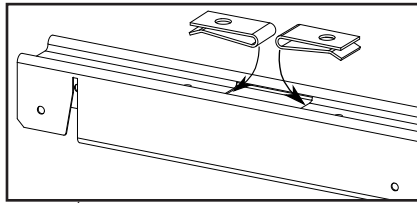
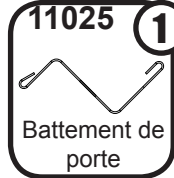
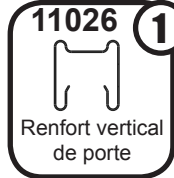
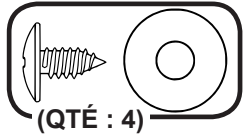

Étape 4 : Ensemble de porte droite

Nécessaire pour cette page:

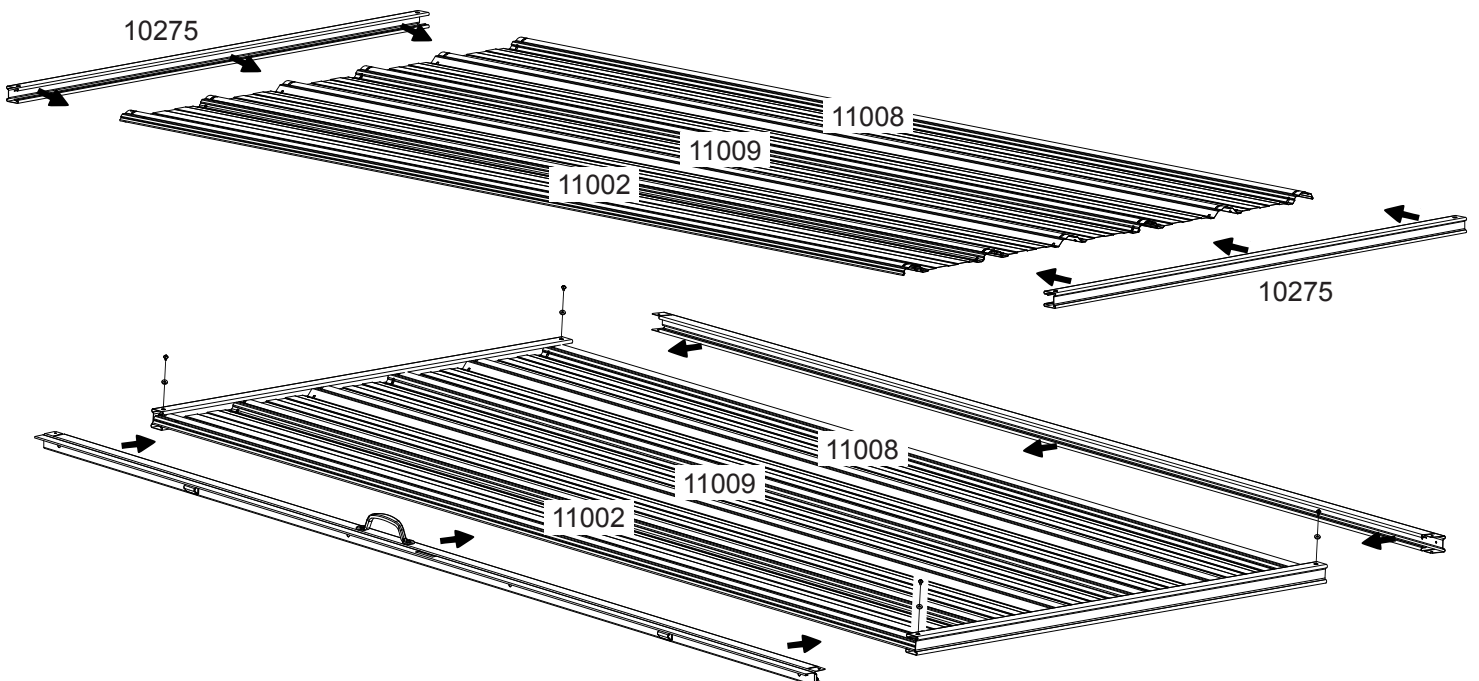
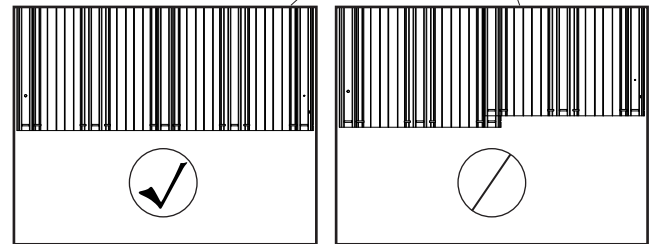
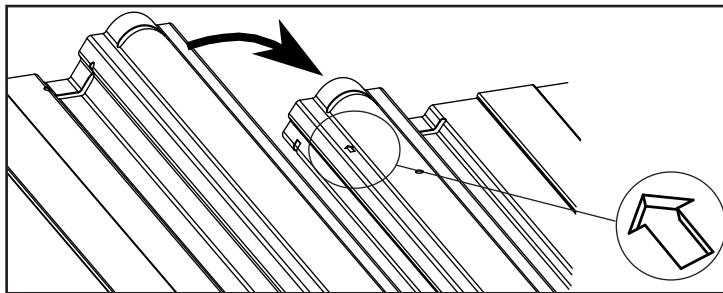
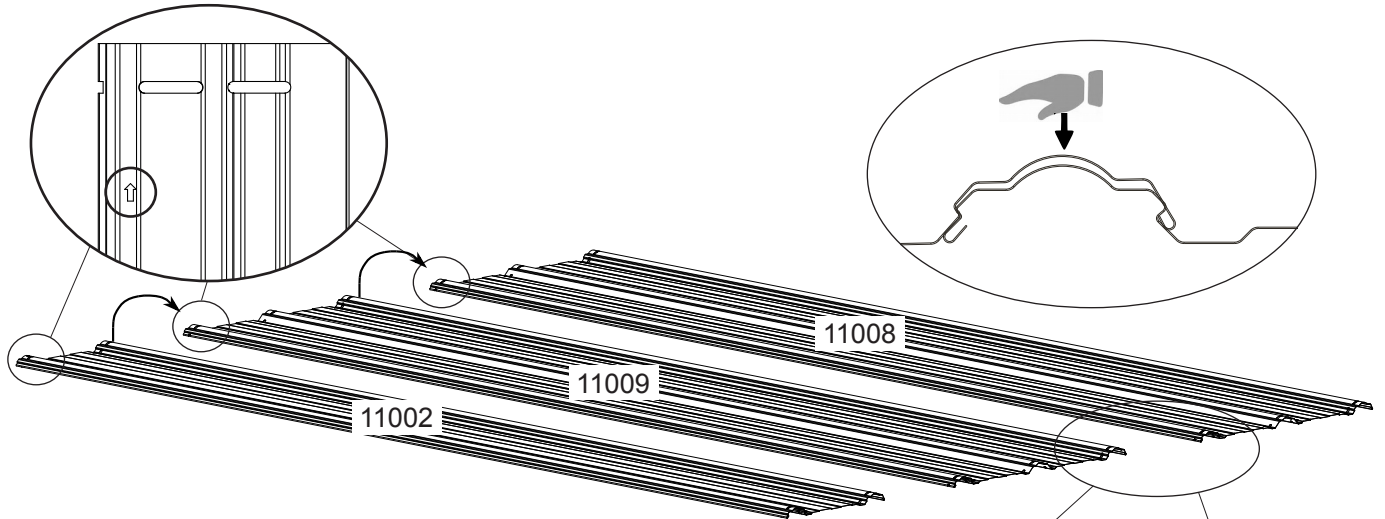
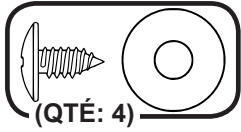

Étape 4 : Ensemble de porte droite

Nécessaire pour cette page:

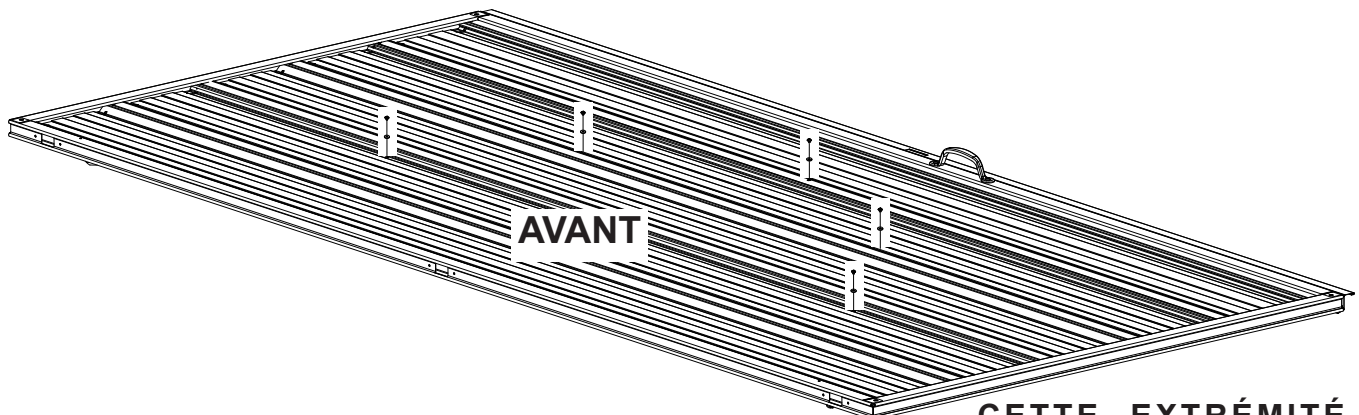
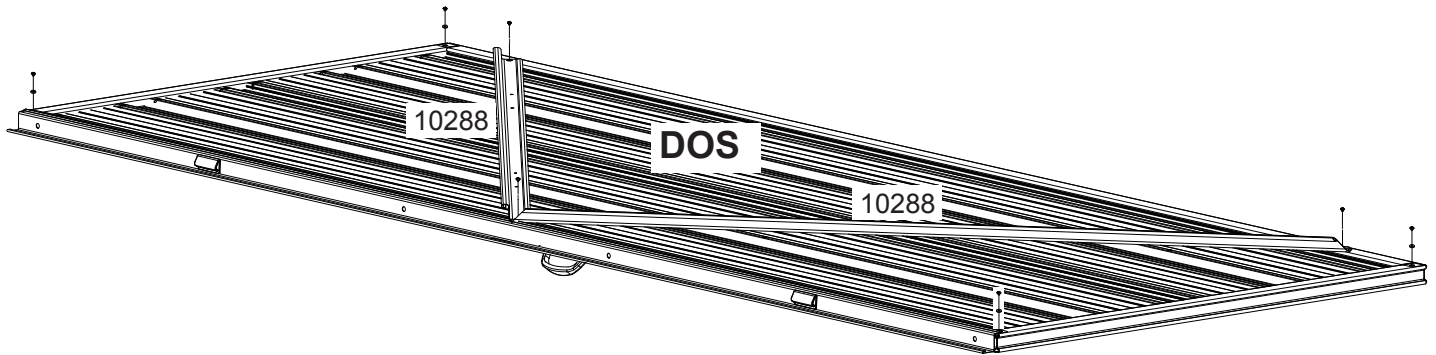
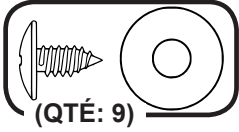

CETTE EXTRÉMITÉ
VERS LE HAUT LORS
DE L'ACCROCHAGE DE
PORTE

Étape 5 : Ensemble de porte gauche

Nécessaire pour cette page:

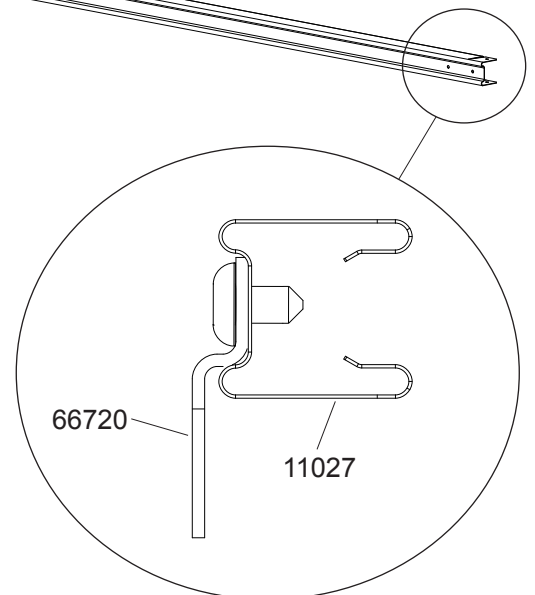
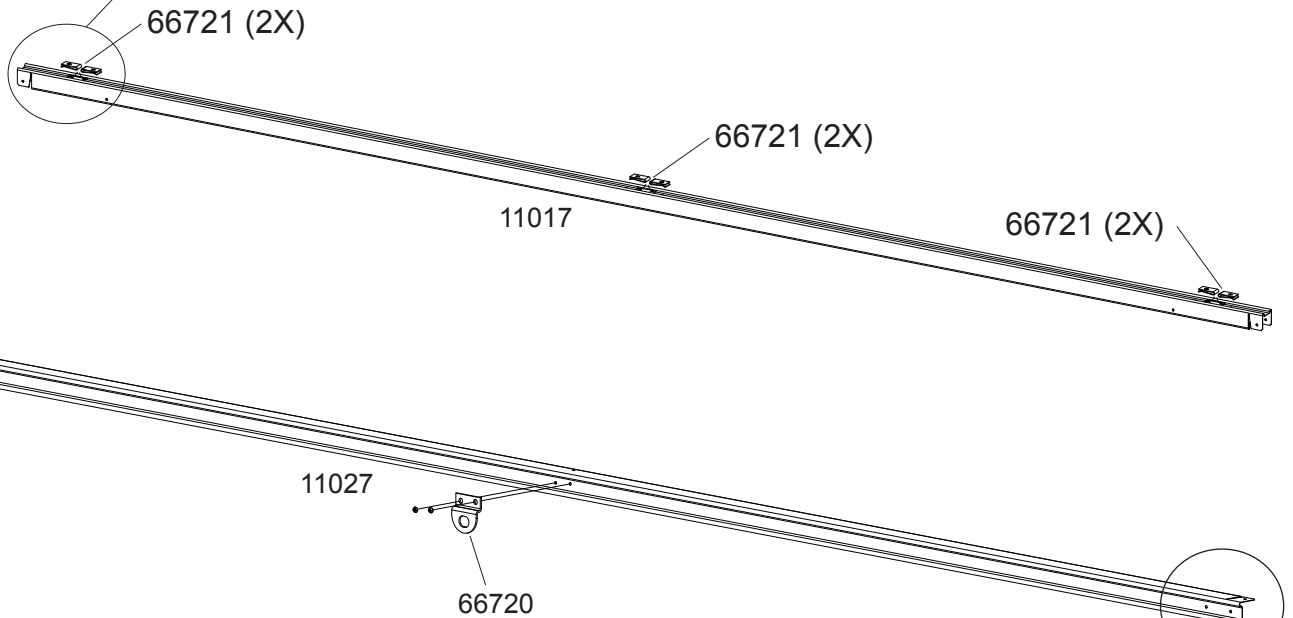
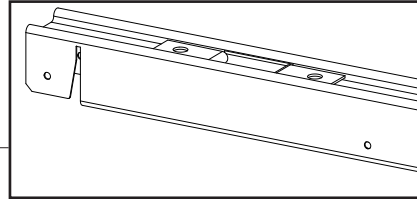
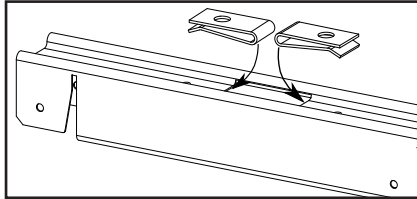

Étape 5 : Ensemble de porte gauche

Nécessaire pour cette page:

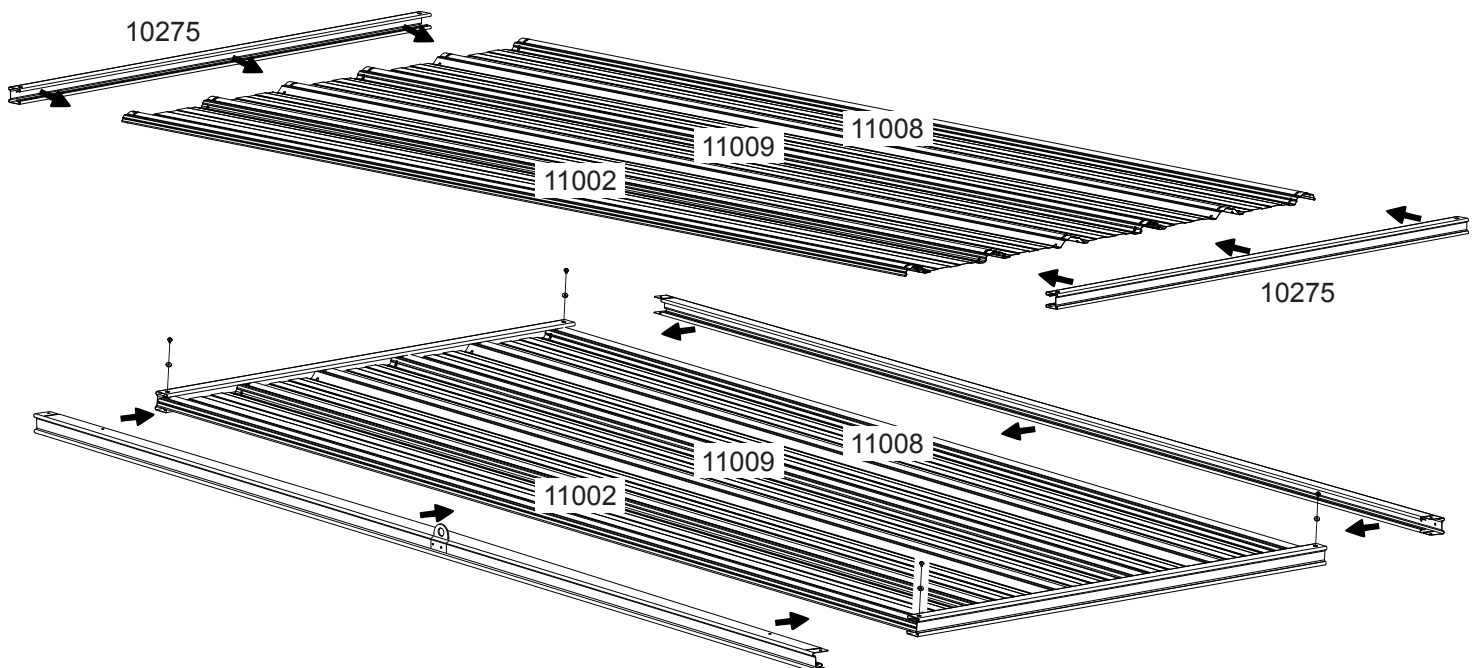
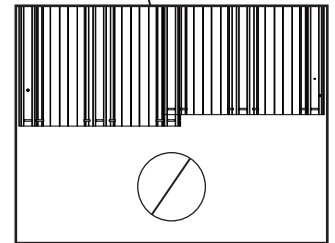
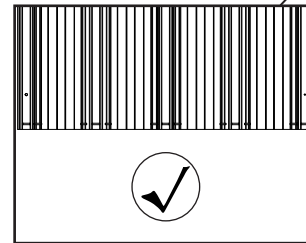
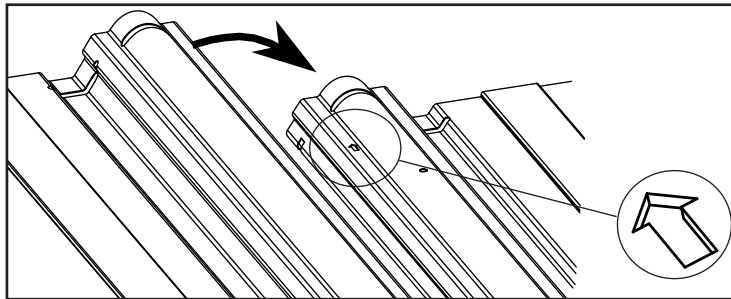
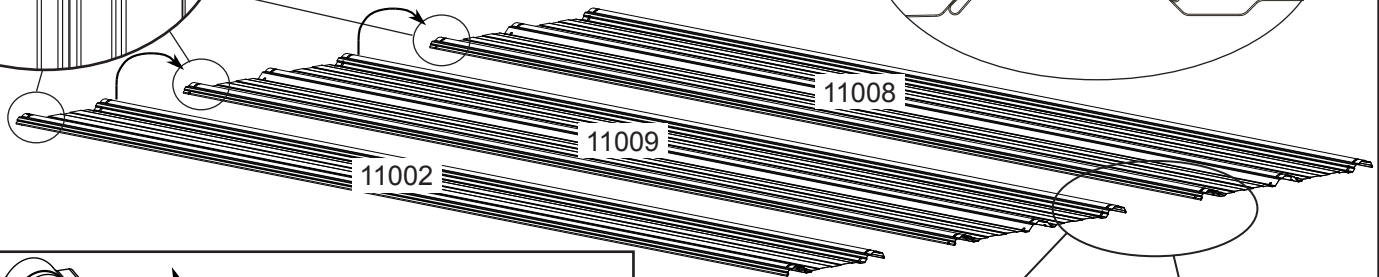
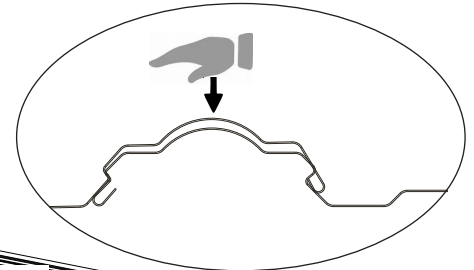
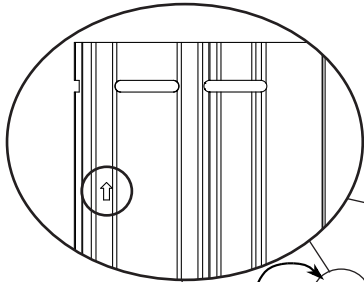
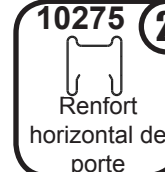
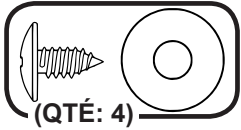

Étape 5 : Ensemble de porte gauche

Nécessaire pour cette page:

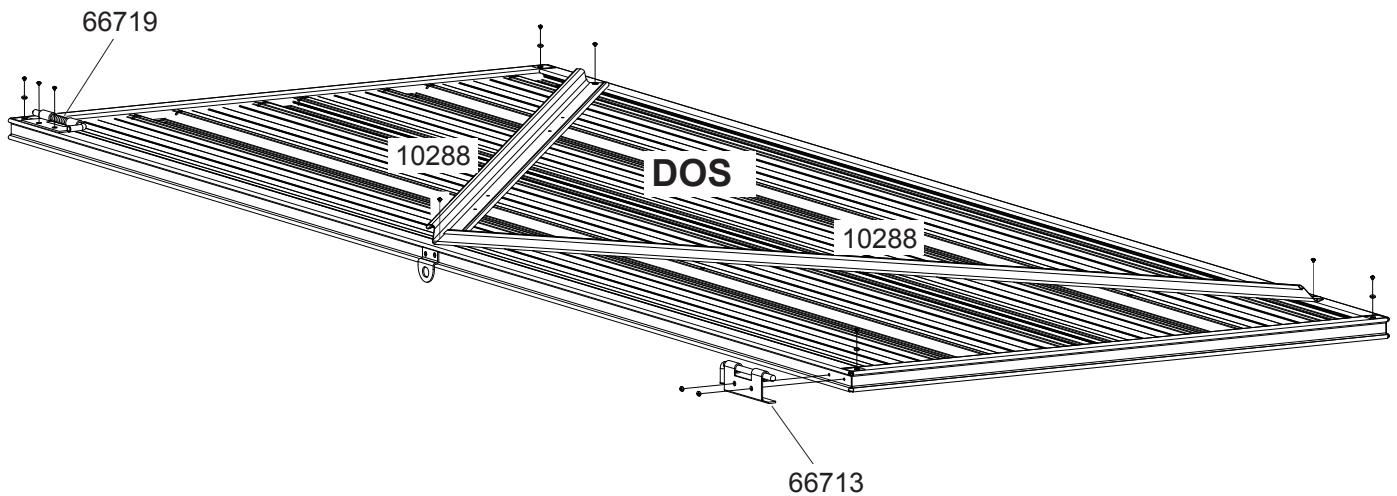
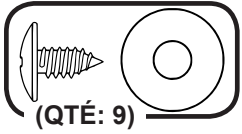

CETTE EXTRÉMITÉ
VERS LE HAUT LORS DE
L'ACCROCHAGE DE PORTE

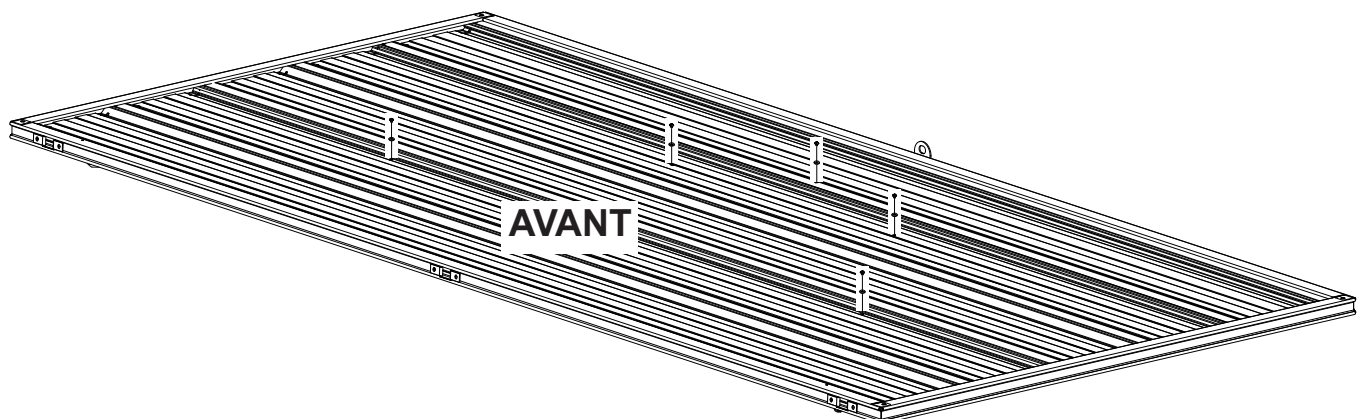

Étape 6 : Pré-assemblage du toit

Nécessaire pour cette page:

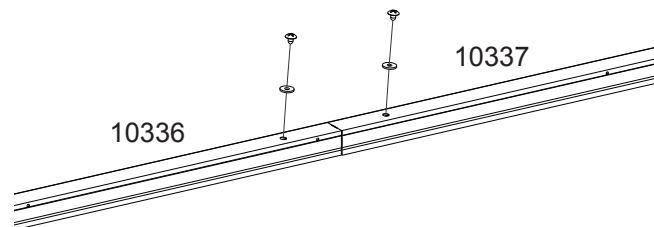
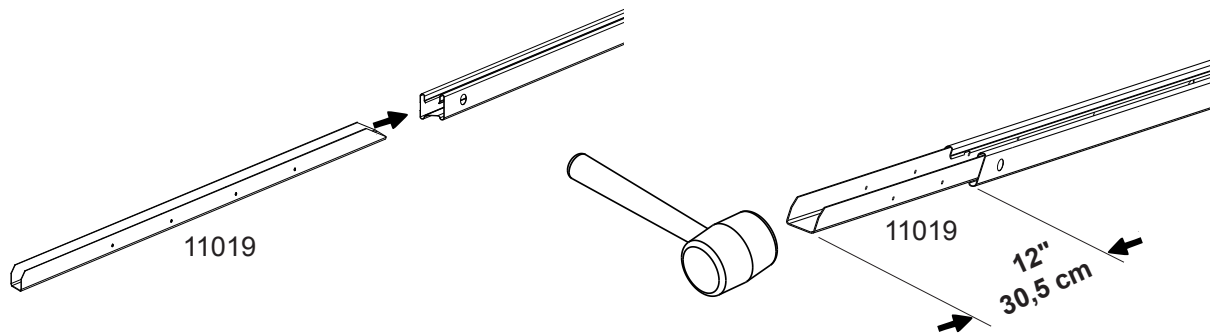
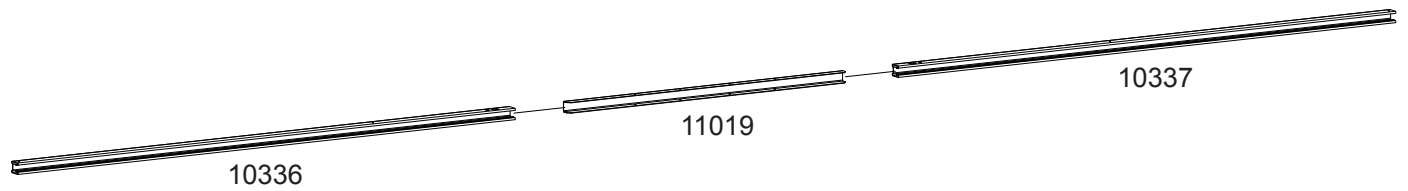
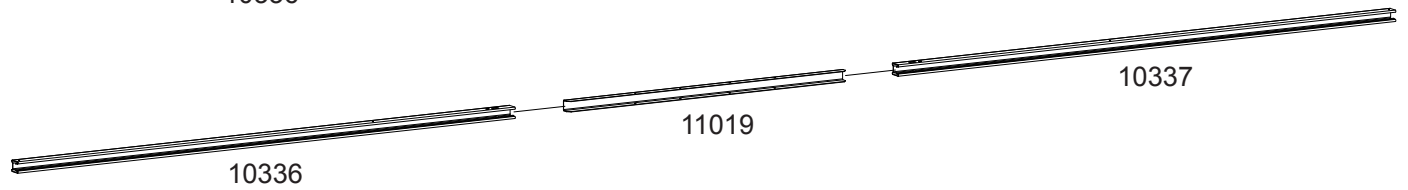
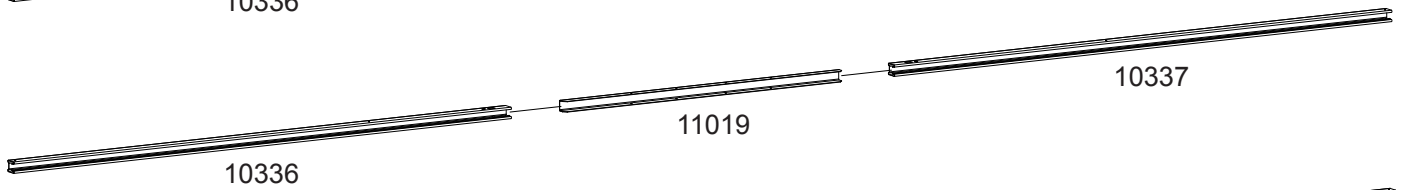
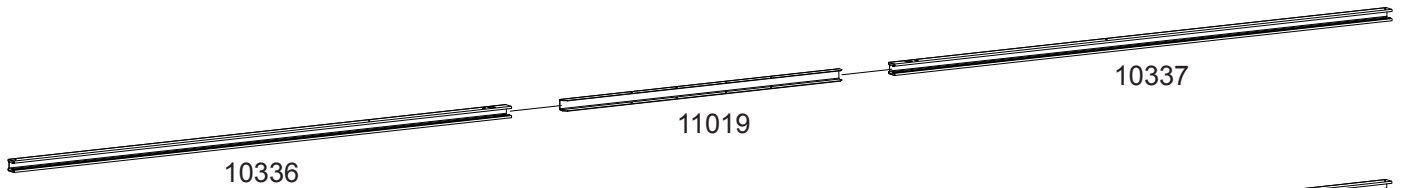
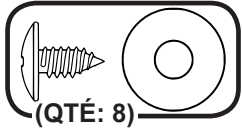

Étape 6 : Pré-assemblage du toit (2X)

Nécessaire pour cette page:

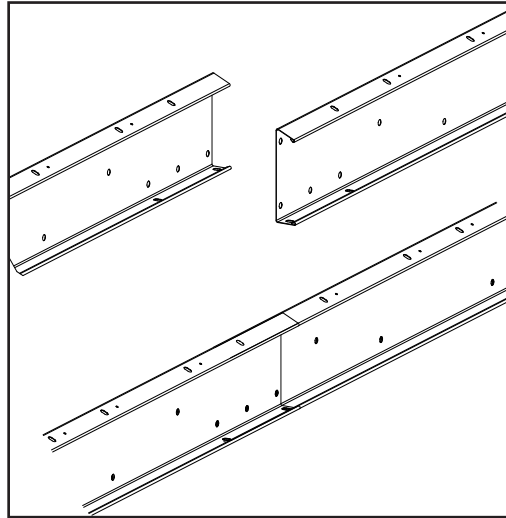
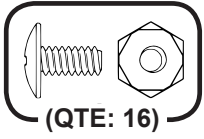

Longueur de
chevauchement
6" (15,2 cm)

11038

11038

11038

11038

92 3/4" (235,6 cm)
Longueur finie

Étape 6 : Pré-assemblage du toit (2X)

Nécessaire pour cette page:

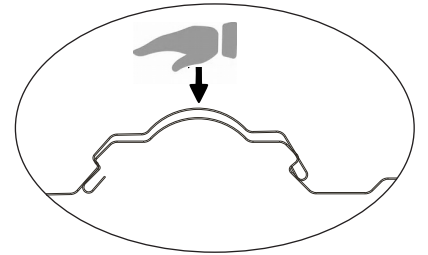
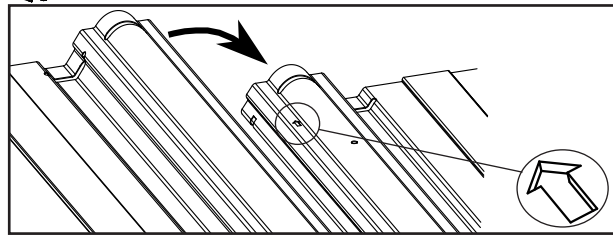
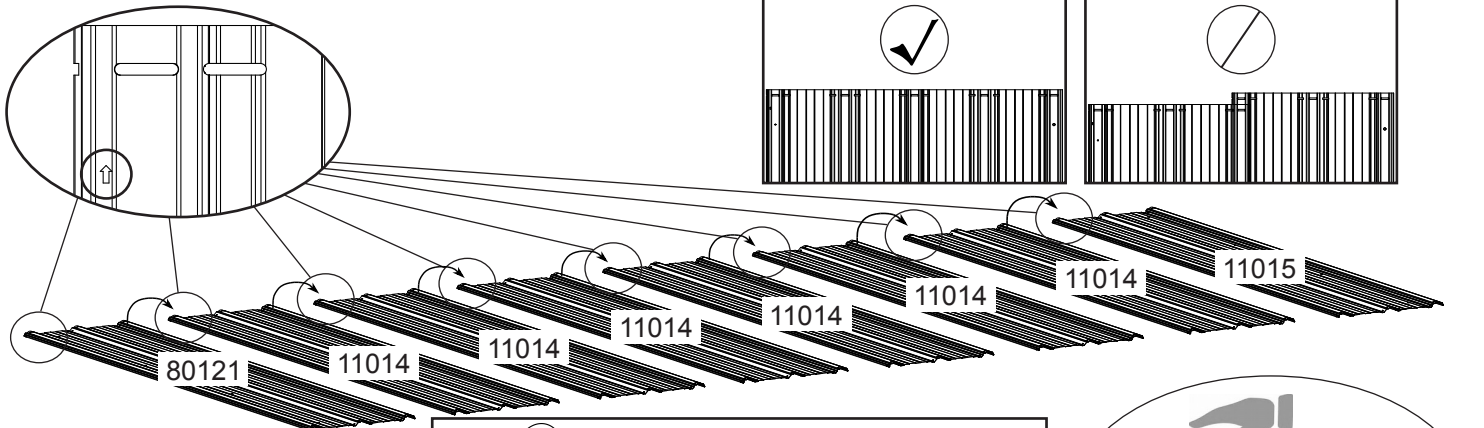
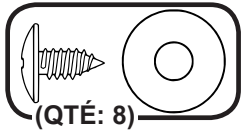

ENSEMBLE DE LONGERON DE TOIT (Peint)

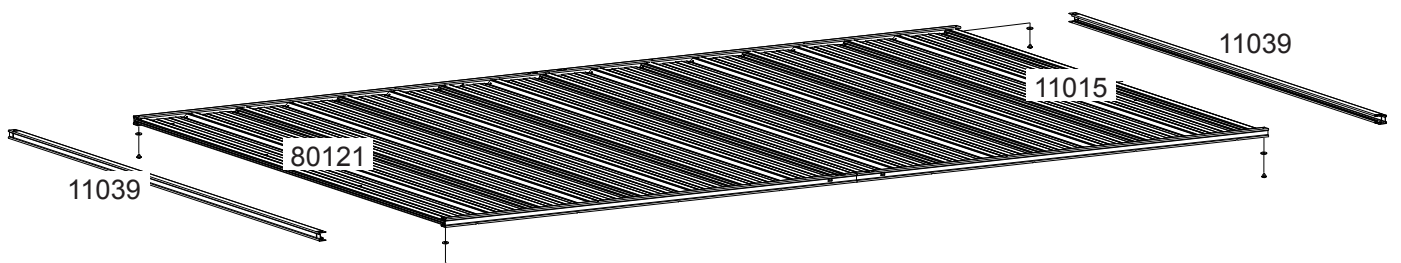
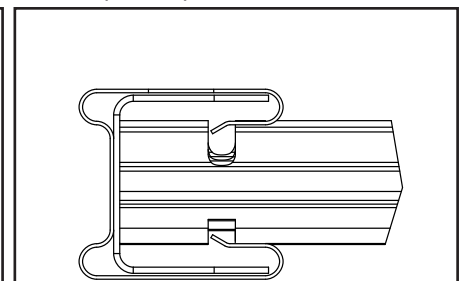
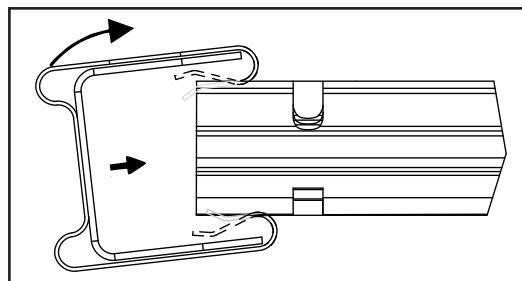
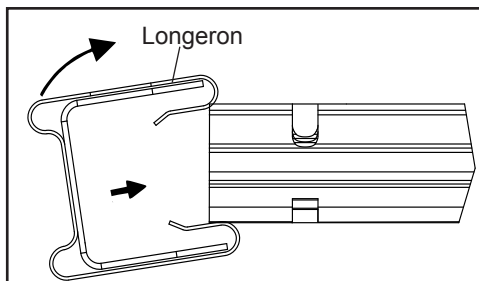
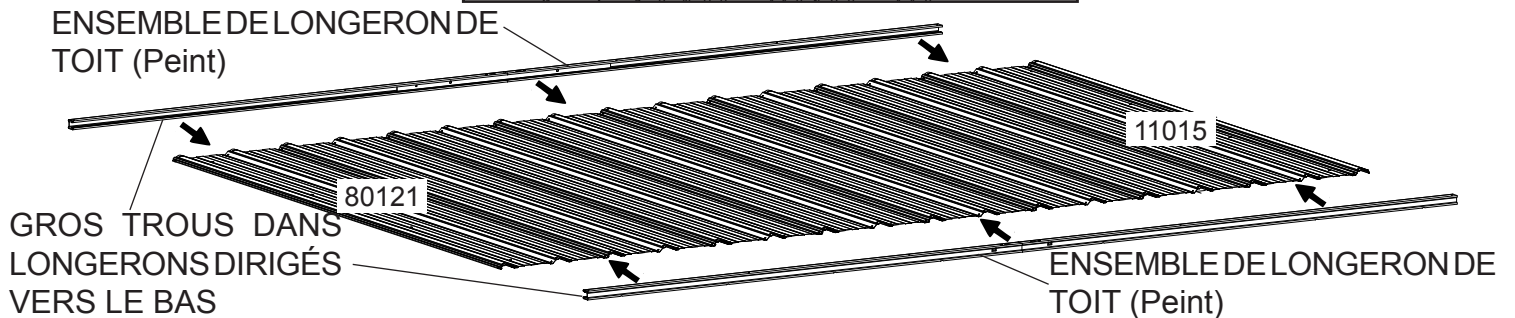

Étape 6 : Pré-assemblage du toit (2X)

Nécessaire pour cette page:

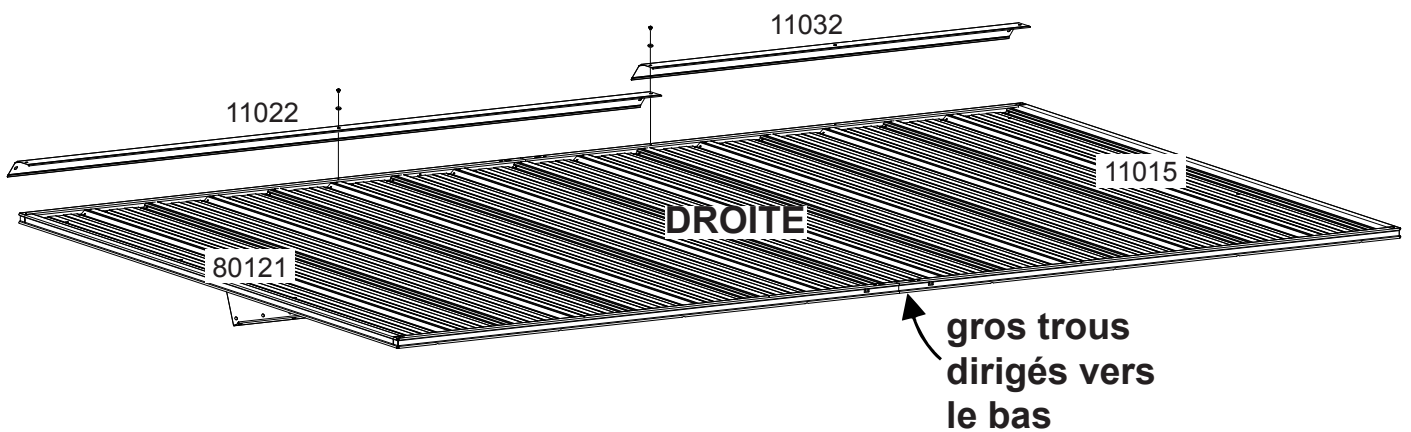
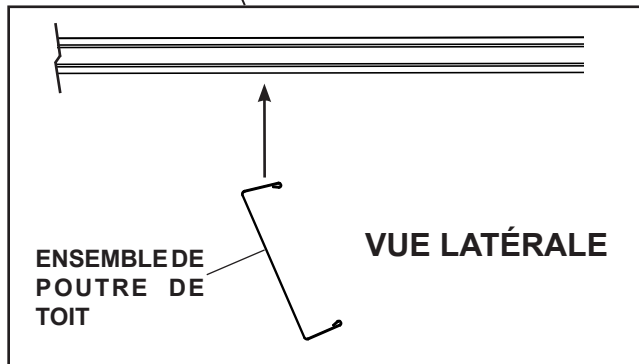
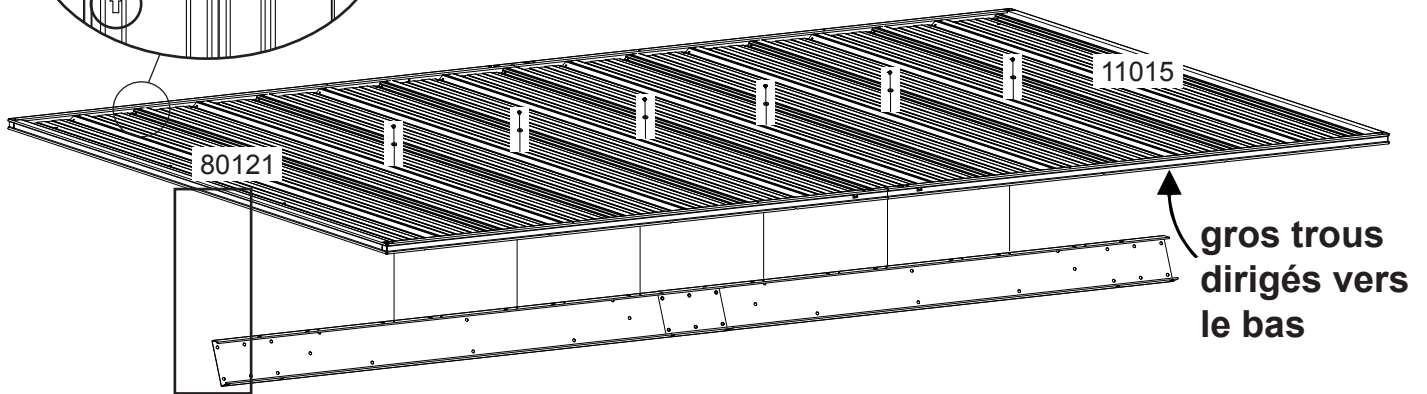
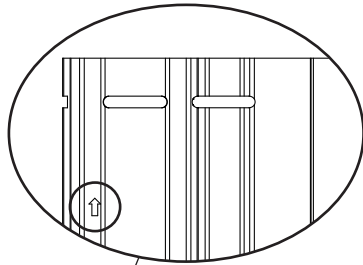
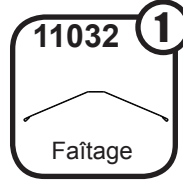
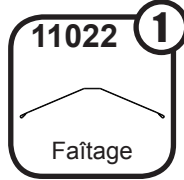
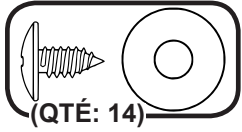

Étape 7 : Ensemble de mur

Nécessaire pour cette page:



PANNEAU D'ANGLE SUR LE PANNEAU DE MUR

Cavalier d'angle

Panneau d'angle

Panneau de mur

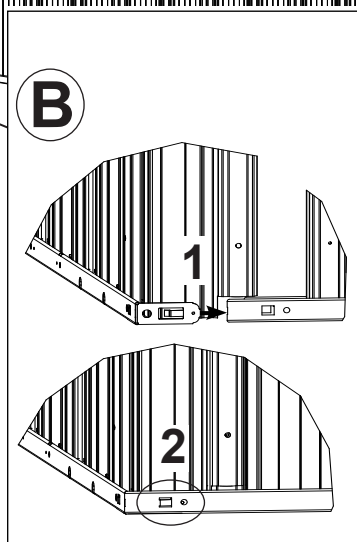
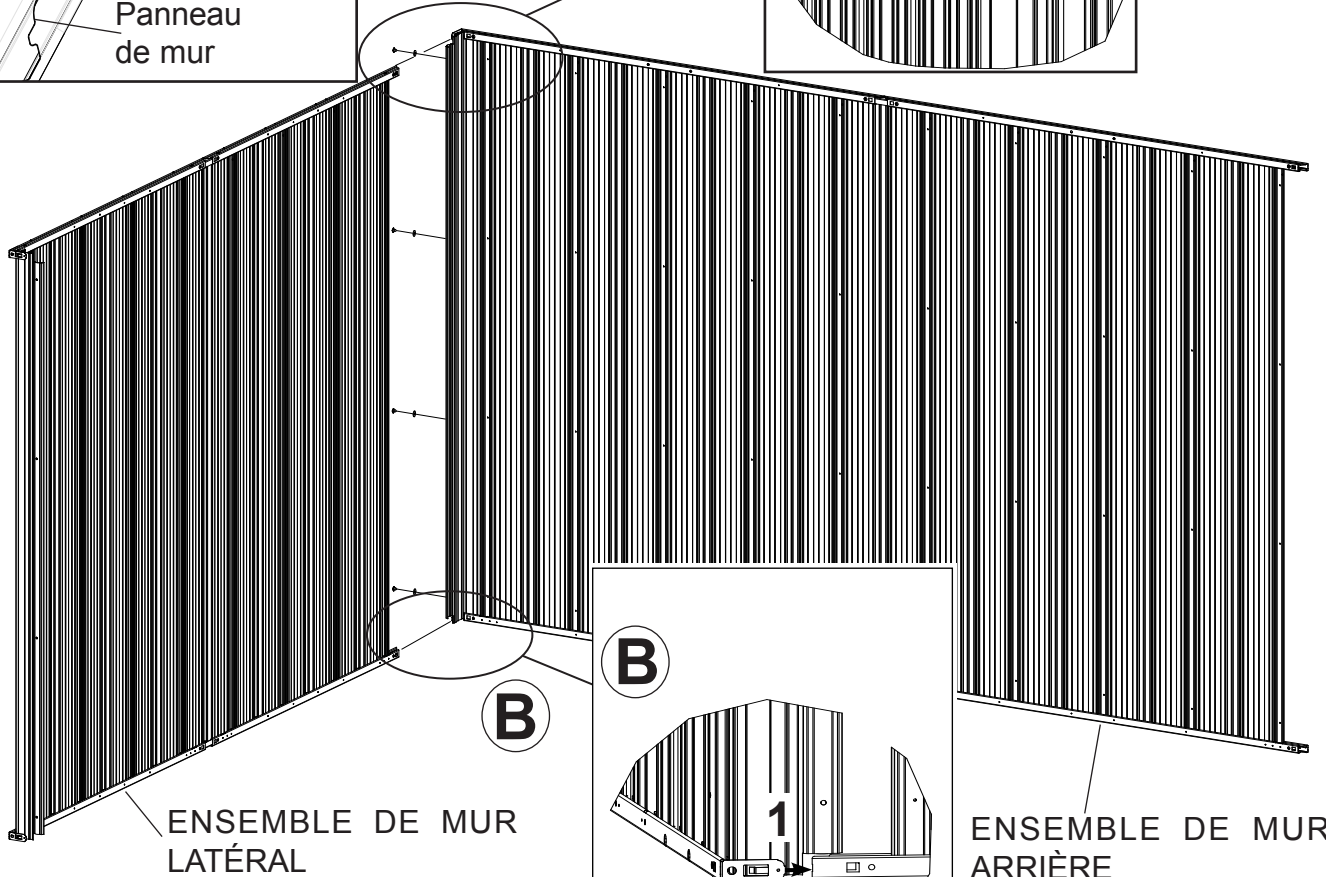
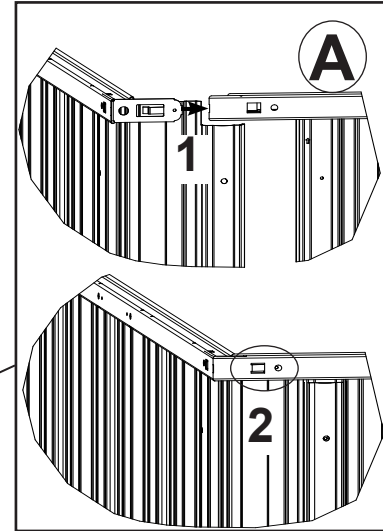

Étape 7 : Ensemble de mur

Nécessaire pour cette page:

1

Ensemble de mur latéral

1

Ensemble de mur avant

PANNEAU D'ANGLE SUR LE PANNEAU DE MUR

Cavalier d'angle

Panneau d'angle

Panneau de mur

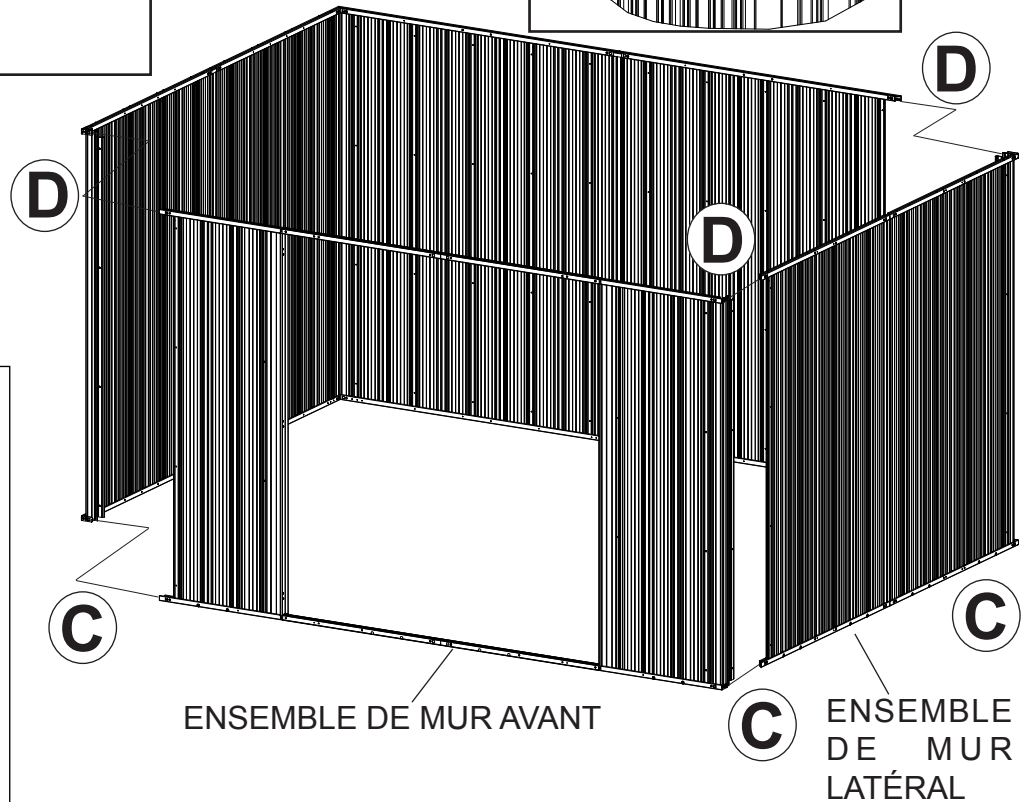
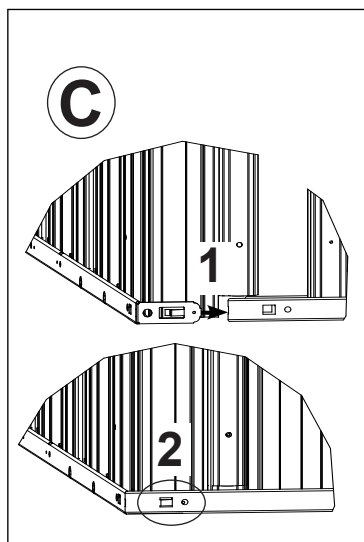
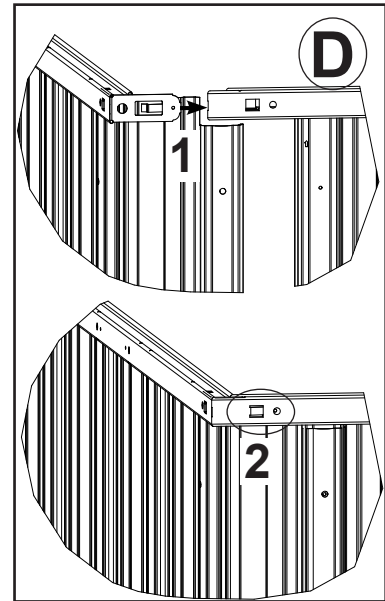

Étape 7 : Ensemble de mur

Nécessaire pour cette page:

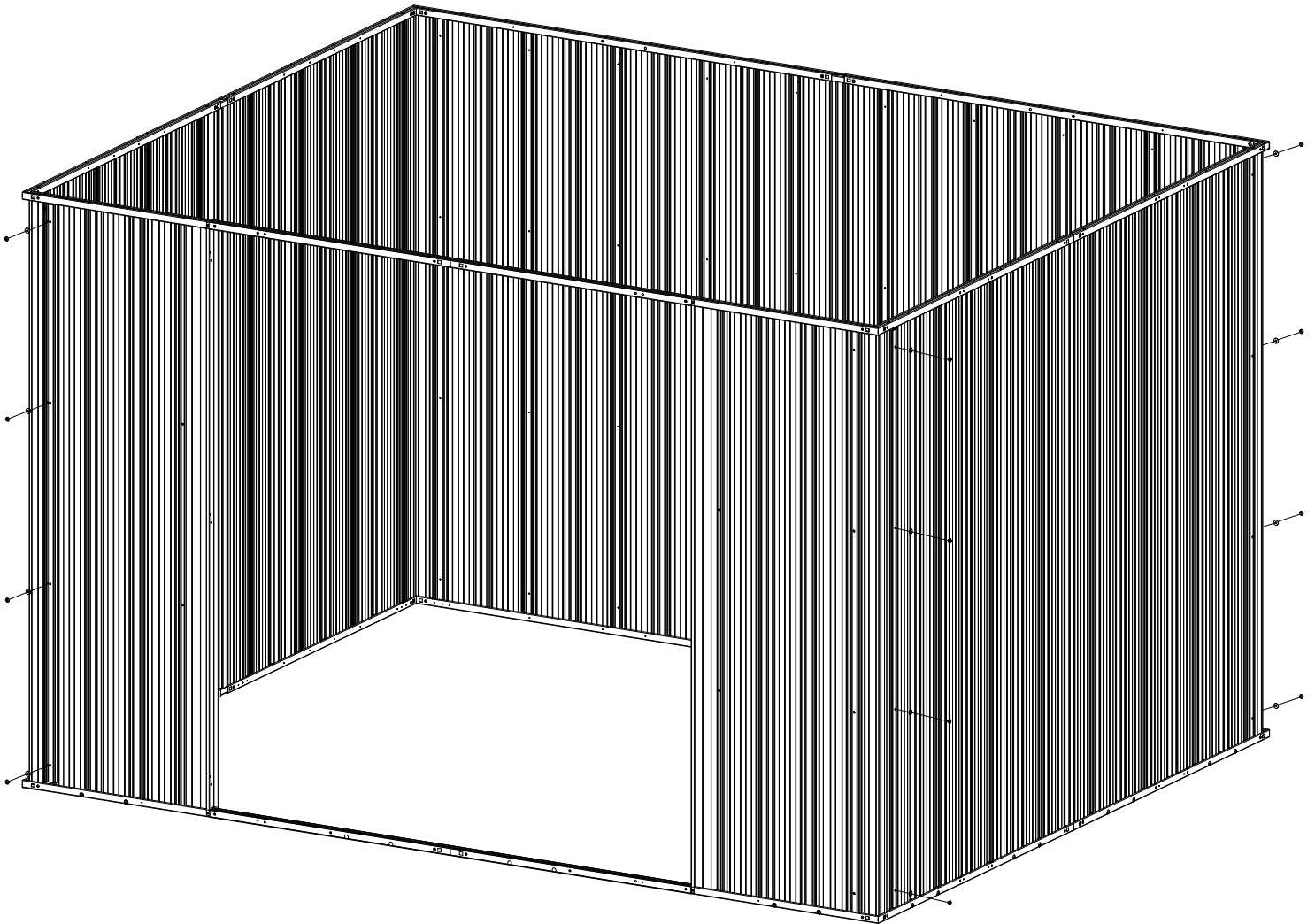
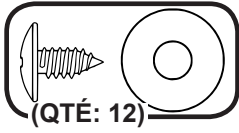

Étape 8 : Ensemble de pignons et poutres

Nécessaire pour cette page:

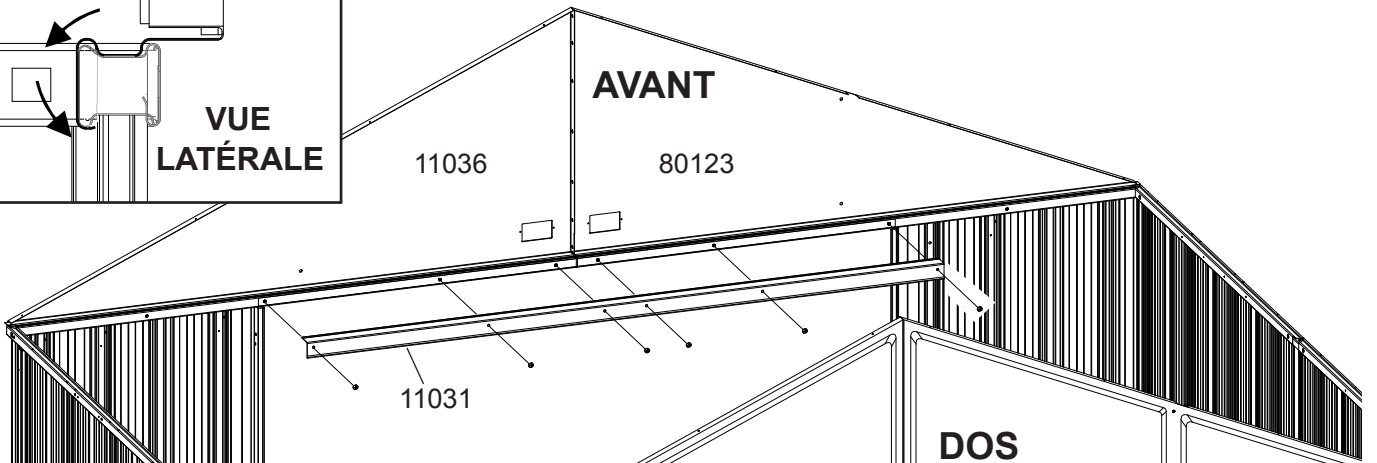
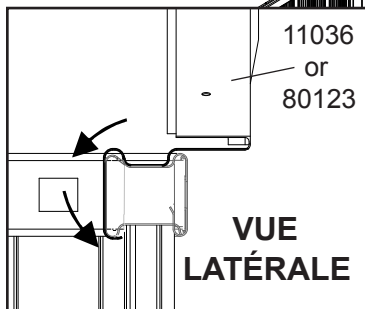
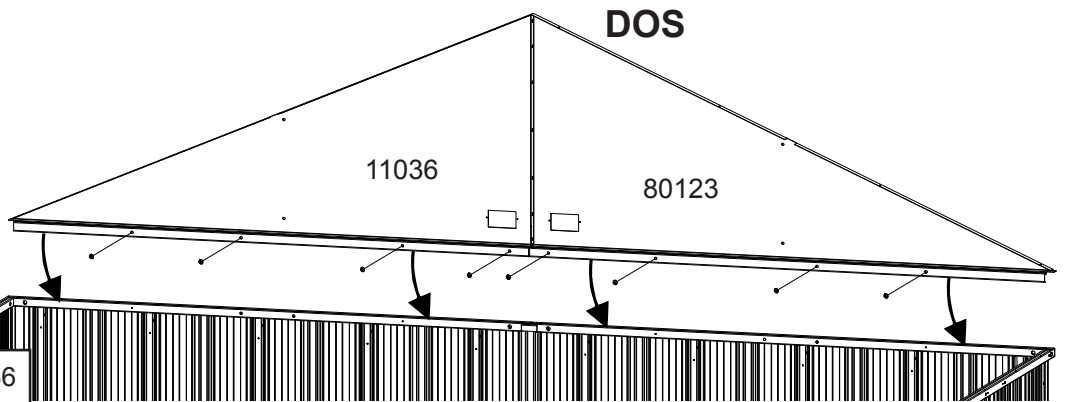
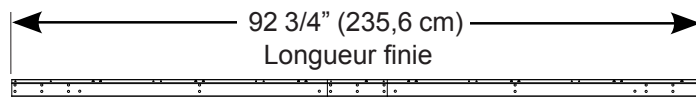
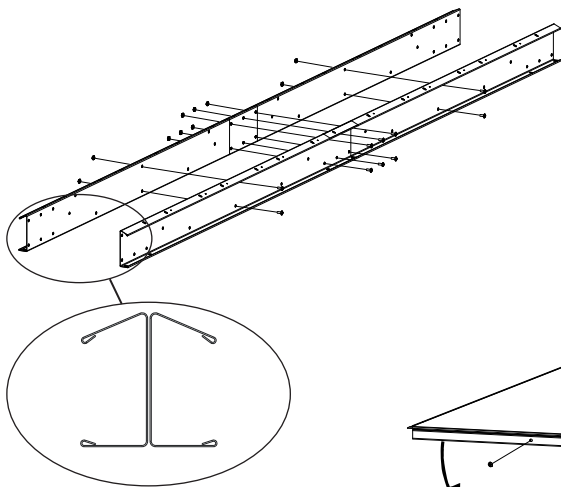
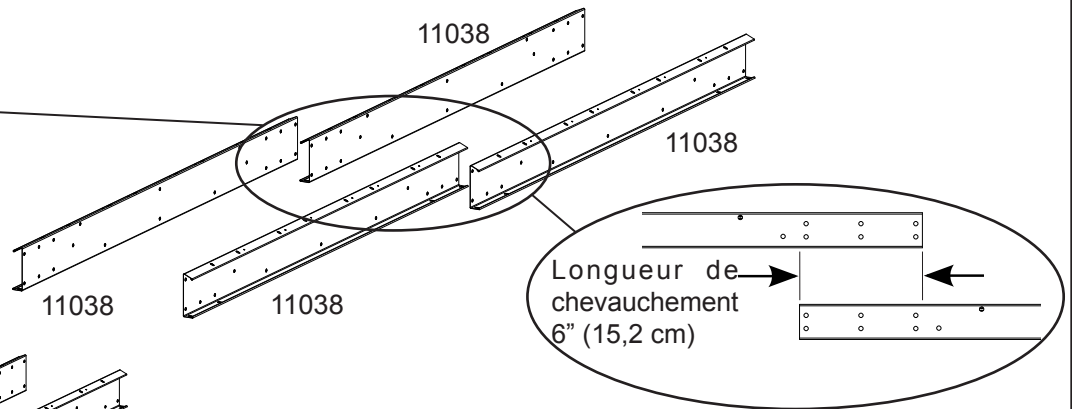
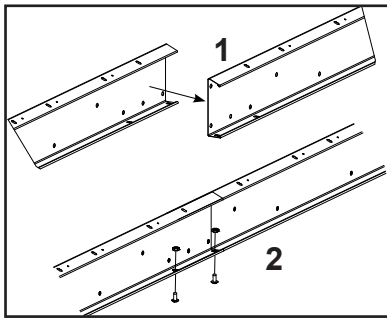
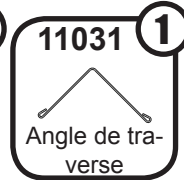
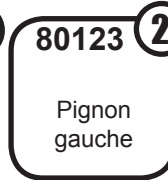
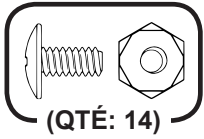

Étape 8 : Ensemble de pignons et poutres

Nécessaire pour cette page:

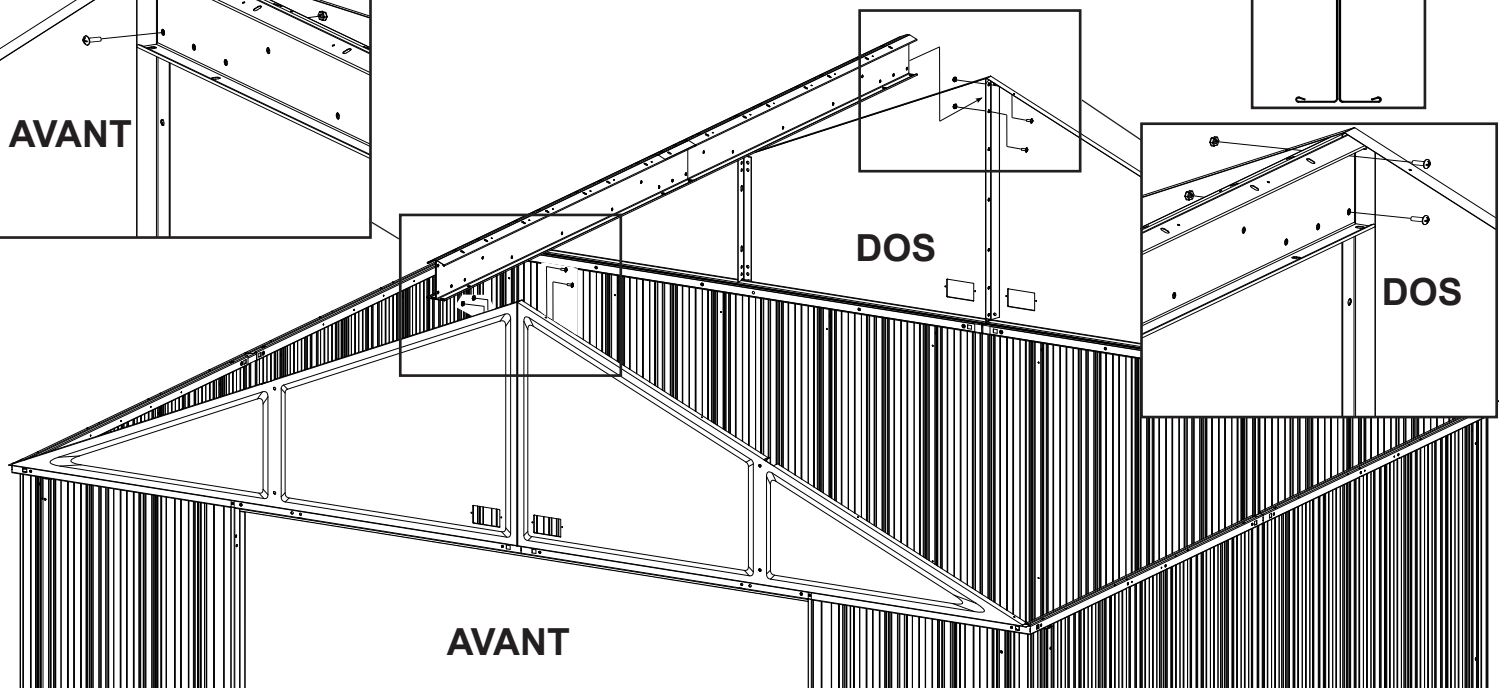
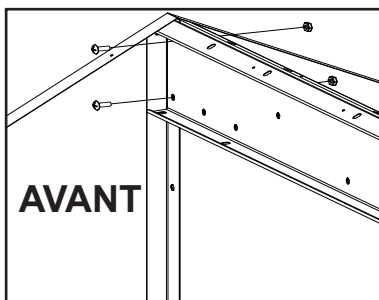
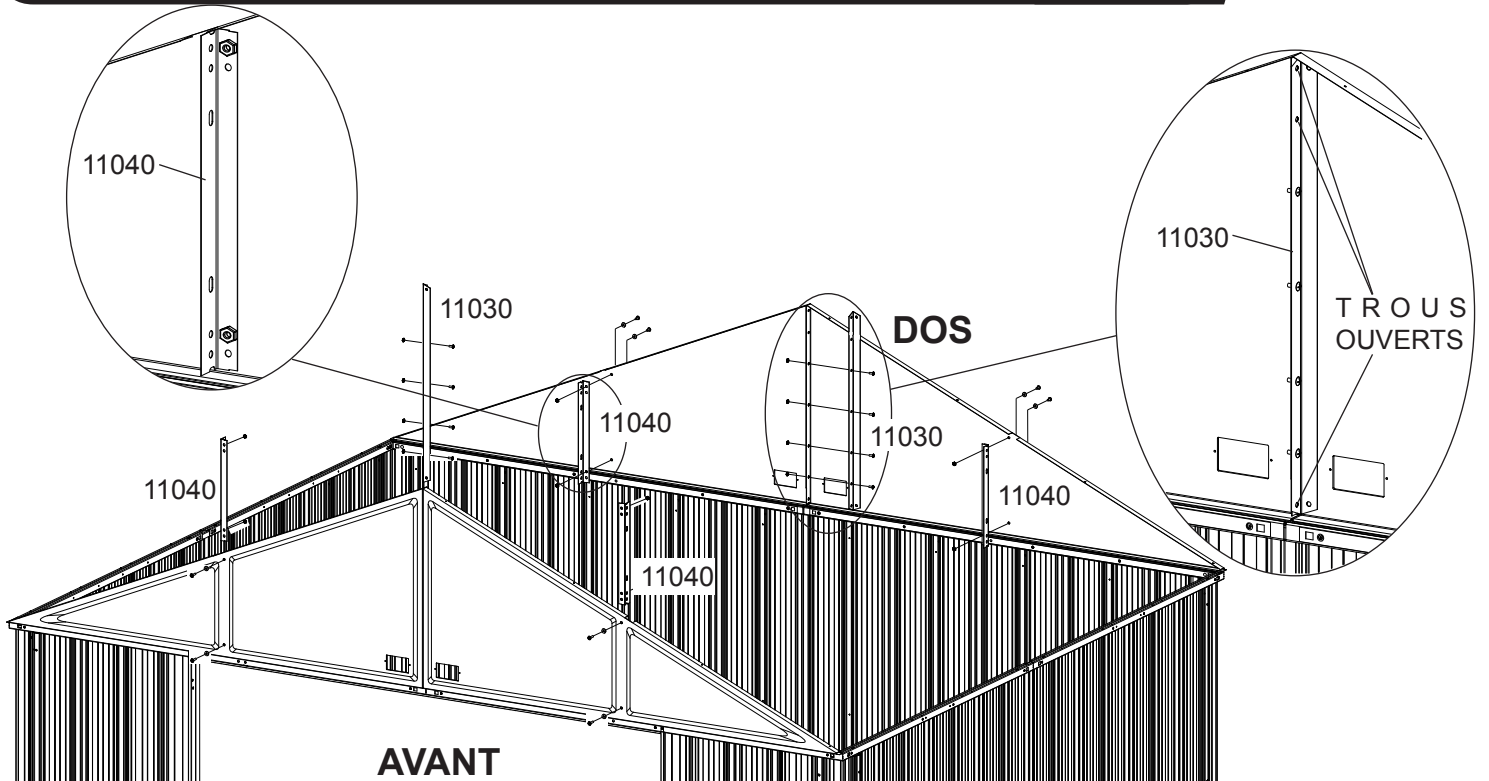
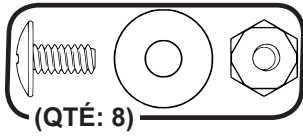
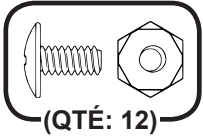

Étape 9 : Assemblage du toit



1
Assemblage
du toit

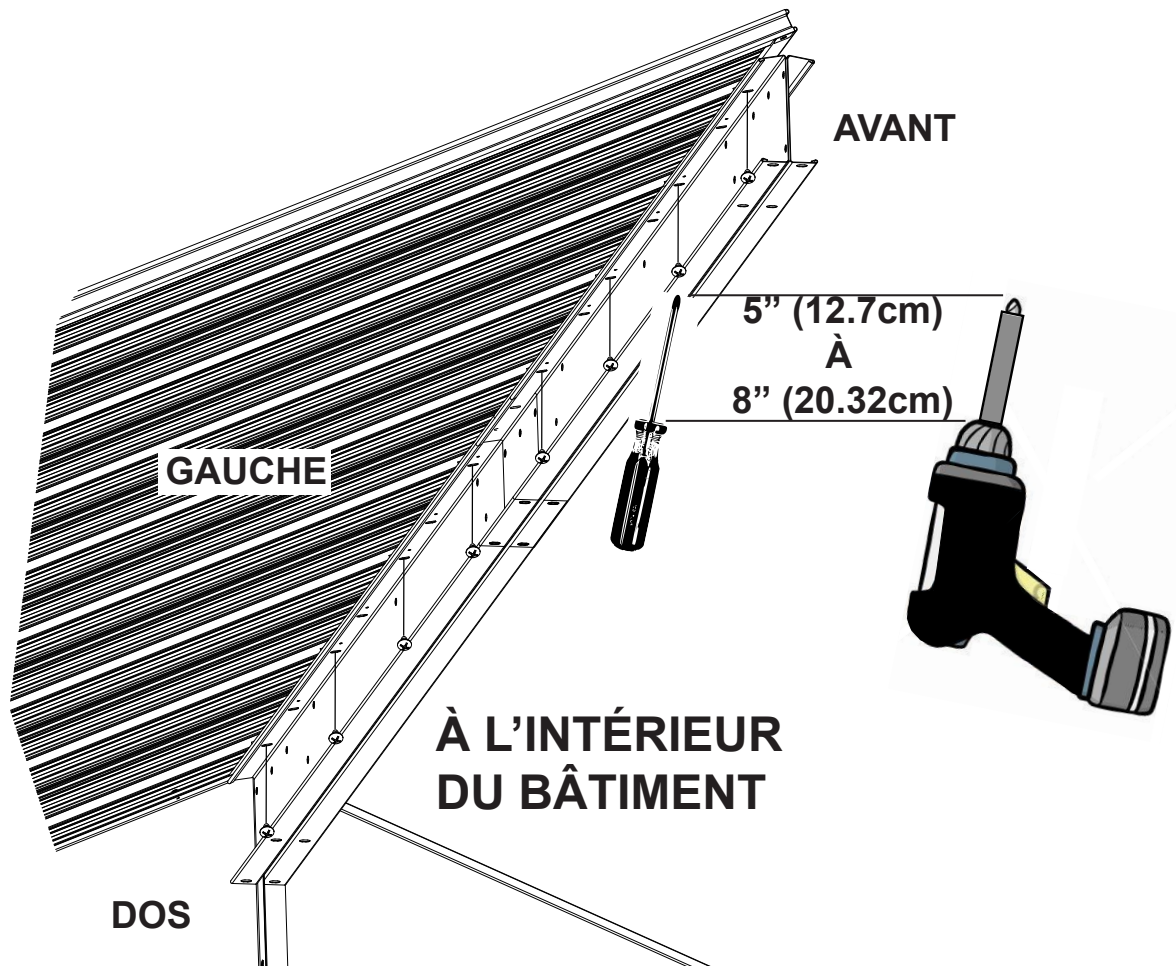
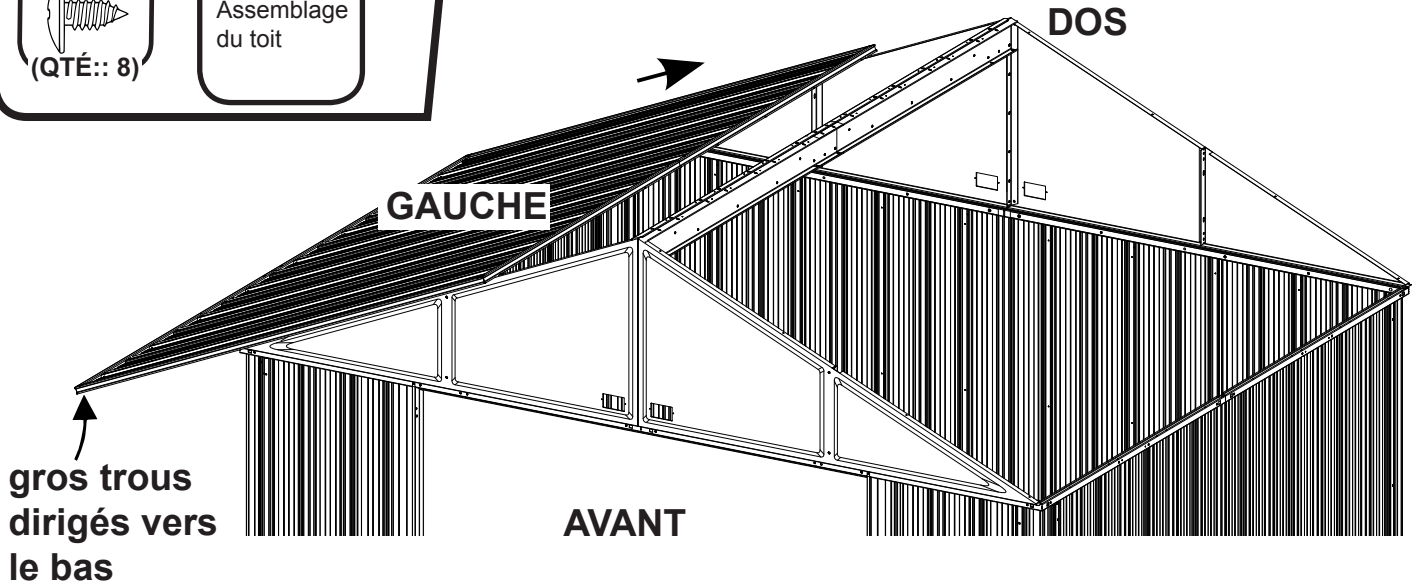

Étape 9 : Assemblage du toit

Nécessaire pour cette page:

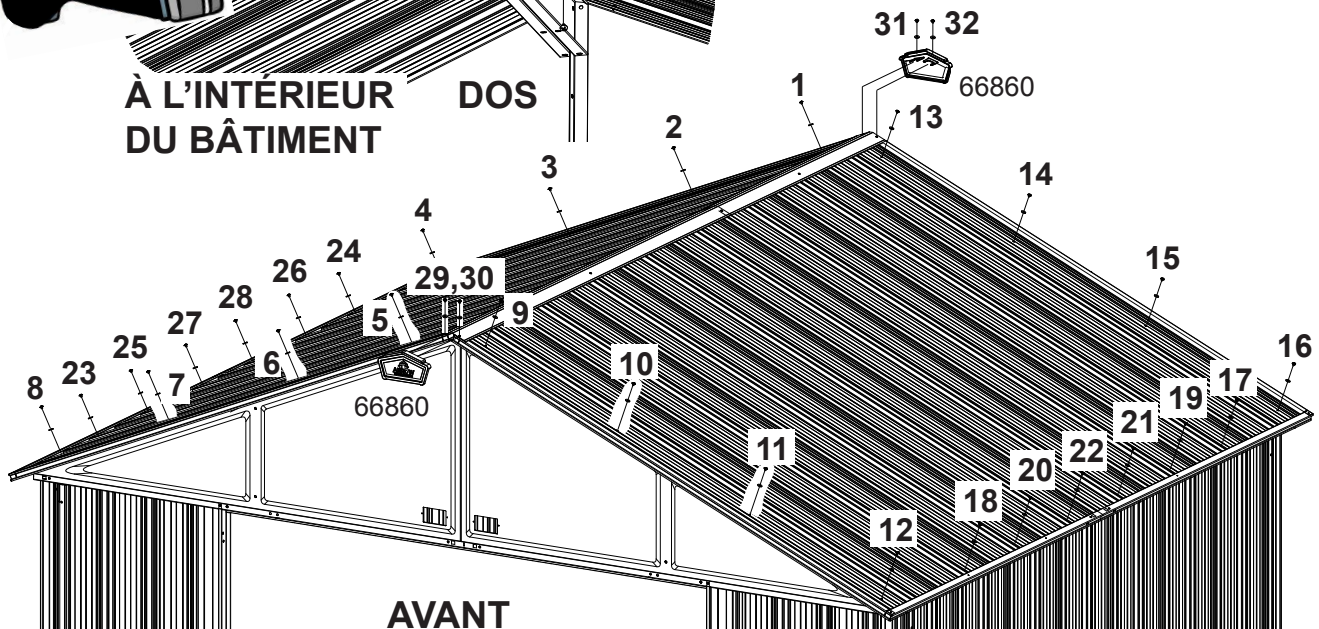
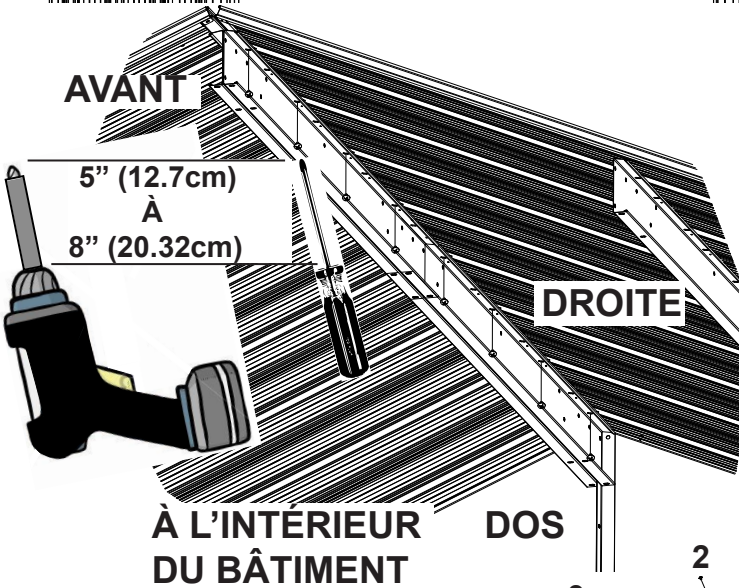
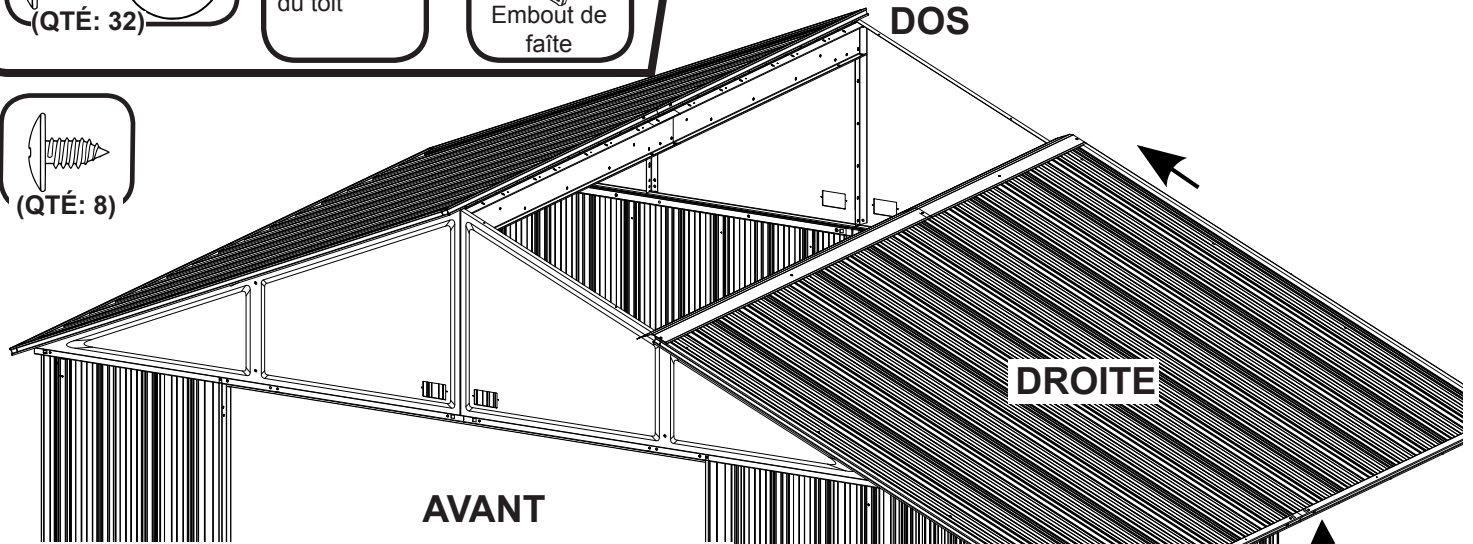
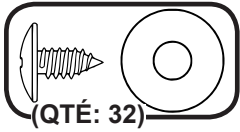

Étape 9 : Assemblage du toit

Nécessaire pour cette page:

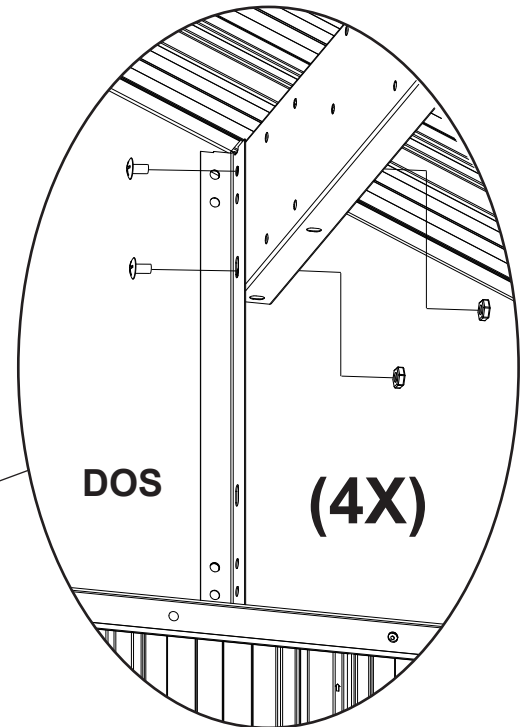
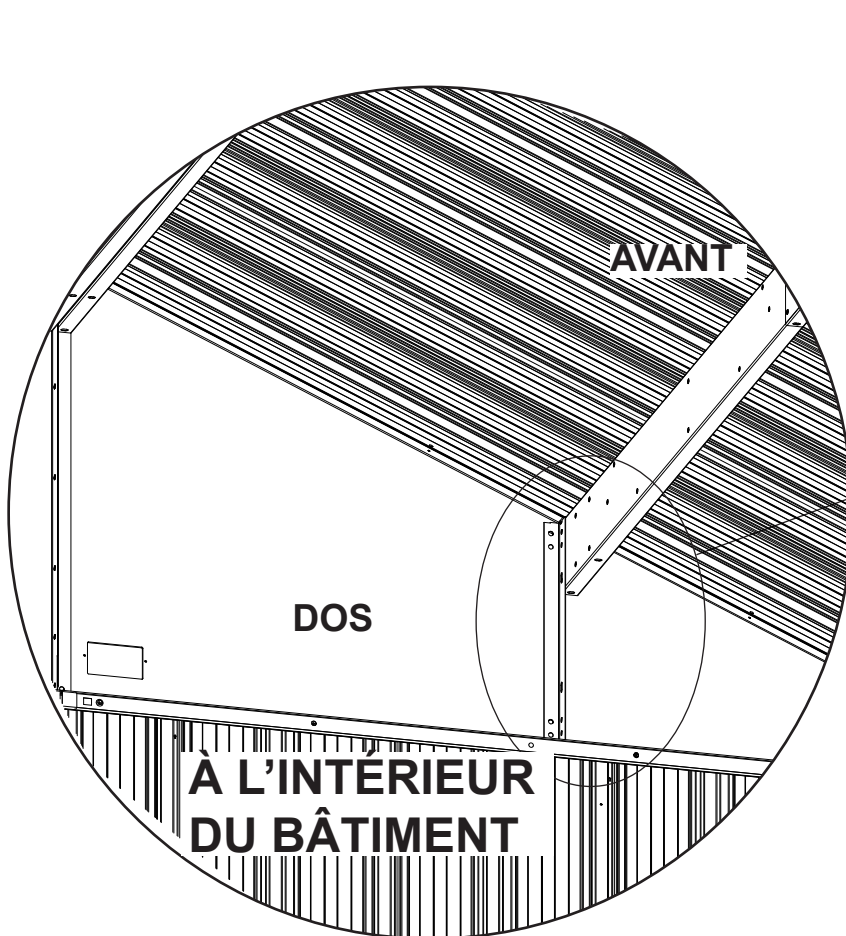
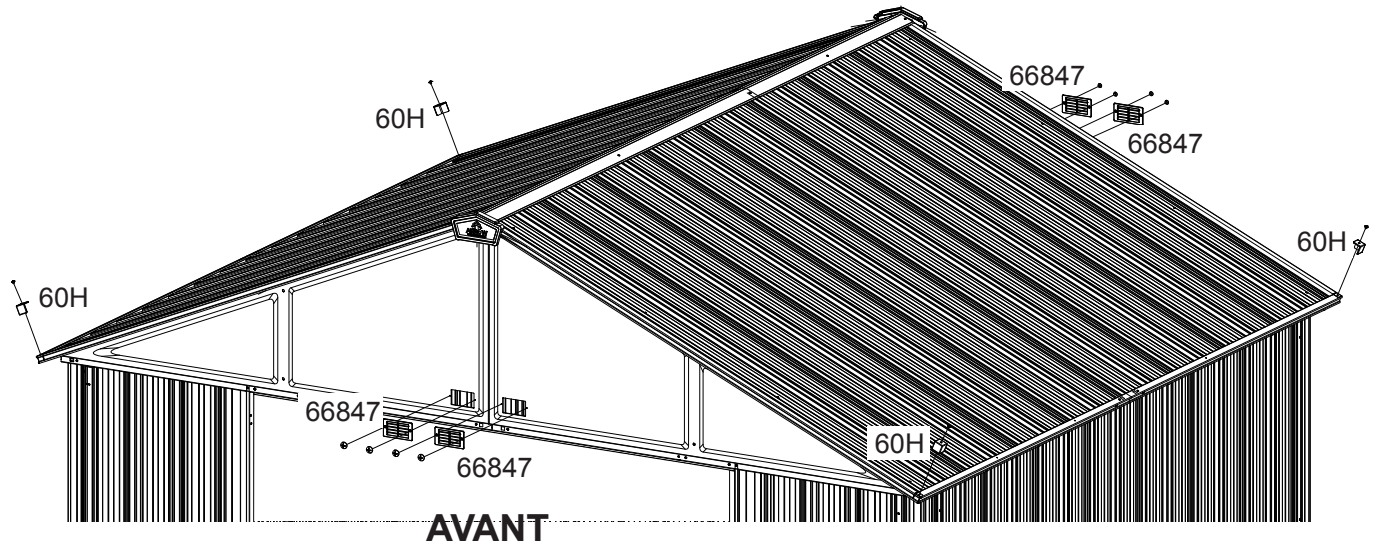
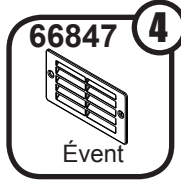
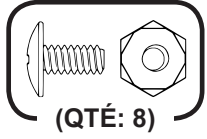

Étape 9 : Assemblage du toit

Nécessaire pour cette page:

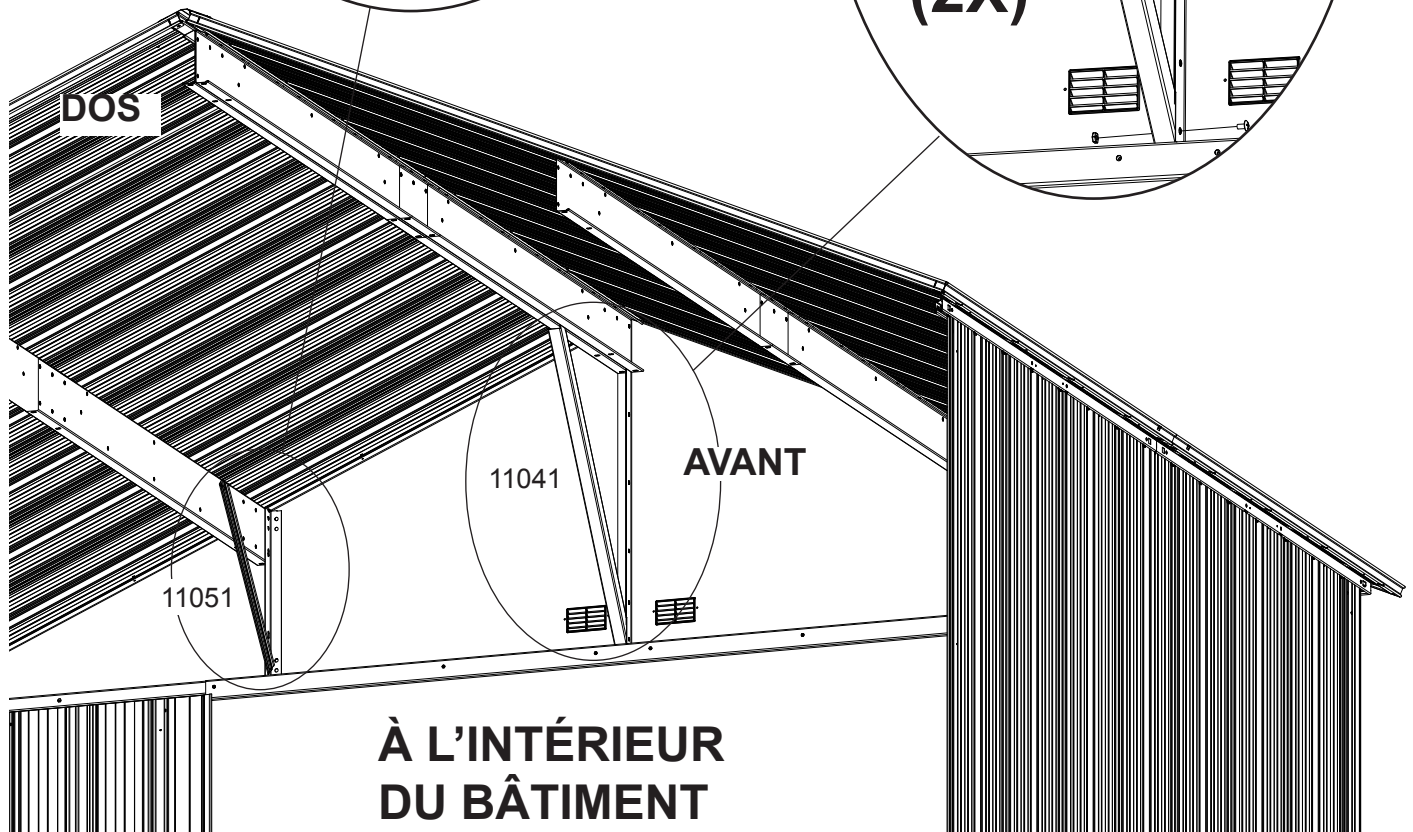
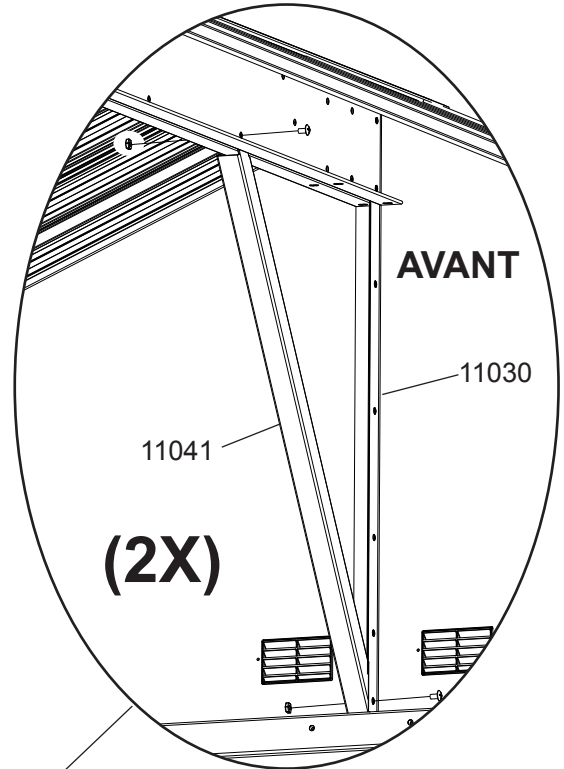
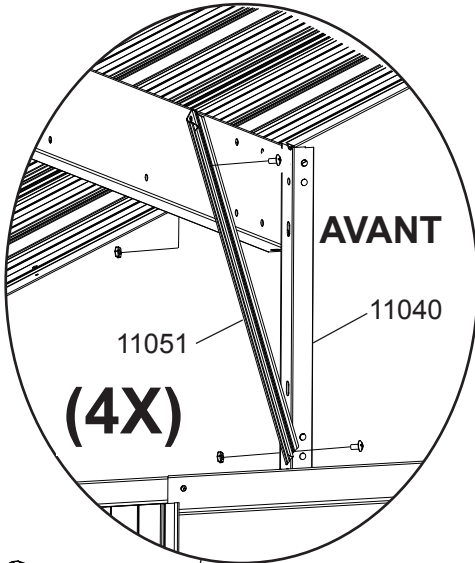
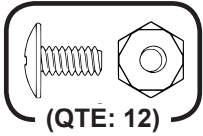

Étape 10 : Porte assemblée

Nécessaire pour cette page:

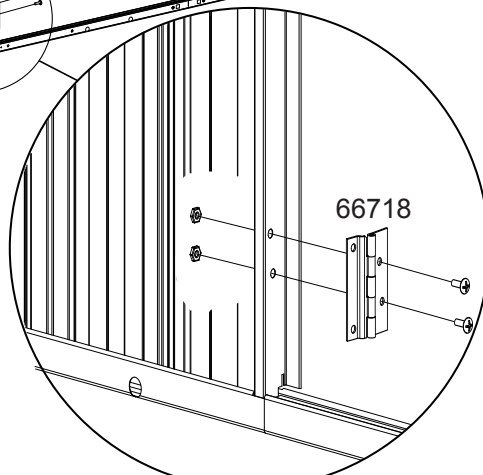
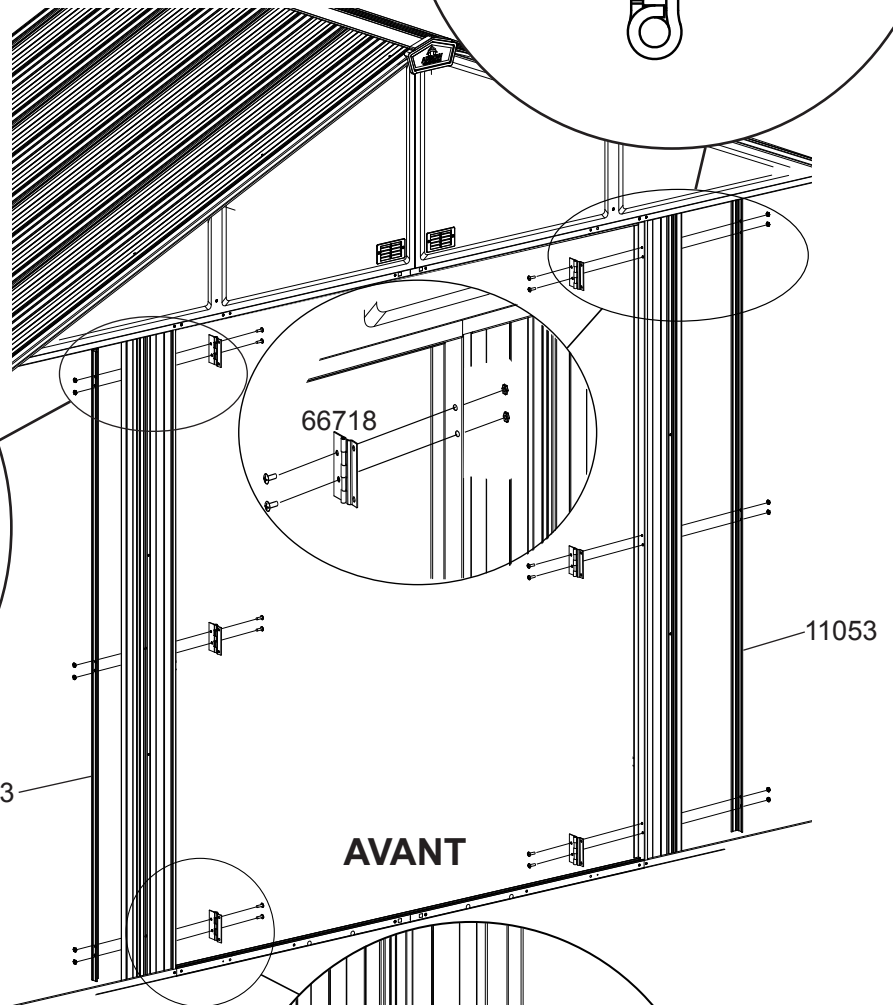
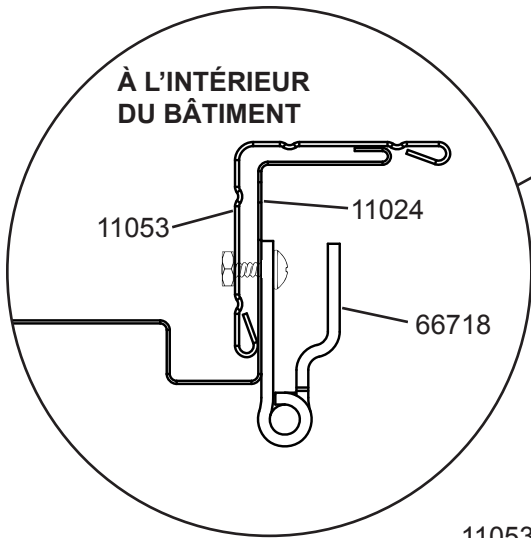
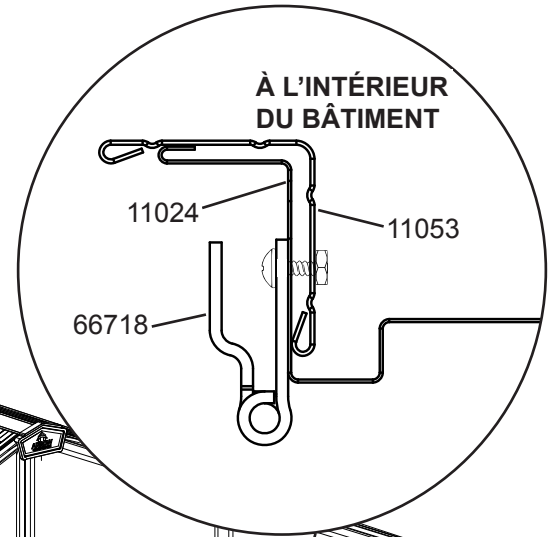
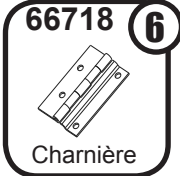
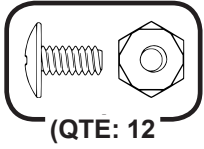

Étape 10 : Porte assemblée

Nécessaire pour cette page:



1

Assemblage
de la porte
droite

1

Assemblage
de la porte
gauche

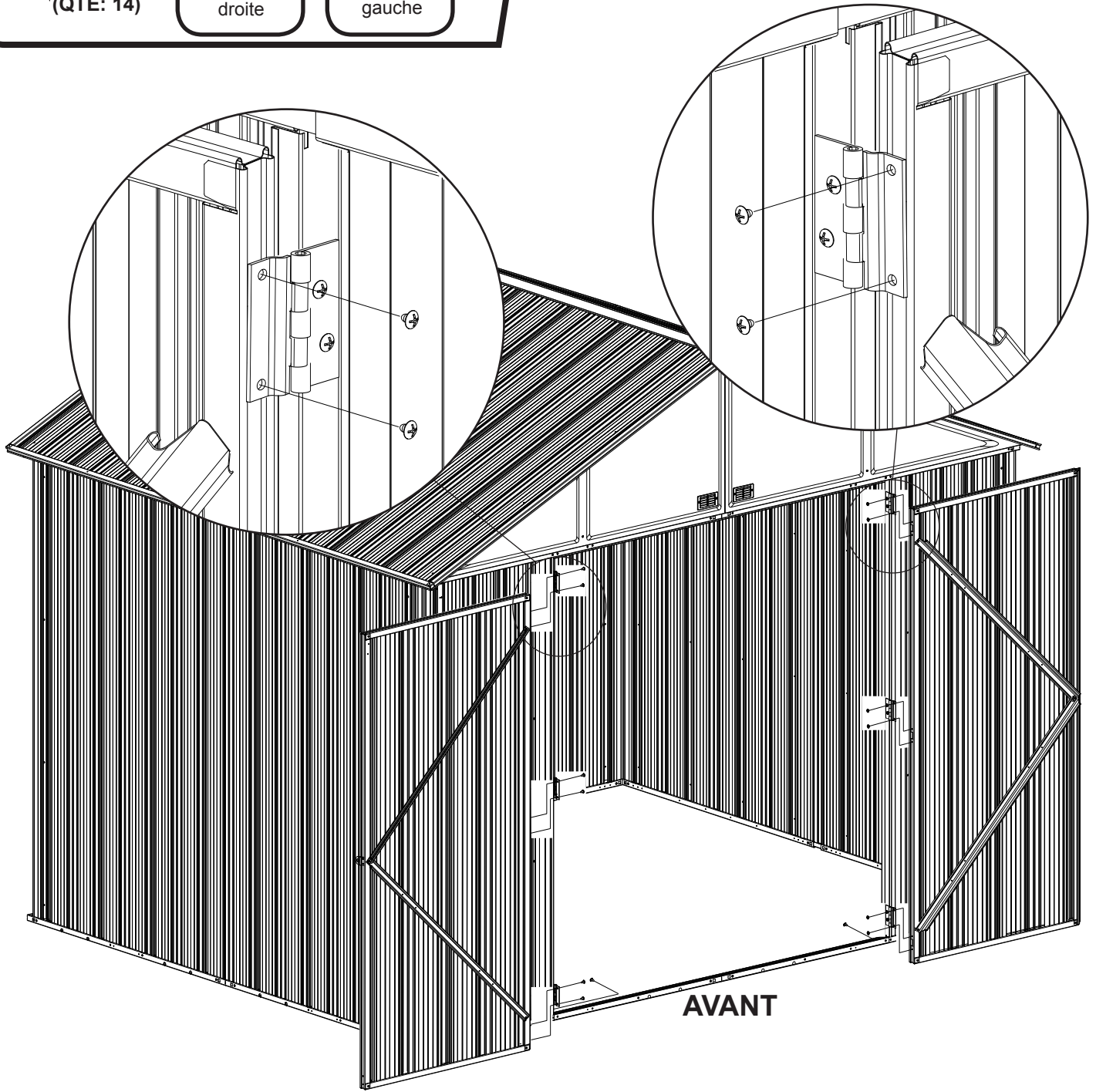

ACCESSOIRES ARROW...

NÉCESSAIRES D'ANCRAGE

Modèle n° AK4

Ce nécessaire d'ancrage contient des piquets-tarières en acier épais, 18 m (60') de câble en acier et 4 serre-câbles. Pas besoin de creuser ni de couler du béton, il suffit de passer le câble sous le toit, par-dessus les poutres, et à travers les piquets puis de visser les piquets dans le sol. Pour les abris de plus de 3,0 m x 2,6 m (10' x 9'), utiliser 2 nécessaires. à la page. 50

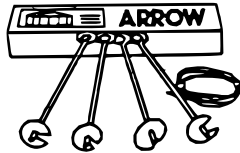

Modèle n° AK100

Ce système d'ancrage pour béton neuf permet d'ancrer un abri Arrow de toute taille directement à une dalle de béton. Chaque nécessaire contient de robustes goussets d'angle en acier galvanisé par immersion à chaud et des cavaliers de fixation qui se posent sur le cadre de plancher et s'attachent à la dalle de béton par des tire-fonds. Comprend des instructions complètes d'assemblage et un foret à maçonnerie de 1/4". à la page. 50

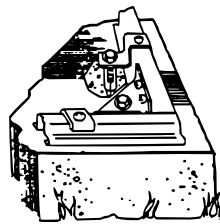

CADRES DE PLANCHER PRÉFABRIQUÉS

MODÈLES FKEZEE

Un système de cadre de plancher simple en robuste acier galvanisé par immersion à chaud. S'utilise comme base pour le contreplaqué, le sable ou la pierre.

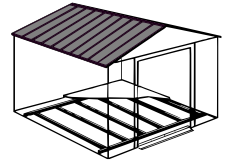

Modèle n° AK600

Ce nécessaire d'ancrage dans la terre convient à toute taille d'abri Arrow. Chaque nécessaire contient de robustes goussets d'angle en acier galvanisé par immersion à chaud et 4 piquets d'ancrage.

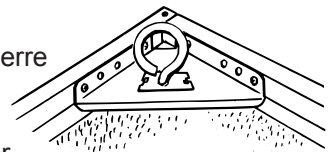

OPTIONS D'ANCRAGE...

IMPORTANT :

Il est important que le bâtiment soit ancré après la construction. Les méthodes d'ancrage conseillées sont les suivantes.

Nécessaire d'ancrage Arrow : (Modèle n° AK100)
Recommandé pour emploi avec la base en béton.
Contient : Goussets d'angle, cavaliers de fixation, visserie, foret à maçonnerie de 1/4 po et instructions de pose.

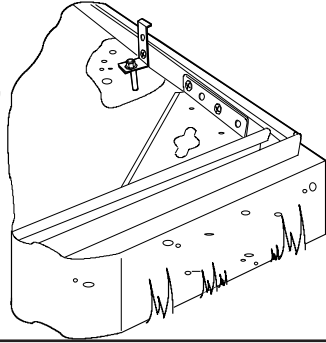

Ancre dans bois ou béton

Pour plateforme en bois. Utiliser des vis de plancher.

Pour dalle en béton. Utiliser des tire-fond.

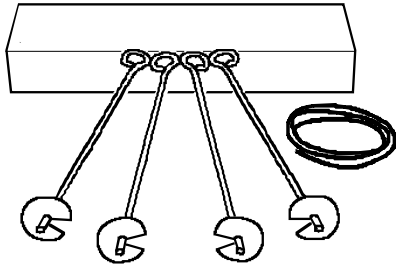
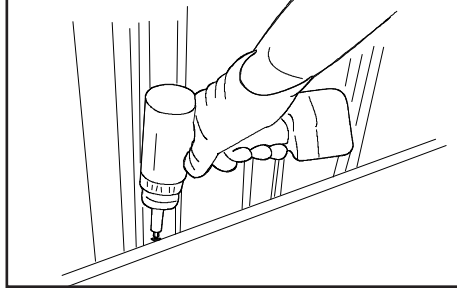

Nécessaire d'ancrage Arrow : (modèle n° AK4)
Utilisation conseillée avec toutes les bases suggérées.
Contient : 4 piquets d'ancrage avec câble, serre-câbles et les instructions de pose.

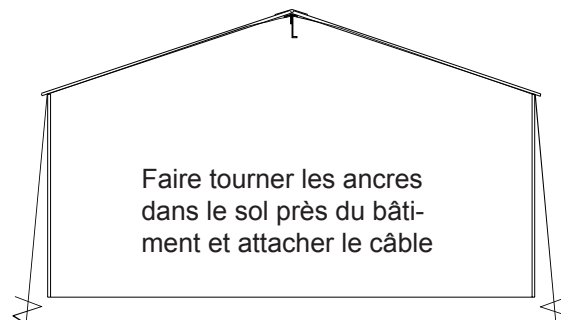
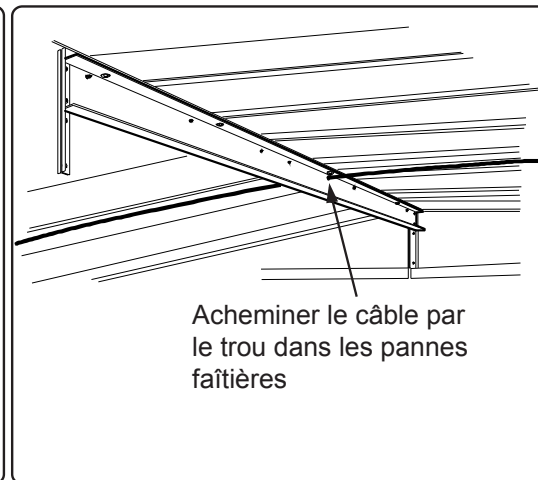
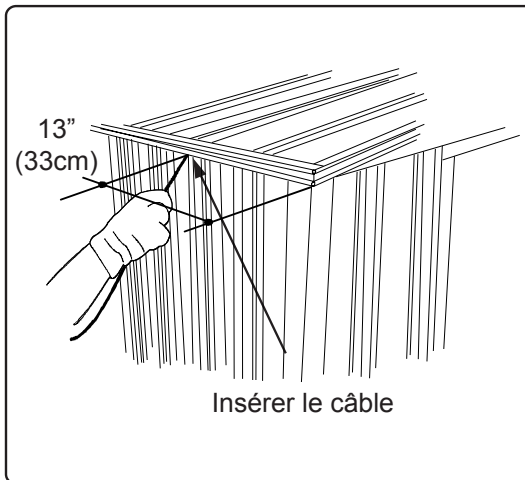

NOTES D'ASSEMBLAGE

