

Guide d'Installation



5 SERIES Tout réfrigérateur/Tout congélateur

VCRB5303 / VCRB5363
VCFB5303 / VCFB5363
CVCRB5303 / CVCRB5363
CVCFB5303 / CVCFB5363

Table des matières

Avertissements et informations importantes	3
Rayon de Basculement - Ouverture de Porte	4
Professionnel	
Dimensions et spécifications (30 po et 36 po) (76,20 cm et 91,44 cm)	6
Dimensions et spécifications (30 po et 36 po) (76,20 cm et 91,44 cm) avec encastrement affleurant)	8
Dimensions de découpe (30 po) (76,20 cm)	10
Dimensions anti-basculement (30 po) (76,20 cm)	11
Dimensions de découpe (36 po) (91,44 cm)	12
Dimensions anti-basculement (36 po) (91,44 cm)	13
Dimensions (double 30 po (76,20 cm)/double 30 po et 36 po (76,20 cm et 91,44 cm))	14
Spécifications (double 30 po (76,20 cm)/double 30 po et 36 po (76,20 cm et 91,44 cm) avec encastrement affleurant)	18
Dimensions de découpe (double 30 po (76,20 cm))	21
Dimensions anti-basculement (double 30 po (76,20 cm))	22
Dimensions de découpe (double 30 po et 36 po (76,20 cm et 91,44 cm))	22
Dimensions anti-basculement (double 30 po et 36 po (76,20 cm et 91,44 cm))	23
Dimensions de découpe (double 36 po (91,44 cm))	24
Dimensions anti-basculement (double 36 po (91,44 cm))	25
Informations sur le bâti	26
Informations sur le bâti (avec encastrement affleurant)	28
Dimensions du panneau latéral personnalisé	30
Dimensions du panneau latéral personnalisé (avec encastrement affleurant)	31
Informations générales	32
Déballage et déplacement	34
Installation de la garniture d'encastrement latérale	35
Installation	35
Réglage de la charnière	36
Installation de la plinthe de protection	38
Réglage de la butée de porte	39
Installation finale	39
Liste de contrôle des performances	41
Panneaux de contrôle	42
Service et enregistrement	43

Votre sécurité et celle des autres sont très importantes.

Ce manuel et cet appareil contiennent beaucoup de messages de sécurité importants. Lisez toujours et respectez les tous messages de sécurité.



Ceci est le symbole d'alerte de sécurité. Ce symbole vous alerte sur les risques de mort ou de blessures pour vous et les autres personnes.

Tous les messages de sécurité seront précédés par le symbole d'alerte de sécurité et le mot « DANGER » ou « AVERTISSEMENT ». Ces mots signifient :



DANGER

Vous risquez la mort ou des blessures graves si vous ne suivez pas les instructions.



AVERTISSEMENT

Vous risquez la mort ou des blessures graves si vous ne suivez pas les instructions.

Tous les messages de sécurité identifient le danger, vous indiquent comment réduire le risque de blessures et vous indiquent ce qu'il peut arriver si vous ne suivez pas les instructions.

IMPORTANT – Veuillez lire et suivre ces directives!

- Assurez-vous que la tension d'entrée est identique aux caractéristiques nominales de l'appareil. Une plaque signalétique indiquant la tension, la fréquence, la puissance, l'intensité du courant et la phase est fixée au produit.
- Pour réduire le risque d'incendie, de décharge électrique ou de blessures corporelles, les travaux d'installation et de câblage électrique doivent être effectués par des personnes qualifiées conformément aux codes et normes applicables, y compris à la construction cotée pour sa résistance au feu.
- L'installateur doit laisser ces instructions à l'utilisateur qui doit les conserver pour l'inspecteur local et pour référence ultérieure.

Une prise différentielle *doit être utilisée si cela est exigé par NFPA-70 (Code national de l'électricité), par les lois locales/d'état/fédérales ou par les décrets locaux.*

- L'utilisation exigée d'une prise différentielle est normalement liée à l'emplacement d'une prise qui tient compte de toute source importante d'eau ou d'humidité.
- Viking Range, LLC NE garantit aucun problème provenant de prises différentielles mal installées ou qui ne sont pas conformes aux exigences ci-dessous.

Si l'utilisation d'une prise différentielle est nécessaire, celle-ci doit être :

- Du type de la prise (type disjoncteur ou multiprise NON recommandé)
- Utilisée avec du câblage permanent (câblage temporaire ou déplaçable NON recommandé)
- Sur un circuit indépendant (pas d'autres prises, interrupteurs ou charges sur le circuit)
- Branchée sur un disjoncteur standard de taille suffisante (disjoncteur différentiel de la même taille NON recommandé)
- Conforme à la classe A (courant de déclenchement de 5 mA +/- 1 mA) suivant la norme UL 943
- En bon état sans aucun joint mal fixé (le cas échéant en extérieur)
- Protégée contre l'humidité (eau, vapeur, humidité importante) autant que possible

Il est de votre responsabilité de :

- respecter les spécifications et les dimensions d'installation.
- installer correctement l'appareil.
- retirer les moulures ou les panneaux décoratifs qui empêchent l'entretien de l'appareil.
- vous assurer que vous avez ces matériaux (non fournis avec l'appareil), qui sont nécessaires à l'installation correcte :
 - 1/4 po (6 mm) de tuyau en cuivre avec soupape d'arrêt
 - 6- vis à bois de 8 x 3 po (7,6 cm) (des vis plus longues peuvent être nécessaires)
 - 1- robinet-vanne à étrier (n'utilisez pas la fonction auto-perceuse du robinet)
- vous assurer que le plancher prendra en charge l'appareil, les panneaux de porte et le contenu (environ 1.200 livres [540 kg]).
- fournir une prise correctement mise à la terre.
- vous assurer que l'emplacement permettra que les portes de l'appareil s'ouvrent à 90° minimum.

⚠ AVERTISSEMENT

DÉCHARGE ÉLECTRIQUE RISQUE

Débranchez l'alimentation ou mettez le sectionneur d'alimentation en position d'arrêt (OFF) avant de retirer la grille supérieure. Le non-respect de cette consigne entraînera la mort ou une décharge électrique.

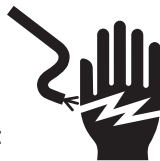

La plupart du poids de l'appareil se situe au-dessus. Des précautions supplémentaires sont nécessaires lors du déplacement de l'appareil pour éviter le basculement. Utilisez du matériau d'expédition en carton ou du contreplaqué sous l'appareil jusqu'à ce qu'il soit installé dans la position de fonctionnement pour protéger la surface du plancher.

⚠ AVERTISSEMENT

RISQUE DE BASCULEMENT

L'appareil est trop lourd et bascule facilement lorsqu'il n'est pas complètement installé. Gardez les portes fermées jusqu'à ce que l'appareil soit entièrement installé et sécurisé conformément aux instructions d'installation.

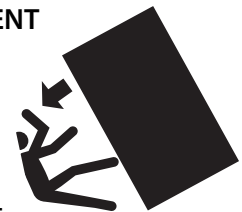

Utiliser deux personnes ou plus pour déplacer et installer cet appareil. Le non-respect de cette consigne peut entraîner la mort ou de graves blessures.

Rayon de Basculement - Ouverture de Porte

30 po Tout réfrigérateur/Tout congélateur
Ouverture de Porte

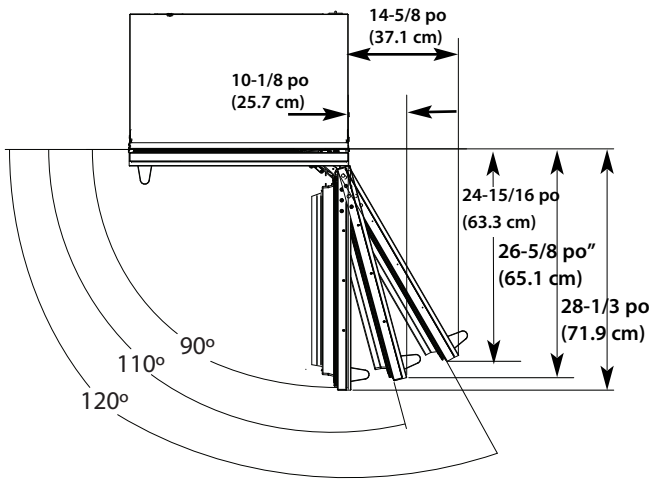

36 po Tout réfrigérateur/Tout congélateur
Ouverture de Porte

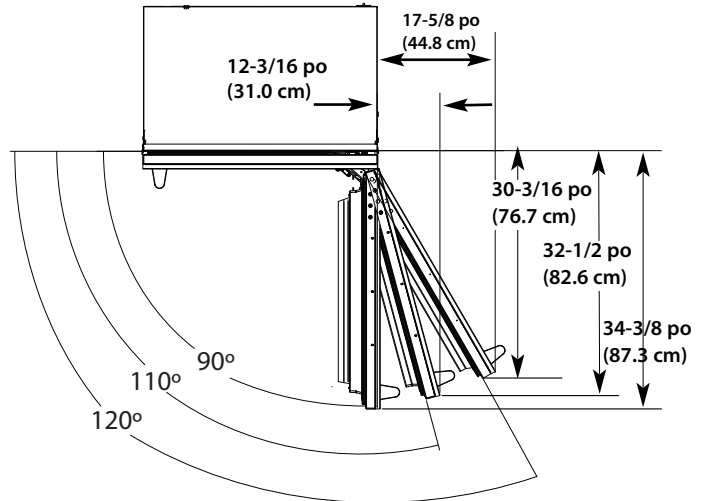

30 po Tout réfrigérateur/Tout congélateur
Pointe latérale

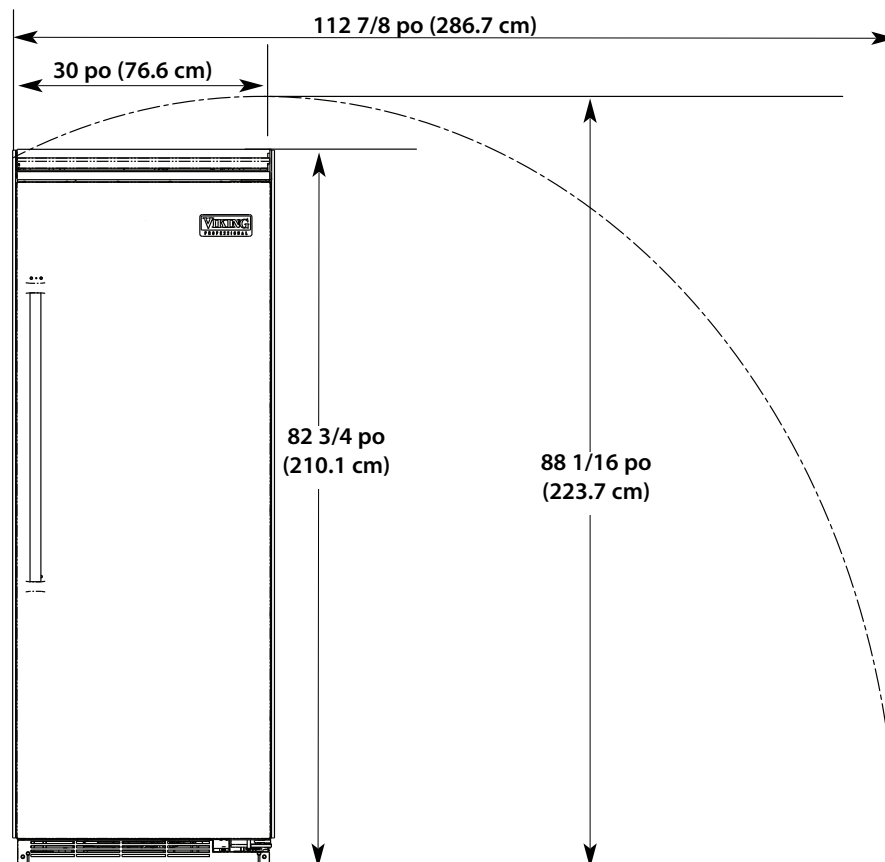

Rayon de Basculement - Ouverture de Porte

36 po Tout réfrigérateur/Tout congélateur

Pointe latérale

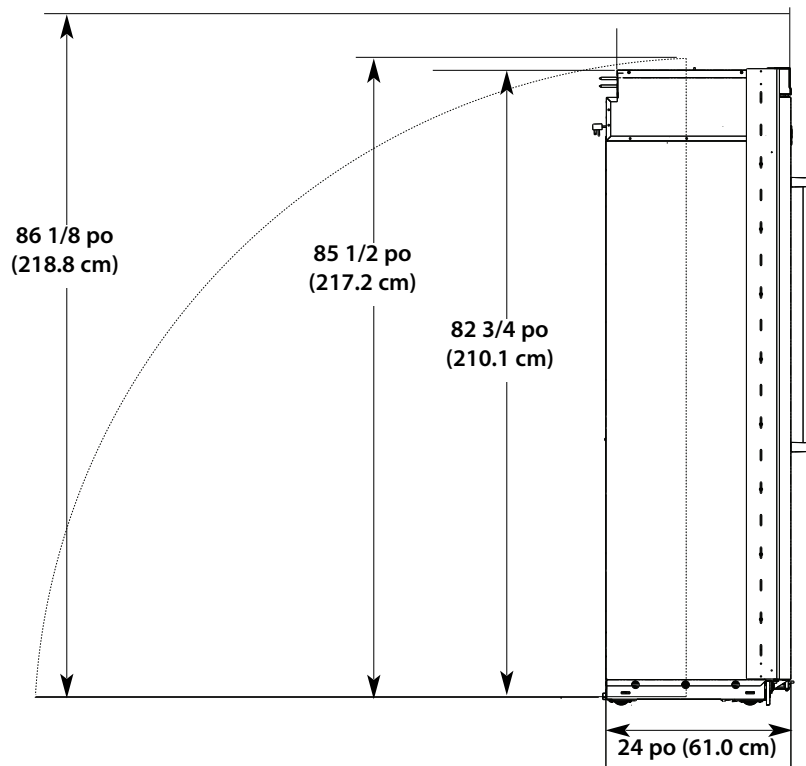
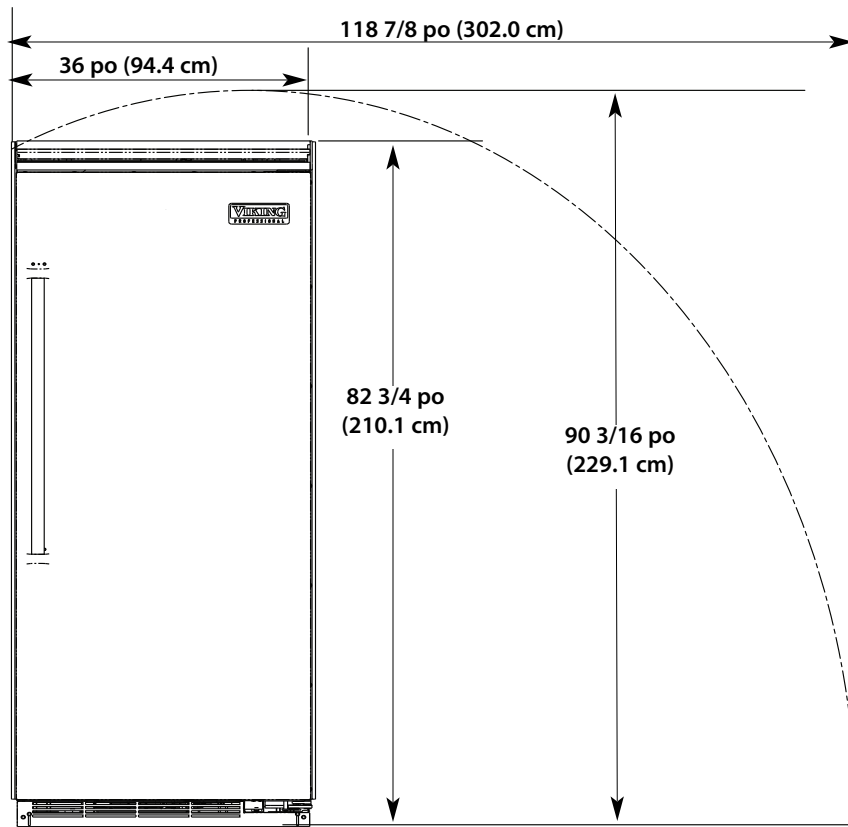

Dimensions

Tout réfrigérateur/Tout congélateur
de 30 po (76,20 cm)

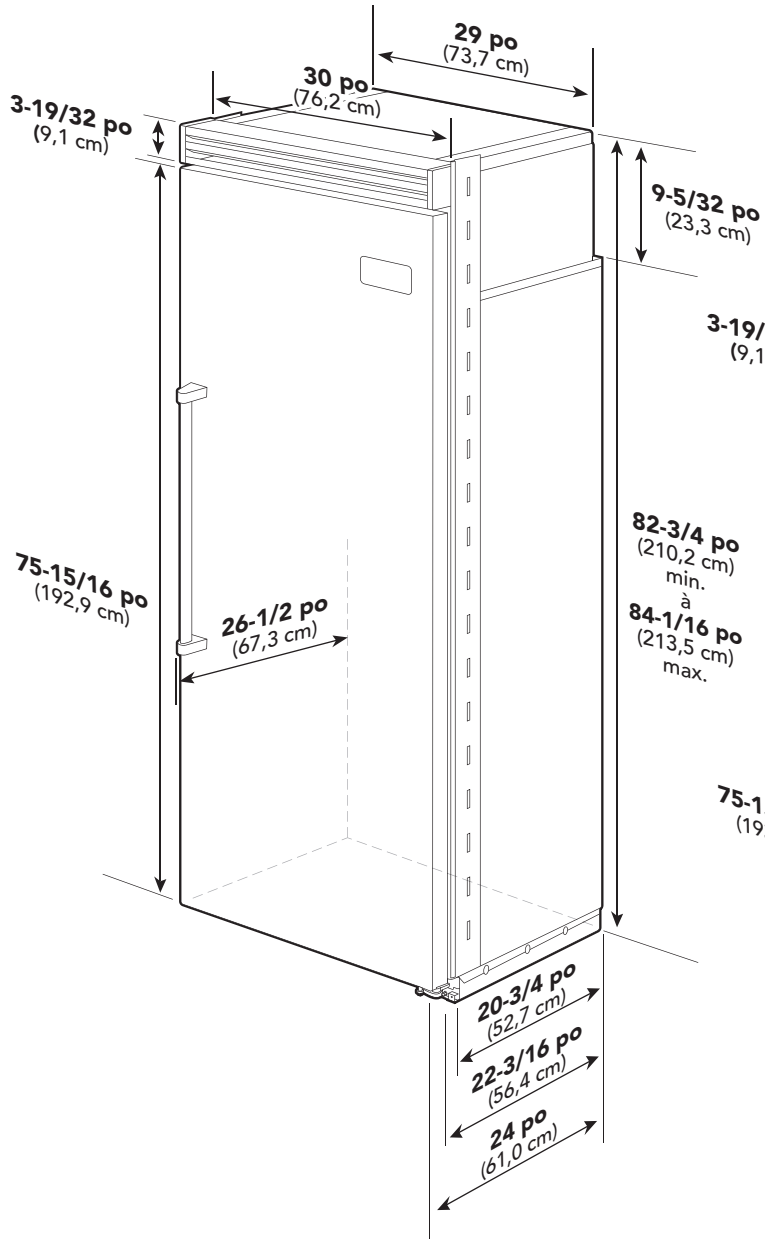

Tout réfrigérateur/Tout
congélateur de 36 po (91,44 cm)

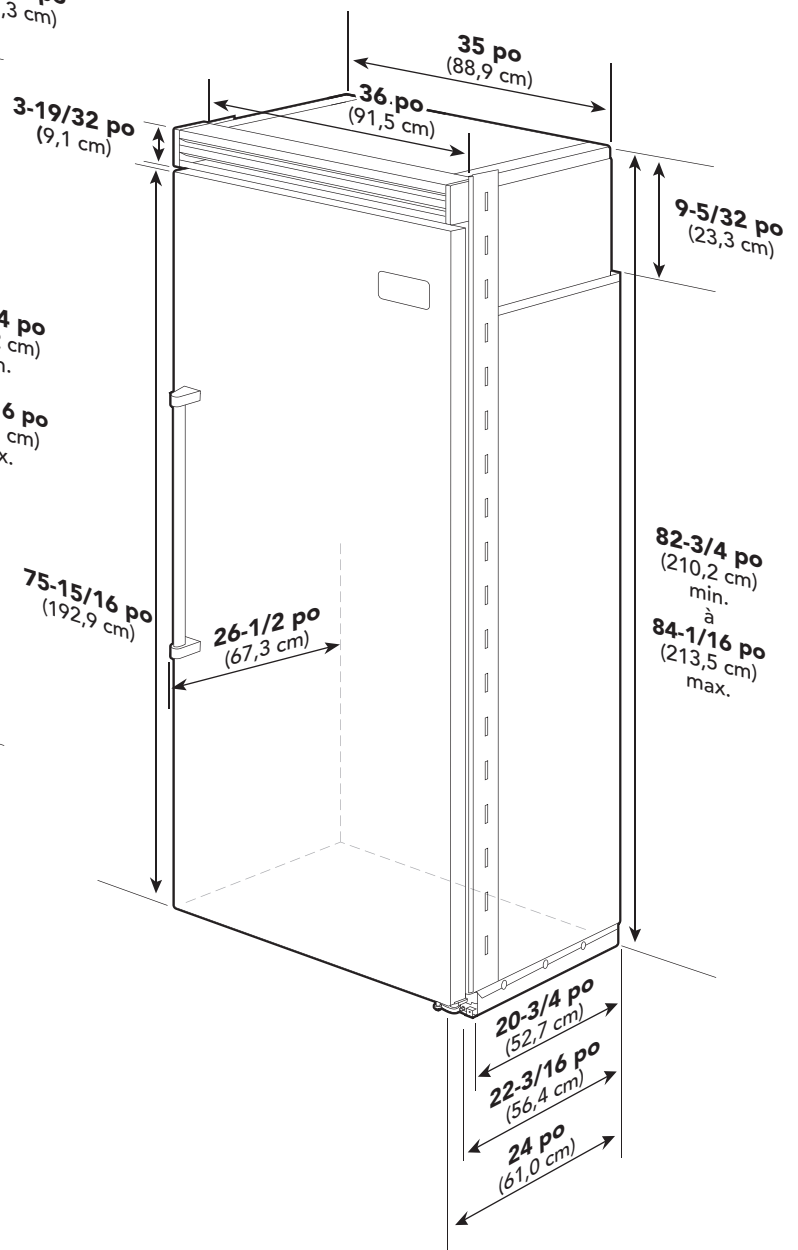

Tout réfrigérateur/Tout congélateur de 30 po (76,20 cm)

Description	C/VCFB	C/VCRB
Largeur totale	30 po (76,20 cm)	
Hauteur totale à partir du bas	82-3/4 po (210,2 cm) min. à 84-1/16 po (213,5 cm) max.	
Profondeur totale de l'arrière	Au côté avant de la garniture latérale : 22-3/16 po (56,4 cm) Vers l'avant de la grille supérieure : 24 po (61,0 cm) À l'avant du capuchon de la poignée : 26-1/2 po (67,3 cm)	
Largeur de découpe	29-5/8 po (75,2 cm) min. à 29-3/4 po (75,6 cm) max.	
Hauteur de découpe	82-7/8 po (210,5 cm) min. à 84-1/16 po (213,5 cm) max.	
Profondeur de découpe	24 po (61,0 cm) min.	
Exigences électriques	Circuit dédié de 115 volts, 60 Hz, 15 ampères; cordon à 3 fils avec fiche à 3 broches mise à la terre et attachée au produit	
Usage d'ampères maximal	9,1 ampères	5,7 ampères
Exigences d'entrée d'eau	Canalisation d'arrivée d'eau en tuyau en cuivre de ¼ po (0,63 cm); 20 psi au minimum; 120 psi au maximum	S. O.
Dimensions intérieures totales		
Capacité totale	15,9 pi ³ (450 litres)	17,8 pi ³ (504 litres)
Poids approximatif à l'expédition	550 lb (247,5 kg)	525 lb (236,3 kg)

Tout réfrigérateur/Tout congélateur de 36 po (91,44 cm)

Description	C/VCFB	C/VCRB
Largeur totale	36 po (91,5 cm)	
Hauteur totale à partir du bas	282-3/4 po (10,2 cm) min. à 84-1/16 po (213,5 cm) max.	
Profondeur totale de l'arrière	Au côté avant de la garniture latérale : 22-3/16 po (56,4 cm) Vers l'avant de la grille supérieure : 24 po (61,0 cm) À l'avant du capuchon de la poignée : 26-1/2 po (67,3 cm)	
Largeur de découpe	35-5/8 po (90,5 cm) min. à 35-3/4 po (90,8 cm) max.	
Hauteur de découpe	82-7/8 po (210,5 cm) min. à 84-1/16 po (213,5 cm) max.	
Profondeur de découpe	24 po. (61,0 cm) min.	
Exigences électriques	Circuit dédié de 115 volts, 60 Hz, 15 ampères; cordon à 3 fils avec fiche à 3 broches mise à la terre et attachée au produit	
Usage d'ampères maximal	9,5 ampères	6,5 ampères
Exigences d'entrée d'eau	Canalisation d'arrivée d'eau en tuyau en cuivre de ¼ po (0,63 cm); 20 psi au minimum; 120 psi au maximum	S. O.
Dimensions intérieures totales		
Capacité totale	19,2 pi ³ (544 litres)	22,0 pi ³ (623 litres)
Poids approximatif à l'expédition	605 lb (272,3 kg)	590 lb (265,5 kg)

Dimensions

Tout réfrigérateur/Tout congélateur de
30 po (76,20 cm) avec encastrement
affleurant

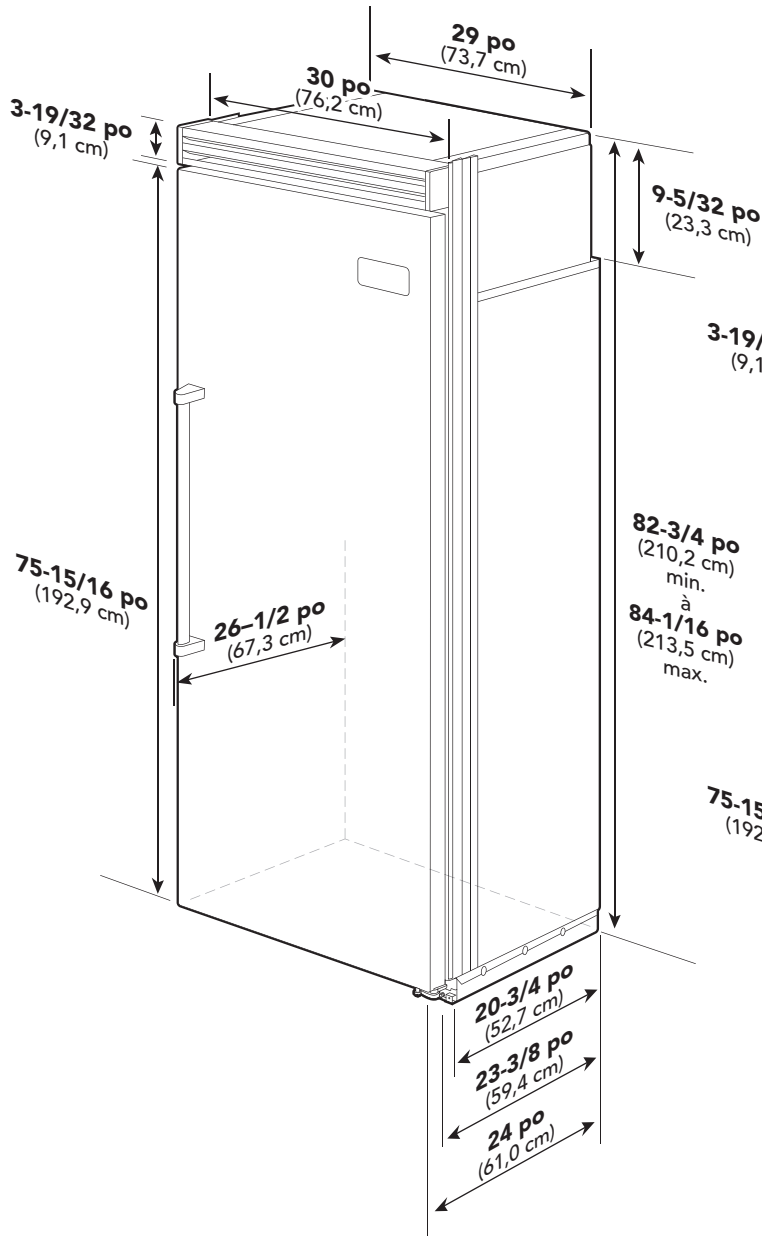

Tout réfrigérateur/Tout congélateur de
36 po (91,44 cm) avec encastrement
affleurant

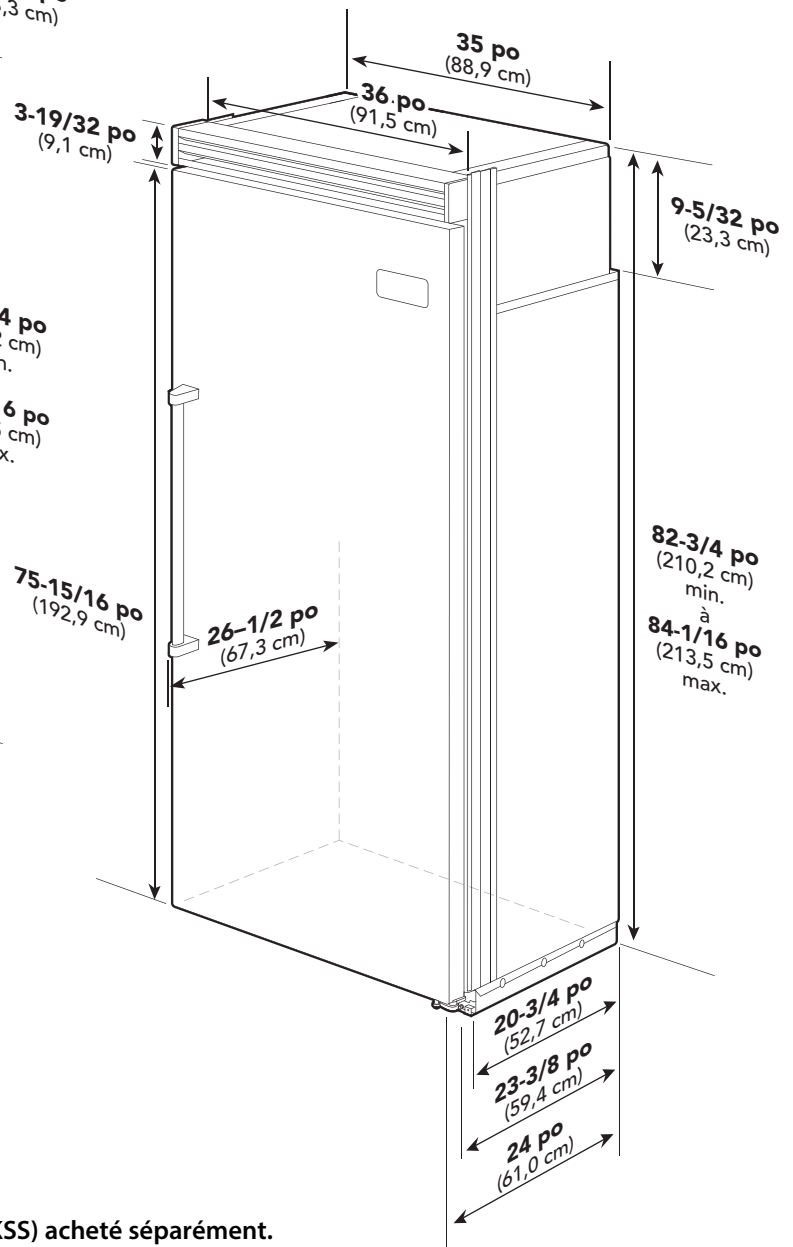

Remarque : Encastrement affleurant (PBIRFTKSS) acheté séparément.

Spécifications

Tout réfrigérateur/Tout congélateur de 30 po (76,20 cm) avec encastrement affleurant		
Description	CVCFB/Montage encastré	CVCRB/Montage encastré
Largeur totale	30 po (76,20 cm)	
Hauteur totale à partir du bas	82-3/4 po (210,2 cm) min. à 84-1/16 po (213,5 cm) max.	
Profondeur totale de l'arrière	Au côté avant de la garniture latérale : 23-3/8 po (59,4 cm) Vers l'avant de la grille supérieure : 24 po (61,0 cm) À l'avant du capuchon de la poignée : 26-1/2 po (67,3 cm)	
Largeur de découpe	30 po (74,9 cm)	
Hauteur de découpe	82-7/8 po (210,5 cm) min. à 84-1/16 po (213,5 cm) max.	
Profondeur de découpe	24 po (61,0 cm) min.	
Exigences électriques	Circuit dédié de 115 volts, 60 Hz, 15 ampères; cordon à 3 fils avec fiche à 3 broches mise à la terre et attachée au produit	
Usage d'ampères maximal	9,1 ampères	5,7 ampères
Exigences d'entrée d'eau	Canalisation d'arrivée d'eau en tuyau en cuivre de ¼ po (0,63 cm); 20 psi au minimum; 120 psi au maximum	S. O.
Dimensions intérieures totales		
Capacité totale	15,9 pi ³ (450 litres)	17,8 pi ³ (504 litres)
Poids approximatif à l'expédition	550 lb (247,5 kg)	525 lb (236,3 kg)

Tout réfrigérateur/Tout congélateur de 36 po (91,44 cm) avec encastrement affleurant		
Description	CVCFB/Montage encastré	CVCRB/Montage encastré
Largeur totale	36 po (91,5 cm)	
Hauteur totale à partir du bas	82-3/4 po (210,2 cm) min. à 84-1/16 po (213,5 cm) max.	
Profondeur totale de l'arrière	Au côté avant de la garniture latérale : 23-3/8 po (59,4 cm) Vers l'avant de la grille supérieure : 24 po (61,0 cm) À l'avant du capuchon de la poignée : 26-1/2 po (67,3 cm)	
Largeur de découpe	36 po (91,4 cm)	
Hauteur de découpe	82-7/8 po (210,5 cm) min. à 84-1/16 po (213,5 cm) max.	
Profondeur de découpe	24 po (61,0 cm) min.	
Exigences électriques	Circuit dédié de 115 volts, 60 Hz, 15 ampères; cordon à 3 fils avec fiche à 3 broches mise à la terre et attachée au produit	
Usage d'ampères maximal	9,5 ampères	6,5 ampères
Exigences d'entrée d'eau	Canalisation d'arrivée d'eau en tuyau en cuivre de ¼ po (0,63 cm); 20 psi au minimum; 120 psi au maximum	S. O.
Dimensions intérieures totales		
Capacité totale	19,2 pi ³ (544 litres)	22,0 pi ³ (623 litres)
Poids approximatif à l'expédition	605 lb (272,3 kg)	590 lb (265,5 kg)

Dimensions de découpe

Tout réfrigérateur/Tout congélateur de 30 po (76,20 cm)

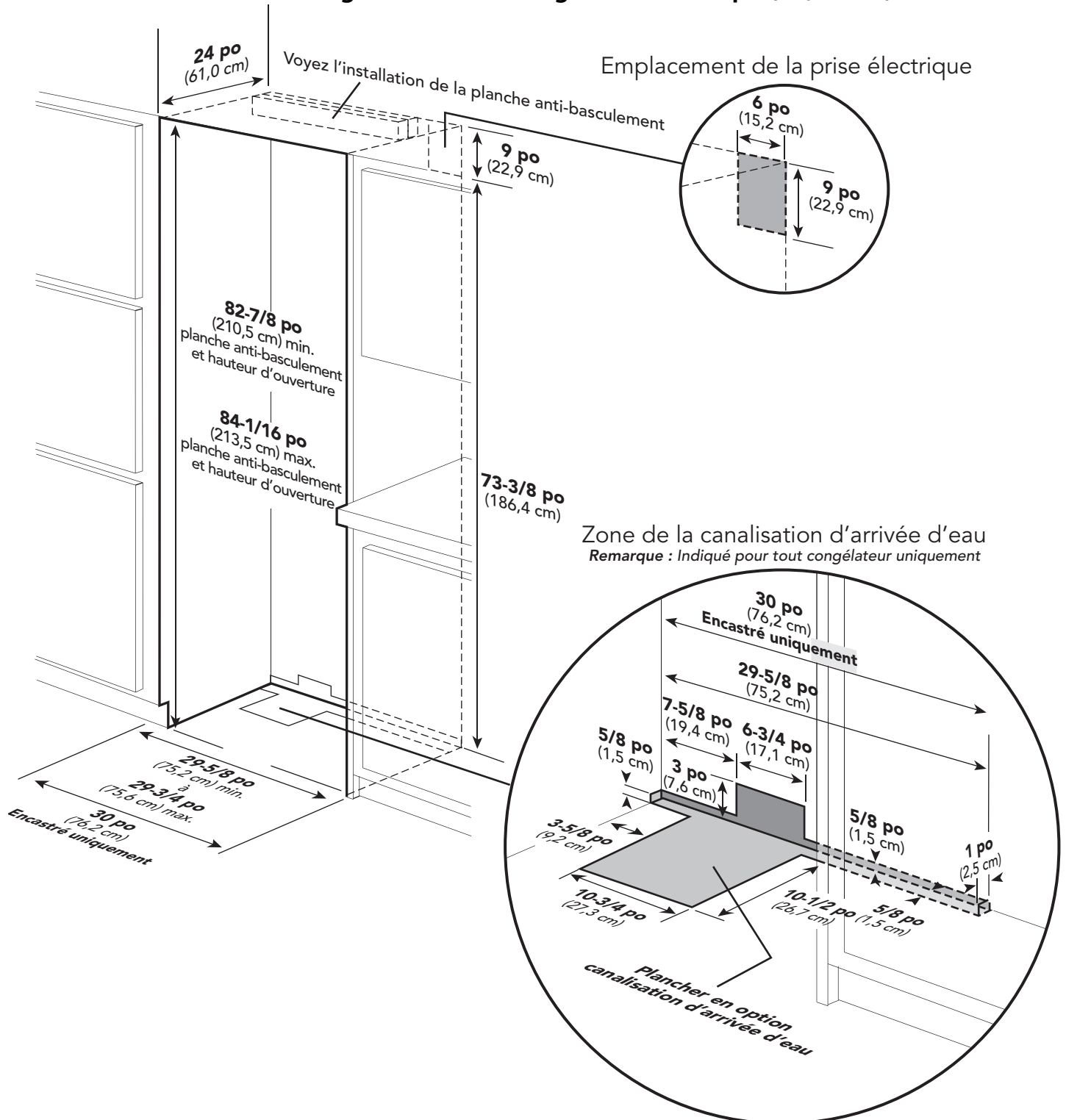

Dimensions anti-basculement

Tout réfrigérateur/Tout congélateur de 30 po (76,20 cm)

Emplacement anti-basculement

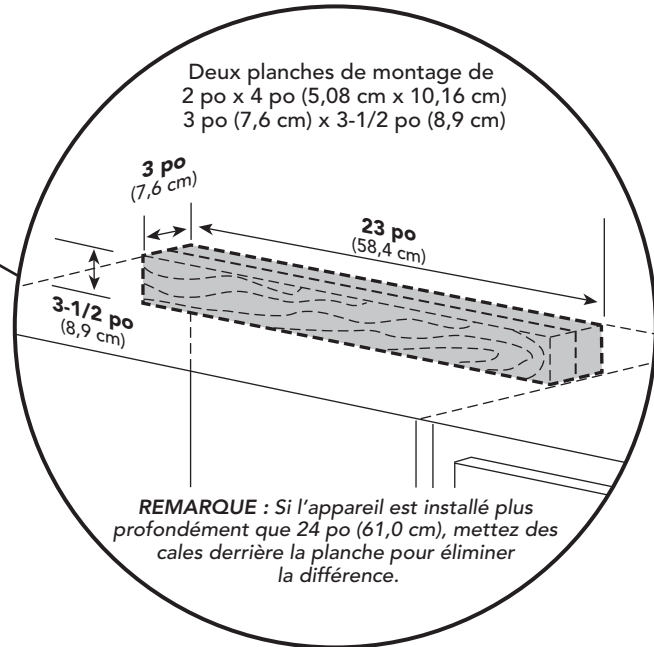
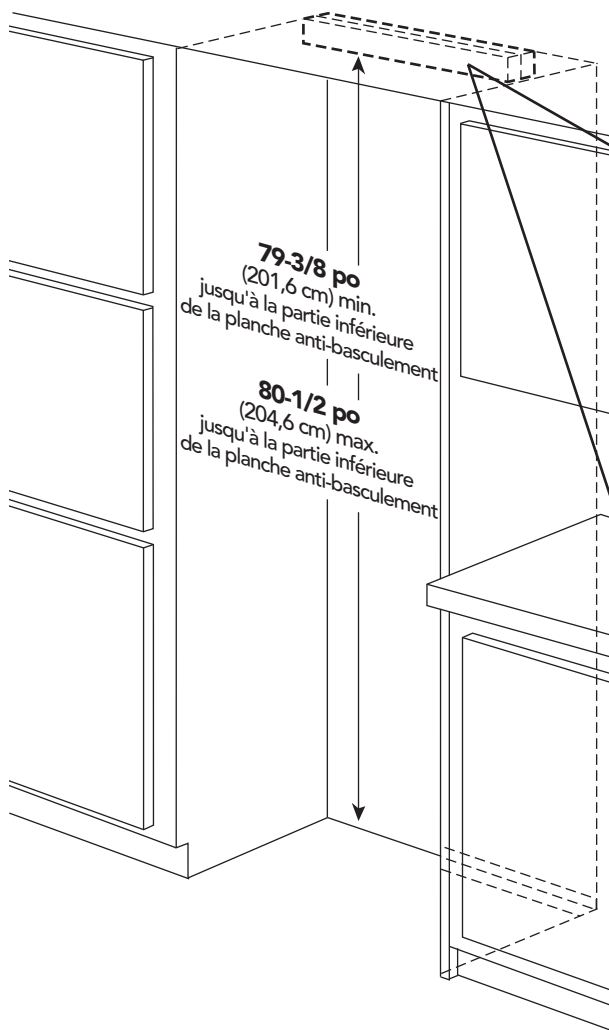

Montage encastré Emplacement anti-basculement

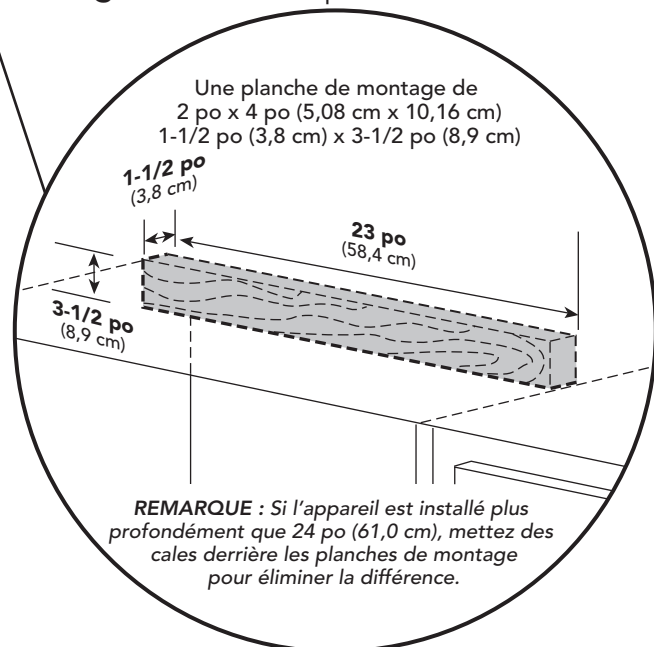

La partie inférieure de la planche anti-basculement est de 3-7/8 po (9,8 cm) en dessous de la hauteur d'ouverture.
Remarque : La partie supérieure de l'appareil doit être placée fermement sous la planche anti-basculement.

Dimensions de découpe

Tout réfrigérateur/Tout congélateur de 36 po (91,44 cm)

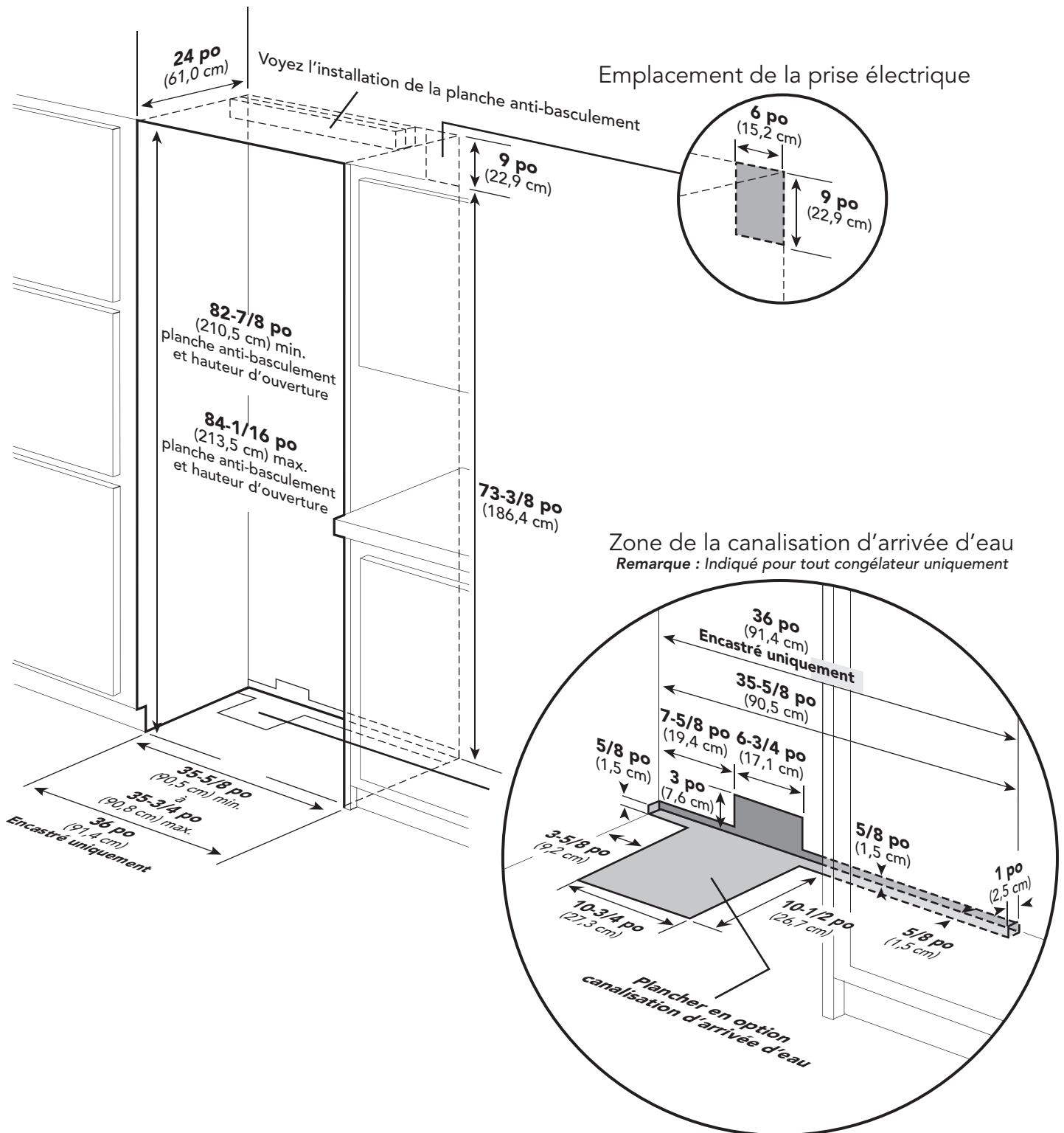

Dimensions anti-basculement

Tout réfrigérateur/Tout congélateur de 36 po (91,44 cm)

Emplacement anti-basculement

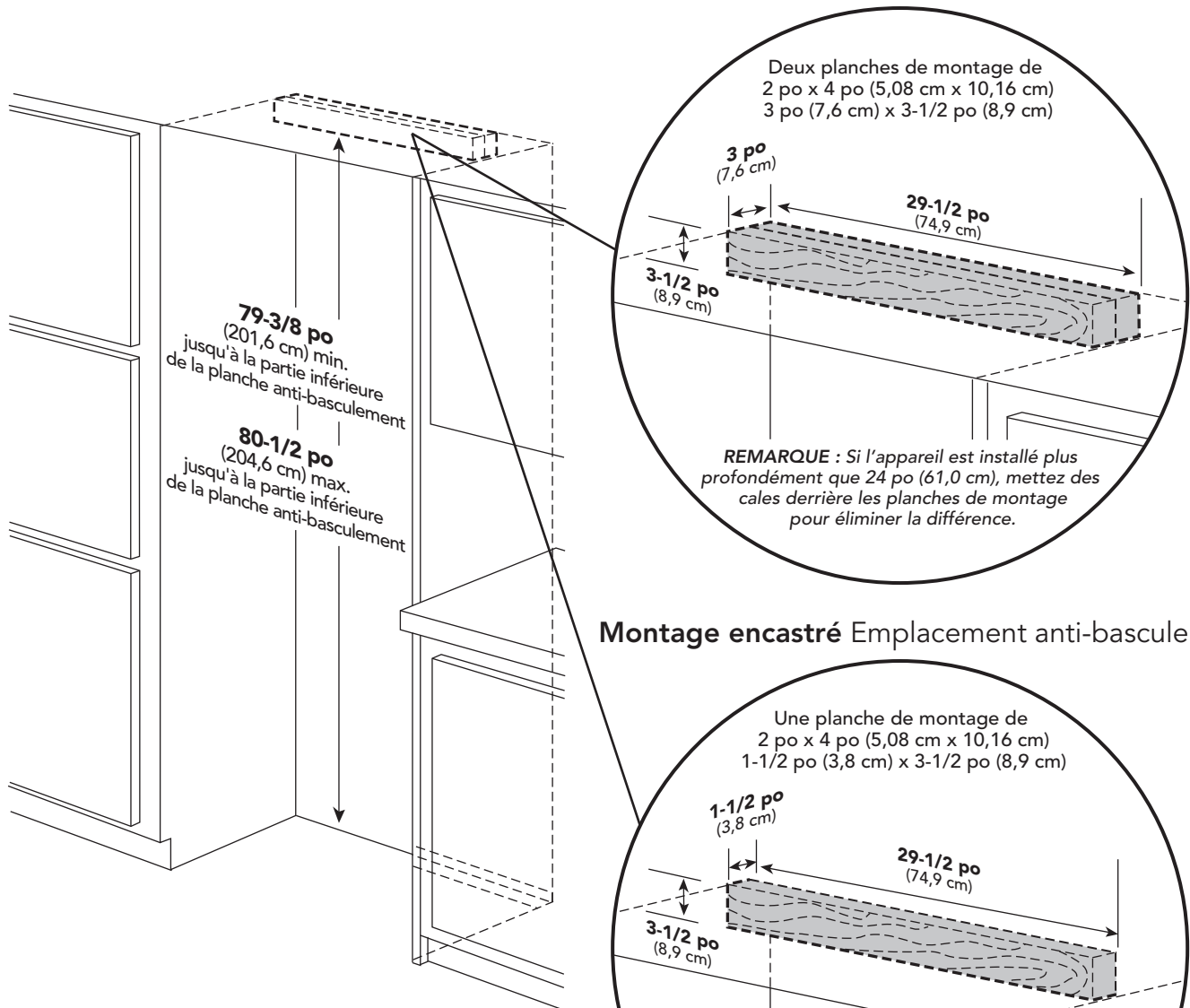

La partie inférieure de la planche anti-basculement est de 3-7/8 po (9,8 cm) en dessous de la hauteur d'ouverture.
Remarque : La partie supérieure de l'appareil doit être placée fermement sous la planche anti-basculement.

Dimensions

Tout réfrigérateur/Tout congélateur
double de 30 po (76,20 cm)

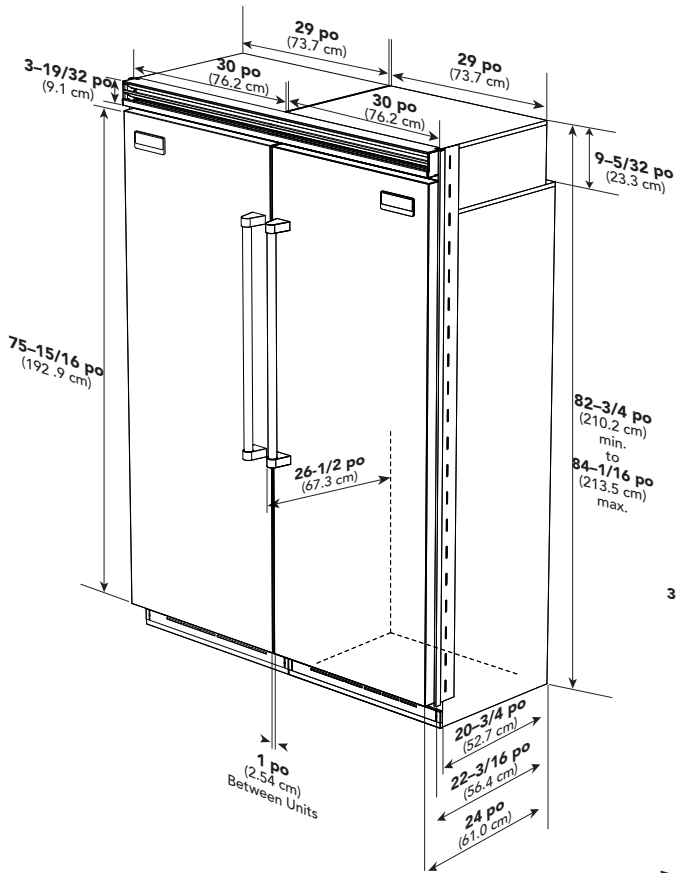

Tout réfrigérateur/Tout congélateur
double de 30 po (76,20 cm) et
36 po (91,44 cm)

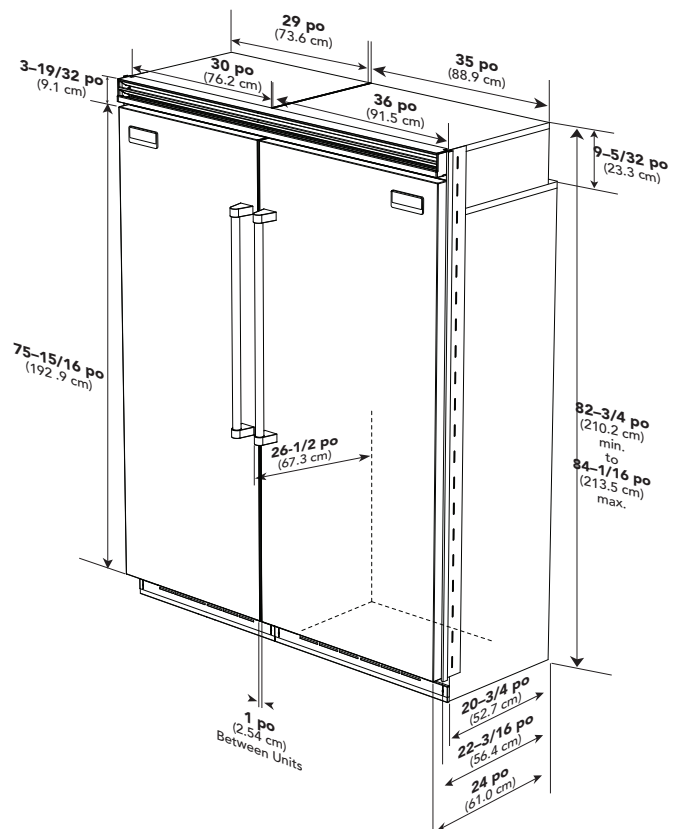

* Montré avec kit calandre monobloc en option (vendu séparément)

Dimensions

Tout réfrigérateur/Tout congélateur double de 36 po (91,44 cm)

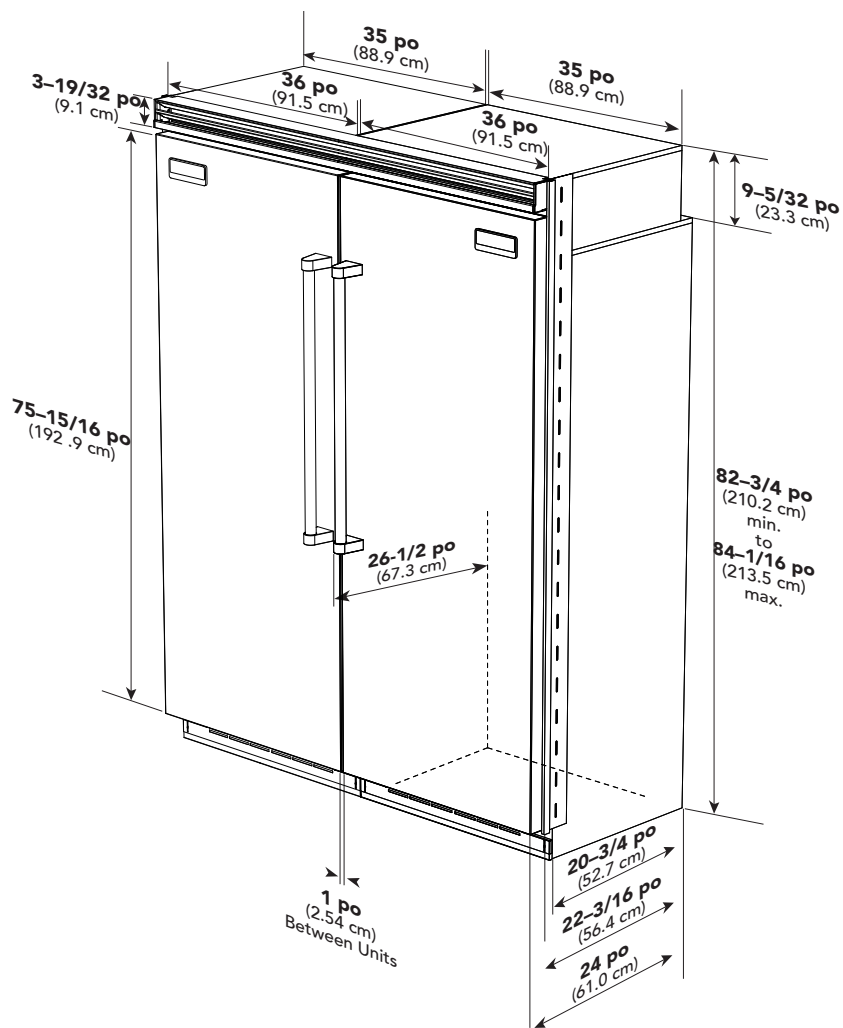

* Montré avec kit calandre monobloc en option (vendu séparément)

Dimensions

Tout réfrigérateur/Tout congélateur
double 30 po (76,20 cm)
avec encastrement affleurant

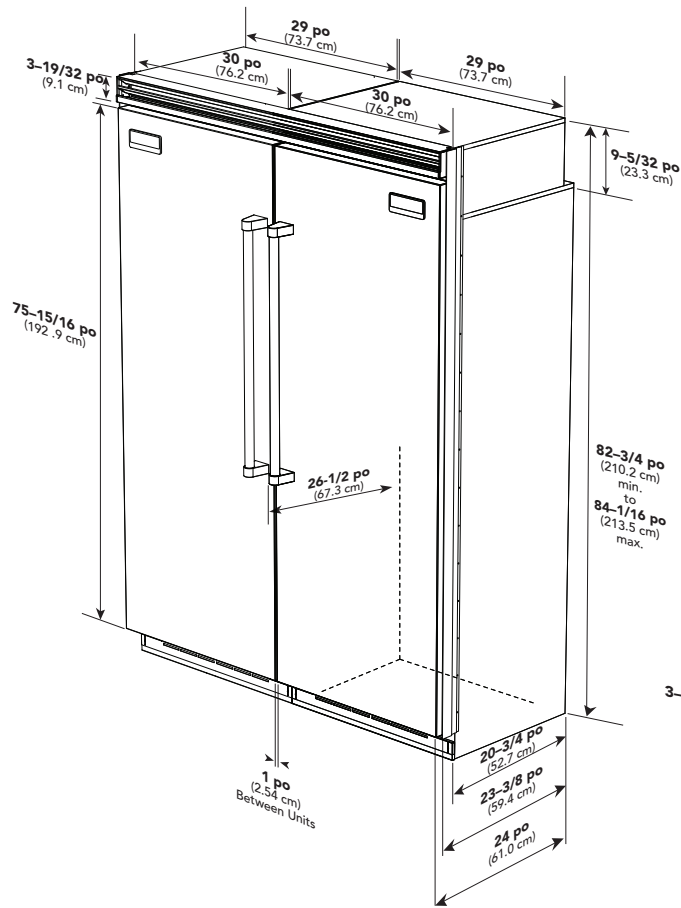

Tout réfrigérateur/Tout congélateur
double 30 po et 36 po (76,20 cm et 91,44 cm)
avec encastrement affleurant

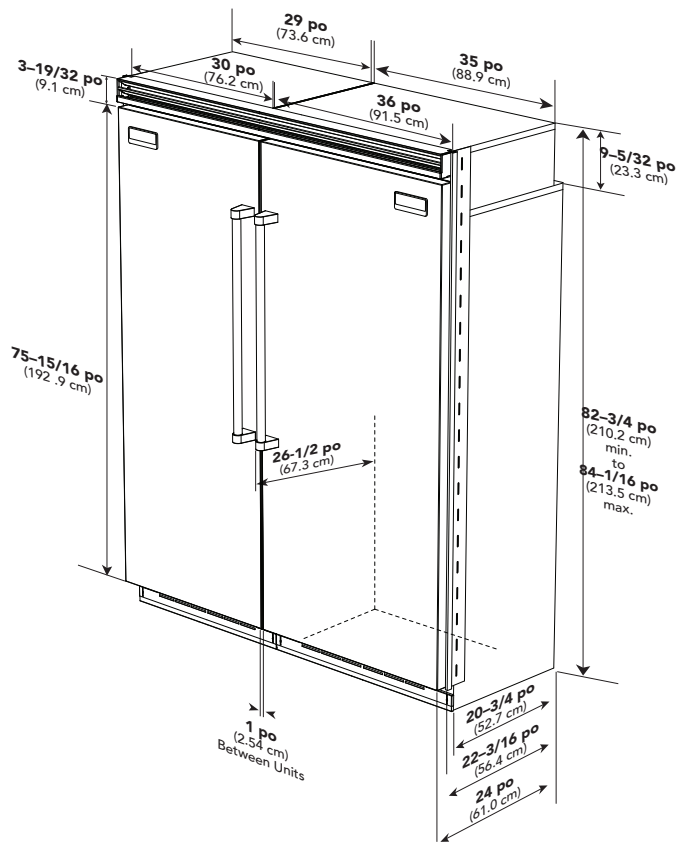

Remarque : Encastrement affleurant (PBIRFTKSS) acheté séparément.

* Montré avec kit calandre monobloc en option (vendu séparément)

Spécifications

Tout réfrigérateur/Tout congélateur double *			
Description	(2) appareils de 30 po (76,20 cm)	(1) appareil de 36 po (91,44 cm) et (1) appareil de 30 po (76,20 cm)	(2) appareils de 36 po (91,44 cm)
Largeur totale	60 po (152,4 cm)	66 po (167,6 cm)	72 po (182,9 cm)
Hauteur totale à partir du bas	82-3/4 po (210,2 cm) min. à 84-1/16 po (213,5 cm) max.		
Profondeur totale de l'arrière	Au côté avant de la garniture latérale : 22-3/16 po (56,4 cm) Vers l'avant de la grille supérieure : 24 po (61,0 cm) À l'avant du capuchon de la poignée : 26-1/2 po (67,3 cm)		
Largeur de découpe	59-5/8 po (151,4 cm)	65-5/8 po (166,7 cm)	71-5/8 po (181,9 cm)
Hauteur de découpe	82-7/8 po (210,5 cm) min. à 84-1/16 po (213,5 cm) max.		
Profondeur de découpe	24 po (61,0 cm) min.		
Exigences électriques	(2) circuits dédiés de 115 volts, 60 Hz, 15 ampères; cordon à 3 fils avec fiche à 3 broches mise à la terre et attachée au produit		
Usage d'ampères maximal	Congélateur de 30 po (76,20 cm) 9,1 ampères par appareil Réfrigérateur de 30 po (76,20 cm) 5,7 ampères par appareil Congélateur de 36 po (91,44 cm) 9,5 ampères par appareil Réfrigérateur de 36 po (91,44 cm) 6,5 ampères par appareil		
Exigences d'entrée d'eau	Canalisation d'arrivée d'eau en tuyau en cuivre de 1/4 po (0,63 cm); 20 psi au minimum; 120 psi au maximum		
(Tout congélateur uniquement)			
Dimensions intérieures totales			
Congélateur de 30 po (76,20 cm)	15,9 pi ³ (450 litres)		
Réfrigérateur de 30 po (76,20 cm)	17,8 pi ³ (504 litres)		
Congélateur de 36 po (91,44 cm)	19,2 pi ³ (544 litres)		
Réfrigérateur de 36 po (91,44 cm)	22,0 pi ³ (623 litres)		
Poids approximatif à l'expédition	Congélateur de 30 po (76,20 cm) 550 lb (247,5 kg) chacun; Réfrigérateur 525 lb (236,3 kg) chacun Congélateur de 36 po (91,44 cm) 605 lb (272,3 kg) chacun; Réfrigérateur 590 lb (265,5 kg) chacun		

* Pour l'installation de deux appareils côté à côté, un accessoire séparé du kit de grille doit être acheté.

Spécifications

Tout réfrigérateur/Tout congélateur double avec encastrement affleurant *			
Description	(2) appareils de 30 po (76,20 cm)	(1) appareil de 36 po (91,44 cm) et (1) appareil de 30 po (76,20 cm)	2) appareils de (36 po (91,44 cm)
Largeur totale	60 po (152,4 cm)	66 po (167,6 cm)	72 po (182,9 cm)
Hauteur totale à partir du bas	82-3/4 po (210,2 cm) min. à 84-1/16 po (213,5 cm) max.		
Profondeur totale de l'arrière	Au côté avant de la garniture latérale : 23-3/8 po (59,4 cm) Vers l'avant de la grille supérieure : 24 po (61,0 cm) À l'avant du capuchon de la poignée : 26-1/2 po (67,3 cm)		
Largeur de découpe	60 po (152,4 cm)	66 po (167,6 cm)	72 po (182,9 cm)
Hauteur de découpe	82-7/8 po (210,5 cm) min. à 84-1/16 po (213,5 cm) max.		
Profondeur de découpe	24 po (61,0 cm) min.		
Exigences électriques	(2) circuits dédiés de 115 volts, 60 Hz, 15 ampères; cordon à 3 fils avec fiche à 3 broches mise à la terre et attachée au produit		
Usage d'ampères maximal	Congélateur de 30 po (76,20 cm) 9,1 ampères par appareil Réfrigérateur de 30 po (76,20 cm) 5,7 ampères par appareil Congélateur de 36 po (91,44 cm) 9,5 ampères par appareil Réfrigérateur de 36 po (91,44 cm) 6,5 ampères par appareil		
Exigences d'entrée d'eau (Tout congélateur uniquement)	Canalisation d'arrivée d'eau en tuyau en cuivre de ¼ po (0,63 cm); 20 psi au minimum; 120 psi au maximum		
Dimensions intérieures totales			
Congélateur de 30 po (76,20 cm)	15,9 pi ³ (450 litres)		
Réfrigérateur de 30 po (76,20 cm)	17,8 pi ³ (504 litres)		
Congélateur de 36 po (91,44 cm)	19,2 pi ³ (544 litres)		
Réfrigérateur de 36 po (91,44 cm)	22,0 pi ³ (623 litres)		
Poids approximatif à l'expédition	Congélateur de 30 po (76,20 cm) 550 lb (247,5 kg) chacun; Réfrigérateur 525 lb (236,3 kg) chacun Congélateur de 36 po (91,44 cm) 605 lb (272,3 kg) chacun; Réfrigérateur 590 lb (265,5 kg) chacun		

* Pour l'installation de deux appareils côté à côté, un accessoire séparé du kit de grille doit être acheté.

Dimensions de découpe

Tout réfrigérateur/Tout congélateur double de 30 po (76,20 cm)

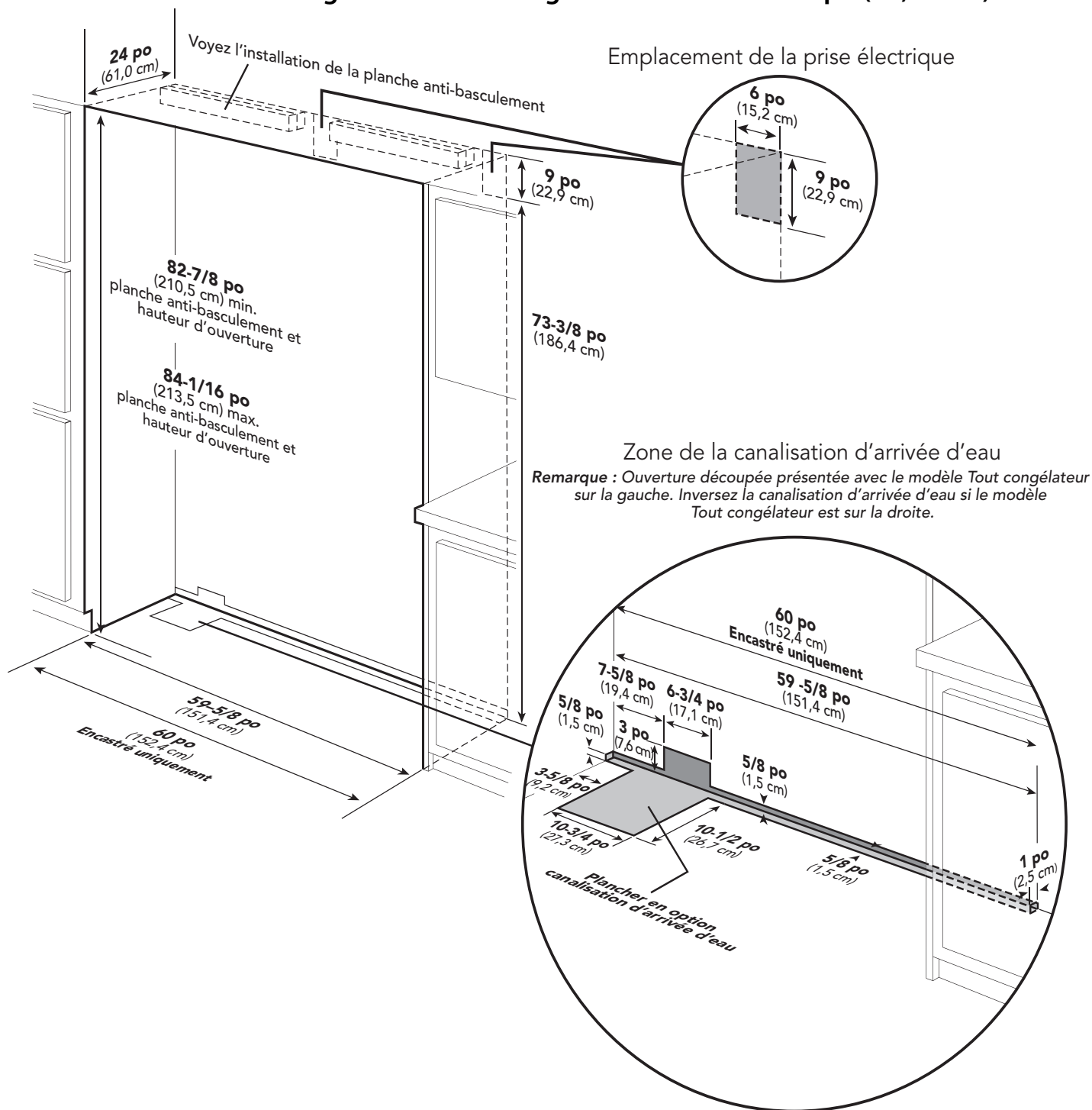

Dimensions anti-basculement

Tout réfrigérateur/Tout congélateur double de 30 po (76,20 cm)

Emplacement anti-basculement

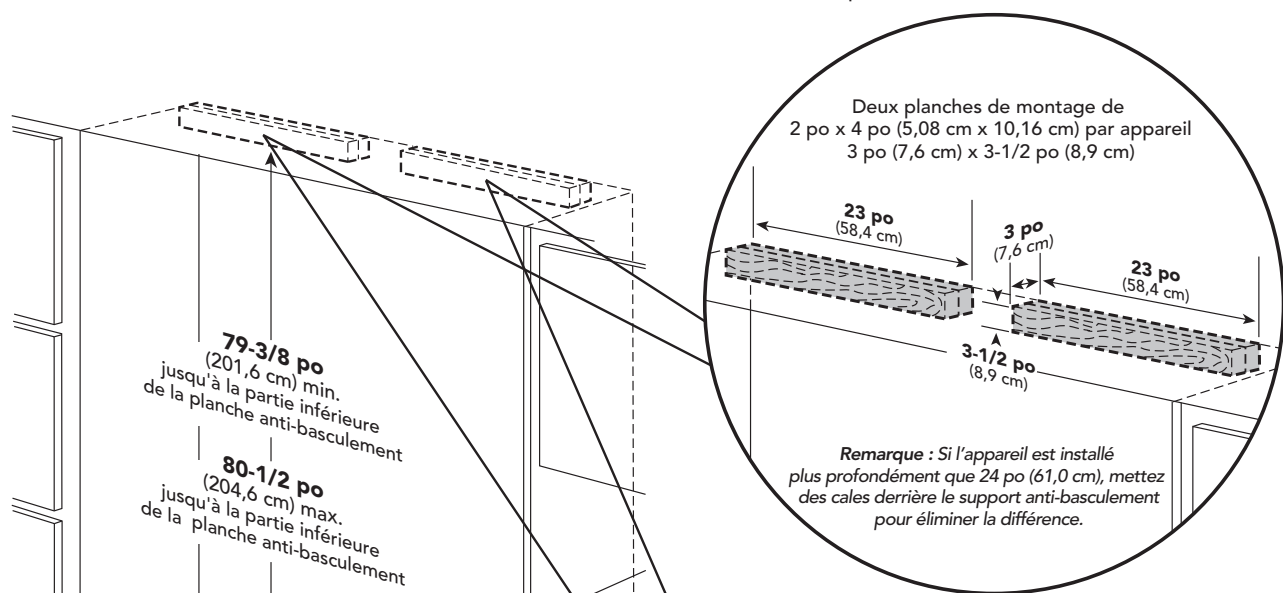

Montage encastré Emplacement anti-basculement

La partie inférieure de la planche anti-basculement est de 3-7/8 po (9,8 cm) en dessous de la hauteur d'ouverture.
Remarque : La partie supérieure de l'appareil doit être placée fermement sous la planche anti-basculement.

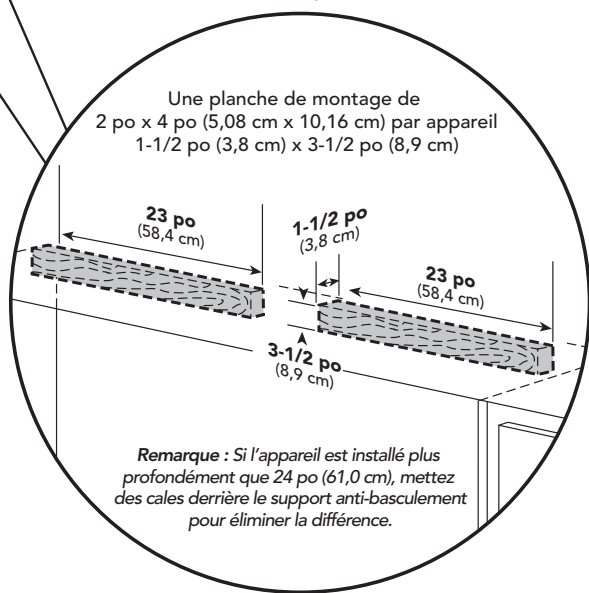

Dimensions de découpe

Tout réfrigérateur/Tout congélateur double
de 30 po (76,20 cm) et 36 po (91,44 cm)

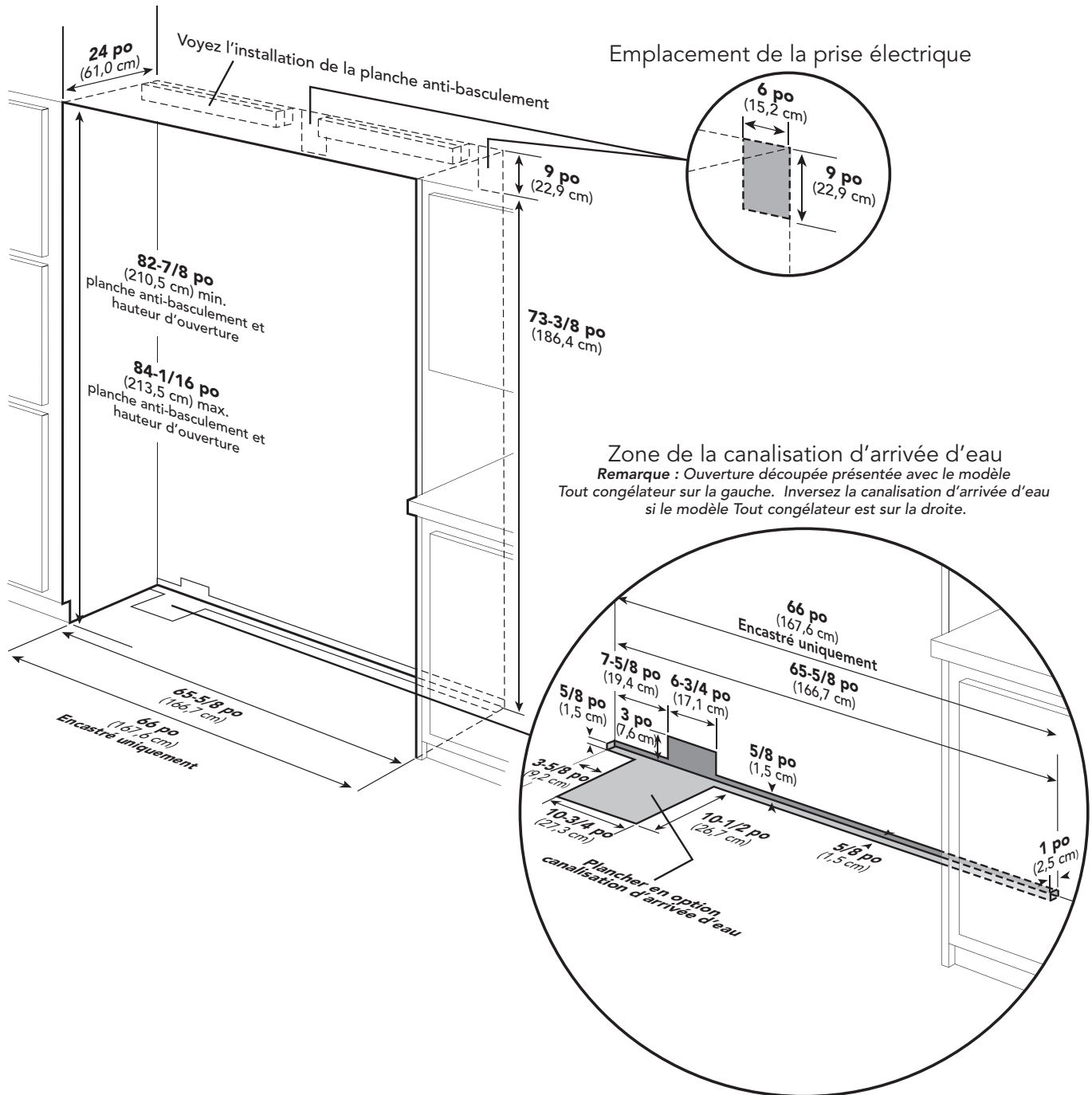

Dimensions anti-basculement

Tout réfrigérateur/Tout congélateur double de 30 po (76,20 cm) et 36 po (91,44 cm)

Emplacement anti-basculement

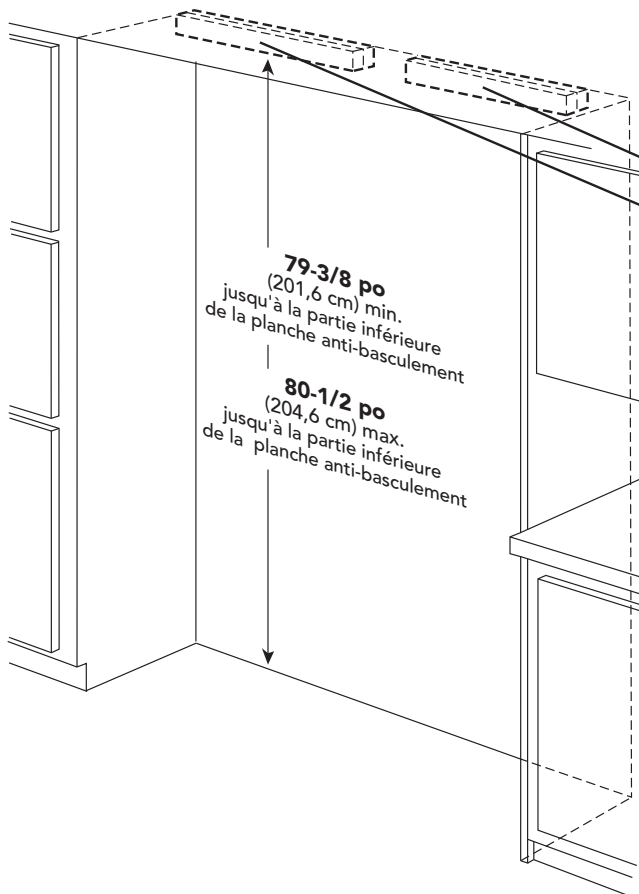

La partie inférieure de la planche anti-basculement est de 3-7/8 po (9,8 cm) en dessous de la hauteur d'ouverture.
Remarque : La partie supérieure de l'appareil doit être placée fermement sous la planche anti-basculement.

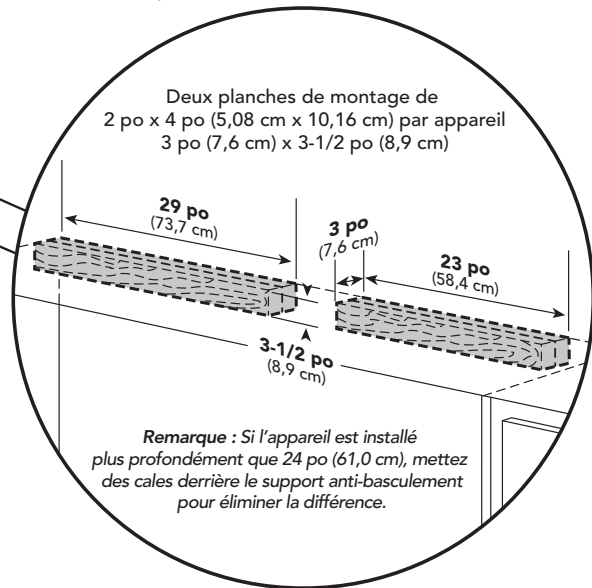

Montage encastré Emplacement anti-basculement

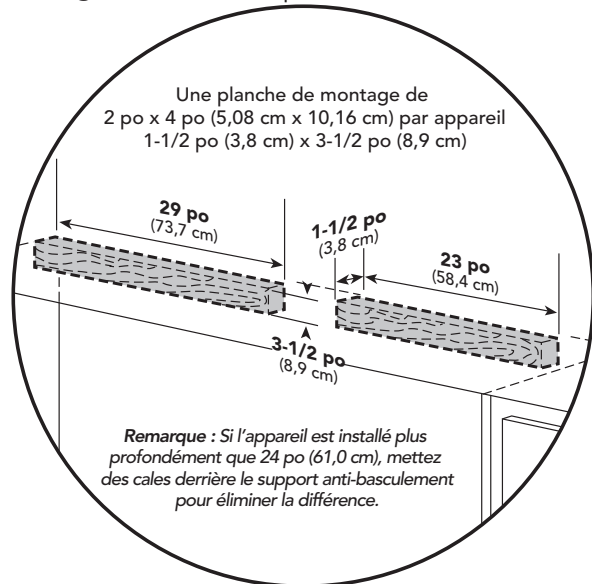

Dimensions de découpe

Tout réfrigérateur/Tout congélateur double de 36 po (91,44 cm)

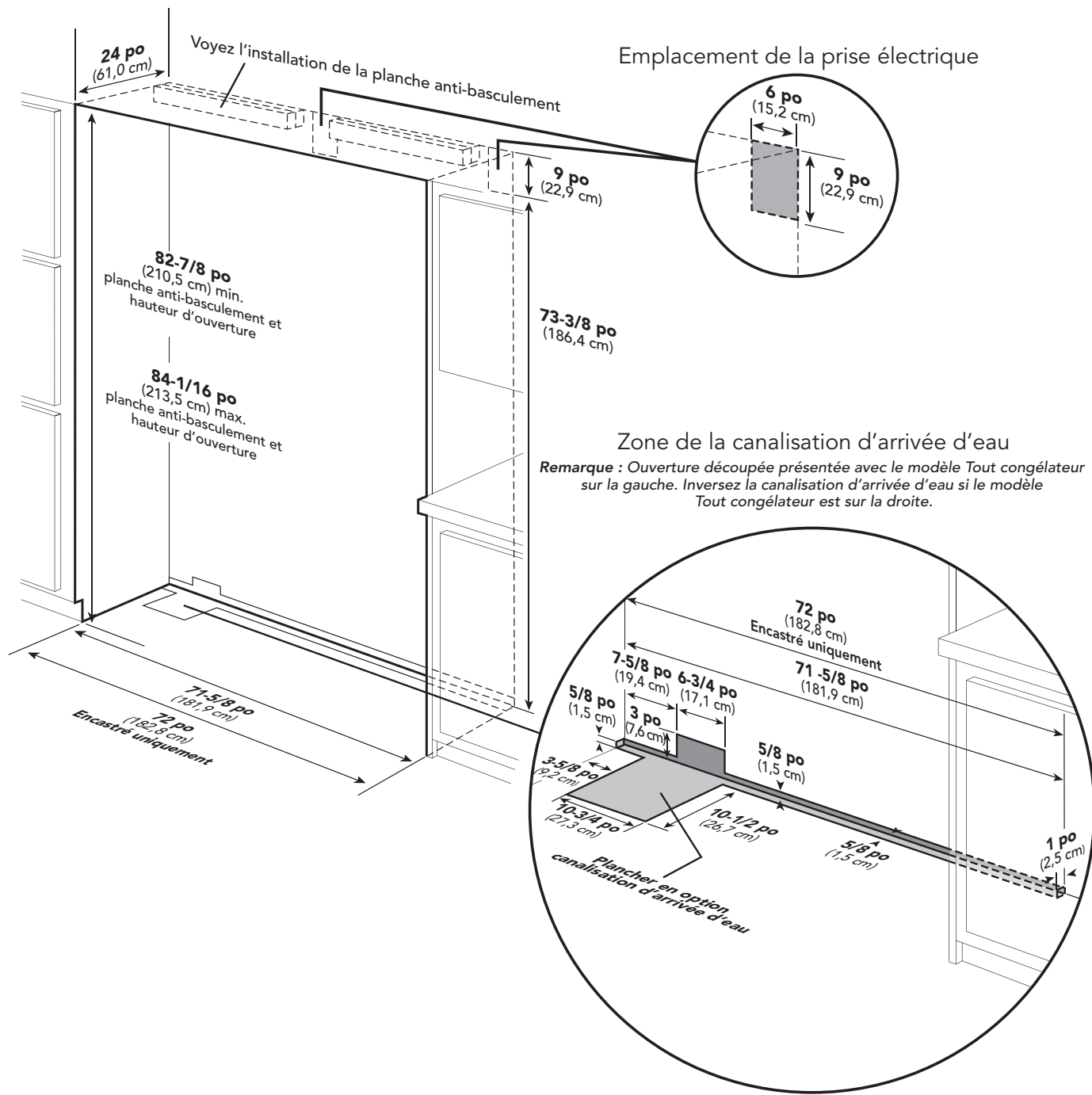

Dimensions anti-basculement

Tout réfrigérateur/Tout congélateur double de 36 po (91,44 cm)

Emplacement anti-basculement

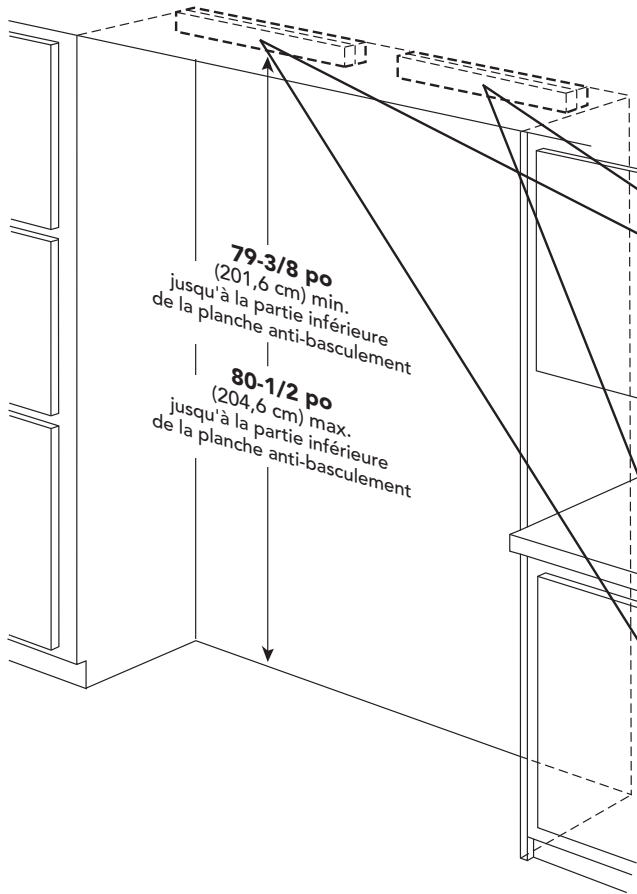

79-3/8 po
(201,6 cm) min.
jusqu'à la partie inférieure
de la planche anti-basculement

80-1/2 po
(204,6 cm) max.
jusqu'à la partie inférieure
de la planche anti-basculement

La partie inférieure de la planche anti-basculement est de 3-7/8 po (9,8 cm) en dessous de la hauteur d'ouverture.
Remarque : La partie supérieure de l'appareil doit être placée fermement sous la planche anti-basculement.

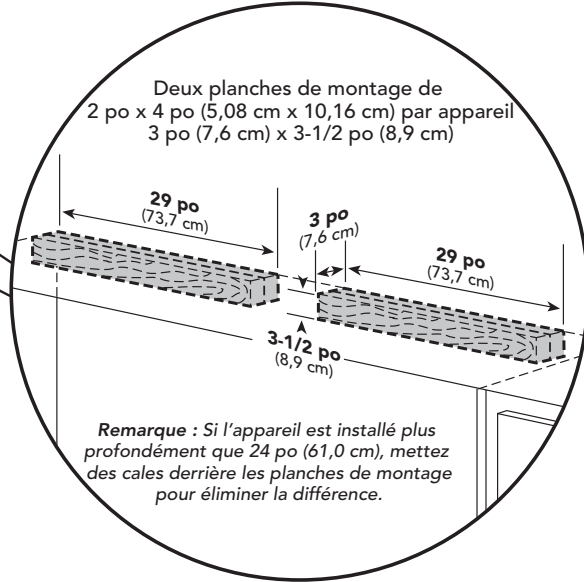

Deux planches de montage de 2 po x 4 po (5,08 cm x 10,16 cm) par appareil
3 po (7,6 cm) x 3-1/2 po (8,9 cm)

29 po (73,7 cm) 3 po (7,6 cm) 29 po (73,7 cm)
3-1/2 po (8,9 cm)

Remarque : Si l'appareil est installé plus profondément que 24 po (61,0 cm), mettez des cales derrière les planches de montage pour éliminer la différence.

Montage encastré Emplacement anti-basculement

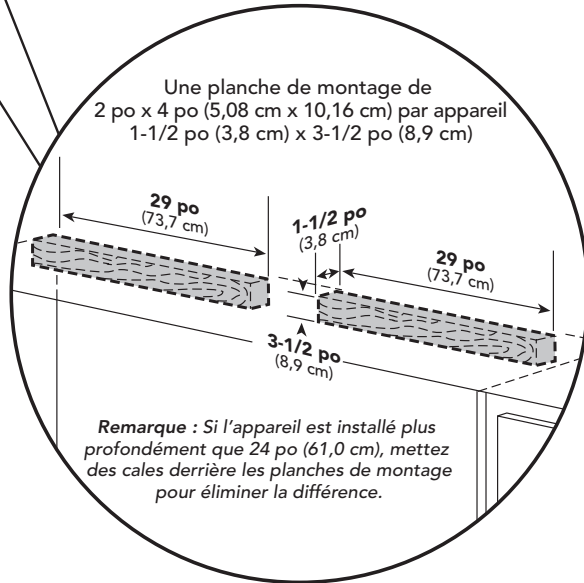

Une planche de montage de 2 po x 4 po (5,08 cm x 10,16 cm) par appareil
1-1/2 po (3,8 cm) x 3-1/2 po (8,9 cm)

29 po (73,7 cm) 1-1/2 po (3,8 cm) 29 po (73,7 cm)
3-1/2 po (8,9 cm)

Remarque : Si l'appareil est installé plus profondément que 24 po (61,0 cm), mettez des cales derrière les planches de montage pour éliminer la différence.

Informations sur le bâti

Les modèles professionnels s'insèrent semi-encastés dans des ouvertures de bâti d'une profondeur standard de 24 po (61,0 cm). Le joint de porte face dépasse la face du bâti par 1-3/4 po (4,4 cm). La poignée fait une saillie supplémentaire de 2-1/2 po (6,4 cm) dans la pièce.

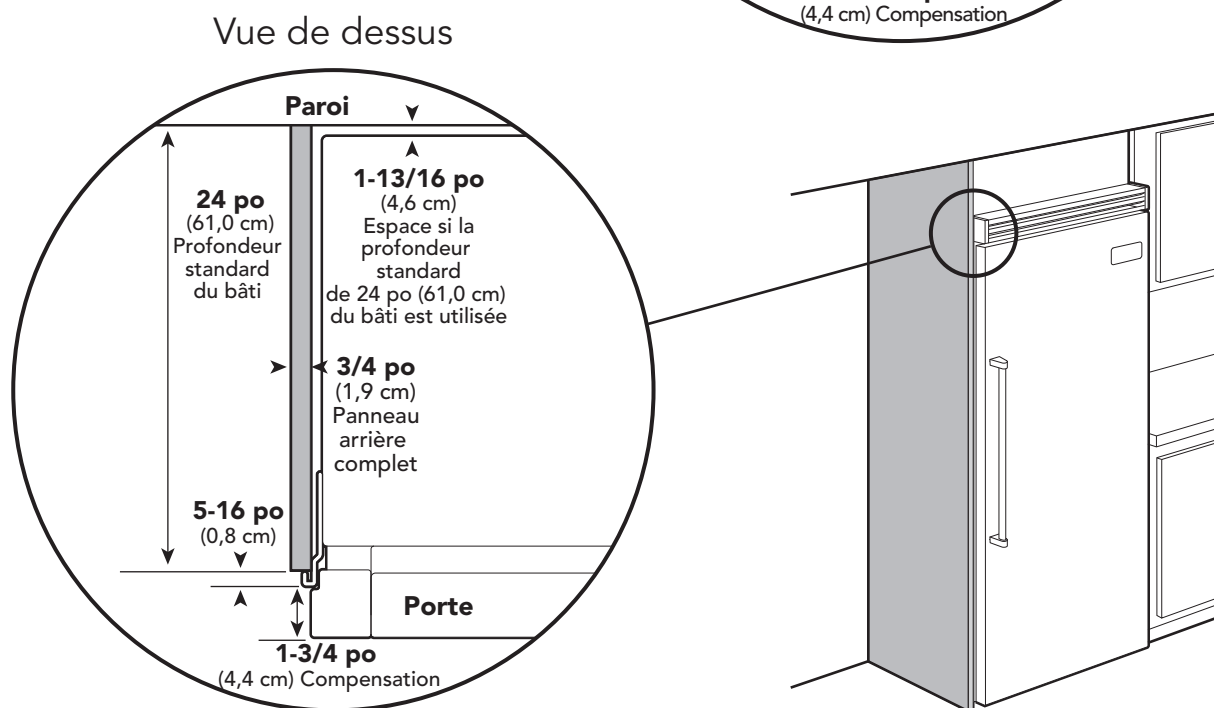
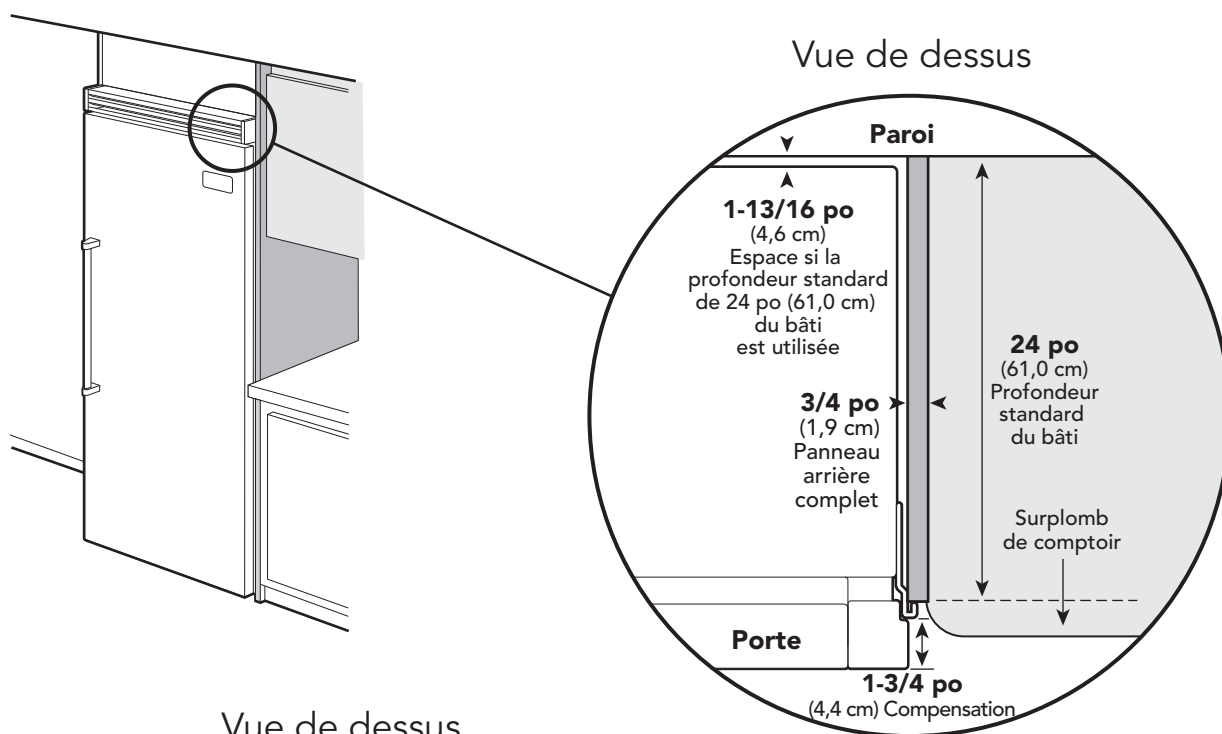

Informations sur le bâti

Les modèles professionnels s'insèrent semi-encastés dans des ouvertures de bâti d'une profondeur standard de 24 po (61,0 cm). Le joint de porte face dépasse la face du bâti par 1-3/4 po (4,4 cm). La poignée fait une saillie supplémentaire de 2-1/2 po (6,4 cm) dans la pièce.

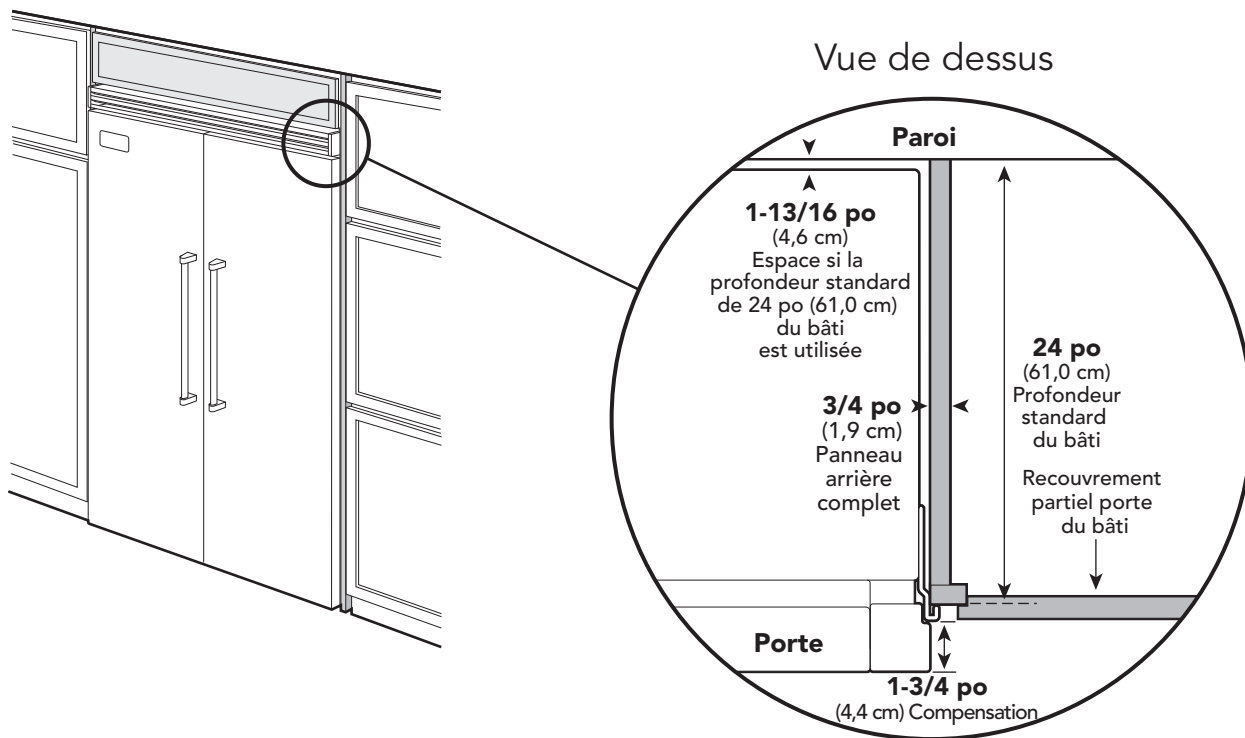

Informations sur le bâti (Avec encastrement affleurant)

Les modèles à encastrement affleurant s'insèrent dans des ouvertures du bâti d'une profondeur standard de 24 po (61,0 cm) avec aucune saillie dans la pièce, sauf la poignée qui fait une saillie de 2-1/2 po (6,4 cm) dans la pièce.

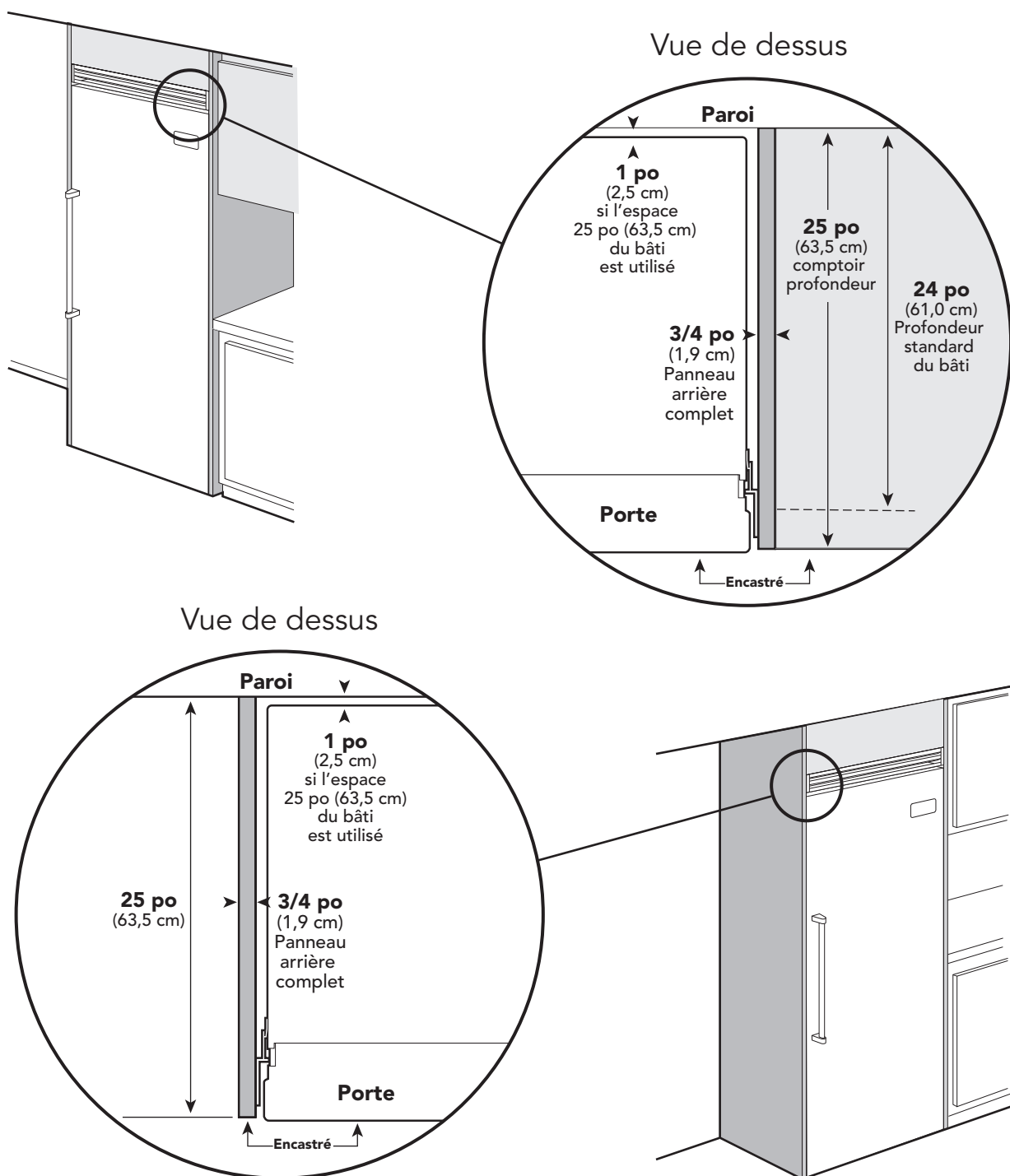

Informations sur le bâti (Avec encastrement affleurant)

Les modèles à encastrement affleurant s'insèrent dans des ouvertures du bâti d'une profondeur standard de 24 po (61,0 cm) avec aucune saillie dans la pièce, sauf la poignée qui fait une saillie de 2-1/2 po (6,4 cm) dans la pièce.

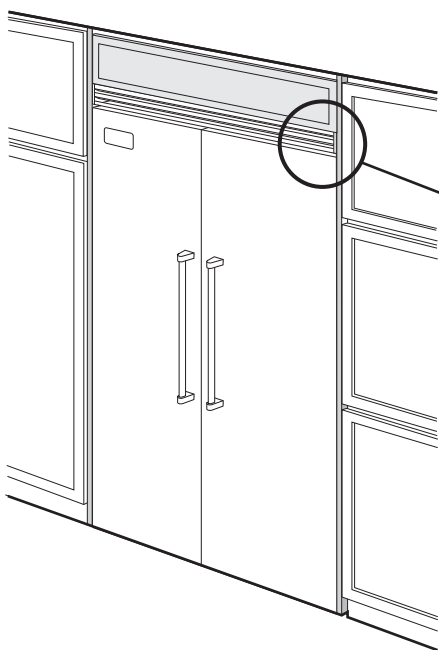

Vue de dessus
Portes de bâti qui se chevauchent

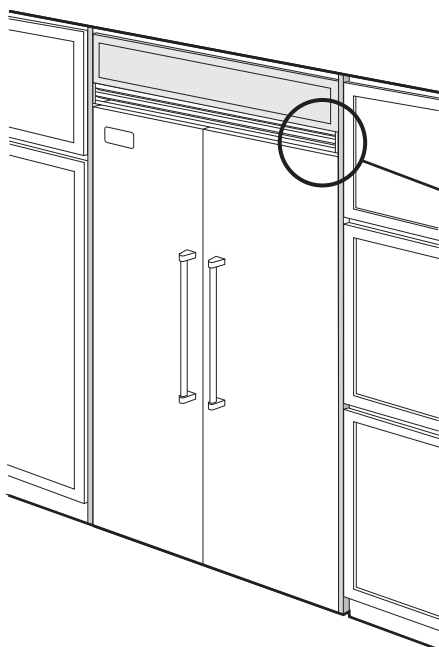
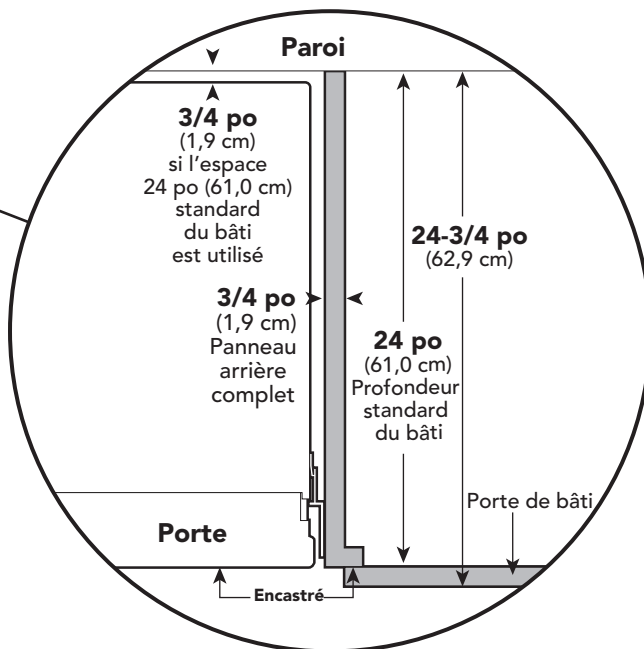

Vue de dessus
Portes de bâti encastré

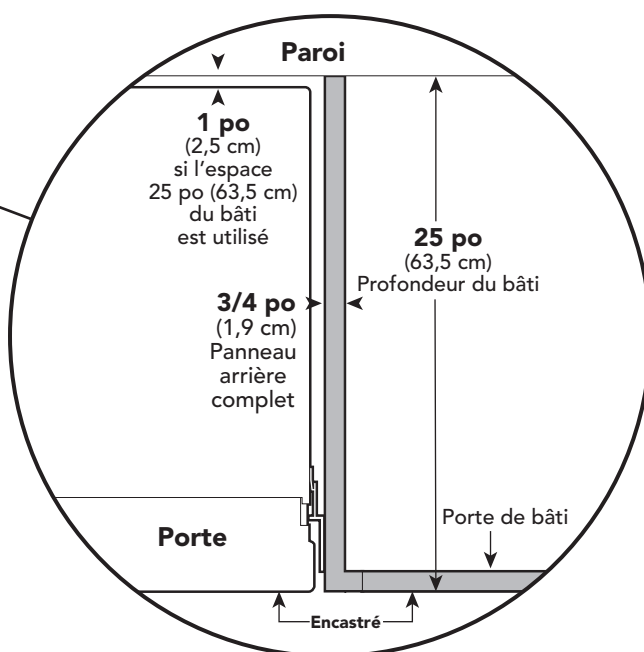

Dimensions du panneau latéral personnalisé

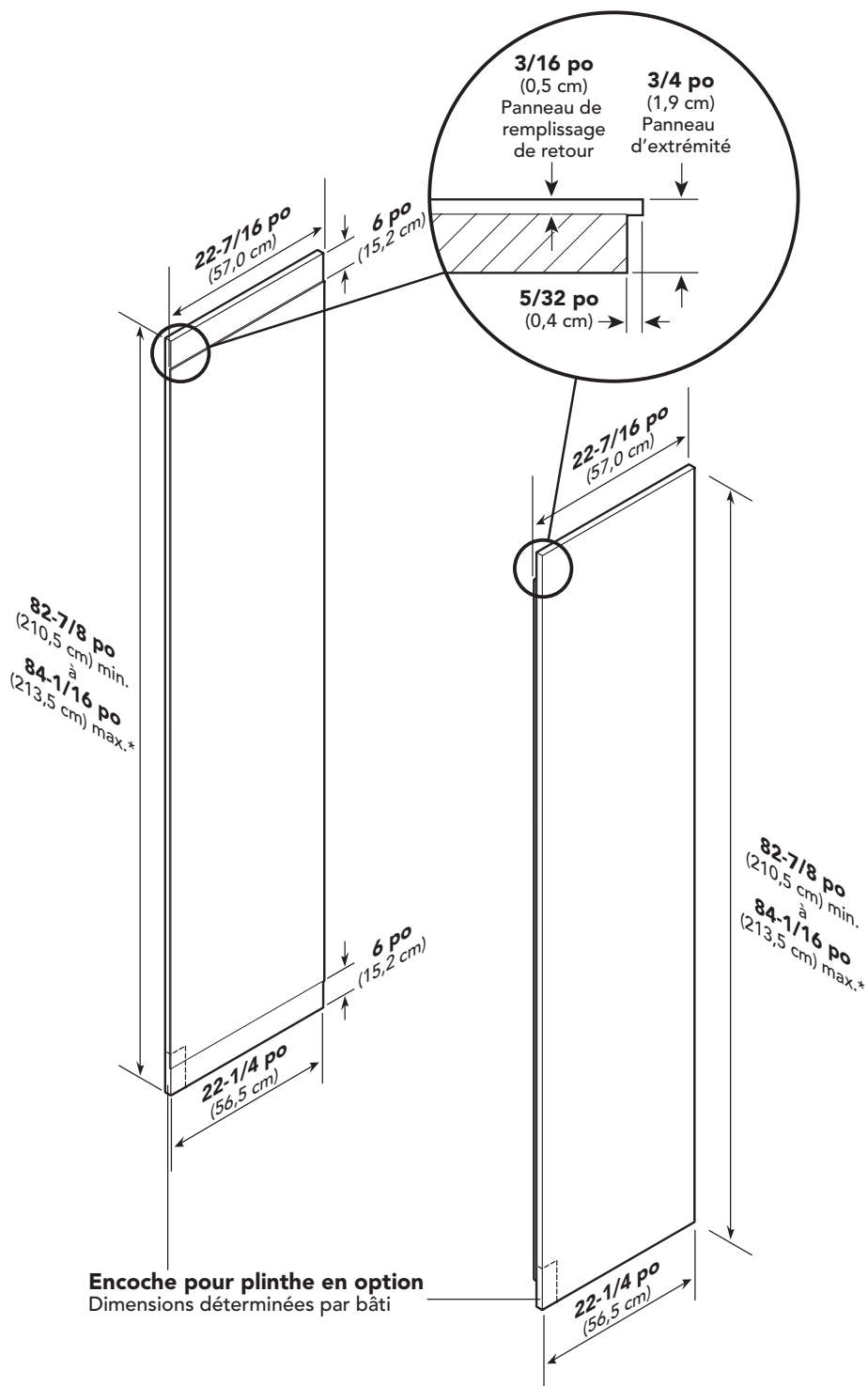

* Selon la hauteur des pieds niveleurs et la hauteur de l'enceinte du bâti.

Dimensions du panneau latéral personnalisé (Avec encastrement affleurant)

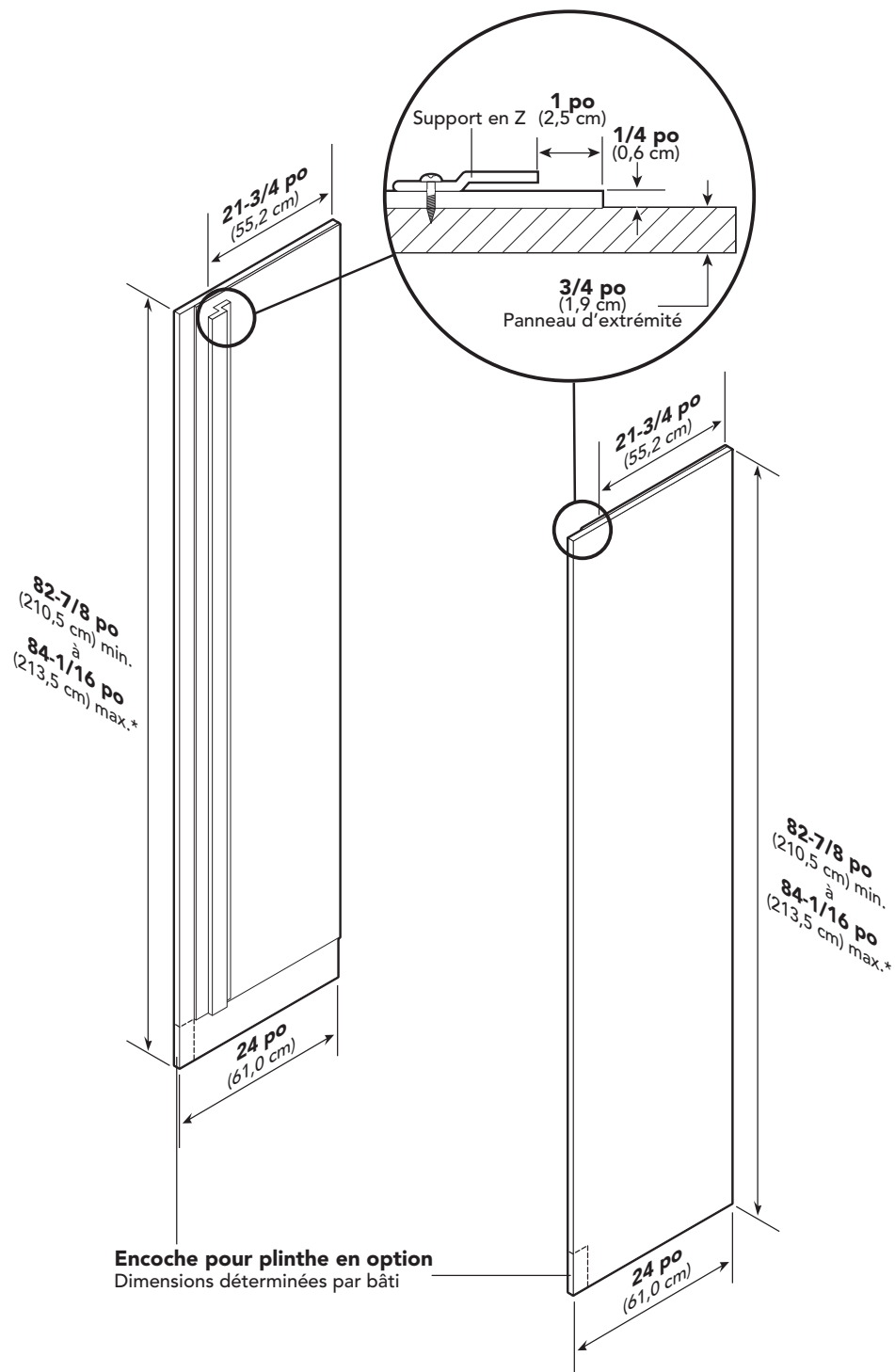

* Selon la hauteur des pieds niveleurs et la hauteur de l'enceinte du bâti.

Informations générales

Exigences de la zone

Vérifiez les éléments suivants :

- L'appareil peut s'insérer dans la résidence et peut être déplacé autour des coins et à travers l'espace des portes.
- Les planchers peuvent prendre en charge le poids de l'appareil et le poids des aliments (environ 1.200 livres [540 kg] par appareil).
- Les planchers situés en dessous de l'appareil sont à niveau avec le plancher fini environnant.
- Le mur arrière est solide et en mesure de prendre en charge deux montées horizontales de 2 X 4 (incluses) boulonnées à deux goujons de mur. Les têtes des boulons 2 X 4 doivent être alignées avec les 2 X 4 pour éviter l'obstruction.
- Enlevez quoi que ce soit attaché aux murs arrière ou latéraux qui peut obstruer l'installation de l'appareil.
- Les dimensions de découpe sont exactes.
- La prise de courant est à l'emplacement correct.
- La conduite d'eau est à l'emplacement correct.
- N'installez pas un appareil de réfrigération près d'une source de chaleur ou dans un endroit où la température ambiante tombera en dessous de 60° F (16° C).

Exigences en matière d'électricité

Il incombe au client de :

- Contactez un électricien qualifié.
- Assurez-vous que l'installation électrique est adéquate et conforme au Code national de l'électricité, aux normes ANSI/NFPA 70 – la dernière édition ou aux normes C22.1-1998 et C22.2 No. 0-M91 (ou la dernière édition)

du Code canadien de l'électricité et à tous les codes et règlements locaux. Une alimentation électrique de 115V, 60 Hz, protégée par fusible de 15 ampères est nécessaire.

Il est recommandé d'utiliser un circuit distinct pour alimenter uniquement cet appareil. Cet appareil est équipé d'un cordon d'alimentation avec une prise de terre à 3 broches. Pour minimiser le risque de décharge électrique, le cordon doit être branché dans une prise murale à 3 broches mise à la terre. N'utilisez pas de rallonge.

Si les codes autorisent l'utilisation d'un conducteur de terre distinct, il est recommandé qu'un électricien qualifié détermine si le chemin de mise à la terre est adéquat.

NE METTEZ PAS à la terre sur une canalisation de gaz. Consultez un électricien qualifié si vous avez des doutes sur la mise à la terre appropriée de l'appareil. **N'INSTALLEZ PAS de fusible sur un circuit neutre ou de mise à la terre.**

Exigences anti-basculement

Les planches anti-basculement doivent être fixées en place avant le déplacement de l'appareil dans l'ouverture.

Remarque : Des planches de montage supplémentaires peuvent être nécessaires si l'appareil ne touche pas le mur arrière du boîtier. Pour éviter que l'appareil bascule vers l'avant, il doit être fixé en place avec un soffite solide ou un bloc de bois.

Informations générales

Exigences d'alimentation en eau (Tout congélateur)

⚠ AVERTISSEMENT

Pour éviter des maladies graves ou la mort, n'utilisez pas l'appareil dans des lieux où la composition microbiologique de l'eau est douteuse ou dont la qualité est inconnue sans désinfection adéquate avant et après le système. Les systèmes certifiés pour la réduction des kystes peuvent être utilisés sur les eaux désinfectées pouvant contenir des kystes filtrables. Les contaminants et autres substances supprimés ou réduits par le système de traitement des eaux ne se trouvent pas nécessairement dans votre eau.

Utilisez uniquement un tuyau en cuivre de 6 mm (1/4 po) pour la canalisation de l'eau. N'installez pas de tuyaux en cuivre dans une zone où les températures baissent en dessous de 35° F (1,7° C). Avant de raccorder le tuyau en cuivre à l'appareil, faites passer au moins 2 pintes (1,9 litres) d'eau à travers le tuyau en cuivre et dans un seau pour éliminer les particules dans la conduite d'eau.

- Viking Range, LLC N'est pas responsable des dégâts matériels causés par une installation ou par un raccordement de la canalisation d'eau inapproprié.
- Raccordez un tuyau en cuivre flexible de 1/4 po (6 mm) à la plomberie de votre domicile en conformité avec les codes et règlements locaux.
- La longueur du tuyau en cuivre doit aller du raccordement de l'alimentation en eau au raccordement de l'appareil, afin de faciliter le déplacement de l'unité hors de l'enceinte pour le nettoyage ou l'entretien. Le tuyau doit être souple et non rigide et les extrémités ne doivent pas contenir de bavure
-
- Le parcours du tuyau en cuivre doit être supérieur à 35° F (1,7° C) pour empêcher la conduite d'eau de geler.

- N'utilisez pas de conduites d'eau en plastique entre la plomberie de votre domicile et le raccord du robinet d'arrivée d'eau sur l'appareil.
- N'utilisez pas la fonction perçage avec vis taraudeuse d'un robinet-vanne à étrier. Le trou fait par la lance de perçage est trop petit pour le débit d'eau requis par la machine à glaçons.
- Si le robinet-vanne à étrier n'est pas utilisé, placez une soupape d'arrêt séparée dans un endroit facilement accessible entre l'alimentation en eau et l'appareil. Ne placez pas la soupape d'arrêt derrière l'appareil.
- L'installation d'appareils avec un système d'osmose inverse est acceptable tant que la pression de l'eau reste dans la plage de psi admissible indiquée ci-dessous. Il est important de noter que, dans le cas de nombreux systèmes d'osmose inverse, la pression commence à un niveau élevé, mais elle diminue lorsque le niveau de l'eau de la zone de stockage baisse. Cela doit être pris en compte lors de la vérification de la pression de l'eau entrant dans l'appareil.
- Raccordez une conduite d'eau FROIDE verticale ou horizontale de 1/2 po (1,2 cm) à 1-1/4 po (3,2 cm) près du plan d'eau.
- Faites passer la conduite d'eau par le plancher, le mur arrière ou latéral. Le tuyau doit être rangé à plat sur le plancher dessous l'appareil. Fixez le tuyau au mur ou au plancher.
- La pression de l'eau doit être supérieure à 20 psi et inférieure à 120 psi sur les non-distributeurs et supérieure à 35 psi et inférieure à 120 psi sur les distributeurs.

Informations générales

- La plupart du poids de l'appareil se situe au-dessus. Des précautions supplémentaires sont nécessaires lors du déplacement de l'appareil pour éviter le basculement.
- N'enlevez pas le film protecteur jusqu'à ce que l'appareil ne soit en position de fonctionnement.
- Tous les quatre pieds de nivellement doivent toucher le plancher afin de soutenir et de stabiliser le poids total du réfrigérateur.
- Ne laissez pas tomber l'appareil.
- Enlevez le matériau d'expédition extérieur avant de déplacer l'appareil dans la maison.
- Utilisez deux ou plusieurs personnes pour déplacer et installer l'appareil. Le non-respect de cette instruction peut causer une blessure au dos ou d'autres blessures.
- Pour éviter les blessures, portez des gants lorsque vous effectuez toute opération d'installation et des lunettes de protection lorsque vous coupez des sangles métalliques.

Risque de basculement

Déplacement du réfrigérateur

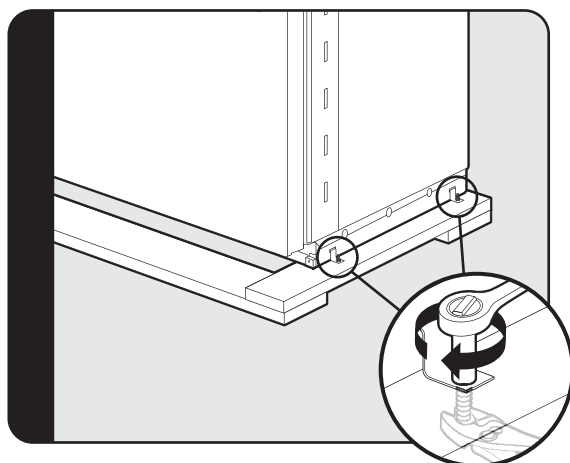

Retirez les supports d'expédition des palettes en enlevant les 4 boulons (2 de chaque côté) avec une clé à douille longue de 1/2 po (1,27 cm) et une paire de pinces.
Remarque : Le basculement de l'appareil n'est pas nécessaire pour retirer les supports d'expédition.

L'appareil est trop lourd et bascule facilement lorsqu'il n'est pas complètement installé. Gardez les portes fermées jusqu'à ce que l'appareil soit entièrement installé et sécurisé conformément aux instructions d'installation. Deux ou plusieurs personnes sont nécessaires pour déplacer et installer l'appareil. Le non-respect de cette consigne peut entraîner des blessures graves voire la mort.

Déballage de l'appareil

1. Retirez la sangle supérieure et inférieure.
2. Retirez le capuchon supérieur.
3. Découpez le carton arrière d'environ 1/4 po (0,6 cm) à 1 po (2,5 cm) du coin droit avec un couteau tout usage prolongé de 1/4 po (0,6 cm).
4. Retirez le carton et l'emballage extérieur. Gardez le matériau d'expédition en carton pour protéger la surface du plancher lors de l'installation de l'appareil. Retirez la planche anti-basculement, la plinthe de protection et les pièces de la garniture de porte (modèles DF) de l'arrière de l'appareil.

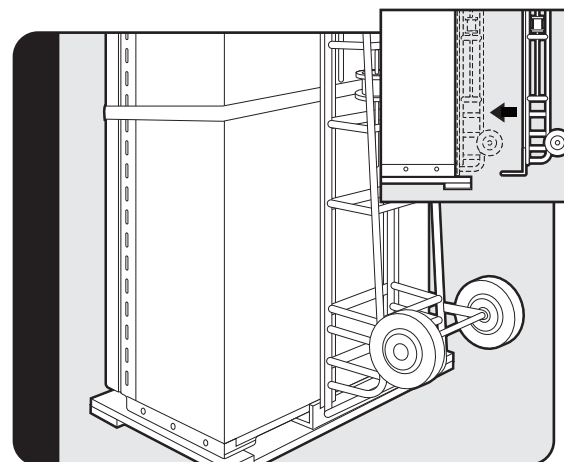

Faites glisser le chariot de l'appareil entre l'appareil et le dérapage. Utilisez le chariot uniquement depuis l'arrière de l'appareil pour enlever l'appareil des palettes. Après que l'appareil est retiré des palettes, un chariot peut être utilisé depuis chaque côté ou depuis l'arrière MAIS PAS DEPUIS L'AVANT.

Remarque : Utilisez des emballages excessifs pour protéger la garniture décorative; vérifiez également que les pieds de nivellement sont vers le haut (réglage de 0 po).

Installation de la garniture latérale de montage encastré

Remarque : Si l'appareil doit être installé aligné avec les bâtis, la garniture latérale de montage encastré doit être installée en premier. Si ce n'est pas le cas, passez directement à « installation ».

Étape 1 – Localiser les pièces nécessaires : Deux (2) pièces d'encastrement affleurant et un kit de quincaillerie avec vingt-deux (22) vis.

Étape 2 – Enlever la garniture latérale sur le réfrigérateur et jeter la garniture et les vis.

Étape 3 – Aligner le dessus de la garniture latérale de montage encastré avec le dessus du compartiment mécanique de l'appareil. En utilisant les vis fournies dans le kit de quincaillerie, fixez la garniture latérale à l'appareil, en utilisant uniquement les trous visibles à travers la garniture latérale. Remarque : N'utilisez pas les trous de vis dans le compartiment mécanique.

Installation

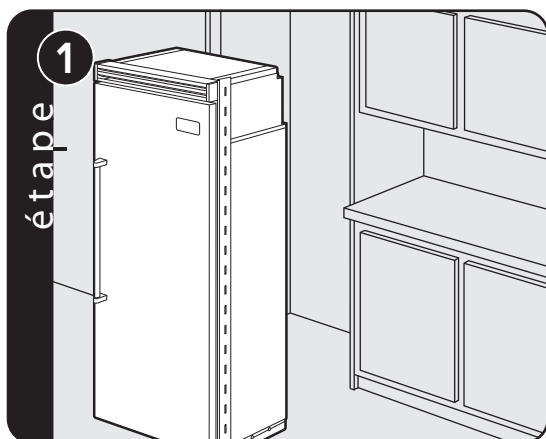

Placez l'appareil devant la découpe.

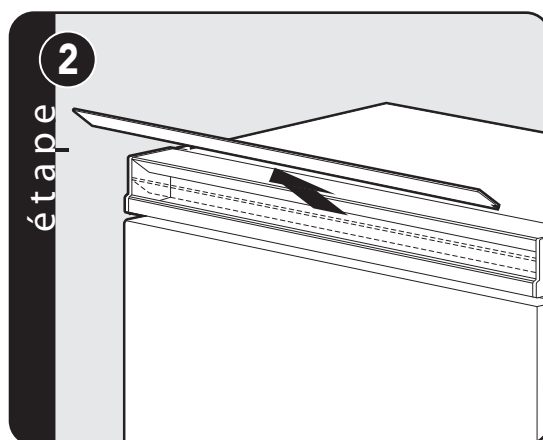

Tirez la persienne de la grille centrale vers le haut à un angle et faites-la sortir.

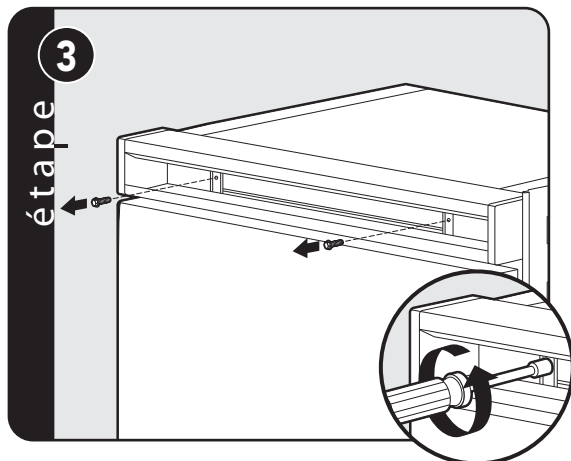

À l'aide d'un tournevis à douille magnétique de 8 po (20,32 cm), enlevez les deux vis de 1/4 po (0,63 cm).

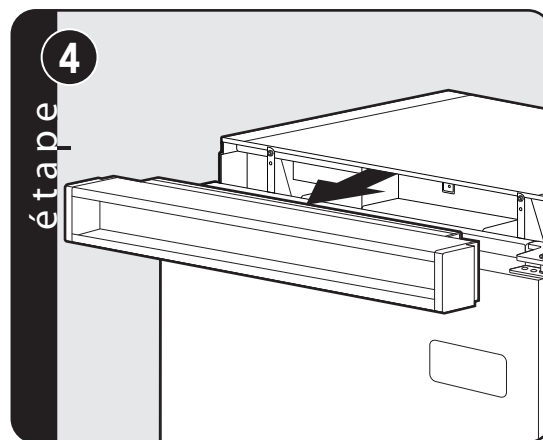

Enlevez la grille.

Réglage de la charnière

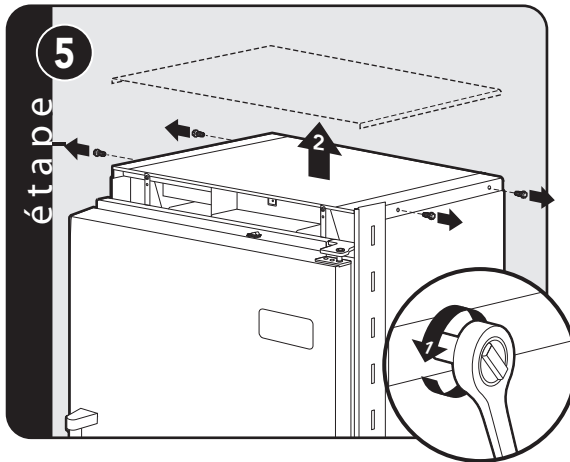

Enlevez les 4 vis latérales et retirez le dessus de l'appareil.

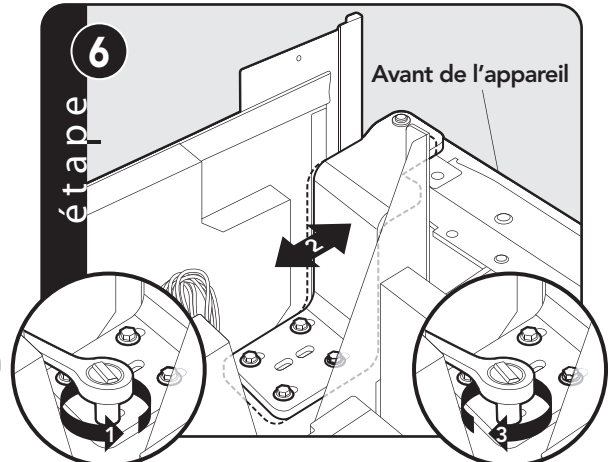

Desserrez les 4 vis de la charnière. Réglez la porte. Revisez les 4 vis de la charnière.

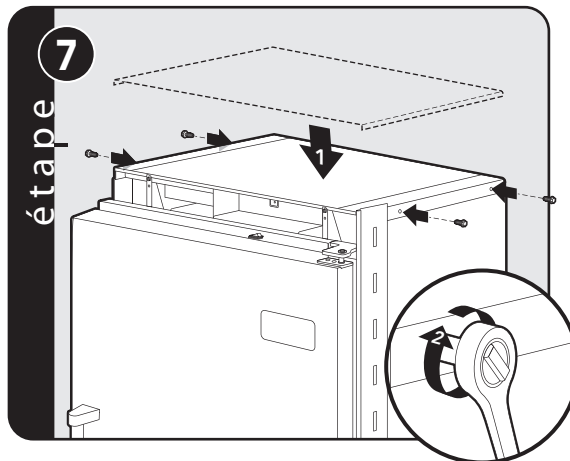

Remettez en place le dessus de l'appareil. Remettez en place les 4 vis latérales.

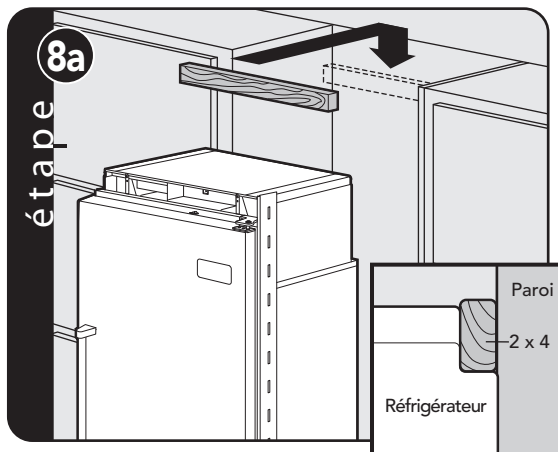

Attachez une seule 2 x 4 au goujon de mur (reportez-vous à la page des dimensions pour l'emplacement exact).

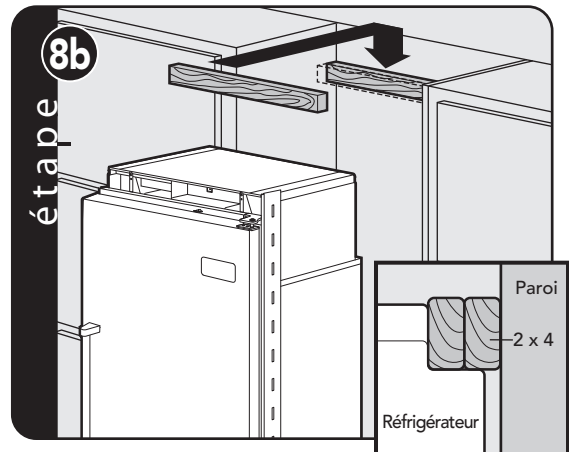

Si nécessaire, en fonction du bâti et de la profondeur, attachez la deuxième 2 x 4 à la première 2 x 4.

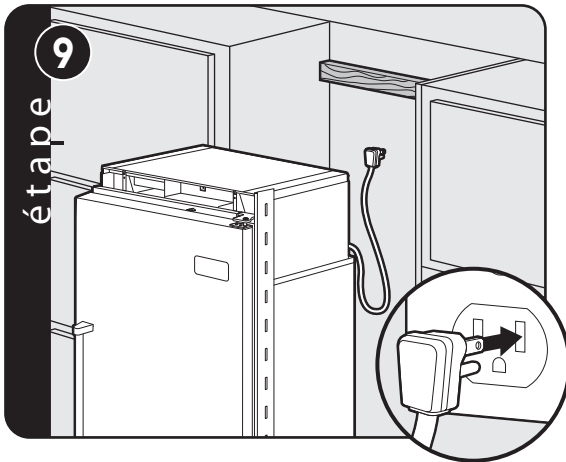

étape 9

Branchez le cordon d'alimentation pour vérifier le fonctionnement.
Remarque: Assurez-vous que l'interrupteur d'alimentation et l'interrupteur de la salle d'exposition sont dans la position de marche (ON).

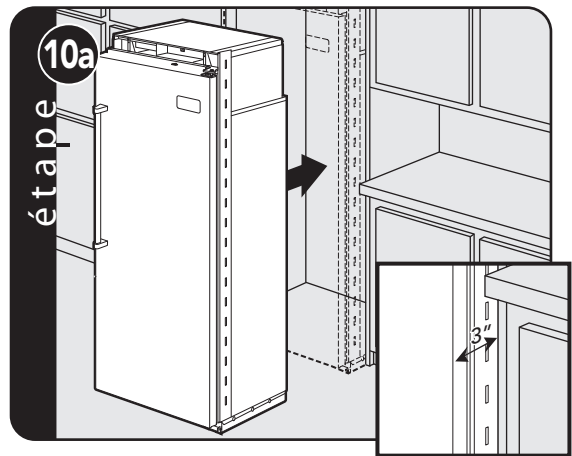

étape 10a

Placez l'appareil dans les 3 po (7,62 cm) d'alignement avec les bâtis.
Remarque: Pour éviter d'endommager le bâti, placez du carton entre les bâtis et l'appareil. Lorsque vous déplacez l'appareil, ne sertissez, déformez ou écrasez pas la conduite d'eau.

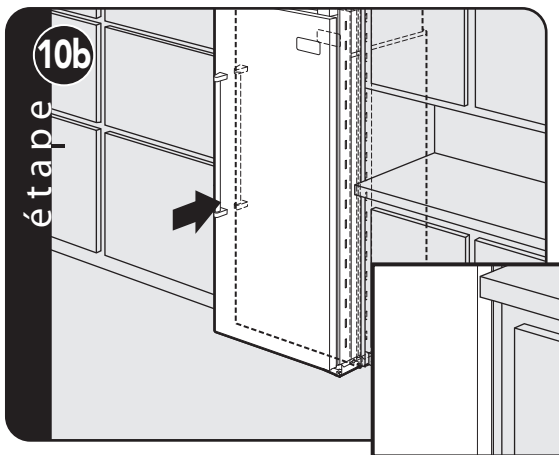

étape 10b

Déplacez soigneusement l'appareil jusqu'à ce qu'il soit semi-encastré dans le bâti (selon l'appareil).

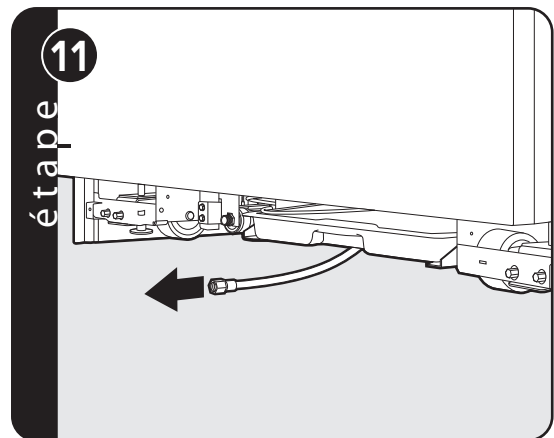

étape 11

Tirez le tuyau d'alimentation vers l'avant sous l'appareil.
Remarque: N'UTILISEZ PAS de conduites d'eau en plastique.

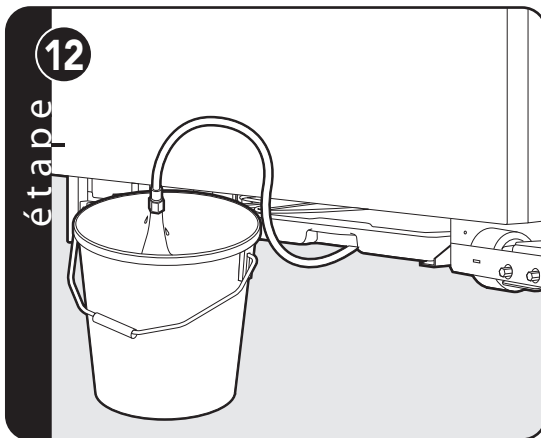

étape 12

Rincez la conduite d'eau en faisant passer deux pintes d'eau dans un seau. Fermez l'alimentation en eau.

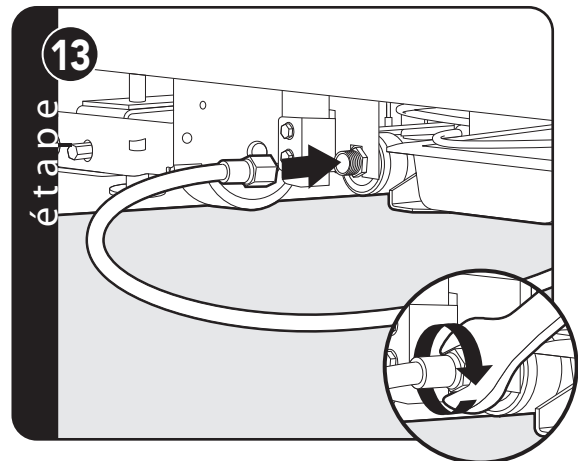

étape 13

Raccordez le tuyau d'alimentation au robinet d'eau à l'aide d'une clé de 1/2 po (1,27 cm).
Remarque: NE SERREZ PAS trop.

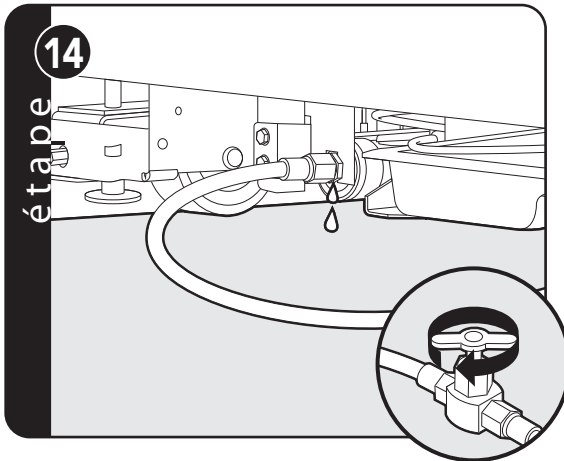

Ouvrez l'alimentation en eau et vérifiez s'il y a des fuites.

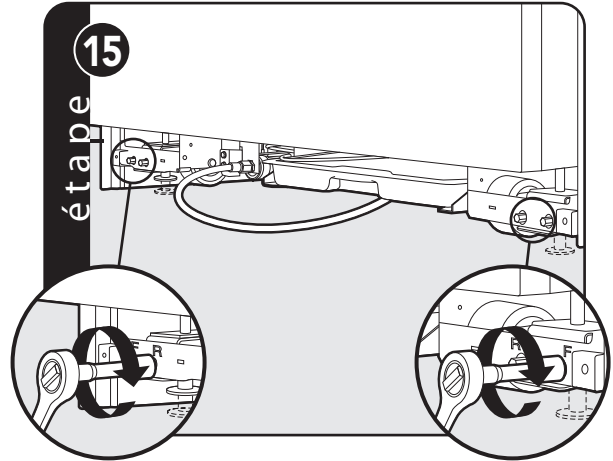

Soulevez l'appareil des rouleaux à la hauteur désirée et mettez l'appareil de niveau à l'aide d'une clé de tête de 5/16 po (0,79 cm).

Remarque : N'UTILISEZ PAS un appareil électrique. Un serrage excessif peut causer des dommages.

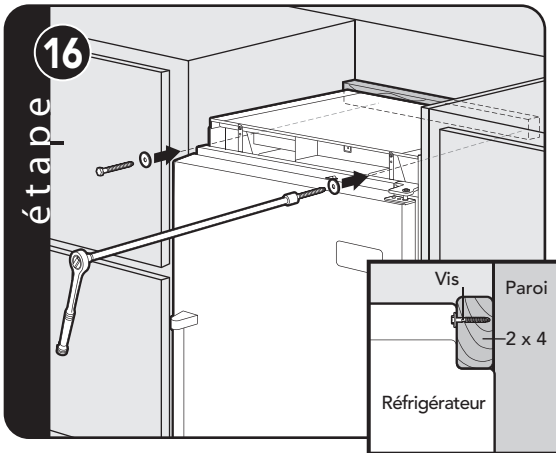

Fixez les vis autotaraudeuses positives sécurisées à la 2 x 4 à l'aide d'une rallonge de 22 po (55,88 cm).

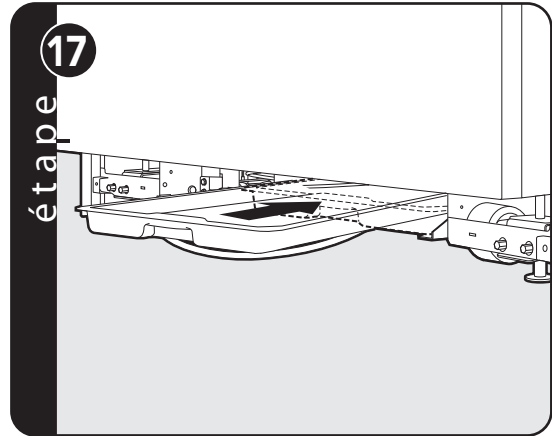

Vérifiez que le bac de dégivrage est installé et aligné.

Installation de la plinthe de protection

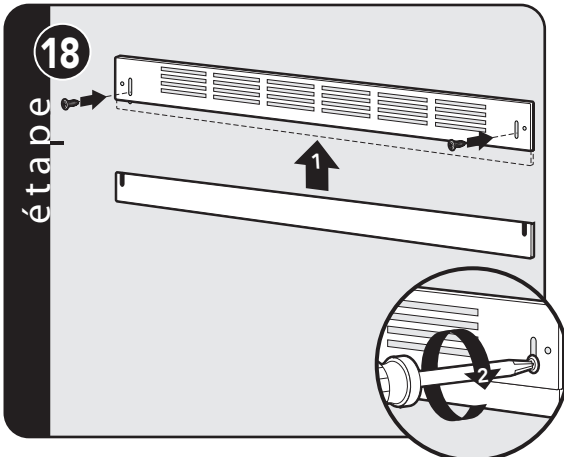

Alignez les trous sur les deux extrémités des persiennes et insérez les vis.

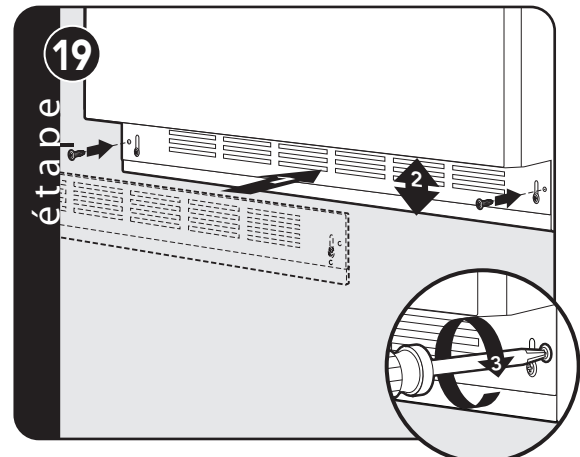

À l'aide d'un tournevis cruciforme, fixez la plinthe de protection à l'appareil et réglez à la hauteur désirée.

Réglage de la butée de porte

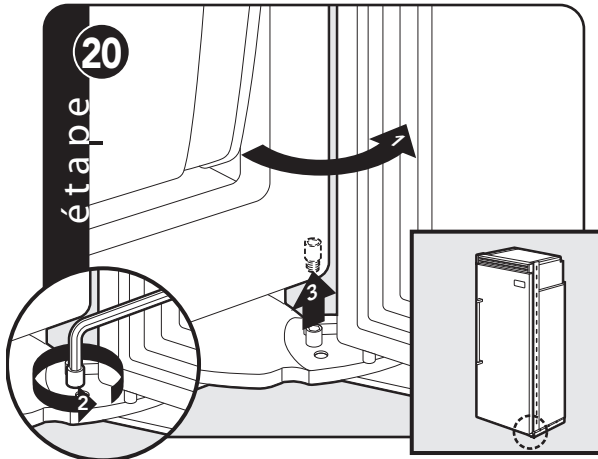

Ouvrez la porte du réfrigérateur afin que la butée de porte et la vis à épaulement soient accessibles.

Remarque : La vis à épaulement doit être en position d'ouverture de la porte de 110°.

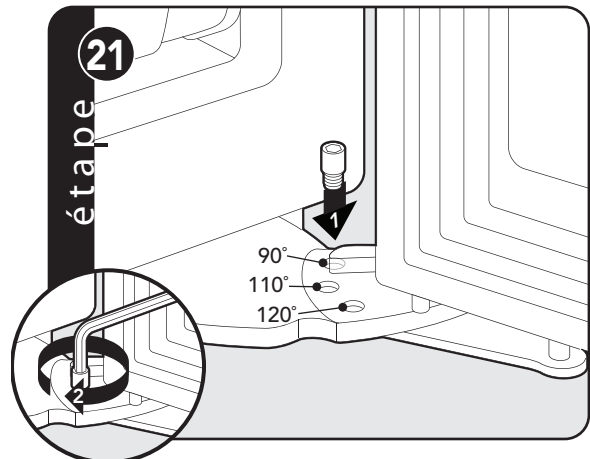

Retirez la vis à épaulement et placez en position de 90° ou de 120°.

Installation finale

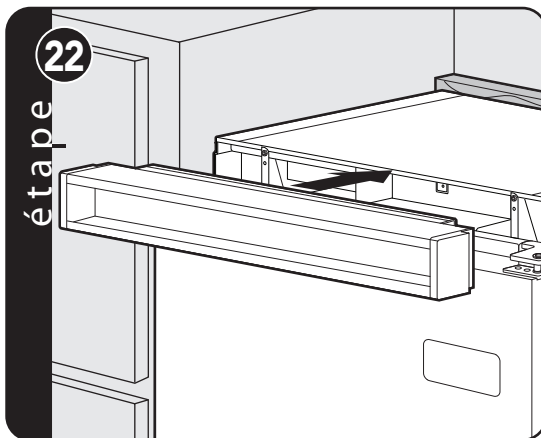

Remettez en place la grille d'aération supérieure.

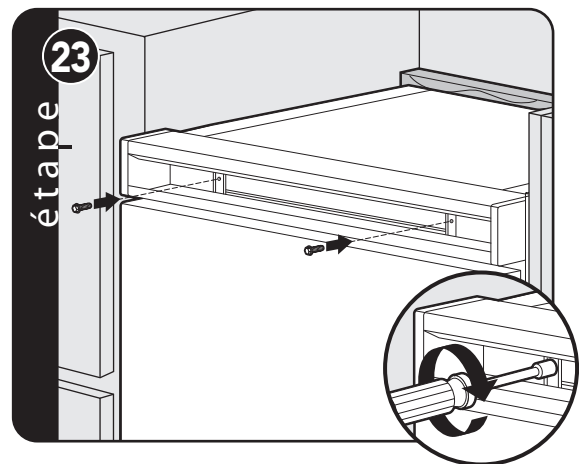

À l'aide d'un tournevis à douille magnétique de 8 po (20,32 cm), remettez en place les deux vis de ¼ po (0,63 cm).

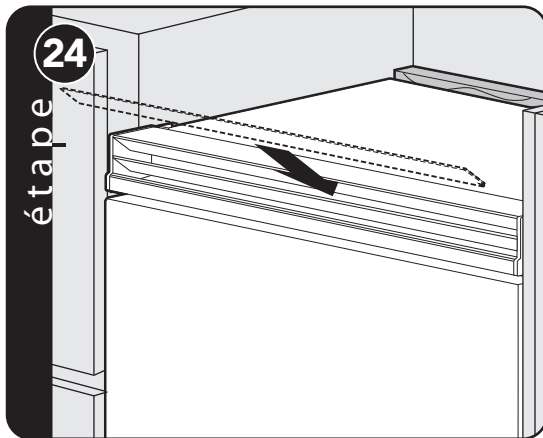

Remettez en place la persienne de la grille centrale.

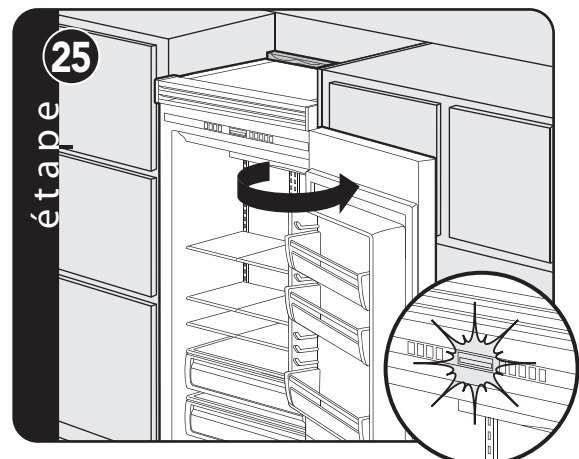

Ouvrez la porte. L'affichage doit clignoter.

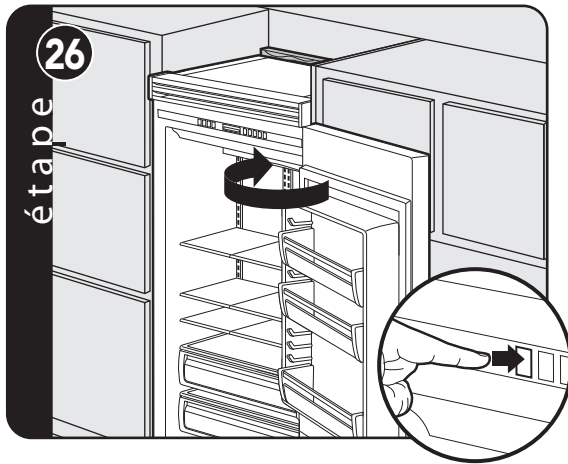

Appuyez sur la touche « **ACTIVATE CONTROLS** (activer commandes) » et fermez la porte.

Remarque : Il y a un retard de 6 minutes avant la mise en marche de l'appareil.

Liste de contrôle des performances



- Vérifiez la dimension du bâti.
- Vérifiez l'alimentation électrique et l'alimentation en eau (le cas échéant).
- Installez le(s) dispositif(s) anti-basculement et vérifiez que l'appareil est bien stable.
- Placez l'appareil dans la zone découpée, alignez-le à la hauteur désirée et fixez-le.
- Branchez l'appareil et vérifiez son fonctionnement.
- Raccordez l'alimentation en eau (le cas échéant).
 - Vérifiez que le tube de remplissage de la machine à glaçons est inséré correctement.
 - Vérifiez que le levier de la machine à glaçons est abaissé.
- Alignez/encadrez la (les) porte(s).
- Vérifiez que le bac de dégivrage est correctement installé et qu'il n'y a pas de fuites au niveau du raccordement d'eau.
- Installez la plinthe de protection.
- Retirez l'emballage et les étiquettes intérieurs et essuyez l'appareil.

Informations de l'installateur :

Nom de l'installateur : _____

Compagnie de l'installateur : _____

Date : _____

Vérifiez les opérations

Panneaux de commande

1.

Tout réfrigérateur



Tout congélateur

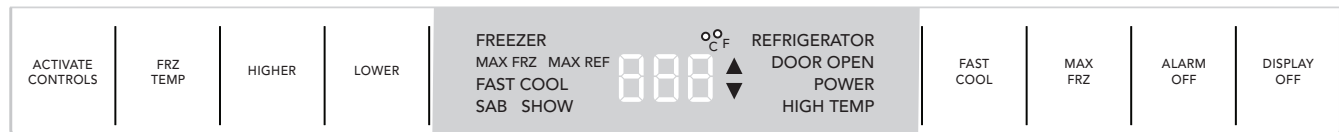

Appuyez sur la touche « Activate Controls (activer commandes) ».

2. Vérifiez que l'appareil n'est pas en mode Sabbat.

Si en mode Sabbat :

A. Le mode Sabbat désactivera l'éclairage intérieur, l'affichage (sauf le voyant SAB, l'indicateur de température et l'indicateur de compartiment) et l'alarme.

Pour quitter le mode Sabbat :

B. Appuyez sur et maintenez appuyé « Activate Controls » (activer commandes), puis « Display Off » (désactiver affichage) pendant 3 secondes.
(La commande émettra trois bips pour alerter l'utilisateur qu'il a quitté le mode Sabbat.)

3. Vérifiez que l'appareil n'est pas en mode Salle d'exposition.

Si en mode Salle d'exposition :

A. Le mode Salle d'exposition désactivera le système de réfrigération mais toutes les autres fonctions sont normales. Cela inclut l'éclairage et la commande. (Si le réfrigérateur est en mode Salle d'exposition, SHOW s'allume).

Pour quitter le mode Salle d'exposition :

B. Appuyez sur et maintenez appuyé « Activate Controls » (activer commandes); en maintenant enfoncé, appuyez sur et maintenez appuyé « Higher » (plus haut) et « Alarm Off » (désactiver alarme) ensemble. (La commande émettra trois bips pour alerter l'utilisateur qu'il a quitté le mode Salle d'exposition.)

4. Appuyez sur et maintenez appuyé « Activate Controls » (activer commandes) puis appuyez sur et maintenez appuyé « Lower » (plus bas); en maintenant enfoncé, appuyez sur et maintenez appuyé « Display Off » (désactiver affichage) et maintenez appuyé jusqu'à ce que des bips soient émis (compresseur de démarrage forcé).

5. Tous les modèles doivent être réglés sur 38° F et 0° F pour le réfrigérateur et le congélateur respectivement – réglage d'usine.

Service et enregistrement

Si un entretien est nécessaire, contactez votre l'agence d'entretien autorisée.

Préparez les informations suivantes de manière à ce qu'elles soient facilement disponibles :

- Numéro de modèle
- Numéro de série
- Date d'achat
- Nom du distributeur qui vous a vendu le produit

Décrivez clairement votre problème. Si vous n'arrivez pas à obtenir le nom d'un centre de réparation agréé, ou si les problèmes d'entretien persistent, contactez Viking Range, LLC au 1-888-(845-4641), ou écrivez à :

VIKING RANGE, LLC
SERVICE PRIVILÉGIÉ
111 Front Street
Greenwood, Mississippi 38930 É.-U.

Veuillez conserver les informations ci-dessous. Elles vous seront nécessaires en cas d'opération d'entretien. Le numéro de série et les numéros de modèle de votre réfrigérateur se trouvent au-dessus des tiroirs :

N° du modèle _____

N° de série _____

Date d'achat _____

Date d'installation _____

Nom du distributeur _____

–

Adresse _____

Si l'entretien nécessite l'installation de pièces, utilisez uniquement des pièces autorisées pour être couvert par la garantie.

Conservez ce manuel pour référence ultérieure.

Viking Range, LLC
111 Front Street
Greenwood, Mississippi 38930 É.-U.
(662) 455-1200

Pour obtenir des renseignements sur le produit,
appeler au 1 888 (845-4641)
ou visiter notre site Web à vikingrange.com

