

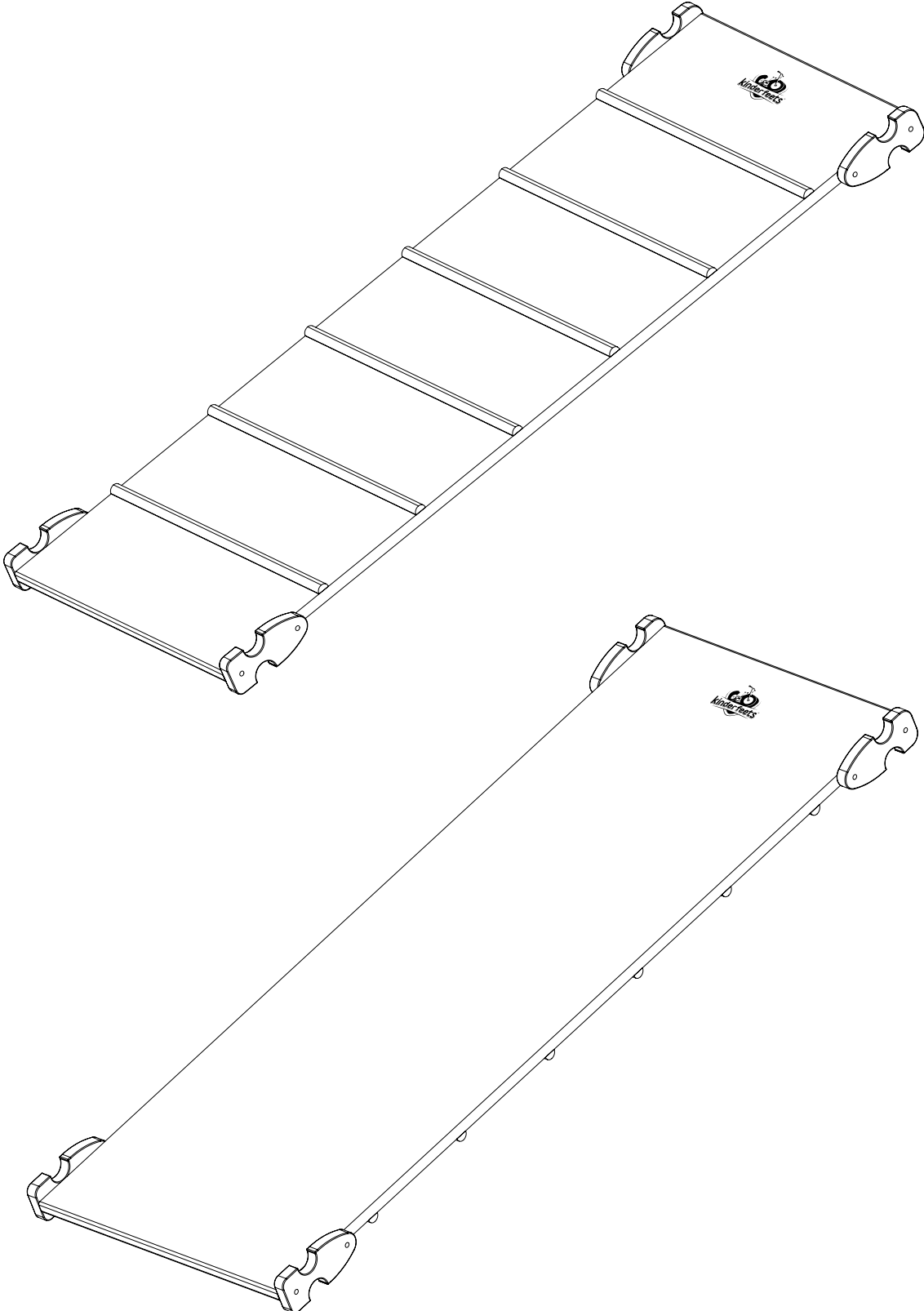

Kinderfeets® Pikler Ramp & Slide



Kinderfeets® Pikler Ramp & Slide



Please read the entire manual before using your Kinderfeets Pikler Ramp & Slide.

Thank you very much!

The Kinderfeets Pikler Ramp & Slide serves as an infinite number of play structures and the way to connect multiple Kinderfeets Pikler gym units together. The double-sided, reversible board can be used as a ramp, slide, climbing ladder, bridge, or walkway! Through active developmental play with the Pikler gym system, children simultaneously improve gross motor skills, build physical strength, gain confidence, and spark their imagination to develop at a natural pace.

Crafted using responsibly-sourced birch plywood and beech wood, it's a wonderful, sustainable option for little ones exploring their adventurous side. Each board is finished with a water-based varnish for smooth, comfortable play and easy cleaning.

The Kinderfeets Pikler Ramp & Slide is compatible with all units in the Kinderfeets Pikler gym system, designed to be used together in a safe and stable manner. Combine multiple Kinderfeets Pikler units to create a dynamic play gym for your toddler to explore!

! Note: The Kinderfeets Pikler Ramp & Slide is a toy. It's designed for a home setting only and must always be used under adult supervision. Do not set it up on a hill, cliff, ledge or busy street. Avoid adverse weather conditions when playing outdoors (this includes wet weather, windy conditions, damp ground or extreme hot and cold temperatures).

! WARNING! Children should be supervised by an adult while playing.

Use safely!

Please read these instructions before using your Kinderfeets Pikler Ramp & Slide. This toy must be used with care at all times to avoid injury.

- Check the toy for damage or other problems before using for the first time. Continue checking it regularly for signs of wear, cracking, damage or defects. Do not allow children to use the toy until an adult has checked that its parts are correctly assembled and securely fastened, and its structural integrity has been evaluated and verified.
- Recommended for children ages 1 year and older. However, each child's development is unique. Common sense should be used to assess a child's ability to use this toy safely based on their size, fine motor and coordination skills.
- Intended for use with children up to 60 kg (132 lb)
- Children should only use this toy under the supervision of an adult.
- Must be used in a safe and sensible manner. Apply common sense at all times. Never use this toy on stairs, near swimming pools, on public roads, steep hills, unstable surfaces or areas with traffic.
- Keep packaging away from children to avoid injury or suffocation.
- This is a wooden product. Damage may occur if it's dropped or handled roughly on hard surfaces. Wear and tear is not covered by warranty.

Using multiple Kinderfeets Pikler units together

The Kinderfeets Pikler Ramp & Slide may be used with other units in the Kinderfeets Pikler gym system. The ramp has hooks at each corner that can connect securely to units that have climbing rungs such as the Kinderfeets Pikler Climbing Triangles and Arches.

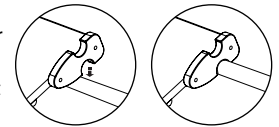

To ensure a safe and stable connection between separate Pikler units, check that each connector hook is fitted securely over a climbing rung and does not shift around.

! Attention: Adults must set up the gym and connections between units, and verify the structural integrity prior to allowing children to use it. For safety, Kinderfeets Pikler units should not be attached by any other method that is not indicated in this manual.

! Precautions: Before using your Kinderfeets Pikler Ramp & Slide, please check that it is undamaged and that all screws and parts are securely fastened. Check it regularly for signs of wear, cracking, damages or defects. A damaged, unsafe Kinderfeets Pikler Ramp & Slide should no longer be used.

Clean your Kinderfeets toy using a mild cleaning agent, clean water and soft cloth. Store your Kinderfeets toy in a dry place when not in use.

Do not store it in a location where water condensation can build up overnight (such as in a shed or on a balcony outside); or in an area with high humidity (such as a bathroom or laundry room with a condensation dryer). In tropical areas, store your Kinderfeets toy indoors in a cool, well-ventilated location.

Limited warranty

Kinderfeets guarantees that its products will be free from manufacturing defects for one year from the date of purchase. You must submit an ORIGINAL copy of the proof of purchase for repairs or exchanges. This warranty and Kinderfeets's obligations are restricted to the repair or replacement of products with certified defects occurring within the warranty period. This warranty does not apply to damages caused by weather (including but not limited to wind, rain, dew, or water condensation), improper use, accidents, improper storage (including storage in high humidity areas), and normal wear and tear caused by normal use.

Kinderfeets is not liable for accidents or subsequent damages resulting directly or indirectly from the use of its products. The purchaser and user bear all risks associated with using this toy. This includes physical injury and/or death. Adult supervisors are responsible for ensuring that appropriate safety measures are taken. Kinderfeets will not be liable for personal injury or property damage under any circumstances. To use a Kinderfeets product, you must agree with the above guidelines.

At Kinderfeets, we do our best to ensure the quality of our products. However, we know no manufacturing process is perfect or defect-free. To report or return a damaged item, please send an e-mail to info@kinderfeets.com. Please attach a description of the problem and a picture, if possible, as this will help us understand the situation. You will receive further information or a return address so you can send the toy back to us.

Veillez lire l'intégralité du présent mode d'emploi avant d'utiliser votre Kinderfeets Pikler Ramp & Slide.

Merci!

Le Kinderfeets Pikler Ramp & Slide est une structure qui offre de nombreuses possibilités de jeux, et permet d'assembler entre eux plusieurs appareils de gymnastique Kinderfeets Pikler. On peut utiliser ce panneau réversible à double face comme une rampe, un toboggan, une échelle d'escalade, un pont, ou une passerelle ! Ce système d'appareils de gymnastique contribue de manière ludique au développement actif des enfants, et, en jouant, ceux-ci renforcent leur motricité globale tout en améliorant leur force physique, en prenant confiance en eux-mêmes, et en enrichissant leur imagination à un rythme naturel.

Fabriqué à partir de contreplaqué en bouleau et en bois de hêtre issus de sources responsables, c'est une option merveilleuse et durable qui permet aux tout-petits d'explorer leur facette aventurière. Chaque panneau est muni d'une finition constituée d'un vernis à base d'eau qui rend le jeu plus facile et plus confortable et facilite son nettoyage.

Le Kinderfeets Pikler Ramp & Slide est compatible avec l'ensemble des autres systèmes de gymnastique Kinderfeets Pikler qui ont été conçus pour être utilisés ensemble d'une manière sûre et stable. Quand on associe plusieurs unités Kinderfeets Pikler, on propose à bébé un appareil de gymnastique dynamique propice à l'exploration !

Remarque : Le Kinderfeets Pikler Ramp & Slide est un jouet. Il est conçu pour un usage domestique uniquement et doit toujours être utilisé sous la surveillance d'un adulte. Ne l'installez pas sur une colline, une falaise, un rebord ou une rue fréquentée. Évitez les conditions météorologiques défavorables lorsque vous jouez à l'extérieur (notamment le temps humide, le vent, le sol mouillé ou les températures extrêmement chaudes ou froides).

AVERTISSEMENT ! Il doit être assemblé par un adulte. Lorsqu'ils jouent, les enfants doivent être surveillés par un adulte.

À utiliser en toute sécurité!

Veillez lire ces instructions avant d'utiliser votre Kinderfeets Pikler Ramp & Slide. Ce jouet doit être utilisé avec précaution en tout temps afin d'éviter des blessures.

- Vérifiez que ce jouet n'est pas endommagé et qu'il ne présente pas d'autres problèmes avant de l'utiliser pour la première fois. Vérifiez toujours s'il y a des signes d'usure, des fissures, des dommages ou des défauts. Ne pas autoriser les enfants à jouer avec cet objet tant qu'un adulte n'a pas vérifié que ses différentes pièces ont été correctement assemblées et fixées de manière sécurisée, ni contrôlé et évalué son intégrité structurelle.
- Recommandé aux enfants de 1 ans et plus. Toutefois, chaque enfant de développe différemment des autres. Il faut faire preuve de bon sens pour évaluer la capacité d'un enfant à utiliser ce jouet en toute sécurité en fonction de sa taille, de sa motricité et de ses capacités de coordination.
- Conçu pour être utilisé par des enfants pesant jusqu'à 60 kg (132 lb).
- Les enfants ne doivent utiliser ce jouet que sous la supervision d'un adulte.
- Il doit être utilisé d'une manière sûre et raisonnable. Faites preuve de bon sens en tout temps. N'utilisez jamais ce jouet dans les escaliers, près des piscines, sur la voie publique, sur des pentes abruptes, sur des surfaces instables ou dans tout autre endroit très fréquenté.
- Tenez l'emballage hors de portée des enfants pour éviter toute blessure ou suffocation.
- Il s'agit d'un produit en bois. Des dommages peuvent survenir s'il tombe ou s'il est manipulé brutalement sur des surfaces dures. L'usure n'est pas couverte par la garantie.

Utilisation de plusieurs unités Kinderfeets Pikler

On peut utiliser le Kinderfeets Pikler Ramp & Slide avec d'autres unités appartenant au système d'appareils de gymnastique Kinderfeets Pikler. Cette rampe est munie de crochets au niveau de chacun de ses coins, de sorte que l'on puisse assembler entre elles, en toute sécurité, des unités équipées d'échelles d'escalade, tels que les triangles et arches d'escalade Kinderfeets Pikler. .

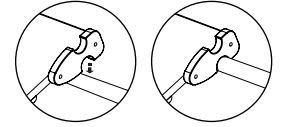

Pour garantir que chacune des unités Pikler sont assemblées entre elles de manière sécurisée et stable, vérifiez que les crochets de raccordement nécessaires sont bien présents sur les échelons correspondants et qu'ils ne bougent pas.

Attention : Avant d'autoriser un enfant à utiliser l'ensemble d'appareils de gymnastique, un adulte doit procéder au raccordement des unités et en vérifier l'intégrité structurelle. Pour des raisons de sécurité, les unités Kinderfeets Pikler ne doivent pas être assemblées entre elles par d'autres méthodes que celle qui est indiquée dans le présent manuel.

Précautions: Avant d'utiliser votre Kinderfeets Pikler Ramp & Slide, vérifiez qu'il est intact, correctement monté, et que toutes les vis et pièces sont bien fixées. Vérifiez régulièrement s'il y a des signes d'usure, des fissures, des dommages ou des défauts. Si le Kinderfeets Pikler Ramp & Slide est endommagé ou qu'il représente un danger, il ne faut plus l'utiliser.

Nettoyez votre jouet Kinderfeets en utilisant un produit de nettoyage doux, de l'eau propre et un chiffon doux. Rangez votre jouet Kinderfeets dans un endroit sec lorsqu'il n'est pas utilisé.

Ne l'entreposez pas dans un endroit où la condensation de l'eau pourrait s'accumuler pendant la nuit (comme dans une remise ou sur un balcon extérieur), ou dans un endroit très humide (comme une salle de bain ou une buanderie avec un sèche-linge à condensation). Dans les régions tropicales, stockez ce jouet Kinderfeets à l'intérieur, dans un endroit frais et bien ventilé.

Garantie limitée

Kinderfeets garantit pendant une durée d'un an à partir de la date d'achat que ses produits ne comportent pas de défauts de fabrication. Pour toute réparation ou tout échange, vous devez présenter une copie du ticket de caisse ORIGINAL. Cette garantie avec obligation de Kinderfeets se limite à la réparation ou à l'échange de produits dont les défauts ont pu être attestés pendant la période de prestation de garantie. Cette garantie ne s'applique pas aux influences des intempéries (y compris mais par exclusivement celles du vent, de la pluie, de la rosée ou de l'eau de condensation), aux dommages, aux utilisations non conformes, aux accidents, au stockage incorrect (également dans les locaux où l'humidité de l'air est supérieure à la normale), ni à l'usure habituelle engendrée par une utilisation normale.

Kinderfeets n'est pas responsable des dommages consécutifs ou accidentels engendrés directement ou indirectement par l'utilisation de ses produits. L'acheteur et l'utilisateur assument tous les risques liés à la conduite ou à l'emploi d'un jouet à roulettes y compris les blessures et/ ou la mort. Il relève de la responsabilité de l'adulte qui surveille l'enfant de s'assurer que les mesures de sécurité adaptées ont été prises. Kinderfeets n'assume en aucun cas la responsabilité des blessures et des dégâts matériels. L'utilisation d'un produit de Kinderfeets est soumise à l'acceptation des directives indiquées ci-dessus.

Chez Kinderfeets, nous faisons tout ce qui est en notre pouvoir pour garantir la qualité de nos produits. Nous savons cependant qu'aucun processus de fabrication n'est parfait et sans faille. Pour signaler ou retourner un article défectueux, merci de nous envoyer un courriel à info@kinderfeets.com. Merci d'y joindre une description du problème et, si possible, une photo pour nous aider à comprendre la situation. Vous recevrez alors d'autres instructions ou une adresse où retourner le jouet.