

FISHER & PAYKEL

SURFACE DE CUISSON À INDUCTION AVEC ASPIRATION DESCENDANTE

MINIMALISTE

CID364DTB4

GUIDE D'INSTALLATION

US CA

▲ MISE EN GARDE!

Risque de choc électrique

Le non-respect de cette consigne peut entraîner un choc électrique ou la mort.



- Déconnectez l'appareil de l'alimentation électrique avant de procéder à tout travail d'entretien ou de maintenance sur celui-ci.
- La connexion à un système de mise à la terre convenable est essentielle et obligatoire.
- Les modifications au système de câblage domestique doivent être effectuées uniquement par un électricien qualifié.

▲ MISE EN GARDE!

Risque de coupure

Des blessures peuvent survenir si vous ne faites pas preuve de prudence.



- Attention : certains bords sont tranchants.

LISEZ ET CONSERVEZ CE GUIDE

Utilisation générale

- Lisez attentivement ces instructions avant d'installer ce produit.
- L'installation doit être conforme aux règlements de construction et codes d'électricité locaux.
- L'installation électrique (incluant la mise à la terre électrique) doit être effectuée en conformité avec le Code national de l'électricité, ANSI/NFPA70 – dernière édition, et/ou les codes locaux. Au Canada : L'installation électrique doit être effectuée en conformité avec la norme CSA C22.1 en vigueur du Code canadien de l'électricité, Première partie, et/ou les codes locaux. Une attention particulière doit être portée aux exigences applicables à la ventilation.
- **MISE EN GARDE : POUR RÉDUIRE LES RISQUES D'INCENDIE, UTILISEZ UNIQUEMENT DES CONDUITS EN MÉTAL.** L'installation et l'entretien de cet appareil doivent être effectués uniquement par un technicien de service formé et supporté par Fisher & Paykel ou une personne qualifiée.

IMPORTANT – CONSERVEZ CES INSTRUCTIONS POUR PERMETTRE À L'INSPECTEUR EN ÉLECTRICITÉ LOCAL DE LES CONSULTER

Les modèles illustrés dans ce guide d'installation peuvent ne pas être disponibles dans tous les pays et sont sujets à modifications sans préavis. Pour les plus récentes informations sur la disponibilité des modèles et des caractéristiques dans votre pays, veuillez visiter notre site Web www.fisherpaykel.com ou contacter votre détaillant Fisher & Paykel local.

- Le fabricant décline toute responsabilité en cas d'installation incorrecte des appareils. Une installation incorrecte pourrait causer des blessures, provoquer des dommages matériels et entraîner l'annulation de toute garantie ou réclamation.
- Ne modifiez pas cet appareil.
- Ne rangez et n'utilisez pas de matières inflammables sur cet appareil ou à proximité de celui-ci.
- Les éléments d'emballage (ex. : sacs en plastique, mousse de polystyrène, agrafes, courroies, etc.) et outils ne doivent pas être laissés à proximité pendant et après l'installation, plus particulièrement s'ils sont à la portée des enfants, car ils pourraient causer des blessures graves.
- Assurez-vous de recycler les matériaux d'emballage.
- Avant de mettre un appareil au rebut, veillez à ce qu'il ne soit plus fonctionnel et assurez-vous de retirer ou rendre inoffensives toutes les pièces dangereuses, de façon à ce que les enfants ne puissent pas se blesser en jouant avec cet appareil.
- Utilisez uniquement des pièces de remplacement authentiques pour effectuer l'entretien ou les réparations de l'appareil. Vous pouvez vous les procurer auprès d'un Centre de service Fisher & Paykel dans votre région.
- Cette surface de cuisson doit être raccordée à l'alimentation électrique uniquement par une personne qualifiée.
- Pour réduire les risques de brûlure ou d'incendie, évitez de ranger des objets dans les armoires situées au-dessus des éléments de surface.
- N'utilisez PAS d'adaptateurs, de raccords réducteurs ou de dispositifs de branchement lors du raccordement de la surface de cuisson à l'alimentation électrique, car ils pourraient causer une surchauffe et un incendie.
- Le câble d'alimentation électrique ne doit toucher à aucune pièce brûlante et doit être positionné de manière à ce que sa température ne dépasse pas 165 °F (75 °C) à un point quelconque.
- **ATTENTION :** Pour réduire les risques d'incendie et évacuer l'air adéquatement, assurez-vous d'évacuer l'air vers l'extérieur – N'évacuez pas l'air dans les murs, plafonds, greniers, vides sanitaires ou garages.
- L'air évacué doit uniquement être dirigé vers l'extérieur du bâtiment.
- **MISE EN GARDE – POUR RÉDUIRE LES RISQUES D'INCENDIE, DE CHOC ÉLECTRIQUE OU DE BLESSURES, RESPECTEZ CES CONSIGNES :**
- a) L'installation et le câblage électrique doivent être réalisés par une ou plusieurs personne(s) qualifiée(s), en conformité avec tous les codes et toutes les normes applicables, notamment en ce qui concerne les constructions ignifuges.
- b) Les ventilateurs avec conduits doivent toujours évacuer l'air vers l'extérieur.
- Pour réduire les risques de brûlure ou d'incendie, évitez de ranger des objets dans les armoires situées au-dessus des éléments de surface. Si toutefois vous devez ranger des objets dans ces armoires, réduisez les risques en installant un bâti incombustible dont la partie saillante horizontale dépasse la partie inférieure des armoires d'au moins 5 po (127 mm).
- Lorsqu'il est utilisé en **mode recirculation**, pour réduire les risques d'incendie et de choc électrique, utilisez uniquement la trousse de conversion modèle KRECIRCDDFT et un adaptateur en métal de 3,25 po x 12 po à 3,25 po x 10 po pour canalisation rectangulaire.

MISE EN GARDE!

Pour éviter une surchauffe des composants électroniques, une alimentation en air frais adéquate et une ventilation donnant directement dans la pièce sont requises. Un espace d'une hauteur min. de 3/16 po (4 mm) au-dessus de la largeur du châssis de la surface de cuisson est requis pour permettre le fonctionnement sans restriction des ventilateurs internes. (Reportez-vous à 'Dégagements').

À PRENDRE EN CONSIDÉRATION POUR L'INSTALLATION

AVANT L'INSTALLATION

Veillez vous assurer des points suivants :

- Un interrupteur de déconnexion approprié est incorporé dans le câblage permanent, avec une installation et un positionnement conformes aux règles et réglementations de câblage locales. Un dispositif de déconnexion, avec un espacement de séparation de contact d'au moins 3 mm à tous les pôles, doit être incorporé dans le câblage fixe conformément aux réglementations de câblage, à moins que les réglementations de câblage locales permettent d'utiliser d'autres moyens.
- Le comptoir est fait d'un matériau résistant à la chaleur.
- L'air frais circule convenablement entre les armoires et la base de la surface de cuisson. La ventilation peut provenir d'armoires adjacentes, mais assurez-vous que l'alimentation en air ne soit pas compromise.
- La zone de ventilation doit être équivalente à 6 3/16 po² (40 cm²) Reportez-vous à 'Dégagements'.
- L'air ne doit pas être évacué dans un mur, un plafond ou une cavité dissimulée du bâtiment.
- Le câble d'alimentation électrique n'est pas accessible par les portes d'armoire ou les tiroirs.
- Le client peut accéder facilement à l'interrupteur de sectionnement.
- Vous utilisez des matériaux de finition résistants à la chaleur et faciles à nettoyer (tels que des carreaux de céramique) pour recouvrir les surfaces murales entourant la surface de cuisson.
- La surface de cuisson ne sera pas installée directement au-dessus d'un lave-vaisselle, d'un réfrigérateur, d'un congélateur, d'un four à vapeur, d'une laveuse ou d'une sécheuse, car l'humidité pourrait endommager les circuits électroniques de la surface de cuisson.
- L'installation sera conforme à toutes les réglementations relatives à l'évacuation de l'air, les exigences de dégagement et les autres normes et réglementations en vigueur.
- Vous consultez les réglementations et autorités de construction locales en cas de doute pendant l'installation.
- L'installation sera conforme à toutes les réglementations relatives à l'évacuation de l'air.

PENDANT L'INSTALLATION

Veillez vous assurer des points suivants :

- L'encastrement ou le scellement de cet appareil dans le comptoir avec de la silicone ou de la colle pourrait rendre difficile tout travail d'entretien futur. Fisher & Paykel n'assume aucune responsabilité pour les coûts liés au retrait ou à la réinstallation des appareils scellés, ni pour les réparations de tout dommage pouvant résulter de ce type d'installation.
- Scellez les rebords à découvert de l'ouverture en utilisant une peinture à base d'huile ou un polyuréthane résistant à l'humidité pour empêcher l'humidité de s'infiltrer entre la garniture de la surface de cuisson et le comptoir.
- Prenez bien soin de ne pas ébrécher, faire craquer ou briser les surfaces en verre supérieures pendant l'installation. La chute accidentelle d'une pièce ou d'un outil métallique lourd sur le verre pourrait l'endommager.
- Si après avoir suivi les instructions, l'appareil ne permet pas d'obtenir un rendement adéquat, veuillez communiquer avec un centre de service autorisé Fisher & Paykel ou l'assistance à la clientèle, ou contactez-nous par l'entremise de notre site Web à l'adresse indiquée à la fin de ce document.

MISE EN GARDE!

Le propriétaire doit assumer tous les risques liés à l'installation encastrée de la surface de cuisson. Le propriétaire doit retirer la surface de cuisson du comptoir avant d'effectuer un entretien ou une réparation. Fisher & Paykel n'assume aucune responsabilité pour les coûts liés au retrait ou à la réinstallation des appareils encastrés et/ou scellés, ni pour les réparations ou dommages pouvant résulter de ce type d'installation.

OUTILS ET COMPOSANTS

PIÈCES FOURNIES

- Conservez tous les matériaux d'emballage jusqu'à ce que vous terminiez l'inspection de l'appareil.
- Inspectez le produit pour vous assurer qu'aucun dommage n'a été causé lors de l'expédition. En cas de dommages, communiquez avec le détaillant qui vous a vendu le produit pour signaler les dommages.
- Fisher & Paykel n'est pas responsable des dommages causés lors de l'expédition.

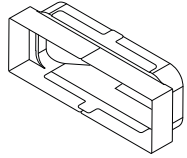

Adaptateur en tôle
de 10 x 3,25 po

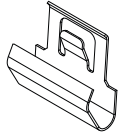

Clips
latéraux (4)



Ruban de
mousse (1)

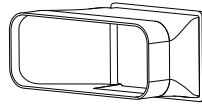

Conduit (1)

NO SUMINISTRADO

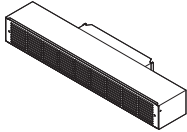

Trousse de recirculation
KRECIRCDDFT

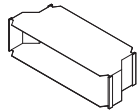

Adaptateur
AD325X12X10

OUTILS REQUIS

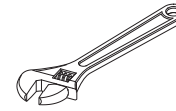

Clé

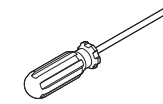

Tournevis
cruciforme

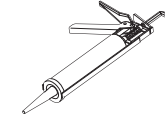

Silicone

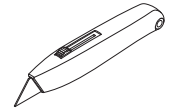

Couteau
à lame
rétractable



Clé
hexagonale

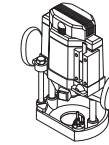

Toupie



Ruban
adhésif
en toile

DIMENSIONS DU PRODUIT

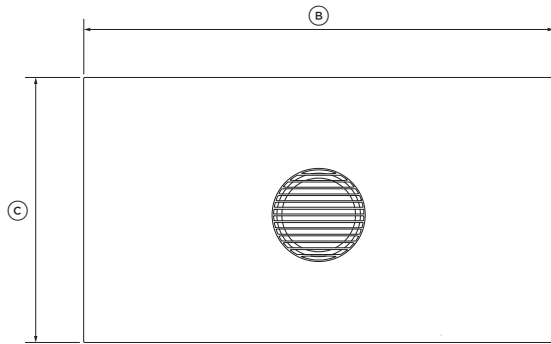

EN PLAN

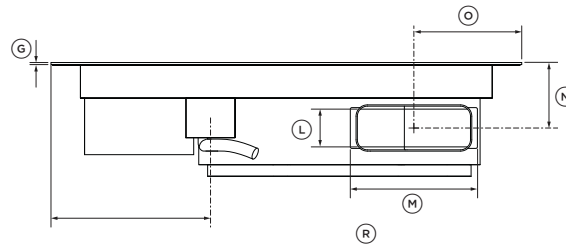

ARRIÈRE

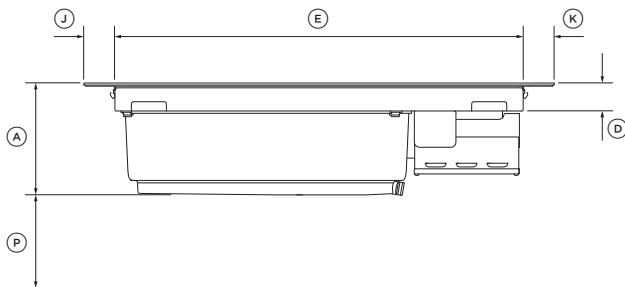

AVANT

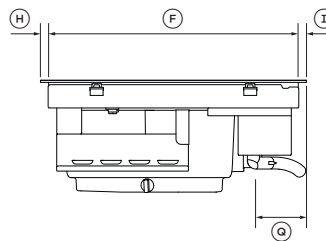

PROFIL

DIMENSIONS DU PRODUIT	POUCES	MM
(A) Hauteur hors tout de la surface de cuisson	8 9/16	218
(B) Largeur hors tout de la surface de cuisson	36	915
(C) Profondeur hors tout de la surface de cuisson	20 1/4	515
(D) Hauteur du châssis	1 7/8	48
(E) Largeur du châssis	31 7/16	799
(F) Profondeur du châssis	19 3/16	488
(G) Hauteur du verre	1/4	6
(H) Profondeur de la partie saillante avant du verre de la surface de cuisson*	1/2	13
(I) Profondeur de la partie saillante arrière du verre de la surface de cuisson*	1/2	13
(J) Profondeur de la partie saillante gauche du verre de la surface de cuisson*	2 1/4	57
(K) Profondeur de la partie saillante droite du verre de la surface de cuisson*	2 1/4	57
(L) Hauteur de la sortie de ventilation	3 1/8	80
(M) Largeur de la sortie de ventilation	9 13/16	250
(N) Distance entre le dessus du verre et le centre de la sortie	5 1/16	128
(O) Distance entre le côté droit du verre et le centre de la sortie	8 3/16	208
(P) Dégagement minimal sous la surface de cuisson	7 7/8	200
(Q) Profondeur de l'arrière de la surface de cuisson jusqu'au centre du cordon d'alimentation	4 1/16	103
(R) Largeur du côté de la surface de cuisson jusqu'au centre du bornier	11 5/8	296

*Incluant la bride

Les dimensions réelles du produit peuvent varier de ± 2 mm

OUVERTURE

INSTALLATION SUPERPOSÉE

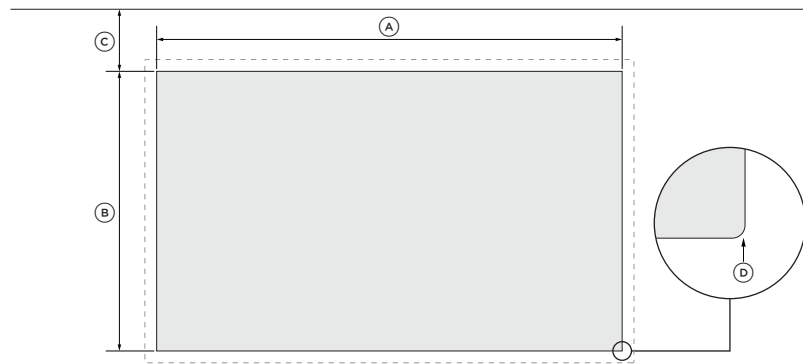

EN PLAN



AVANT

DIMENSIONS DE L'OUVERTURE	POUCES	MM
Ⓐ Largeur hors tout de l'ouverture	31 3/4	807
Ⓑ Profondeur hors tout de l'ouverture	19 3/8	492
Ⓒ Profondeur minimale à l'arrière	2	50
Ⓓ Rayon du coin de l'ouverture	max. 3/8	max. 10

INSTALLATION ENCASTRÉE



EN PLAN

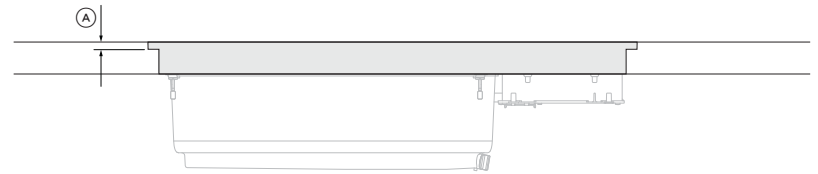

AVANT

DIMENSIONS DE L'OUVERTURE	POUCES	MM
Ⓐ Hauteur hors tout de la cavité*	1/4	6
Ⓑ Largeur hors tout de la cavité	36 7/32	920
Ⓒ Profondeur hors tout de la cavité	20 1/2	520
Ⓓ Largeur hors tout de l'ouverture	31 3/4	807
Ⓔ Profondeur hors tout de l'ouverture	19 3/8	492
Ⓕ Profondeur minimale à l'arrière	2	50
Ⓖ Rayon du coin de la cavité	3/16	4,5
Ⓗ Rayon du coin de l'ouverture	max 3/8	max 10

*Un nivellement par calage pourrait être requis pour aligner le verre au même niveau que le comptoir. Cales non fournies.

DÉGAGEMENTS

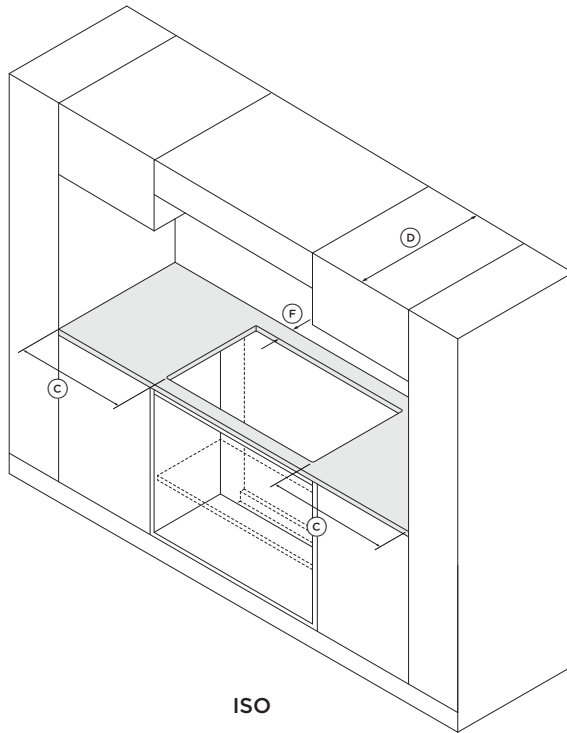

ISO

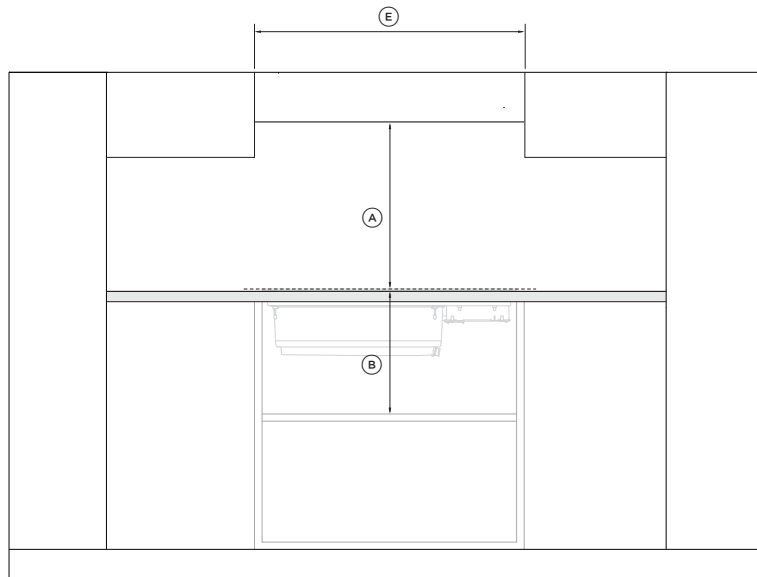

AVANT

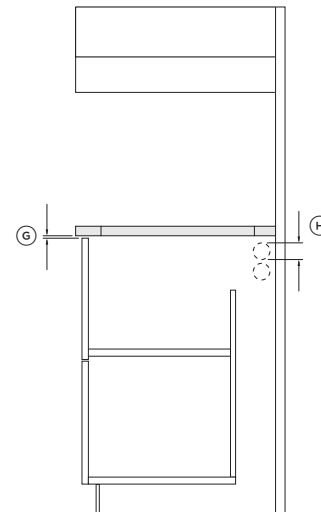

PROFIL : AVEC COUPE TRANSVERSALE

DÉGAGEMENTS DES ARMOIRES	POUCES	MM
<p>Ⓐ Dégagement minimal entre la surface en verre et:</p> <ul style="list-style-type: none"> Armoires suspendues non protégées centrées au-dessus de la surface de cuisson** Armoires suspendues protégées centrées au-dessus de la surface de cuisson** 	30	762
Ⓑ Dégagement minimal sous le comptoir**	16 5/16	415
Ⓒ Dégagement minimal entre le côté de l'ouverture et la surface combustible adjacente la plus proche	2 9/16	65
Ⓓ Profondeur maximale des armoires suspendues	13	330
Ⓔ Distance minimale entre les armoires suspendues (centrées au-dessus de la surface de cuisson)	36	915
<p>Ⓕ Dégagement minimal par rapport à l'arrière de l'ouverture</p> <ul style="list-style-type: none"> Dégagement minimal par rapport à l'arrière de la surface de cuisson 	2	50
Ⓖ Espace de ventilation minimal à l'avant de la surface de cuisson	3/16	5
Ⓗ Diamètre minimal des ouvertures de ventilation équivalant à 6 3/16 po² (40 cm²)		

*Définition de surface combustible : tout matériau de structure de construction ou structure décorative en bois, papier comprimé, fibres de plante, vinyle/plastique ou autres matériaux capables de transférer la chaleur ou pouvant être enflammés et brûlés. Un tel matériau sera considéré comme combustible même s'il est ignifugé, traité pour retarder la propagation des flammes ou recouvert de peinture ou plâtre.

†Ⓐ = 30" (762 mm) entre le dessus de la surface de cuisson et le dessous d'une armoire non protégée en métal ou bois; ou un dégagement minimal Ⓐ = 24" (610 mm) lorsque le dessous de l'armoire en métal ou bois est protégé par un panneau de celloderme ignifuge d'au moins 1/4" (6 mm) d'épaisseur, recouvert d'une tôle d'acier n° 28 MSG (minimum), d'acier inoxydable de 0,015" (0,4 mm), d'aluminium de 0,024" (0,6 mm) ou de cuivre de 0,020" (0,5 mm).

**Requis pour l'accès en vue du nettoyage.

RACCORDEMENT ÉLECTRIQUE

EMPLACEMENT DE RACCORDEMENT

Avant de raccorder la surface de cuisson à l'alimentation électrique, vérifiez que :

- Le système de câblage domestique convient à la consommation électrique de la surface de cuisson.
- La tension correspond à la valeur indiquée sur la plaque signalétique.
- Les sections du câble d'alimentation électrique peuvent supporter la charge spécifiée sur la plaque signalétique.

RACCORDEMENT	APPEL DE COURANT MAX.	CHARGE MAX.	TENSION
3 fils	32 A	7 800 W	120/240 V
4 fils	34 A	7 100 W	120/208 V

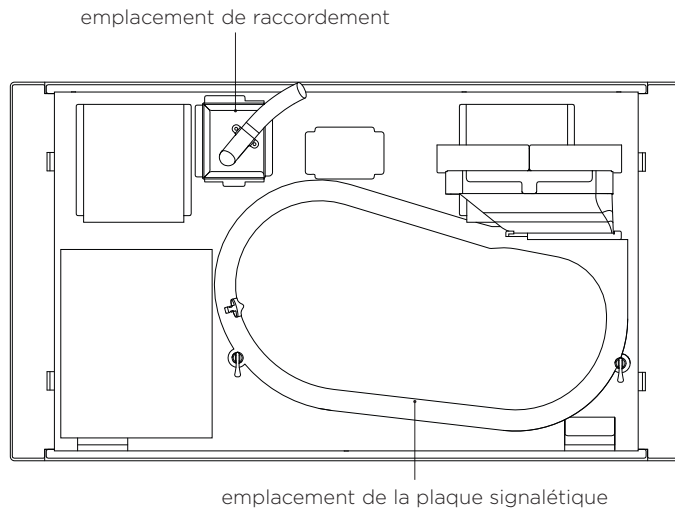

BASE

RACCORDEMENT À 3 FILS

- En utilisant des connecteurs de fils homologués UL, connectez les 2 fils noirs ensemble et les 2 fils rouges ensemble. Connectez les câbles vert (ou jaune-vert) et blanc de la surface de cuisson au fil blanc (neutre) dans la boîte de jonction en utilisant des connecteurs de fils homologués UL.
- Installez le couvercle de la boîte de jonction.

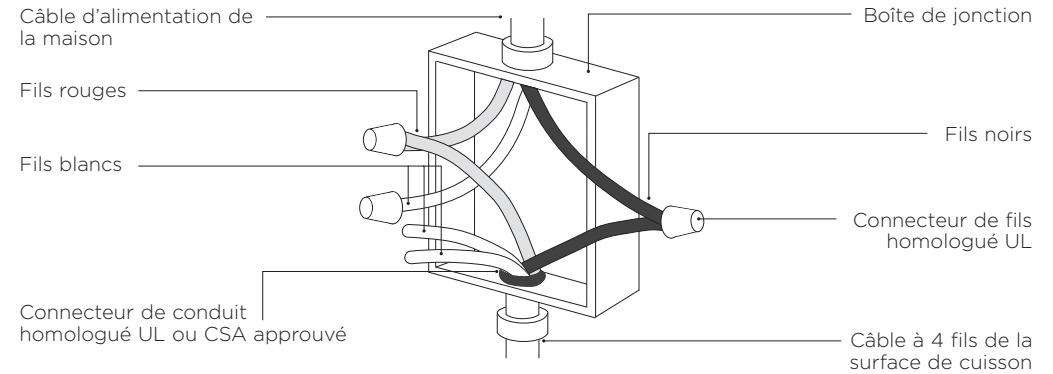

RACCORDEMENT À 4 FILS

- En utilisant des connecteurs de fils homologués UL, connectez les 2 fils noirs ensemble, les 2 fils rouges ensemble et les 2 fils blancs ensemble. Connectez le fil vert (ou jaune-vert) de mise à la terre du câble de la surface de cuisson au fil vert (ou jaune-vert) de mise à la terre dans la boîte de jonction en utilisant des connecteurs de fils homologués UL.
- Installez le couvercle de la boîte de jonction.

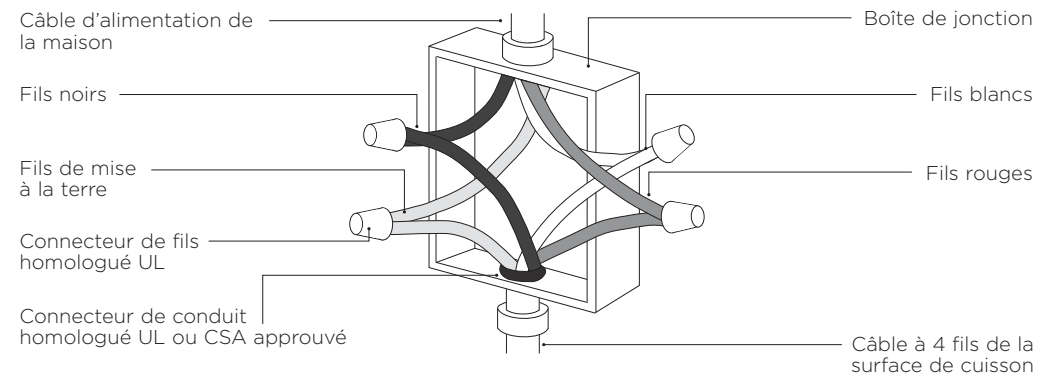

INSTALLATION SUPERPOSÉE

①

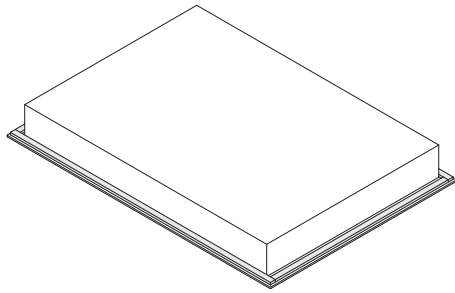

Retournez la surface de cuisson à l'envers sur une couverture de protection.

②

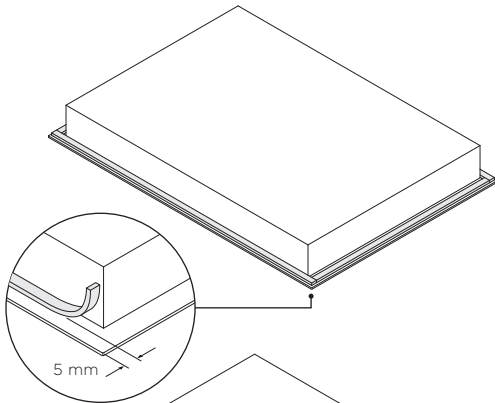

Appliquez le joint de mousse adhésive autour du prolongement de la surface en verre, à 5 mm à partir du rebord du verre.

Assurez-vous que la face adhésive soit vers le bas afin de former un joint d'étanchéité continu autour de la surface de cuisson.

③

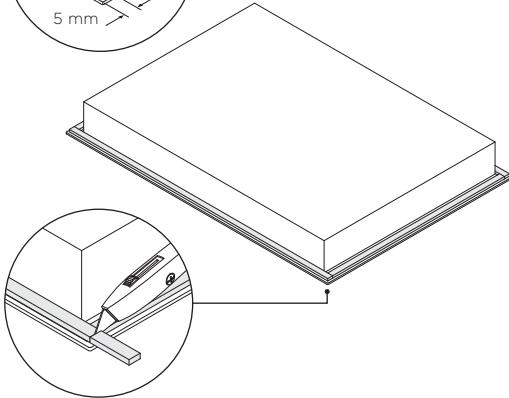

Coupez l'excédent de matériel de scellement en utilisant un outil de coupe tranchant ou une lame de découpe.

Veillez à ne pas endommager le comptoir.

④

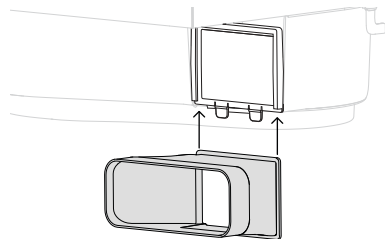

Installez le conduit sur la surface de cuisson.

⑤

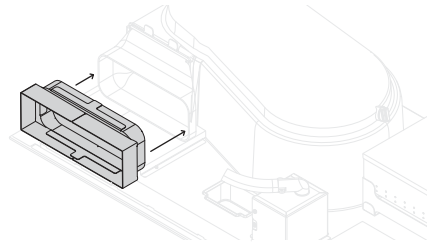

Si nécessaire, emboîtez l'adaptateur métallique fourni à l'arrière de la surface de cuisson.

⑥

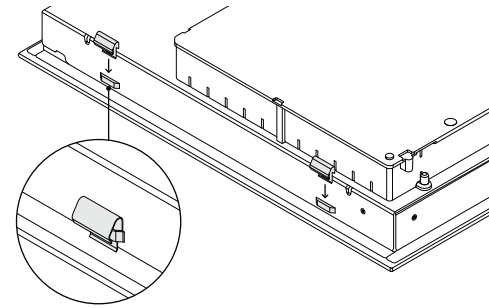

Fixez les quatre clips latéraux sur le châssis de la surface de cuisson.

Assurez-vous que les clips soient orientés correctement.

⑦

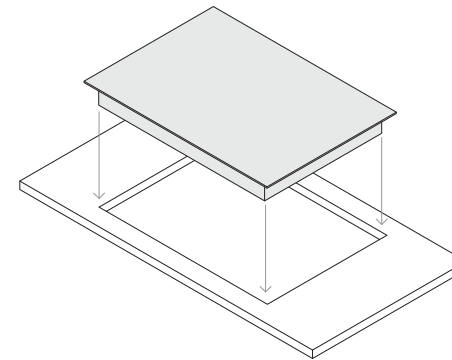

Alignez tout conduit sur la sortie de la surface de cuisson avant de l'abaisser dans l'ouverture.

Utilisez du ruban adhésif pour fixer solidement le conduit.

⑧

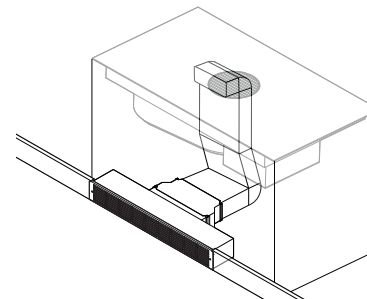

Préparez les conduits à la longueur requise. Fixez-les et scellez-les si nécessaire. Raccordez la sortie au conduit et/ou à la trousse de recirculation selon les besoins.

INSTALLATION DE LA SURFACE DE CUISSON - ENCASTRÉE

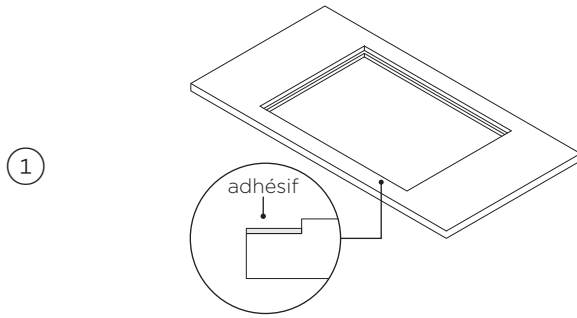

Préparez le comptoir pour l'installation encastrée. Utilisez une toupie pour découper les rebords du comptoir à la profondeur spécifiée, 1/4" (6mm). Assurez-vous de sceller tous les rebords à découvert. Reportez-vous à 'A prendre en considération pour l'installation'. Fixez un ruban adhésif le long des bords de la cavité.

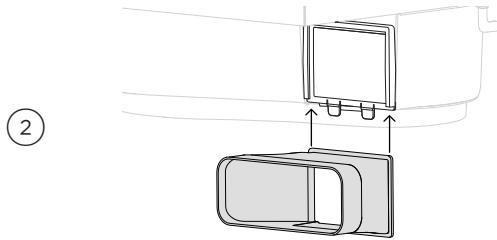

Installez le conduit sur la surface de cuisson.

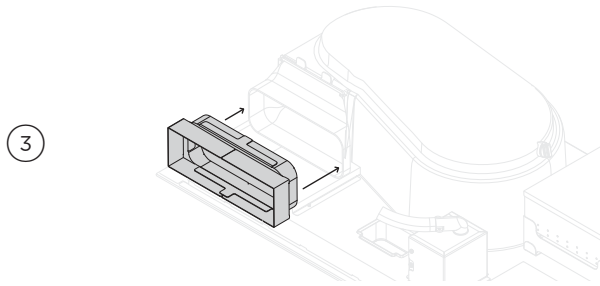

Si nécessaire, emboîtez l'adaptateur métallique fourni à l'arrière de la surface de cuisson.

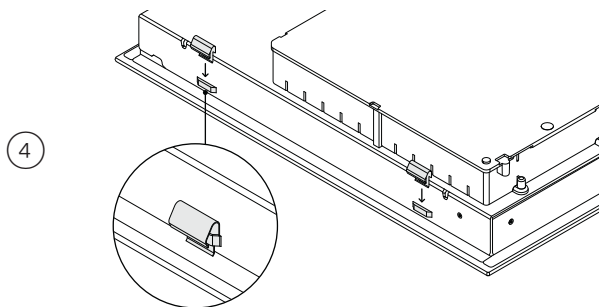

Fixez les quatre clips latéraux sur le châssis de la surface de cuisson. Assurez-vous que les clips soient orientés correctement.

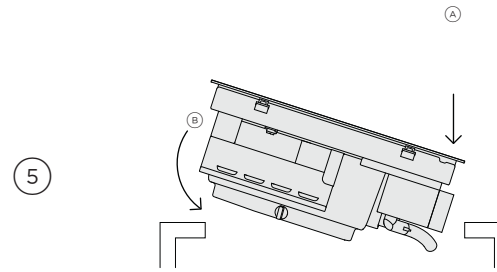

Alignez tout conduit sur la sortie de la surface de cuisson avant de l'abaisser dans l'ouverture. Utilisez du ruban adhésif pour fixer solidement le conduit.

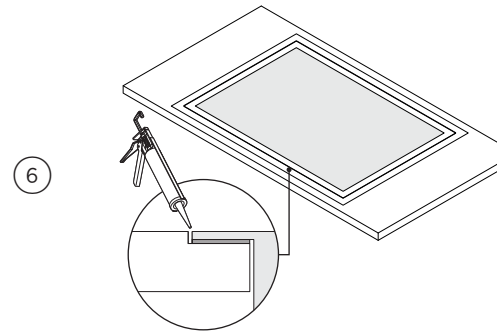

Appliquez la silicone dans l'espace entre le comptoir et la surface de cuisson. Essuyez l'excédent de silicone.

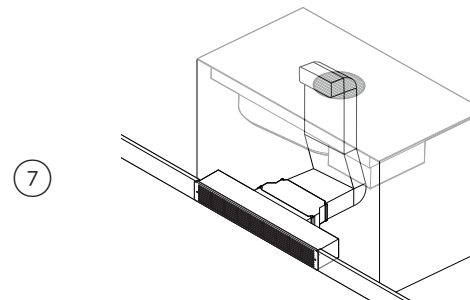

Préparez les conduits à la longueur requise. Fixez-les et scellez-les si nécessaire. Raccordez la sortie au conduit et/ou à la trousse de recirculation selon les besoins.

LISTE DE VÉRIFICATION DE L'INSTALLATEUR

À ÊTRE REMPLIE PAR L'INSTALLATEUR

GÉNÉRALITÉS

- Lisez les consignes de sécurité et mises en garde contenues dans le guide d'utilisation avant d'utiliser la surface de cuisson.
- Les mesures de dégagement spécifiées sont respectées.
- L'appareil est de niveau – de l'avant à l'arrière et d'un côté à l'autre.
- Tous les matériaux d'emballage ont été retirés.
- Les commandes tactiles et les afficheurs fonctionnent.
- Les zones de cuisson fonctionnent correctement. Allumez-les toutes à un réglage élevé et laissez-les allumées pendant au moins une minute.
- Un débit d'air constant circule entre les armoires et la base de la surface de cuisson.
- La surface de cuisson est fixée solidement.
- Le fonctionnement de base a été expliqué au client.

VENTILATION

- Assurez-vous que tous les composants de conduit sont fixés solidement.
- Vérifiez que les sorties sont dégagées et exemptes d'obstructions.

ALIMENTATION ÉLECTRIQUE

- Prise avec protection de surintensité de valeur nominale adéquate pour brancher le cordon d'alimentation.
- Connexion de mise à la terre adéquate.
- Le câble d'alimentation électrique est accessible et ne touche pas la surface de cuisson.

Remplir et conserver pour référence ultérieure :

Modèle _____

N° de série _____

Date d'achat _____

Acheteur _____

Adresse du détaillant _____

Nom de l'installateur _____

Signature de l'installateur _____

Entreprise d'installation _____

Date de l'installation _____

FISHERPAYKEL.COM

© Fisher & Paykel Appliances 2025. Tous droits réservés.

Les modèles illustrés dans ce guide peuvent ne pas être disponibles dans tous les pays et sont sujets à modifications sans préavis.

Les caractéristiques de produit présentées dans ce guide s'appliquent aux modèles et produits spécifiques qui y sont décrits à la date de publication. Dans le cadre de notre politique d'amélioration en permanence de nos produits, ces caractéristiques peuvent être modifiées à tout moment.

Pour les plus récentes informations sur la disponibilité des modèles et des caractéristiques dans votre pays, veuillez visiter notre site Web ou contacter votre détaillant Fisher & Paykel local.