

**Hisense**

life reimagined

**Manuel de l'utilisateur**  
**Lave-Vaisselle**

**HDW63314SS**

**France**

For questions about features, operation/performance, parts or service,  
call: **1-855-344-7367**

# Contenu

<b>Introduction</b> .....	3
<b>INSTRUCTIONS DE SÉCURITÉ IMPORTANTES</b> .....	3
Contenu de l'emballage.....	6
Principaux composants.....	6
<b>Installation et configuration de votre lave-vaisselle</b> .....	7
Avant d'utiliser votre lave-vaisselle.....	7
Emplacement approprié.....	7
Alimentation électrique appropriée.....	7
<b>Fonctions de votre lave-vaisselle</b> .....	7
Sélections de cycle de lavage.....	7
Système de filtration.....	8
Système de lavage intelligent.....	8
Panier supérieur réglable.....	8
<b>Utilisation de votre lave-vaisselle</b> .....	9
Utilisation du panneau de commande.....	9
Opération de base.....	11
Préparation et chargement de la vaisselle.....	12
Ajout de la vaisselle.....	18
Remplissage du distributeur de détergent.....	19
Remplissage du distributeur de produit de rinçage.....	20
<b>Facteurs affectant les performances</b> .....	21
Utilisation du produit de rinçage.....	21
Température de l'eau.....	21
Pression de l'eau.....	21
<b>Entretien de votre lave-vaisselle</b> .....	22
Nettoyage du panneau en acier inoxydable.....	22
Nettoyage du panneau de commande.....	22
Nettoyage de la porte intérieure et de la cuve.....	22
Nettoyage des filtres.....	22
Nettoyage des joints de porte et de cuve.....	24
Nettoyage de l'entrefer.....	25
<b>Protection de votre lave-vaisselle pendant de longues périodes</b> .....	25
<b>Dépannage</b> .....	26
Codes d'erreur.....	26
<b>Spécifications</b> .....	29

# INSTRUCTIONS DE SÉCURITÉ IMPORTANTES



Ce symbole indique qu'une tension dangereuse constituant un risque de choc électrique est présente dans votre lave-vaisselle.



Ce symbole indique qu'il y a des instructions importantes d'utilisation et d'entretien dans la documentation accompagnant votre lave-vaisselle.

## **AVERTISSEMENT** - Lors de l'utilisation de votre lave-vaisselle, suivez les précautions de sécurité de base, notamment les suivantes :

- 1 Lisez ces instructions.
- 2 Conservez ces instructions.
- 3 Tenez compte de tous les avertissements.
- 4 Suivez toutes les instructions.
- 5 Nettoyez l'appareil uniquement avec un chiffon humide.
- 6 N'obstruez aucun orifice de ventilation. Installez l'appareil conformément aux instructions du fabricant.
- 7 Assurez-vous que l'alimentation CA disponible correspond aux exigences de tension de cet appareil.
- 8 Confiez toute maintenance à un personnel de service qualifié. Une maintenance est nécessaire lorsque l'appareil a été endommagé de quelque manière que ce soit ou qu'il ne fonctionne pas normalement.



# AVERTISSEMENT

## Risque de Choc Électrique

**Le non-respect de ces instructions peut entraîner un choc électrique, un incendie ou la mort.**

- 1 **AVERTISSEMENT - DANGER** - Ne laissez jamais les enfants jouer avec le lave-vaisselle, le faire fonctionner ou ramper à l'intérieur.
- 2 Éteignez le lave-vaisselle avant d'effectuer l'entretien par l'utilisateur.
- 3 Si un composant est endommagé, il doit être remplacé par le fabricant, son agent de service ou des personnes qualifiées similaires afin d'éviter tout danger.
- 4 Cet appareil est destiné à être utilisé dans les ménages et des environnements similaires.

## Précautions de base avant utilisation :

- Lisez toutes les instructions avant d'utiliser le lave-vaisselle.
- Le manuel ne couvre pas toutes les conditions et situations possibles qui peuvent survenir.
- N'utilisez le lave-vaisselle que pour les fonctions prévues décrites dans ce manuel.
- Lors du chargement des articles à laver :
  - Chargez les objets tranchants et les couteaux de manière à ce qu'ils ne risquent pas d'endommager le joint de porte et la cuve.
  - Chargez les objets tranchants et les couteaux avec les poignées vers le haut pour réduire le risque de blessure de type coupure.
- Ne lavez pas les articles en plastique à moins qu'ils ne soient marqués comme allant au lave-vaisselle ou l'équivalent. En l'absence de telle mention, consultez le fabricant pour obtenir des recommandations. Les articles qui ne vont pas au lave-vaisselle peuvent fondre et créer un risque d'incendie potentiel.
- Si le lave-vaisselle se vidange vers un éliminateur d'ordures, assurez-vous que celui-ci est complètement vidé avant de faire fonctionner le lave-vaisselle.
- N'altérez pas les commandes.
- Ne faites pas fonctionner votre lave-vaisselle à moins que tous les panneaux de l'enveloppe ne soient correctement en place.
- Ne touchez pas l'élément chauffant pendant ou immédiatement après l'utilisation, en particulier si l'option de désinfection a été sélectionnée.
- Ne laissez pas les enfants abuser, s'asseoir ou se tenir debout sur la porte ou les paniers du lave-vaisselle.
- Dans certaines conditions, de l'hydrogène gazeux peut être produit dans un système d'eau chaude qui n'a pas été utilisé pendant deux semaines ou plus. L'HYDROGÈNE GAZEUX EST EXPLOSIF. Si le système d'eau chaude n'a pas été utilisé pendant une telle période, ouvrez tous les robinets d'eau chaude et laissez l'eau s'écouler de chacun pendant plusieurs minutes avant d'utiliser le système. Cela libérera l'hydrogène gazeux accumulé. L'hydrogène gazeux est inflammable. Ne fumez pas n'utilisez de flamme nue pendant cette période.

- Ne stockez pas n'utilisez de matériaux combustibles, d'essence ou d'autres vapeurs et liquides inflammables à proximité de cet appareil ou de tout autre appareil.
- N'utilisez que des détergents ou des produits de rinçage recommandés pour être utilisés dans un lave-vaisselle et gardez-les hors de portée des enfants.
- Gardez les jeunes enfants et les nourrissons loin du lave-vaisselle lorsqu'il fonctionne.
- N'utilisez pas le lave-vaisselle si la ligne ou la fiche d'alimentation est endommagée, et ne branchez pas le lave-vaisselle sur une prise endommagée. Le non-respect de ces instructions peut entraîner un choc électrique.
- Retirez la porte du compartiment de lavage lorsque vous mettez un ancien lave-vaisselle hors service ou lorsque vous le jetez.
- Pour réduire le risque de blessure, ne laissez pas les enfants jouer dans ou sur un lave-vaisselle.

## **CONSERVEZ CES INSTRUCTIONS**

# Contenu de l'emballage

- Lave-Vaisselle
- Tuyau
- Kits d'installation
- Manuel de l'utilisateur
- Guide d'installation

# Principaux composants

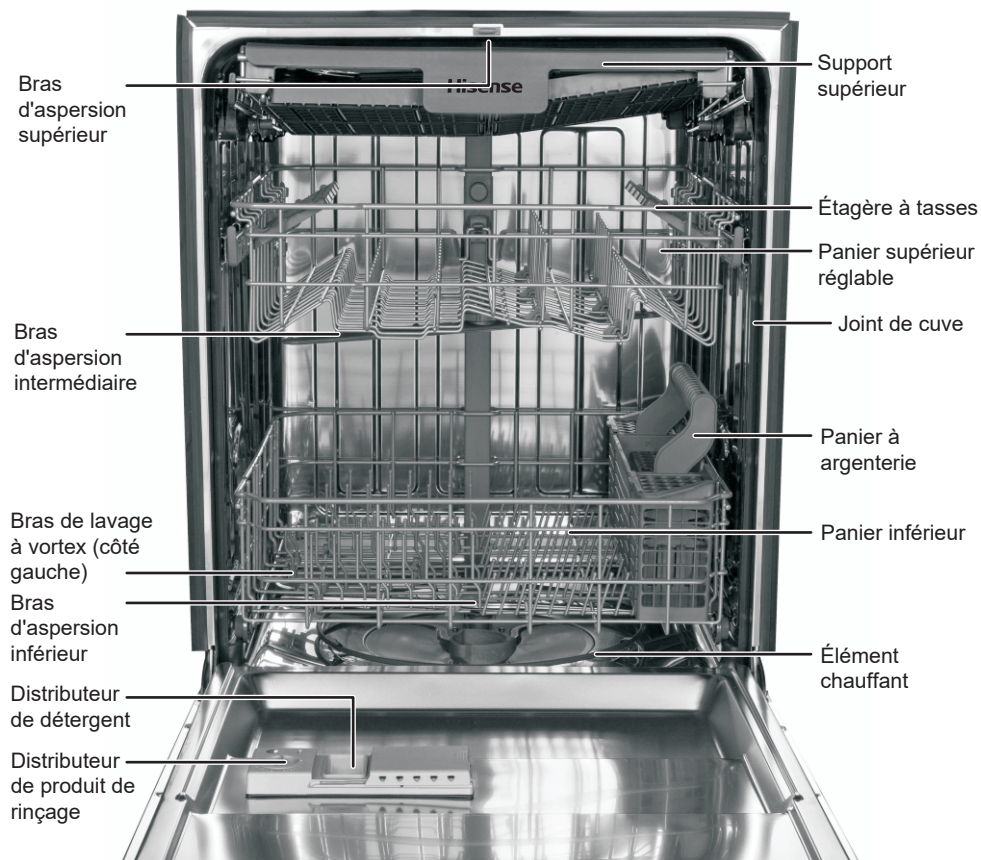

# Installation et configuration de votre lave-vaisselle

- 1 La température de l'eau alimentée doit être comprise entre 120 °F et 149 °F (49 °C et 65 °C).
- 2 Éliminez l'appareil et le matériel d'emballage rejetés de manière appropriée.
- 3 Le lave-vaisselle doit être mis à la terre, sinon il peut entraîner un risque de choc électrique.  
Si le contact avec le lave-vaisselle est endommagé, veuillez contacter le service à la clientèle.
- 4 N'essayez pas de réparer ou de remplacer toute pièce par vous-même.  
Pour plus d'informations sur l'installation et la configuration de votre lave-vaisselle, reportez-vous au Guide d'installation fourni.

## Avant d'utiliser votre lave-vaisselle

- 1 Retirez l'emballage intérieur.
- 2 Nettoyez la surface intérieure avec de l'eau tiède à l'aide d'un chiffon doux.

## Emplacement approprié

- Ce lave-vaisselle est conçu pour être encastré.
- La porte du lave-vaisselle doit pouvoir être ouverte complètement.

## Alimentation électrique appropriée

Vérifiez votre source d'alimentation locale. Ce lave-vaisselle nécessite une alimentation électrique 120 V, 60 Hz.  
Reportez-vous au Guide d'installation pour plus d'informations

# Fonctions de votre lave-vaisselle

## Comment votre lave-vaisselle fonctionne

Le lave-vaisselle se remplit d'eau, recouvrant la zone de filtres en bas. L'eau est ensuite pompée à travers les différents filtres et bras d'aspersion, pulvérisant un mélange d'eau chaude et de détergent sur les surfaces sales de la vaisselle et de l'argenterie. Les particules de saleté sont séparées et se déversent dans le tuyau de vidange tandis que l'eau sale est vidangée et remplacée par de l'eau propre. Le nombre de remplissages d'eau est déterminé par le cycle sélectionné.

## Sélections de cycle de lavage

Les durées de cycle sont approximatives et varient en fonction des options sélectionnées. L'eau chaude est nécessaire pour activer le détergent pour lave-vaisselle et faire fondre les saletés alimentaires grasses.

Un capteur automatique détecte la température de l'eau d'entrée et, si elle n'est pas assez chaude, la minuterie est retardée afin de permettre à l'eau de chauffer pour le lavage principal de tous les cycles. Cela se produit même lorsque le lavage à haute température est sélectionné, de sorte qu'une température plus élevée soit disponible pour traiter des charges de saleté plus lourdes.

## Système de filtration

Votre lave-vaisselle dispose d'un système de filtres multiples qui comporte quatre mailles filtrantes distinctes. Il sépare l'eau sale et l'eau propre dans différents compartiments. Le système de filtres multiples permet à votre lave-vaisselle d'obtenir de meilleures performances avec moins d'eau et moins d'énergie.

## Système de lavage intelligent

Votre lave-vaisselle dispose d'un système de lavage intelligent sous le programme de lavage normal qui sélectionne le cycle de lavage en fonction de la taille et du degré de saleté de la charge, permettant à votre lave-vaisselle de laver plus efficacement à chaque fois. Lorsqu'une charge partielle de vaisselle légèrement sale est placée dans l'appareil, un cycle de lavage court est automatiquement sélectionné. Lorsqu'une charge complète de vaisselle très sale est placée dans l'appareil, un cycle de lavage fort est automatiquement sélectionné.

## Panier supérieur réglable

Le panier supérieur de votre lave-vaisselle peut être relevé ou abaissé pour permettre de charger des plats de différentes hauteurs dans l'un ou l'autre panier. Après avoir retiré le 3ème panier, la hauteur de dégagement du panier supérieur peut être ajustée de 8" à 10". La hauteur de dégagement du panier inférieur peut être ajustée de 11" à 13". Reportez-vous à la section « Réglage du panier supérieur » à la page 15.

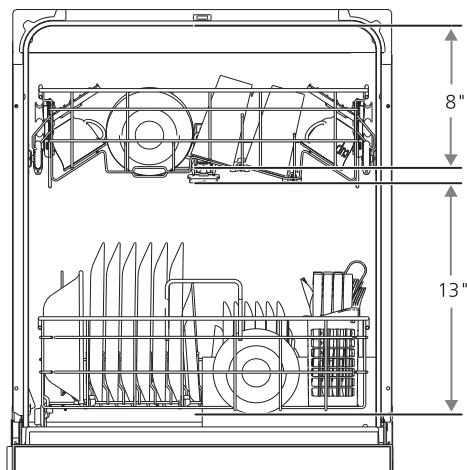
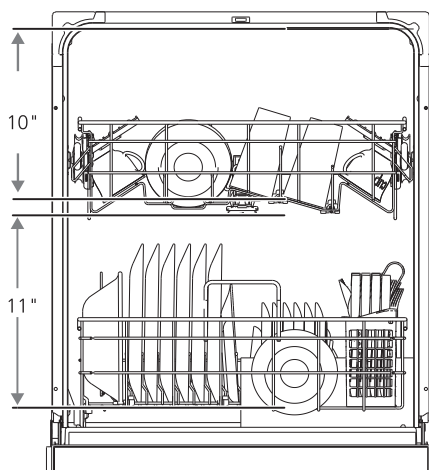

# Utilisation de votre lave-vaisselle

## Utilisation du panneau de commande

Le panneau de commande de votre lave-vaisselle est situé sur le bord supérieur de la porte. La porte doit être ouverte pour le réglage et l'opération du lave-vaisselle.

### Cycles

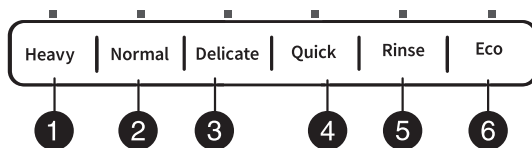

Sélectionnez un cycle en fonction du type de vaisselle à laver et de son degré de saleté.

Les durées de cycle sont approximatives et varient en fonction des options sélectionnées. La minuterie est retardée afin de permettre à l'eau de chauffer pour le lavage principal de tous les cycles si le capteur détecte que l'eau n'est pas assez chaude. Voici la consommation d'eau et la durée des cycles dans des conditions normales.

#	CYCLE	DESCRIPTION	CONSOMMATION D'EAU	DURÉE DU CYCLE (MINUTES)
1	Fort	À utiliser pour la vaisselle, les casseroles et les poêles difficiles à laver et très sales.	6,9 gal. (26,2 l)	138
2	Normal	À utiliser pour la vaisselle ou l'argenterie régulièrement sale.	3,0 - 5,9 gal. (11,4 - 22,5 l)	102-120
3	Délicat	À utiliser pour la porcelaine et le cristal légèrement sales.	5,9 gal. (22,5 l)	114
4	Rapide	S'utilise pour la vaisselle et l'argenterie peu sales et pré-rincées.	4,0 gal. (15,1 l)	60
5	Rinçage	À utiliser pour le pré-rinçage de la vaisselle ou des verres. Il s'agit seulement d'un rinçage qui empêche les aliments de sécher sur votre vaisselle et réduit l'accumulation d'odeurs dans votre lave-vaisselle jusqu'à ce que vous soyez prêt à laver une charge complète. N'utilisez pas de détergent.	2,0 gal. (7,7 l)	20
6	Eco	À utiliser pour la vaisselle et l'argenterie légèrement sales ou pré-rincées.	5,0 gal. (18,8 l)	134

## Fonctions

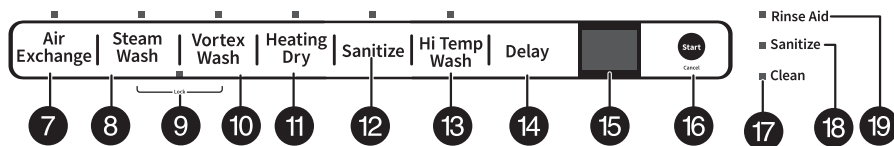

Les fonctions peuvent renforcer le cycle sélectionné.

**7 - Échange d'air** - À utiliser pour échanger l'air dans votre lave-vaisselle toutes les six heures afin de garder l'air frais dans le lave-vaisselle.

**8 - Lavage à la vapeur** - À utiliser pour les articles très sales. Cette option prolonge la durée du cycle et est disponible avec les cycles **Fort**, **Normal** et **Eco**.

**9 - Sécurité enfants** - À utiliser pour verrouiller toutes les commandes afin d'empêcher les enfants de modifier accidentellement le cycle du lave-vaisselle ou de démarrer le lave-vaisselle. Appuyez simultanément sur les boutons **Steam Wash** et **Vortex Wash** pour sélectionner ou annuler la fonction. Le voyant s'allume.

**10 - Lavage à vortex** - À utiliser pour laver les casseroles et les poêles, les bols de service durables et d'autres grands plats très sales et difficiles à laver. Placez la vaisselle avec la face vers le bas dans le panier inférieur, directement au-dessus du bras de lavage à vortex dans le coin arrière gauche de votre lave-vaisselle. Cette fonction n'est pas disponible pour le cycle de rinçage uniquement.

**11 - Séchage à chaud** - À utiliser pour sécher la vaisselle à chaud. Cette fonction n'est pas disponible pour le cycle de rinçage uniquement.

**12 - Désinfection** - À utiliser pour désinfecter la vaisselle et la verrerie. Cette fonction maintient la température de l'eau à 158 °F (70 °C) au maximum et est disponible avec les cycles **Fort**, **Normal** et **Eco**.

### Remarque

- Les lave-vaisselle résidentiels certifiés ne sont pas destinés aux établissements alimentaires agréés.
- Le cycle de désinfection est certifié NSF.

**13 - Lavage haute température** - À utiliser pour maintenir la température de l'eau à 140° F (60° C) au maximum. Cette option est disponible avec les cycles **Fort & Normal**.

## Commandes et indicateurs

**14 - Délai** - Appuyez plusieurs fois sur ce bouton pour retarder le début du cycle de lavage sélectionné jusqu'à ce que le délai souhaité s'affiche à l'écran. Vous pouvez sélectionner un délai de 1 à 24 heures. Après avoir sélectionné le délai souhaité, appuyez une fois sur **Start/Cancel**, puis fermez la porte dans les quatre secondes. Le compte à rebours du délai commence.

Si vous ouvrez la porte pendant que le délai est en cours, appuyez sur **Start/Cancel**, puis fermez la porte dans les quatre secondes pour commencer le cycle à partir de ce point.

Pour annuler le délai et commencer le cycle avant la fin du délai, ouvrez la porte, puis appuyez sur **Start/Cancel** et maintenez-le enfoncé pendant trois secondes.

**15 - Affichage** - Affiche les heures et minutes restantes du cycle en cours, les heures du délai restantes et les codes d'erreur (reportez-vous à « Codes d'erreur » à la page 26).

#### Remarque

Si la durée restante sur l'écran augmente ou diminue soudainement de plusieurs minutes, cela signifie que le Capteur Intelligent a détecté le degré de saleté ou que l'eau doit être chauffée pour atteindre la température requise.

**16 - Démarrer/Annuler** - Appuyez sur ce bouton pour démarrer le lave-vaisselle après avoir sélectionné un cycle et une fonction (si nécessaire). Fermez la porte. L'indicateur de cycle commence à clignoter et l'indicateur de fonction s'allume. Si vous ne fermez pas la porte dans les quatre secondes après avoir appuyé sur **Start/Cancel**, le lave-vaisselle se met en pause. Appuyez à nouveau sur **Start/Cancel** pour poursuivre le cycle.

Pour annuler un cycle en cours, ouvrez la porte, puis appuyez sur **Start/Cancel** et maintenez-le enfoncé pendant trois secondes. Le lave-vaisselle reviendra en mode veille.

Pour charger plus de vaisselle ou mettre le lave-vaisselle en pause pendant qu'il fonctionne, ouvrez la porte. Un mécanisme de sécurité arrête le cycle.

#### Attention

Pour éviter les blessures, ouvrez la porte lentement et avec précaution. Il est possible que de la vapeur chaude se produit à l'intérieur du lave-vaisselle.

Vous pouvez ajouter plus de vaisselle avant le début du cycle de lavage principal. Pour ce faire, vérifiez le distributeur de détergent dans la porte. Si le distributeur de détergent est toujours fermé, vous pouvez ajouter plus de vaisselle. S'il est ouvert, vous pouvez ajouter de la vaisselle au lave-vaisselle si la quantité de vaisselle est faible. Si la quantité est importante, redémarrez le cycle.

**17 - Nettoyage** - Il s'allume une fois le cycle terminé. Il s'éteint au bout d'une minute lorsque la porte est ouverte.

**18 - Désinfection** - Il s'allume lorsqu'un cycle de désinfection est terminé. Il s'éteint au bout d'une minute lorsque la porte est ouverte.

**19 - Produit de rinçage** - Il s'allume lorsque vous devez ajouter du produit de rinçage.

## Opération de base

- 1 Chargez le lave-vaisselle (Reportez-vous à la « Préparation et chargement de la vaisselle »).
- 2 Ajoutez du détergent (Reportez-vous à « Remplissage du distributeur de détergent » à la page 19).
- 3 Ajoutez du produit de rinçage, si nécessaire (Reportez-vous à « Remplissage du distributeur de produit de rinçage » à la page 20).
- 4 Sélectionnez le cycle souhaité (Reportez-vous à « Opération de base » à la page 11). L'indicateur s'allumera lorsque la sélection est effectuée.
- 5 Sélectionnez la fonction souhaitée. L'indicateur s'allumera lorsque la sélection est effectuée.

- 6 Pour commencer, appuyez sur **Start/Cancel** sur le pavé de commande.
- 7 Fermez la porte dans les quatre secondes. Le cycle de lavage commencera.

## Préparation et chargement de la vaisselle

### Préparation de la vaisselle à laver

- Grattez les gros morceaux d'aliments, les os, les noyaux, les cure-dents et d'autres objets similaires. Le système de lavage avec filtrage continu éliminera les particules d'aliments restantes.

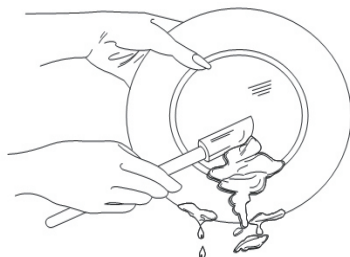

- Les aliments brûlés doivent être détachés avant le chargement.
- Videz les liquides des verres et des tasses.
- Les aliments tels que la moutarde, la mayonnaise, le vinaigre, le jus de citron et les produits à base de tomate peuvent provoquer une décoloration de l'acier inoxydable et des plastiques s'ils restent sur les articles pendant une longue période. À moins que le lave-vaisselle ne soit utilisé immédiatement, il est préférable de rincer ces types d'aliments.
- Si le lave-vaisselle se vidange vers un éliminateur d'ordures, assurez-vous que celui-ci est complètement vidé avant de faire fonctionner le lave-vaisselle.

## Réglage du support supérieur

Ce lave-vaisselle est équipé d'un support supérieur pratique pour l'argenterie, les couverts et les petits articles. Ce support peut être ajusté pour s'adapter à différentes charges, comme illustré ci-dessous.

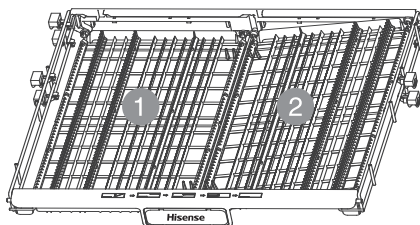

Support gauche ajusté à la position inférieure et support droit incliné



Support gauche ajusté à la position inférieure et support droit à la position supérieure



Support gauche ajusté à la position inférieure et support droit déplacé vers la gauche

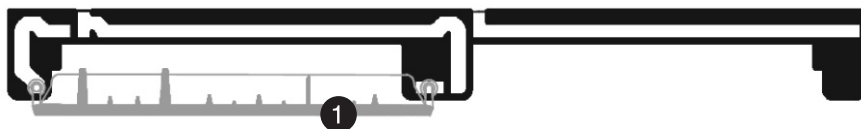

Support gauche ajusté à la position inférieure et support droit retiré

## Chargement du support supérieur

Vous pouvez placer les articles dans le support supérieur de manière aléatoire ou ordonnée. La figure ci-dessous montre comment charger le support supérieur pour 14 couverts :

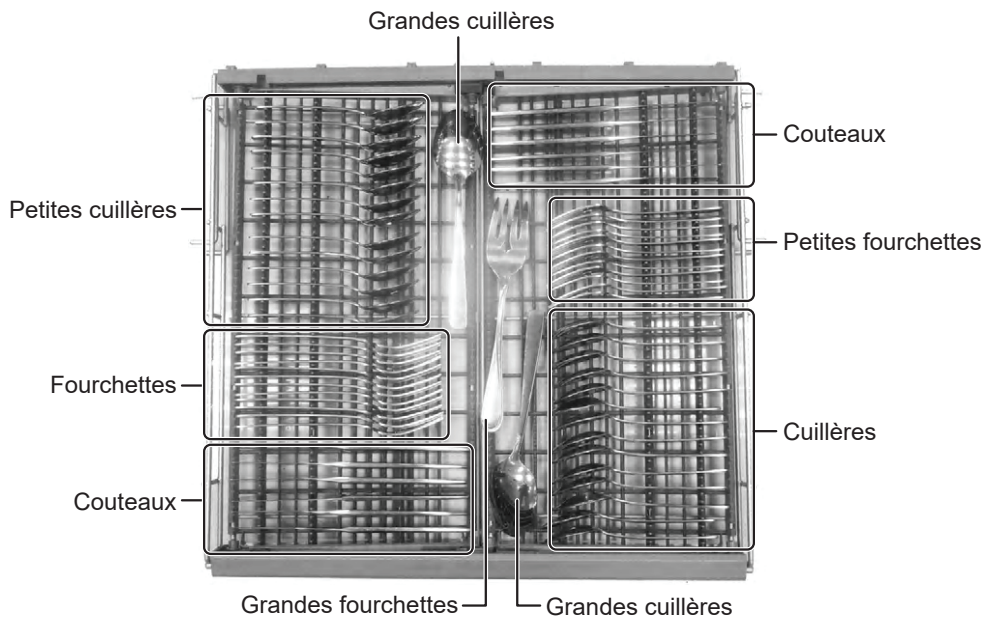

## Réglage du panier supérieur

La hauteur du panier supérieur peut être ajustée pour permettre le chargement de plats plus grands ans l'un ou l'autre panier.

- 1 Soulevez le panier pour le déplacer vers la position supérieure.

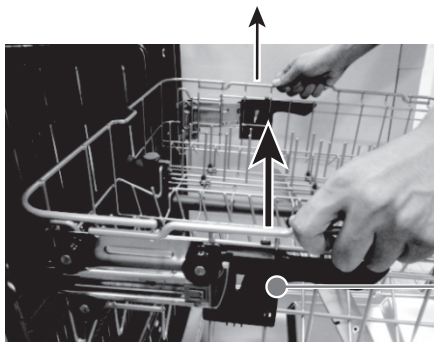

Panier supérieur en position supérieure



- 2 Appuyez sur la poignée pour déplacer le panier vers la position inférieure.

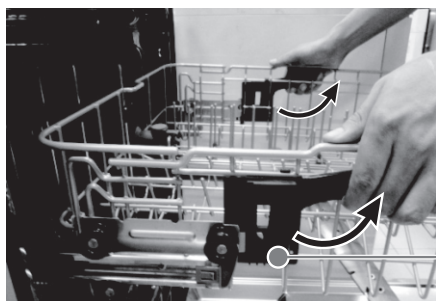

Panier supérieur en position inférieure



## Chargement du panier supérieur

Le panier supérieur est conçu pour les tasses, les verres, les petites assiettes, les bols et les articles en plastique marqués comme allant au lave-vaisselle. Pour de meilleurs résultats, placez les articles avec la surface sale vers le bas ou vers le centre. Inclinez-les légèrement pour un meilleur drainage.

### Remarque

Assurez-vous que la vaisselle chargée n'interfère pas avec la rotation du bras d'aspersion intermédiaire, qui est situé juste en dessous du panier supérieur. Vous pouvez vérifier cela en tournant manuellement le bras d'aspersion intermédiaire.



8 couverts

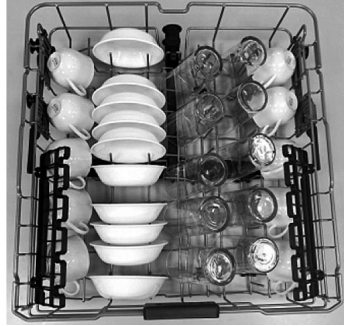

10 couverts

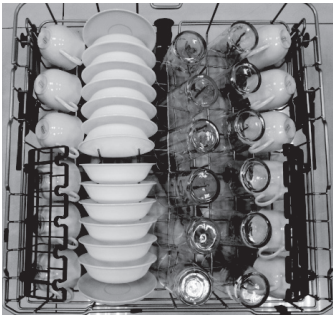

12 couverts

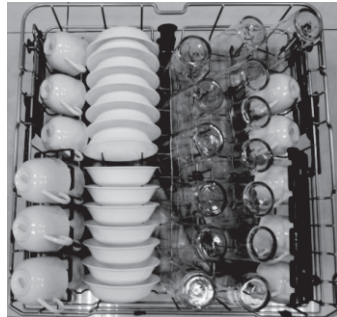

14 couverts

## Chargement du panier inférieur

Le panier inférieur est conçu pour accueillir des assiettes, des bols, des soucoupes et des ustensiles de cuisine. Le panier réglable vous permet de charger des articles d'une hauteur jusqu'à 13 pouces. Les grands articles doivent être placés le long du bord, avec la face intérieure vers le bas, de sorte qu'ils n'interfèrent pas avec les bras d'aspersion intermédiaire ou inférieur, ni n'empêchent le distributeur de détergent de s'ouvrir.

Les dents rabattables sur le panier inférieur sont prévues pour supporter les articles très grands et difficiles à supporter. Les dents peuvent être dressées pour une utilisation normale ou rabattues pour un chargement plus flexible d'articles plus grands.

Des suggestions de chargement sont données ci-dessous :

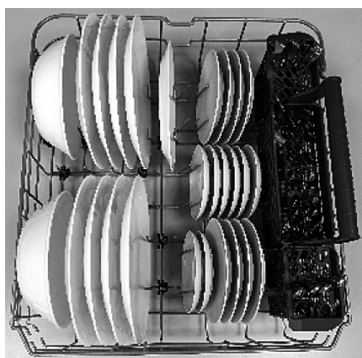

8 couverts



10 couverts



12 couverts

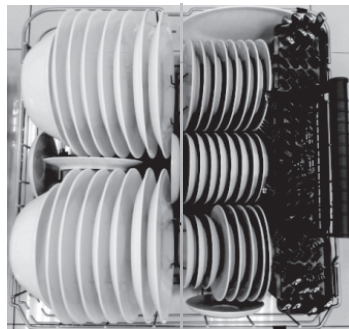

14 couverts

## Chargement du panier à argenterie

Le panier à argenterie est divisé en trois sections distinctes et peut être placé dans le panier supérieur ou inférieur.

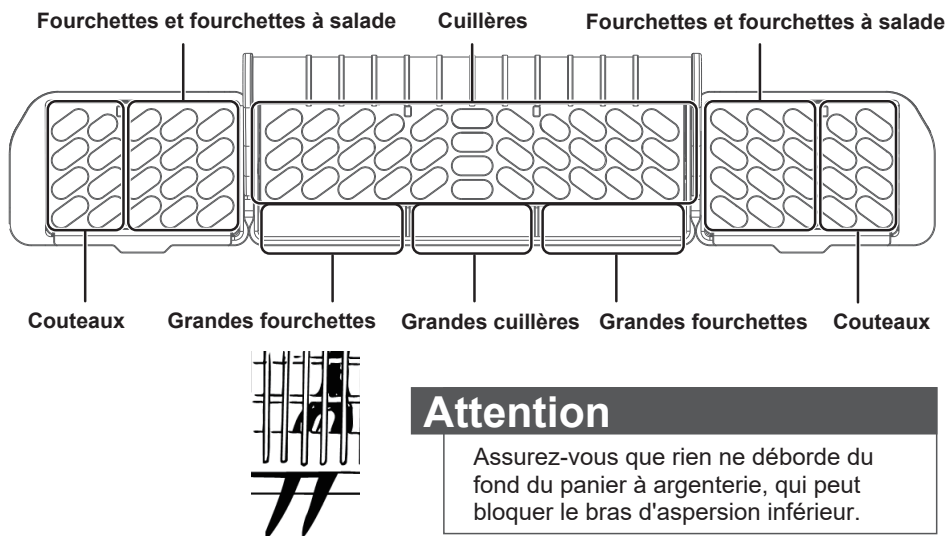

## Ajout de la vaisselle

### Attention

**POUR ÉVITER LES BRÛLURES :** Ouvrez la porte lentement et attendez que les bras d'aspersion et l'action de lavage s'arrêtent. De l'eau chaude peut jaillir du lave-vaisselle. Le non-respect de cette consigne peut entraîner des blessures.

Avant d'ajouter de la vaisselle, reportez-vous à la partie « Préparation et chargement de la vaisselle » à la page 12 pour obtenir des instructions sur le chargement de plus d'assiettes. Vous pouvez également vous reporter aux informations sur le Démarrage/annulation dans la section « Commandes et indicateurs » à la page 10. Pour ajouter ou retirer des articles après le début du cycle de lavage :

- 1 Ouvrez légèrement la porte et attendez quelques secondes jusqu'à ce que l'action de lavage s'arrête avant de l'ouvrir complètement.
- 2 Ajoutez l'article.
- 3 Appuyez sur **START/CANCEL** sur le pavé de commande et fermez la porte et fermez la porte dans les quatre secondes. Le cycle reprend automatiquement.

## Remplissage du distributeur de détergent

- 1 Poussez le loquet du couvercle du distributeur de détergent vers le bas pour ouvrir le gobelet de détergent.

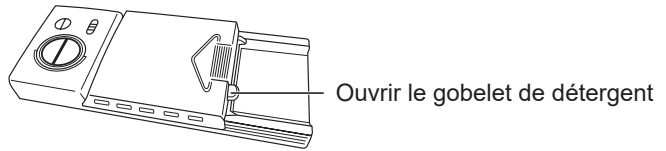

- 2 Ajoutez du détergent (poudre sèche, liquide ou sachets) dans le gobelet.

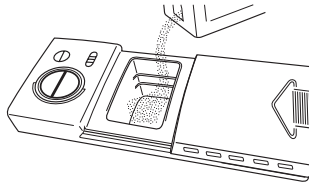

- 3 Fermez le couvercle du distributeur de détergent.

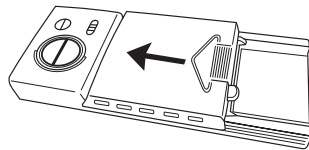

La quantité de détergent nécessaire dépend du cycle sélectionné et du degré de saleté de la vaisselle. Reportez-vous au tableau suivant pour la quantité recommandée.

Cycle	Eau Douce (0-3 grains)	Eau Moyennement Dure (4-8 grains)	Eau Dure (9-12 grains)	Eau Très Dure (plus de 12 grains)
Fort Normal Délicat Rapide Eco	S2 tps. (gobelet de lavage principal rempli à 1/4 plein)	5 tps. (gobelet de lavage principal rempli à la ligne au-dessus de la normale)	8 tps. (gobelet de lavage principal complètement rempli)	Récipient de lavage principal complètement rempli (adoucisseur d'eau recommandé)
Rinçage	Pas de détergent	Pas de détergent	Pas de détergent	Pas de détergent

## Remplissage du distributeur de produit de rinçage

Votre lave-vaisselle est conçu pour fonctionner avec un produit de rinçage liquide. L'utilisation d'un produit de rinçage améliore considérablement les performances de séchage après le dernier rinçage. N'utilisez pas de produit de rinçage solide ou de type barre. Dans des conditions normales, le produit de rinçage durera environ un mois. Essayez de maintenir le distributeur plein, mais ne le remplissez pas trop.

- 1 Tournez le bouchon du distributeur de produit de rinçage de 1/4 de tour dans le sens inverse des aiguilles d'une montre et soulevez-le.

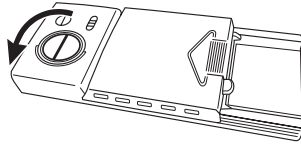

- 2 Ajoutez du produit de rinçage jusqu'à ce que le liquide atteigne le niveau de remplissage indiqué. Ne remplissez pas trop le distributeur, sinon cela peut entraîner un excès de mousse. Essayez tout débordement avec un chiffon humide. Le distributeur contient suffisamment de produit pour 35 à 140 lavages, selon le réglage du cadran.

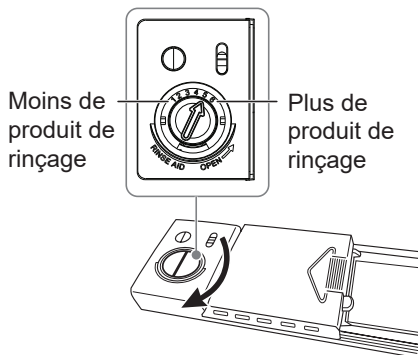
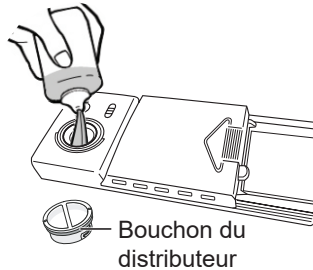

- 3 Remettez le bouchon en place et tournez-le de 1/4 de tour dans le sens des aiguilles d'une montre.

# Facteurs affectant les performances

## Utilisation du produit de rinçage

Le produit de rinçage améliore considérablement le séchage et réduit les taches d'eau et les pellicules. Sans produit de rinçage, votre vaisselle et l'intérieur de votre lave-vaisselle présenteront une humidité excessive.

En outre, l'option de séchage à chaud ne fonctionnera pas aussi bien sans produit de rinçage. Le distributeur de produit de rinçage, situé à côté du gobelet de détergent, libère automatiquement une quantité mesurée de produit de rinçage pendant le dernier rinçage.

Si des taches et un mauvais séchage se produisent, augmentez la quantité de produit de rinçage en tournant le cadran vers un numéro plus élevé. Le cadran est situé sous le bouchon du distributeur.

Si le niveau de produit de rinçage est faible, le voyant du produit de rinçage s'allume au début et à la fin du cycle, indiquant qu'il est temps de le remplir. Reportez-vous à la section « Remplissage du distributeur de produit de rinçage » à la page 20.

## Température de l'eau

L'eau chaude est nécessaire pour obtenir des résultats optimaux de lavage et de séchage de la vaisselle. L'eau entrant dans le lave-vaisselle doit être d'au moins 120 °F (49 °C) pour obtenir des résultats satisfaisants.

Pour vérifier la température de l'eau entrant dans le lave-vaisselle :

- 1 Ouvrez le robinet d'eau chaude près du lave-vaisselle et laissez l'eau s'écouler pendant plusieurs minutes.
- 2 Mettez un thermomètre (un thermomètre à bonbons ou à viande fonctionnera) dans le courant d'eau pour vérifier la température. Si la température est inférieure à 120 °F (49 °C), demandez à une personne qualifiée d'augmenter le réglage du thermostat du chauffe-eau.

### Important

Pour vous assurer que l'eau entrant dans le lave-vaisselle est chaude, laissez de l'eau chaude s'écouler du robinet d'eau chaude le plus proche pour évacuer l'eau froide du tuyau avant de commencer le cycle.

## Fonction de séchage à chaud

La fonction de séchage à chaud, lorsqu'elle est utilisée avec un produit de rinçage, améliore les performances de séchage. Si vous ne choisissez pas la fonction de séchage à chaud, les articles de votre chargement ne seront pas complètement séchés à la fin du cycle.

## Pression de l'eau

Pour des performances optimales, la conduite d'alimentation en eau chaude de votre lave-vaisselle doit fournir une pression d'eau d'au moins 20 psi et de 120 psi au maximum. Vous pouvez rencontrer une faible pression d'eau pendant les périodes de forte demande, par exemple lorsque le lave-linge ou la douche est utilisée pendant que vous lavez la vaisselle. Pour éviter ce problème, attendez que la demande en eau chaude diminue avant de mettre le lave-vaisselle en marche.

# Entretien de votre lave-vaisselle

## Attention

POUR ÉVITER LES BRÛLURES : Laissez refroidir l'élément chauffant avant d'essayer de nettoyer l'intérieur de votre lave-vaisselle.

## Nettoyage du panneau en acier inoxydable

Nettoyez régulièrement la porte en acier inoxydable et la poignée avec un chiffon doux et un nettoyant ménager standard pour éliminer les débris.

## Attention

N'utilisez pas de cire pour appareils, d'agent à polir, d'eau de Javel ou de produits contenant du chlore pour nettoyer la porte en acier inoxydable.

## Nettoyage du panneau de commande

Nettoyez délicatement le panneau de commande avec un chiffon doux et légèrement humidifié.

## Nettoyage de la porte intérieure et de la cuve

La cuve est en acier inoxydable. Elle ne rouillera pas ni se corrodera, même si le lave-vaisselle est rayé ou bosselé.

Nettoyez les taches sur la porte intérieure et la cuve en acier avec un chiffon humide non abrasif.

## Nettoyage des filtres

Les filtres sont conçus pour collecter les débris et doivent être nettoyés tous les mois pour maximiser les performances de lavage.

- 1 Retirez le panier inférieur.



**2** Faites tourner le filtre cylindrique, puis soulevez-le.

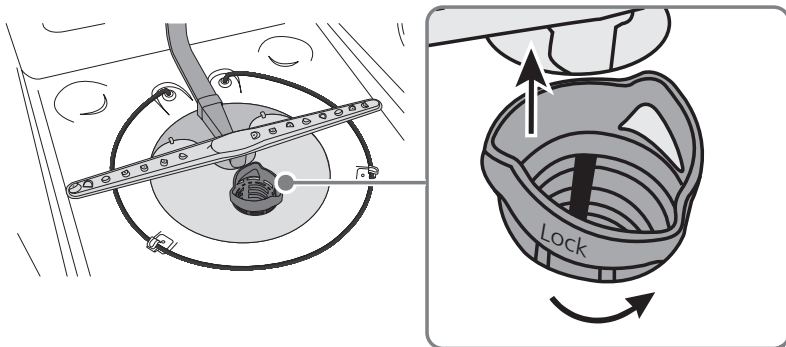

**3** Soulevez le filtre fin du fond de la cuve.

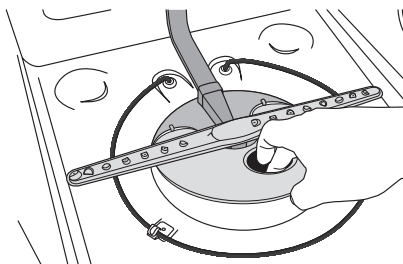

**4** Retirez le filtre en tissu.

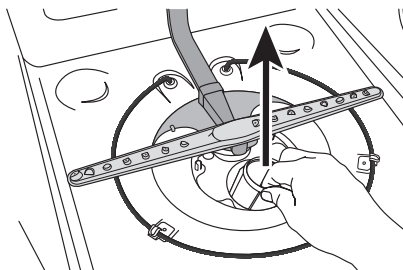

**5** Rincez les filtres en les tenant sous l'eau courante.

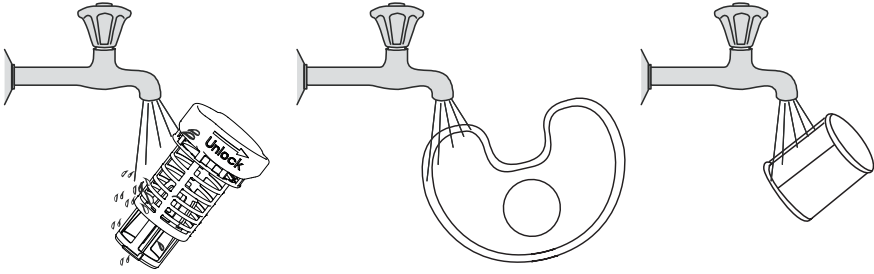

**6** Remettez le filtre en tissu en place.

**7** Remettez le filtre fin en place.

**8** Remettez le filtre cylindrique en place.

**9** Remettez le panier inférieur en place.

## Nettoyage des joints de porte et de cuve

Nettoyez régulièrement le joint de porte avec un chiffon humide pour éliminer régulièrement les particules d'aliments.



L'intérieur du lave-vaisselle est autonettoyant dans des conditions normales d'utilisation. Si nécessaire, le joint de cuve peut être nettoyé avec un chiffon humide. Utilisez une brosse pour nettoyer l'ouverture à l'extrémité du joint.



## Nettoyage de l'entrefer

Si un entrefer est installé avec votre lave-vaisselle, assurez-vous qu'il est propre afin que le lave-vaisselle se vide correctement. L'entrefer ne fait pas partie de votre lave-vaisselle. Avant de nettoyer l'entrefer, éteignez le lave-vaisselle, puis retirez le couvercle en plastique de l'entrefer et nettoyez-le avec un cure-dent.

## Protection de votre lave-vaisselle pendant de longues périodes

Votre lave-vaisselle doit être protégé contre le gel si vous prévoyez de le laisser pendant de longues périodes dans un endroit non chauffé. Demandez à une personne qualifiée de faire ce qui suit :

### **Pour déconnecter le service :**

- 1 Coupez l'alimentation électrique du lave-vaisselle à la source d'alimentation en déplaçant les fusibles ou en déclenchant le disjoncteur.
- 2 Coupez l'alimentation en eau.

- 3 Placez un bac sous le robinet d'entrée, puis déconnectez la conduite d'eau du robinet d'entrée et vidangez-la dans un bac.
- 4 Déconnectez le tuyau de vidange de la pompe et vidangez l'eau dans un bac.

**Pour rétablir le service :**

- 1 Reconnectez l'alimentation eau, le tuyau de vidange et l'alimentation électrique.
- 2 Activez l'alimentation en eau et en électricité.
- 3 Remplissez le gobelet de détergent et le gobelet de produit de rinçage et faites passer le lave-vaisselle pendant un cycle de lavage à chaud.
- 4 Vérifiez toutes les connexions pour vous assurer qu'elles ne fuient pas.

## Dépannage

Reportez-vous à ce tableau pour régler les problèmes mineurs avant de faire appel pour service.

### Codes d'erreur

CODE	SIGNIFICATION	CAUSE POSSIBLE
E1	Temps d'entrée plus long	<ul style="list-style-type: none"> <li>• Le robinet n'est pas ouvert</li> <li>• L'entrée d'eau est limitée</li> <li>• La pression de l'eau est trop basse</li> </ul>
E4	Débordement	Une fuite dans le lave-vaisselle
E8	L'orientation de la vanne de distribution n'est pas correcte.	Le fil n'est pas branché correctement ou la vanne de distribution est cassée.
E9	Un bouton a été touché pendant plus de 30 secondes (par n'importe quoi, y compris de l'eau).	Un objet (y compris de l'eau) touche un bouton.

### Attention

- En cas de débordement, coupez l'alimentation principale en eau avant de faire appel pour service.
- S'il y a de l'eau dans le bac de base en raison d'un débordement ou d'une petite fuite, l'eau doit être éliminée avant de redémarrer le lave-vaisselle.

<b>PROBLÈME</b>	<b>CAUSE POSSIBLE</b>	<b>SOLUTION POSSIBLE</b>
Le lave-vaisselle ne démarre pas	Il se peut que la porte ne soit pas fermée correctement.	Assurez-vous que la porte est fermée et verrouillée.
	L'alimentation est coupée ou n'est pas connectée.	Vérifiez que l'alimentation est connectée et sous tension.
	L'option de démarrage différé est sélectionnée.	Reportez-vous à la section « Délai » sous « Commandes et indicateurs » à la page 10.
	La sécurité enfants est activée.	Désactivez la sécurité enfants. Reportez-vous à la section « Sécurité enfants » sous « Fonctions » à la page 10.
Le lave-vaisselle émet un bip à la fin du cycle	Ceci est normal et indique que le cycle de lavage est terminé.	
Le voyant de produit de rinçage s'allume	Le niveau de produit de rinçage est faible.	Ajoutez du produit de rinçage.
Le lave-vaisselle fonctionne trop longtemps	Le lave-vaisselle est raccordé à une alimentation en eau froide.	Assurez-vous que le lave-vaisselle est raccordé à une source d'eau chaude. Si ce n'est pas le cas, remplacez l'alimentation en eau par une source d'eau chaude.
	La durée du cycle varie en fonction du degré de saleté de la vaisselle.	Lorsqu'un degré de saleté fort est détecté, les durées de lavage seront plus longues.
	Dépend de l'option sélectionnée.	Certaines options ajouteront du temps au cycle.
La vaisselle n'est pas assez propre	La pression de l'eau est trop faible.	Assurez-vous que la pression de l'eau est supérieure à 20 psi. Utilisez votre lave-vaisselle lorsque la demande en eau est faible.
	La température de l'eau d'entrée est trop basse.	Assurez-vous que le lave-vaisselle est raccordé à une source d'eau chaude. Si ce n'est pas le cas, remplacez l'alimentation en eau par une source d'eau chaude. Utilisez votre lave-vaisselle lorsque la demande en eau chaude est faible.
	Les assiettes sont trop rapprochées les unes aux autres.	Rechargez le lave-vaisselle comme indiqué dans la section « Préparation et chargement de la vaisselle » à la page 12.
	Le détergent n'est pas utilisé correctement.	Ajoutez du détergent en fonction de la dureté de l'eau et du cycle de lavage sélectionné. Utilisez du détergent frais.
	Le cycle sélectionné n'est pas adapté au degré de saleté de la vaisselle.	Sélectionnez un autre cycle avec une durée de lavage plus longue.
	Les bras d'aspersion sont bloqués.	Assurez-vous que les bras d'aspersion ne sont pas bloqués et qu'ils tournent librement.
La vaisselle ne sèche pas suffisamment	Le distributeur de produit de rinçage est vide ou le réglage est trop faible.	Remplissez le distributeur de produit de rinçage. Augmentez le réglage du produit de rinçage.
	La vaisselle est mal chargée.	Rechargez le lave-vaisselle comme indiqué dans la section « Préparation et chargement de la vaisselle » à la page 12.
	Le cycle sélectionné ne comprend pas le séchage.	Sélectionnez un cycle avec séchage.

<b>PROBLÈME</b>	<b>CAUSE POSSIBLE</b>	<b>SOLUTION POSSIBLE</b>
Taches et pellicules sur la vaisselle	La dureté de l'eau est trop élevée	Pour l'eau extrêmement dure, installez un adoucisseur d'eau.
	La vaisselle est mal chargée.	Rechargez le lave-vaisselle comme indiqué dans la section « Préparation et chargement de la vaisselle » à la page 12.
	Un produit de rinçage vieux ou humide est utilisé.	Utilisez un produit de rinçage frais et liquide.
	Le distributeur de produit de rinçage est vide ou le réglage est trop faible.	Remplissez le distributeur de produit de rinçage. Augmentez le réglage du produit de rinçage.
Gravure	Trop de détergent est utilisé.	Utilisez moins de détergent si vous avez de l'eau douce.
	La température de l'eau d'entrée dépasse 150 °F (65,6 °C).	Baissez la température de l'eau d'entrée.
Il reste du détergent dans le gobelet du distributeur	Il se peut que le détergent soit trop vieux.	Utilisez du détergent frais.
	Le bras d'aspersion est bloqué.	Lorsque vous chargez la vaisselle, assurez-vous que les bras d'aspersion ne sont pas bloqués.
Le distributeur de détergent ne se ferme pas	Le couvercle du détergent est mal opéré.	Ajoutez du détergent et du produit de rinçage uniquement comme indiqué dans ce manuel. Reportez-vous à la section « Remplissage du distributeur de détergent » et « Remplissage du distributeur de produit de rinçage » à la page 20.
De l'eau reste dans le lave-vaisselle.	Le cycle précédent n'est pas terminé ou a été interrompu.	Assurez-vous que le cycle en cours est terminé.
Le lave-vaisselle ne se vidange pas correctement.	Le tuyau de vidange est obstrué.	Vérifiez l'entrefer (le cas échéant). Assurez-vous que l'éliminateur d'ordures est vide (s'il est connecté).
	Le tuyau de vidange est plié.	Assurez-vous que le tuyau de vidange n'est pas plié et qu'il est correctement connecté.
Mousse dans la cuve	Un détergent inapproprié est utilisé.	Assurez-vous d'utiliser uniquement du détergent pour lave-vaisselle automatique.
Le lave-vaisselle fuit	Mousse excessive causée par l'utilisation d'un détergent inapproprié.	Assurez-vous d'utiliser uniquement du détergent pour lave-vaisselle automatique.
	Le lave-vaisselle n'est pas de niveau.	Mettez le lave-vaisselle à niveau (reportez-vous au Manuel d'installation).
Il y a des marques noires ou grises sur la vaisselle	Des ustensiles en aluminium ont frotté contre la vaisselle.	Assurez-vous que la température de l'eau d'entrée n'est pas inférieure à 120 °F (49 °C).
L'intérieur de la cuve est taché	Taches de café ou de thé.	Utilisez un nettoyeur pour taches pour éliminer les taches.
	Tache rougeâtre.	Cela peut être causé par certains produits à base de tomates. L'utilisation du cycle de rinçage uniquement juste après le chargement y aidera.
Bruits	Ouverture du godet de détergent/pompe de vidange.	C'est normal.
	Un objet dur entre dans le module de lavage. Lorsque l'objet est broyé, le bruit s'arrête.	Si le bruit persiste une fois le cycle terminé, faites appel pour service.
Le lave-vaisselle ne se remplit pas (le lave-vaisselle émet un bip)	Le robinet d'eau est fermé.	Ouvrez le robinet d'eau.
	Il se peut que la porte n'est pas complètement fermée.	Assurez-vous que la porte est fermée et verrouillée.

# Spécifications

Spécifications	Capacité Max. de 14 couverts
Dimensions (L x P x H)	Unité de poignée de barre - 23,9 x 26,5 x 33,7 po (606 x 674 x 857 mm) Unité de poignée encastrée - 23,9 x 24,5 x 33,7 po. (606 x 623 x 857 mm)
Alimentation électrique requise	120 V ~ 60 Hz
Courant	8,4 A
Pression de l'eau	Entre 20 et 120 psi

# Hisense



877915-a3

*Nous nous réservons le droit d'apporter des modifications.*