

Vivez l'expérience
MAAX[®]
Enjoy the experience

INSTALLATION INSTRUCTIONS
GUIDE D'INSTALLATION
GUÍA DE INSTALACIÓN

FOR SHOWER DOOR INSTALLATION

POUR INSTALLATION DE PORTE DE DOUCHE

PARA LA INSTALACIÓN DE LA PUERTA DE DUCHA

MODEL • MODÈLE • MODELO
300008 • 300010

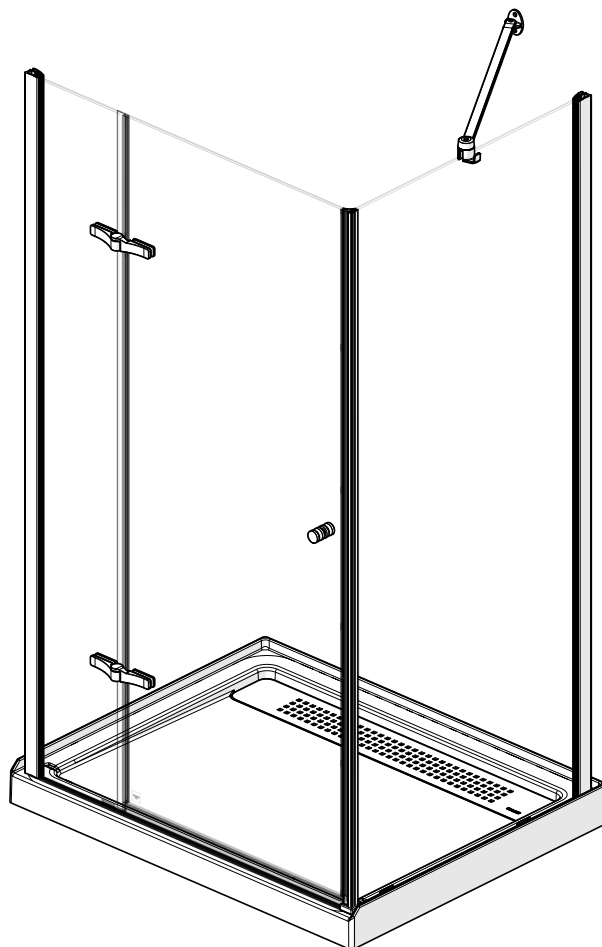

Did you know you can buy MAAX replacement parts online for your product? Visit parts.maax.com for more information.
Saviez-vous que vous pouvez acheter en ligne des pièces de rechange MAAX pour votre produit? Visitez le parts.maax.com pour plus d'information.
¿Sabía que puede comprar en línea piezas de repuesto MAAX para su producto? Visite parts.maax.com para obtener más información.

Read all instructions carefully before proceeding.

Lire toutes les instructions attentivement avant de commencer l'installation.

Leer detenidamente todas las instrucciones antes de comenzar la instalación.

SAVE THIS GUIDE FOR FUTURE REFERENCE.
CONSERVER POUR UN USAGE ULTÉRIEUR.
CONSERVE ESTE MANUAL COMO REFERENCIA.

IMPORTANT • Record the serial number
IMPORTANT • Noter le numéro de série
IMPORTANTE • Registre el número de serie

Serial number • Numéro de série • Número de Serie



PARTS | **PIÈCES** | **PIEZAS**
 AND COMPONENTS | ET COMPOSANTES | Y COMPONENTES

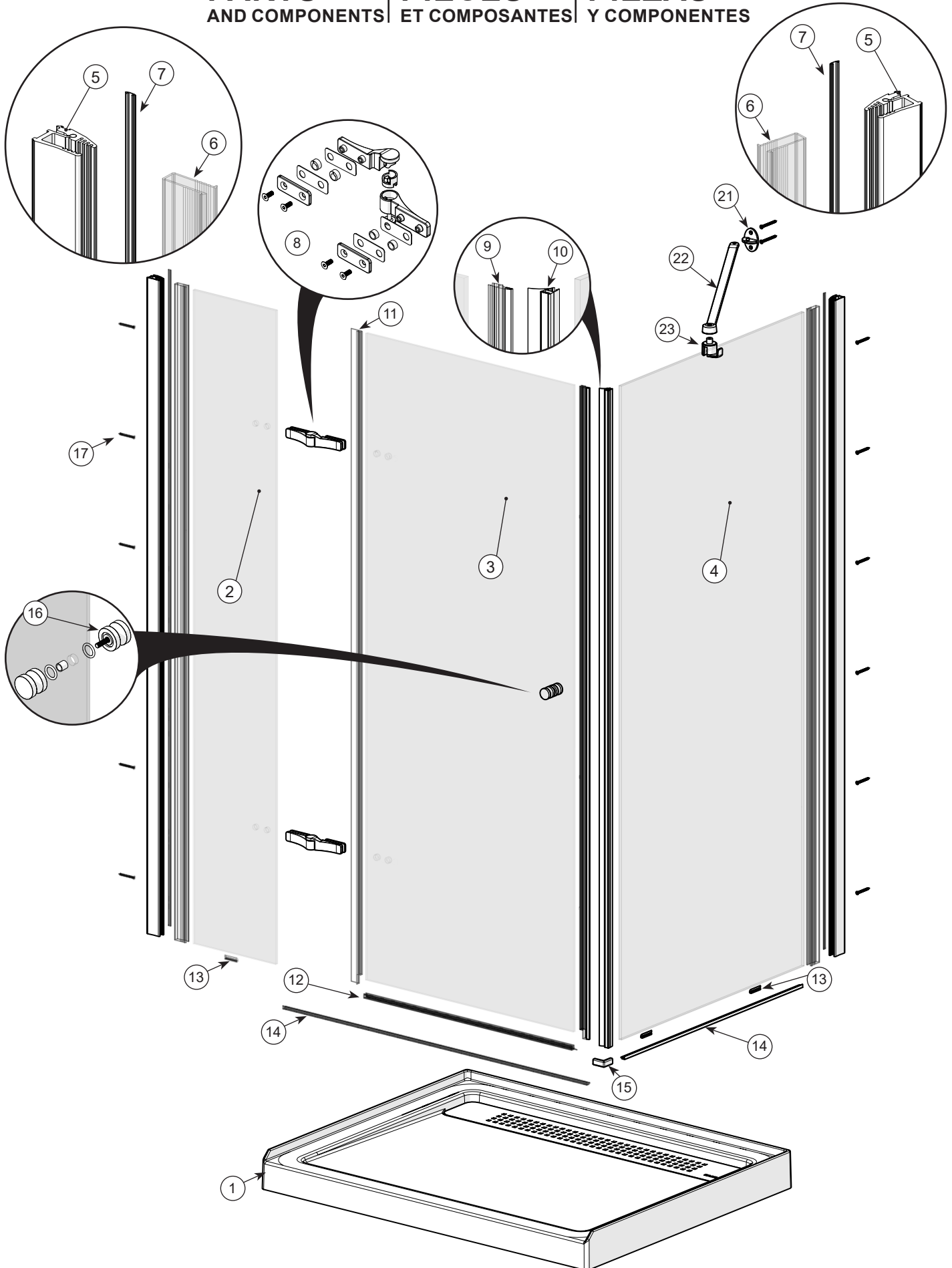

PARTS | **PIÈCES** | **PIEZAS**
 AND COMPONENTS | ET COMPOSANTES | Y COMPONENTES

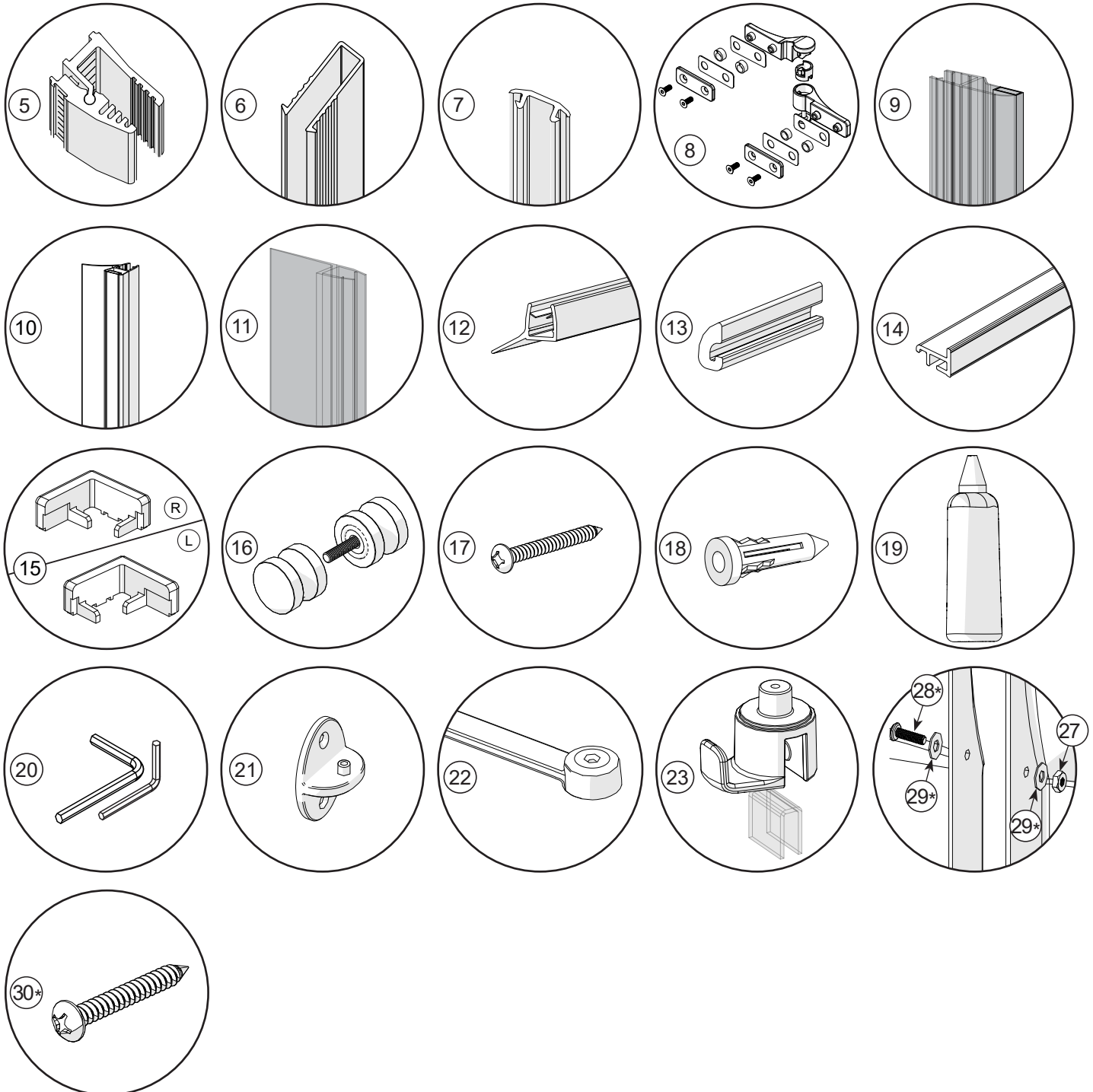

* Parts included with optional walls only
 * Pièces incluses avec des murs en option seulement
 * Piezas incluidas con los muros opcionales únicamente

PARTS | **PIÈCES** | **PIEZAS**
AND COMPONENTS | **ET COMPOSANTES** | **Y COMPONENTES**

#	Part	Nom de la pièce	Pieza	Qt Cant.
1	Base	Base	Base	1
2	Fixed panel	Panneau fixe	Panel fijo	1
3	Door	Porte	Puerta	1
4	Return panel	Panneau de retour	Panel de retorno	1
5	Wall jamb	Montant mural	Jamba mural	2
6	Sealing gasket	Joint d'étanchéité	Junta de estanqueidad	2
7	Screw cover	Cache-vis	Cubre tornillo	2
8	Hinge kit	Ensemble de charnière	Ensamble de bisagra	2
9	Magnetic door gasket	Joint d'étanchéité magnétique de porte	Jamba magnétique de puerta	1
10	Magnetic return panel gasket	Joint d'étanchéité magnétique de panneau de retour	Jamba magnétique del panel de retorno	1
11	Side sealing gasket	Joint d'étanchéité latéral	Junta de estanqueidad lateral	1
12	Bottom sealing gasket	Joint d'étanchéité inférieur	Junta de estanqueidad inferior	1
13	Glass clip	Guide de panneau	Guía de panel	3
14	Track	Rail	Riel	2
15	End block	Embout	Bloque de extremo	1
16	Door knob	Poignée de porte	Tirador de puerta	1
17	2 ½" Screw	Vis 2 ½"	Tornillo de 2 ½"	12
18	Wall anchor	Ancrage mural	Anclaje mural	6
19	Loctite 11102	Loctite 11102	Loctite 11102	1
20	Allen keys 1.5mm 5/32"	Clés allen 1.5mm 5/32 po.	Llaves Allen 1.5mm 5/32"	2
21	Wall Fastener	Fixation murale	Sujetador mural	1
22	Support bar	Barre de soutien	Barra de soporte	1
23	Bracket	Support	Soporte	1

INSTALLATION WITH OPTIONAL WALLS | INSTALLATION AVEC DES MURS OPTIONNELS
INSTALACIÓN CON MUROS OPCIONALES

#	Part	Nom de la pièce	Pieza	Qt Cant.
24	27 3/4" x 75" wall	Mur de 27 3/4" x 75"	Muro de 27 3/4" x 75"	1
25	31 3/4" x 75" wall	Mur de 31 3/4" x 75"	Muro de 31 3/4" x 75"	1
26	corner caddy	Caddy en coin	Caddy en esquina	1
27	10-32 nut	Écrou 10-32	Tuerca 10-32	14
28	#10-32 x 5/8 screws	Vis #10-32 x 5/8	Tornillos #10-32 x 5/8	14
29	Flat bottom washer	Rondelle avec fond plat	Arandela de fondo plano	28
30	# 8 x 1¼ stainless steel screws	vis # 8 x 1¼ en acier inoxydable	Tornillos # 8 x 1¼ en acero inoxidable	9

TOOLS | OUTILS | HERRAMIENTAS
 REQUIRED | REQUIS | NECESARIAS

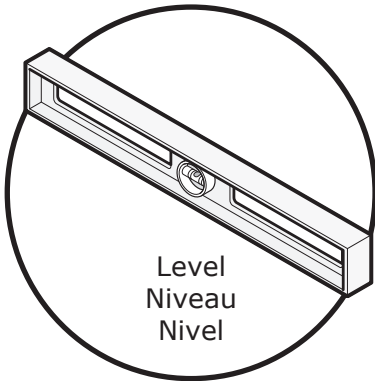

Level
 Niveau
 Nivel

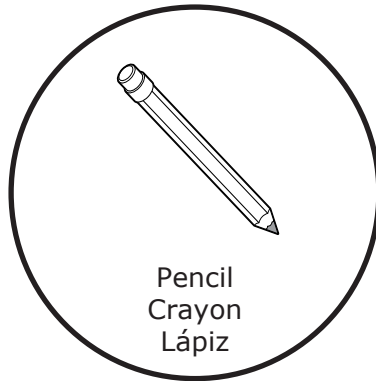

Pencil
 Crayon
 Lápiz

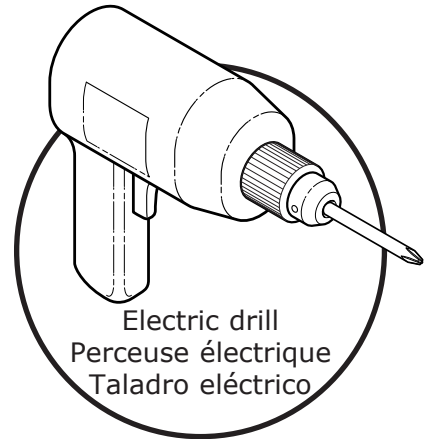

Electric drill
 Perceuse électrique
 Taladro eléctrico

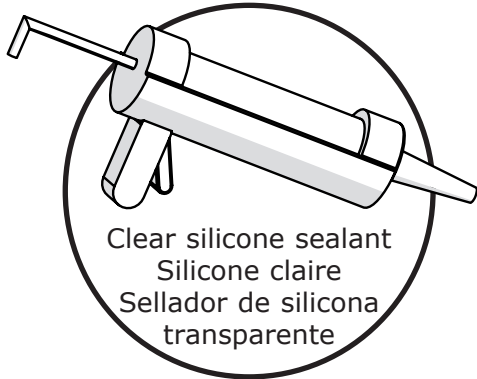

Clear silicone sealant
 Silicone claire
 Sellador de silicona
 transparente



Masking tape
 Ruban adhésif
 Cinta de
 enmascarar



1/4" ceramic drill bit
 Mèche à céramique
 de 1/4 po.
 Broca para ceramica
 de 1/4"

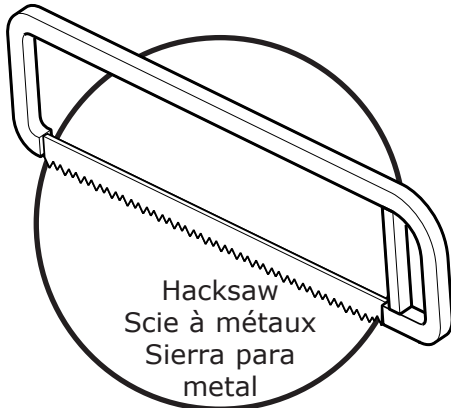

Hacksaw
 Scie à métaux
 Sierra para
 metal



Cutting pliers
 Pince coupante
 Alicata de
 corte

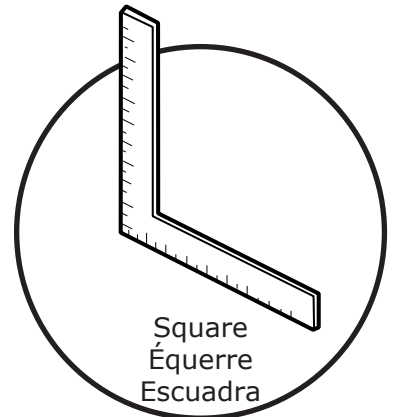

Square
 Équerre
 Escuadra

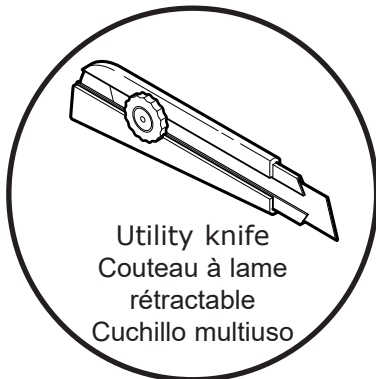

Utility knife
 Couteau à lame
 rétractable
 Cuchillo multiuso



Security equipment
 Équipement de sécurité
 Equipamiento
 de seguridad

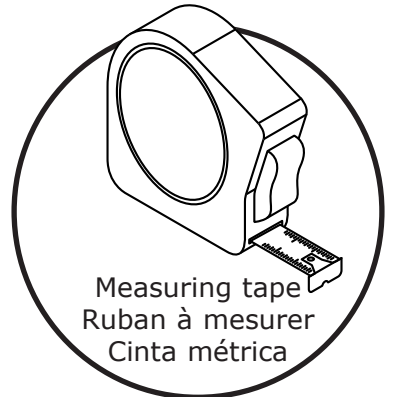

Measuring tape
 Ruban à mesurer
 Cinta métrica

BEFORE | **AVANT** | **ANTES**
 YOU BEGIN | DE COMMENCER | DE COMENZAR



A two person installation is recommended.

Une installation par deux personnes est recommandé.

Se recomienda realizar la instalación entre dos personas.

- A. Before beginning the installation, make sure that the door and panel fit within the shower enclosure. To do so, measure the height, width and depth of the shower enclosure, and compare these measures to those of the door and panel.
- B. Horizontal and vertical studs are needed on the back and side walls in order to install the water fixtures and accessories. See appropriate installation guides.
- C. Double the studs where the wall jambs will be installed.

- A. Avant de commencer l'installation, s'assurer que la porte et le panneau, s'ajustent bien par rapport à l'ouverture prévue pour la douche. Pour ce faire, mesurer la hauteur, la largeur et la profondeur de l'ouverture de la porte et du panneau.
- B. Des 2' x 4' horizontaux et verticaux doivent être installés aux murs arrière pour l'installation des composantes de robinetterie et des accessoires. Voir les guides d'installation correspondants.
- C. Doubler les montants de bois là où les montants muraux seront installés.

- A. Antes de comenzar la instalación, asegúrese de que la puerta y el panel se ajusten a la cabina de ducha. Mida la altura, el ancho y la profundidad de la cabina de ducha y compare esas medidas con las de la puerta y el panel.
- B. Se necesitan montantes horizontales y verticales en la pared trasera y en las paredes laterales para poder instalar los accesorios de plomería. Ver las guías de instalación apropiadas.
- C. Duplique los montantes en los lugares en los que se instalarán las jambas murales.

NOTE | REMARQUE | NOTA

Left side door installation shown.
 Follow the same steps for right side installation.

**L'installation porte à gauche est montrée.
 Suivre les mêmes étapes pour une installation à droite.**

*El lado izquierdo de instalación de la puerta se muestra.
 Siga los mismos pasos para la instalación del lado derecho.*

A		
Model Modèle Modelo	Height Hauteur Altura	Width Largeur Ancho
34" x 42"	75"	42½"

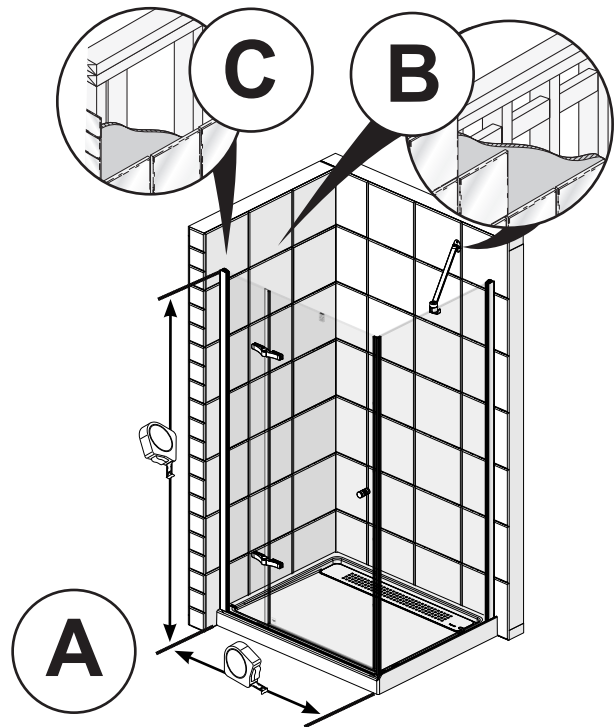

Lumber length chart (required for optional wall installation)
Tableau de la longueur du bois (nécessaire pour l'installation des murs en option)
Tabla de longitud de madera (necesaria para la instalación de muros opcionales)

Model Modèle Modelo	500008
3 x 1	74 1/8" (QTY/CANT=2) 27 3/4" (QTY/CANT=1) 23 3/4" (QTY/CANT=1) 7 1/4" (QTY/CANT=1) 4" (QTY/CANT=1)
2 x 1	27 3/4" (QTY/CANT=1) 23 3/4" (QTY/CANT=3)

INSTALLATION WITH OPTIONAL WALLS

Follow the steps from page 7. Skip page 12.

INSTALLATION AVEC DES MURS EN OPTION

Suivre les étapes à partir de la page 7. Ignorer la page 12.

INSTALACIÓN CON MUROS OPCIONALES

Seguir las etapas a partir de la página 7. Ignorar la página 12.

STEPS/ÉTAPES/PASOS: 1-5, 7-16

INSTALLATION WITHOUT OPTIONAL WALLS

Follow the step from page 7, then skip to page 12.

INSTALLATION SANS MURS EN OPTION

Suivez l'étape de la page 7, puis passez à la page 12.

INSTALACIÓN SIN MUROS OPCIONALES

Seguir la etapa de la página 7, entonces pasar a la página 12.

STEPS/ÉTAPES/PASOS: 1, 6-16

INSTALLATION | INSTALACIÓN

STEP 1 ÉTAPE ETAPA

- A. If they are covered, remove finished wall to expose bottom of studs. Confirm that the studs are vertical (plumb) within 3/8" and square.
- B. The pipe should be 2" diameter (outside diameter should be 2-3/8"), 21 1/4" from side wall studs and 5 7/16" from back wall studs. The top of the pipe should be smooth (free of burr or flare) and straight (not on an angle).

A. Si les montants en bois sont cachés par le mur couper ce dernier tel qu'illustré sur la vue et vérifier si les montants sont verticaux à l'aide du niveau. (tolérance 3/8 po)

B. Le tuyau du drain doit avoir 2 po de diamètre (diamètre extérieur de 2 3/8 po) et être à 21 1/4" des montants du mur de côté et à 5 7/16" des montants du mur arrière. Le haut du tuyau doit être lisse (sans ébarbures ou évasement) et droit (sans angulation).

A. Si los montantes en madera esta cubiertos por el muro cortarlo tal como sale ilustrado en la vista y verificar si los montantes están verticales con la ayuda de un nivel (tolerancia 3/8").

B. El tubo de desagüe debe tener 2 pulgadas de diámetro interior (diámetro exterior de 2 3/8") y estar a 21 1/4" de los montantes del muro lateral y a 5 7/16" de los montantes del muro posterior. La parte superior del tubo debe ser lisa (sin rebabas ni ensanches) y recta (no angulosa).

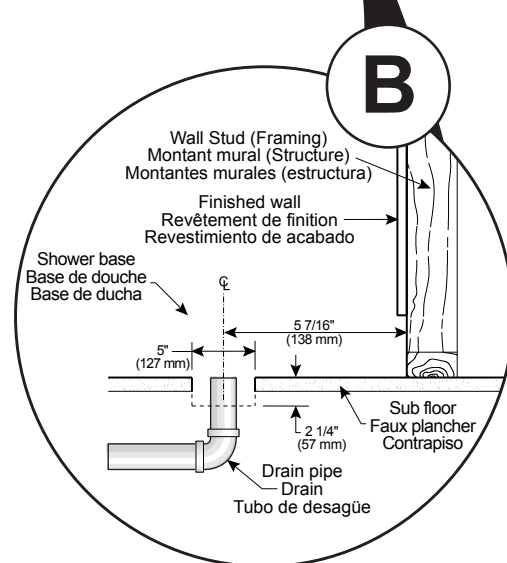
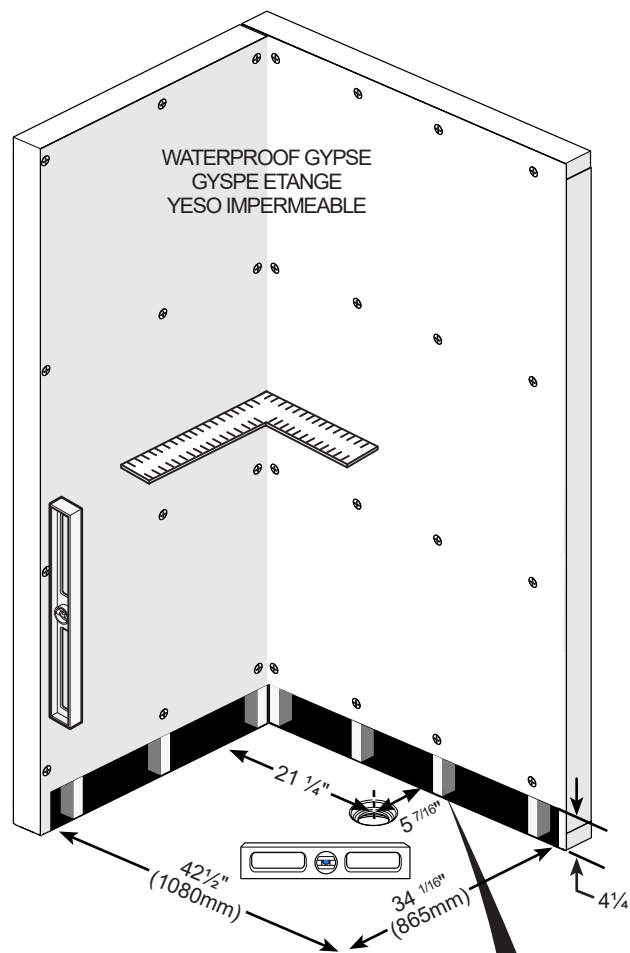

INSTALLATION | INSTALACIÓN

STEP 2 ÉTAPE ETAPA

- A.** Install the base (1) directly against the studs and confirm that the drain pipe is centered in the drain head. Please refer to drain guide for drain installation. We recommend a plumber to do the connection.
- B.** With a 3/16" bit, drill holes in the base flange. Fill the holes with silicone and secure the base to the wall studs with #8 x 1/4" screws. Install wall finish according to construction standards.

- A.** Installer la base (1) directement contre les montants et vérifiez à ce que le tuyau du drain soit centré par rapport à l'embout du drain. Reportez-vous au guide du drain pour l'installation du drain. Nous recommandons un plombier pour faire la connexion.
- B.** Percer des trous sur le rebord de fixation de la base à l'aide d'une mèche de 3/16". Remplir les trous avec silicone et fixer la base aux poteaux de cloison avec des vis #8 x 1/4". Installer les matériaux de finition murale selon les normes de construction.

- A.** Instale la base (1) directamente contra las jambas y asegúrese de que el tubo de desagüe está centrado respecto del colector de desagüe. Consulte la guía del drenaje para la instalación del desagüe. Recomendamos un plomero para hacer la conexión.
- B.** Con una broca de 3/16" de diámetro, haga perforaciones en el reborde de fijación de la base. Llène los huecos con silicona y atornille la base a las soportes de cloison con los tornillos de #8 x 1/4". Instalar los materiales de acabado mural según las normas de construcción.

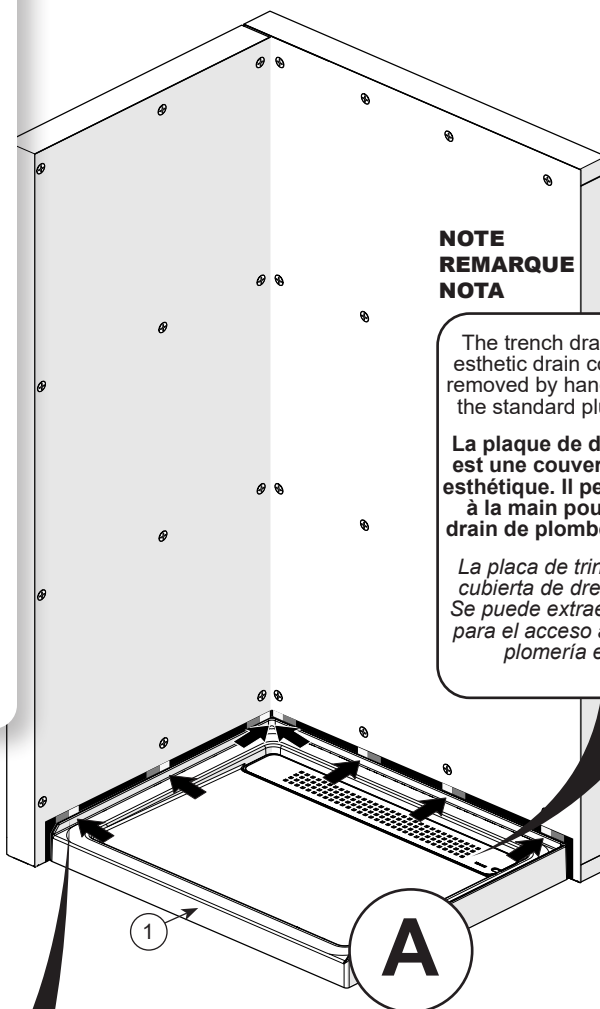

NOTE REMARQUE NOTA

The trench drain plate is an esthetic drain cover. It can be removed by hand for access to the standard plumbing drain.

La placa de drenaje de fosa est une couverture de drain esthétique. Il peut être enlevé à la main pour l'accès au drain de plomberie standard.

La placa de trinchera es una cubierta de drenaje estética. Se puede extraer con la mano para el acceso al desagüe de plomería estándar.

NOTE REMARQUE NOTA

Use shims behind the fastening flange as required.

Utiliser des cales derrière la lèvre de fixation au besoin.

Utilizar cuñas de madera detrás de la brida de fijación si es necesario.

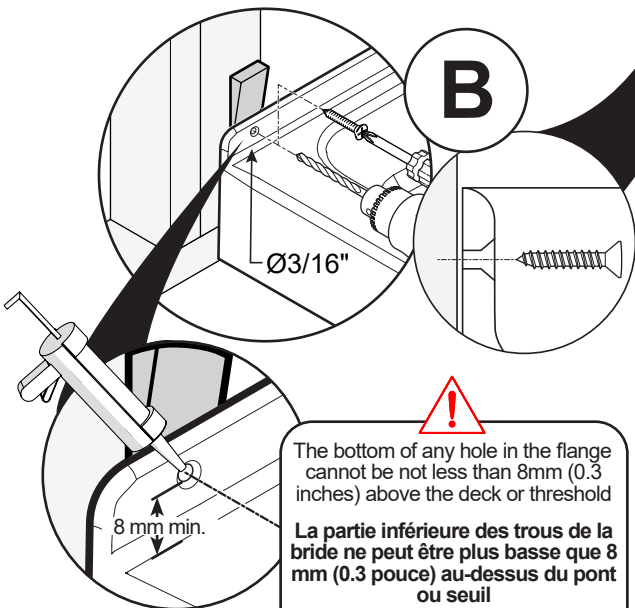

!
Hand tighten only!
Serrer à la main seulement
Apretar solamente con la mano

#8 x 1 1/4"
Flat Head Screw (recommended)
Vis à tête plate (recommandé)
Tornillo de cabeza plana (recomandado)

!
The bottom of any hole in the flange cannot be not less than 8mm (0.3 inches) above the deck or threshold
La partie inférieure des trous de la brida ne peut être plus basse que 8 mm (0.3 pouce) au-dessus du pont ou seuil

La parte inferior de cualquier agujero en la brida no debe ser inferior a 8 mm (0.3 pulgadas) por encima de la cubierta o el umbral

INSTALLATION | INSTALACIÓN

STEP ÉTAPE ETAPA **3**

Note: the wooden pieces must be fixed on finished wall.

A. Starting with the longest vertical pieces, fasten wood pieces as shown. Make sure all wood pieces are level.

Note: File the upper corner of the vertical parts in order to facilitate the shower installation.

B. Install the remaining reinforcement pieces as illustrated.

C. Determine location of faucets. Note: The shaded zones correspond to the recommended position for faucets. We recommend that installation faces fixed panel of shower door. **Important:** Make sure that the shower accessories do not interfere with position chosen to install the shower.

D. Make sure plumbing installation is completed before proceeding further.

Note: 1" x 2" and 1" x 3" are nominal values of standard lumber.

Note: Les pièces de bois doivent être fixées sur le mur fini.

A. En commençant avec les deux plus grandes pièces verticales, fixez des pièces de bois qui forment le contour de la douche aux emplacements indiqués en prenant soin de les fixer de niveau. **Note:** limez le coin supérieur des pièces verticales afin de faciliter l'installation de la douche.

B. Fixez les pièces de renfort restantes tel qu'illustré.

C. Déterminez l'emplacement de votre robinetterie. **Note:** les zones ombragées correspondent à la position recommandée pour la robinetterie. Nous recommandons de fixer le pommeau de douche ou le support à douchette face au panneau fixe de la porte. **Important:** Assurez-vous que les motifs de la douche n'interfèrent pas avec la position choisie pour l'installation de la robinetterie.

D. Assurez-vous que l'installation de la plomberie est complétée avant de passer aux étapes suivantes.

Note: les valeurs 1" x 2" et 1" x 3" sont nominales pour bois de charpente.

Nota: Las partes de madera deben asentarse sobre una pared pulida.

A. Empiece con las dos piezas verticales más largas. Fije las piezas de madera que conforman el contorno de la ducha en los lugares indicados, tal como se muestra. Asegúrese de que todas las piezas de madera estén niveladas. **Nota:** Lime la esquina superior de las piezas verticales con el objeto de facilitar la instalación de la ducha.

B. Fije las piezas de refuerzo restantes tal y como aparece en el dibujo.

C. Determine la ubicación de los grifos. **Nota:** las áreas sombreadas corresponden a la ubicación recomendada para la grifería. Recomendamos que los grifos sean instalados frente al panel fijo de la puerta de la ducha. **Importante:** Cerciórese de que los accesorios de la ducha no interfieran con la posición que seleccionó para instalarla.

D. Asegúrese de completar la instalación de la tubería antes de pasar a las siguientes etapas.

Nota: 1" x 2" y 1" x 3" son valores nominales para madera.

!
This frame is for this model only
Ce cadre est pour ce modèle seulement
Esta estructura es para este modelo

50008

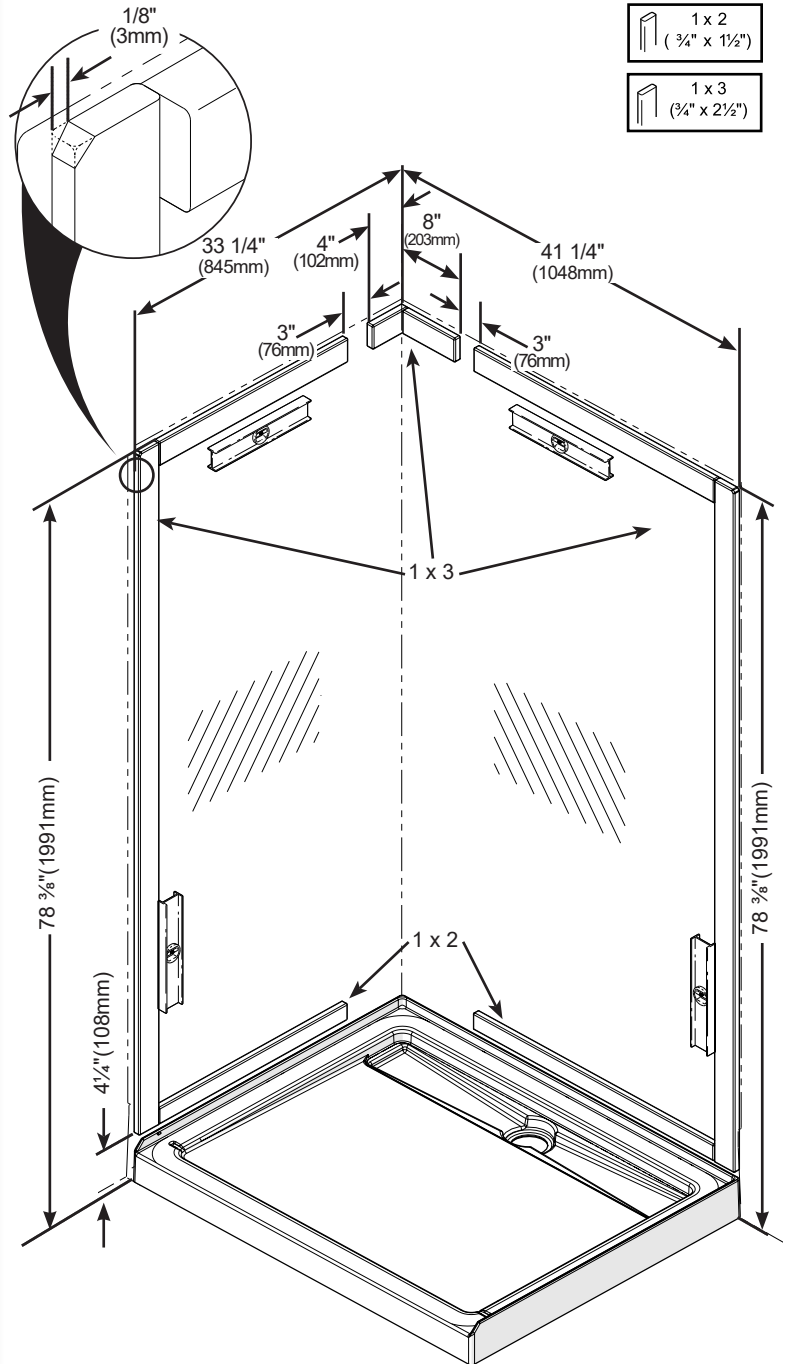

1 x 2
(3/4" x 1 1/2")

1 x 3
(3/4" x 2 1/2")

!
Always take the vertical measurements from the floor to the top of the stud
Toujours prendre les mesures verticales du sol jusqu'à la partie supérieure des pièces de bois
Tome siempre las medidas verticales desde el suelo hasta la parte superior de las piezas de madera

INSTALLATION | INSTALACIÓN

STEP ÉTAPE ETAPA

4

- A. Align the walls (24-25) and the caddy (26) on a flat surface. Drill holes on the imprints with a 7/32" drill bit as shown.
- B. Remove the plastic wrap.
- C. Apply a continuous bead of silicone inside the bolts from top to bottom on one of the wall flanges.
- D. Assemble walls with the #10-32 x 5/8" screws (28), 1/4" washers (29) and #10-32 nuts (27) provided.

- A. Alinez les murs (24-25) et le caddy (26) sur une surface plane. Percez les trous dans les empreintes avec une mèche 7/32" tel qu'illustré.
- B. Enlever la pellicule de plastique.
- C. Appliquez un cordon continu de silicone à l'intérieur des boulons de haut en bas sur l'une des brides du mur.
- D. Assemblez les murs avec les vis #10-32 x 5/8" (28), les rondelles 1/4" (29) et les écrous #10-32 (27) fournis.

- A. Alinear los muros (24-25) y el caddy (26) contra una superficie plana. Perforar con una broca de 7/32" las muescas de perforación como sale ilustrado.
- B. Retirar la película de plástico.
- C. Aplique un cordón continuo de silicona en el interior de los pernos de arriba a abajo en una de las bridas de pared.
- D. Ensamble las paredes con los tornillos #10-32 x 5/8" (28), las arandelas de 1/4" (29) y las tuercas de #10-32 (27) suministradas.

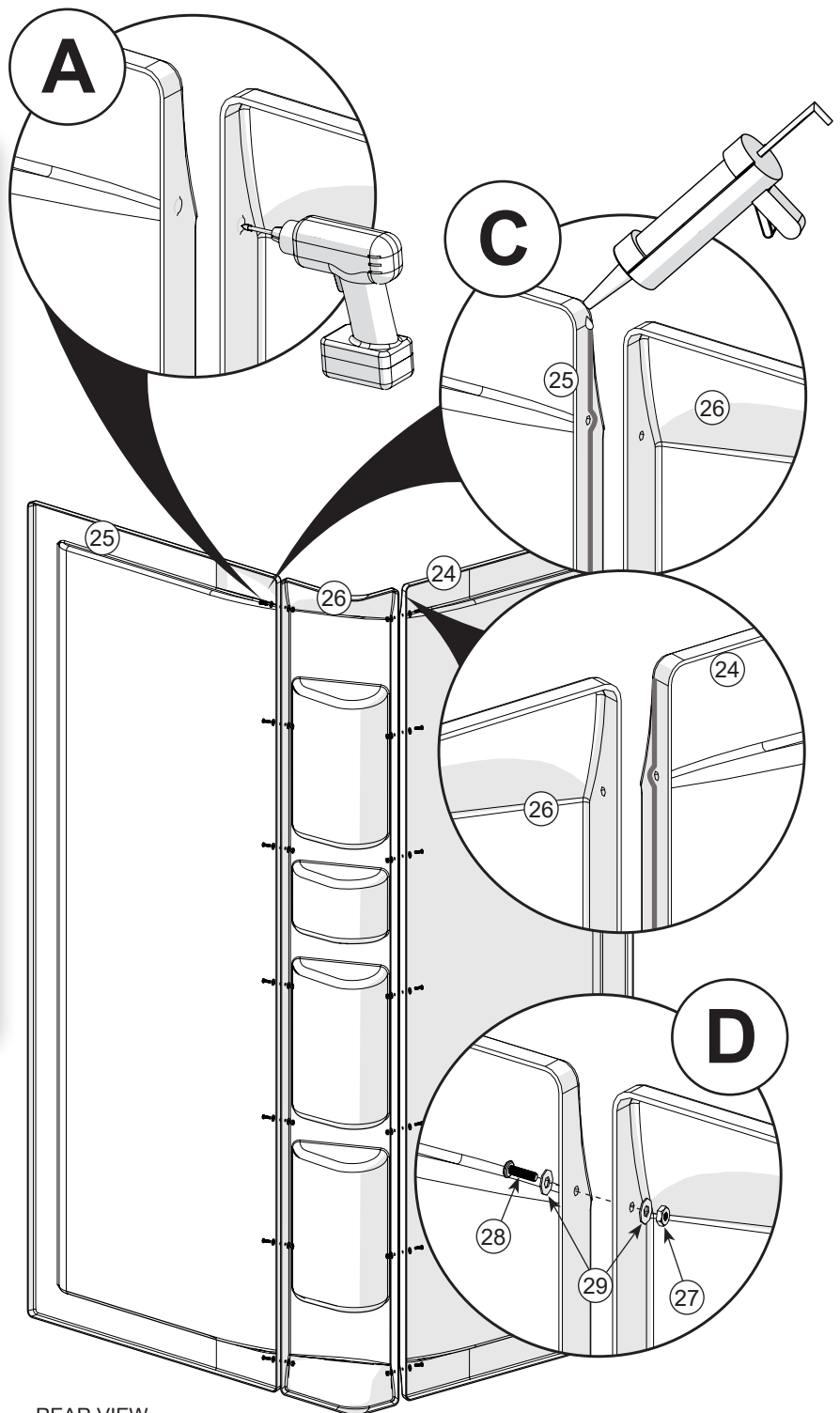

REAR VIEW
VUE POSTÉRIEURE
VISTA POSTERIOR



Before working with plastic walls, allow time to adjust to ambient temperature.

Avant d'assembler les murs en plastique, laissez-les s'acclimater à la température ambiante.

Antes de trabajar con los muros de plástico, dejar que se ajusten a la temperatura ambiente.



When inserting screws into plastic parts always use a screwdriver to avoid damage.

Lors de l'insertion des vis dans les pièces plastiques toujours utiliser un tournevis pour éviter les endommager.

Al insertar los tornillos en piezas plásticas siempre utilizar un destornillador para evitar dañarlas.

INSTALLATION | INSTALACIÓN

STEP ÉTAPE ETAPA **5**

- A.** Slide the shower into its location. THE SHOWER BASE MUST BE UNI-FORMLY LEVELED AND RESTING OVER ITS ENTIRE SURFACE. The wood framing built in step 1 should fall inside raised sections of the walls without interference. If there is any interference adjust framing accordingly to remove any stress from walls.
- B.** Drill holes through the upper lip of the walls (4) and (5) using a 3/32" drill bit, evenly distributed on the upper lip.
- C.** Fasten the top of the walls with the # 8 x 1¼" stainless steel screws (30) using a screwdriver.

- A.** Glissez la douche dans son emplacement. LA BASE DE DOUCHE DOIT REPOSER UNIFORMÉMENT SUR TOUTE SA SURFACE. La charpente en bois construite à l'étape 1 devrait tomber à l'intérieur des sections surélevées des murs sans interférence. S'il y a des interférences ajuster l'encadrement en conséquence de retirer tout le stress des murs.
- B.** Percez des trous à travers la lèvre supérieure des murs (4) et (5) à l'aide d'une mèche de 3/32", réparties uniformément sur la lèvre supérieure.
- C.** À l'aide d'un tournevis, fixez le dessus des murs avec les vis #8 x 1¼" (30).

- A.** Deslice la ducha en su sitio. LA BASE DE LA DUCHA DEBE QUEDAR UNIFORMEMENTE NIVELADA, DESCANSANDO EN TODA LA SUPERFICIE. La estructura de madera construida en el paso 1 debe caer dentro de las secciones elevadas de las paredes sin interferencia. Si hay interferencia ajustar la estructura en consecuencia para eliminar cualquier tensión de las paredes.
- B.** Perfore agujeros a través del borde superior de las paredes de ducha (4) y (5) con broca de 3/32", distribuidos uniformemente en el borde superior.
- C.** Usando un destornillador fije la parte superior de las paredes con los tornillos # 8x1¼" (30).

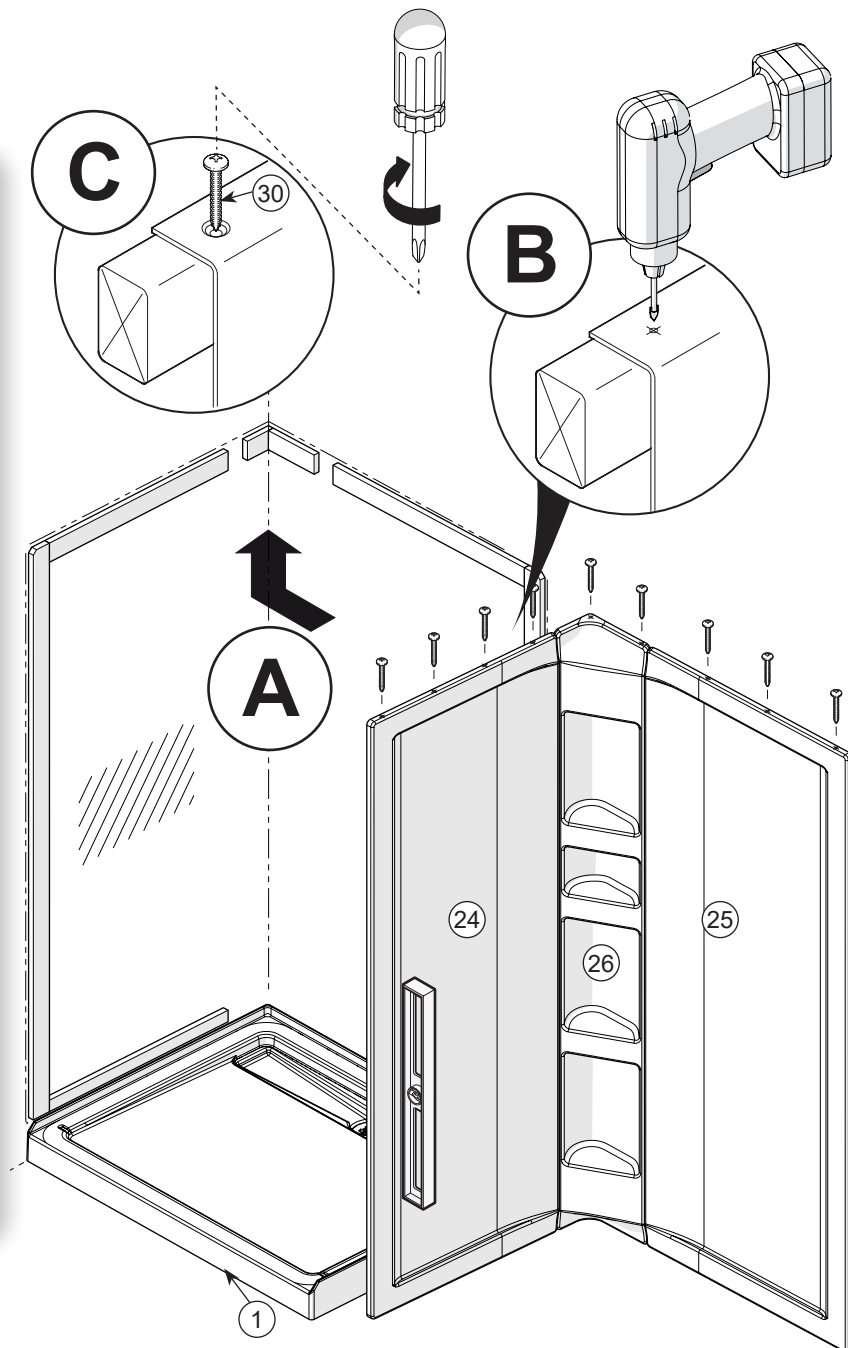

To protect the base finish use a piece of cardboard cut from the shipping box during installation

Pour protéger la finition de la base utiliser un morceau de carton découpé du carton d'expédition lors de l'installation

Para proteger el acabado de la base utilizar un pedazo de cartón recortado de la caja de transporte durante la instalación



When inserting screws into walls panel always use a screwdriver to avoid damaging the wall.

Lors de l'insertion des vis dans le panneau de murs toujours utiliser un tournevis pour éviter d'endommager le mur.

Al insertar los tornillos en el panel de las paredes siempre utilizar un destornillador para evitar dañar la pared.

INSTALLATION | INSTALACIÓN

STEP ÉTAPE ETAPA **6**

- A.** Install the base (1) directly against the studs and confirm that the drain pipe is centered in the drain head. Please refer to drain guide for drain installation. We recommend a plumber to do the connection.
- B.** With a 3/16" bit, drill holes in the base flange then secure the base to the wall studs with #8 x 1 1/4" screws. Install wall finish according to construction standards.

- A.** Installer la base (1) directement contre les montants et vérifiez à ce que le tuyau du drain soit centré par rapport à l'embout du drain. Reportez-vous au guide du drain pour l'installation du drain. Nous recommandons un plombier pour faire la connexion.
- B.** Percer des trous sur le rebord de fixation de la base à l'aide d'une mèche de 3/16". Fixer la base aux poteaux de cloison avec des vis #8 x 1 1/4". Installer les matériaux de finition murale selon les normes de construction.

- A.** Instale la base (1) directamente contra las jambas y asegúrese de que el tubo de desagüe está centrado respecto del colector de desagüe. Consulte la guía del drenaje para la instalación del desagüe. Recomendamos un plomero para hacer la conexión.
- B.** Con una broca de 3/16" de diámetro, haga perforaciones en el reborde de fijación de la base. Atornille la base a las soportes con los tornillos de #8 x 1 1/4". Instalar los materiales de acabado mural según las normas de construcción.

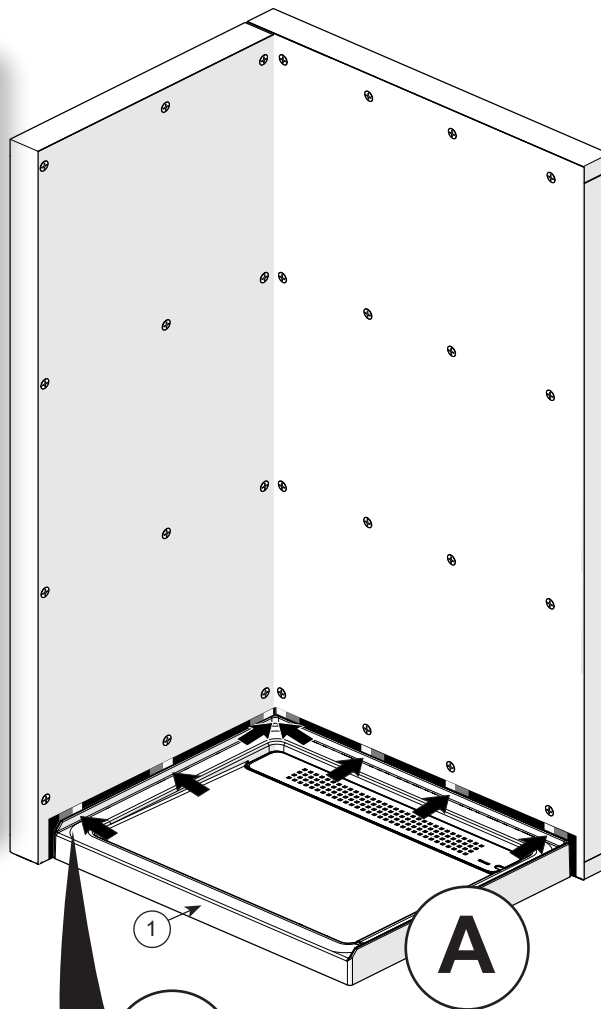

NOTE REMARQUE NOTA

Use shims behind the fastening flange as required.

Utiliser des cales derrière la lèvre de lixation au besoin.

Utilizar cuñas de madera detrás de la brida de fijación si es necesario.

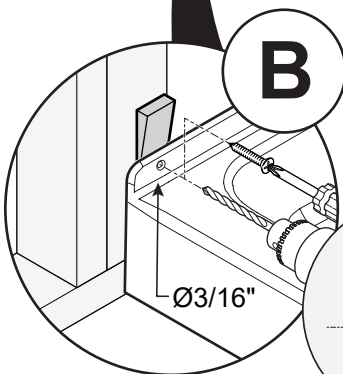

#8 x 1 1/4"
Flat Head Screw (recommended)
Vis à tête plate (recommandé)
Tornillo de cabeza plana (recomandado)

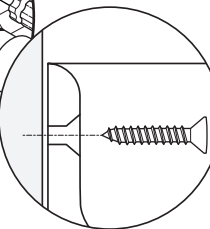

!
Hand tighten only!
Serrer à la main seulement
Apretar solamente con la mano

INSTALLATION | INSTALACIÓN

STEP ÉTAPE ETAPA

- Position and level the return panel wall jamb (5) against the shower wall and on the middle of the threshold of the shower base. Ensure that the distance from side wall to front of return panel track (14) is $40\frac{1}{8}$ ".
- Mark the position of the fastening holes.
- Drill the wall covering. [For ceramics always use a ceramics $1/4$ " drill bit and for acrylic use a $1/8$ " drill bit].
- Fill the holes with a generous amount of silicone and apply silicone behind the wall jamb (5). Fasten first a screw at the bottom to secure the wall jamb in position. Level the jamb, then screw at the top.
- Fasten the wall jamb (5) with the provided screws (17).

- Positionner le montant mural du côté du panneau de retour (5) contre le mur de la douche et au milieu du seuil de la base de douche et le mettre à niveau. Assurez-vous que la distance entre le mur de côté et le front du rail du panneau de retour (14) est $40\frac{1}{8}$ ".
- Marquer les emplacements de fixation du montant mural.
- Percer le revêtement aux endroits marqués. [Pour de la céramique, toujours prendre une mèche à céramique $1/4$ po. Pour l'acrylique prendre une mèche $1/8$ po.]
- Remplir les trous généreusement de silicone et appliquer du silicone derrière le montant mural (5). Mettre une première vis en bas pour sécuriser le montant en place et mettre à niveau, puis placer une vis en haut.
- Fixer le montant mural (5) au mur avec les vis fournies (17).

- Ubicar la jamba mural (5) del lado del panel de retorno contra el muro de la ducha y en el medio del umbral de la base de la ducha y ponerlas a nivel. Asegúrese de que la distancia entre el muro lateral y el frente del riel del panel de retorno (14) sea de $40\frac{1}{8}$ ".
- Marcar la ubicación de los agujeros de fijación de la jamba mural (5).
- Taladrar el revestimiento de la pared. [Para taladrar azulejos, use siempre una broca para cerámica de $1/4$ " y para acrílico usar una broca de $1/8$ ".]
- Llene los agujeros con abundante silicona y aplicar silicona por detrás de la jamba mural (3). Atornille primero un tornillo en la parte inferior para asegurar la jamba mural en su lugar, nivelar y a continuación atornillar la parte superior.
- Fije la jamba mural (5) con los tornillos provistos (17).

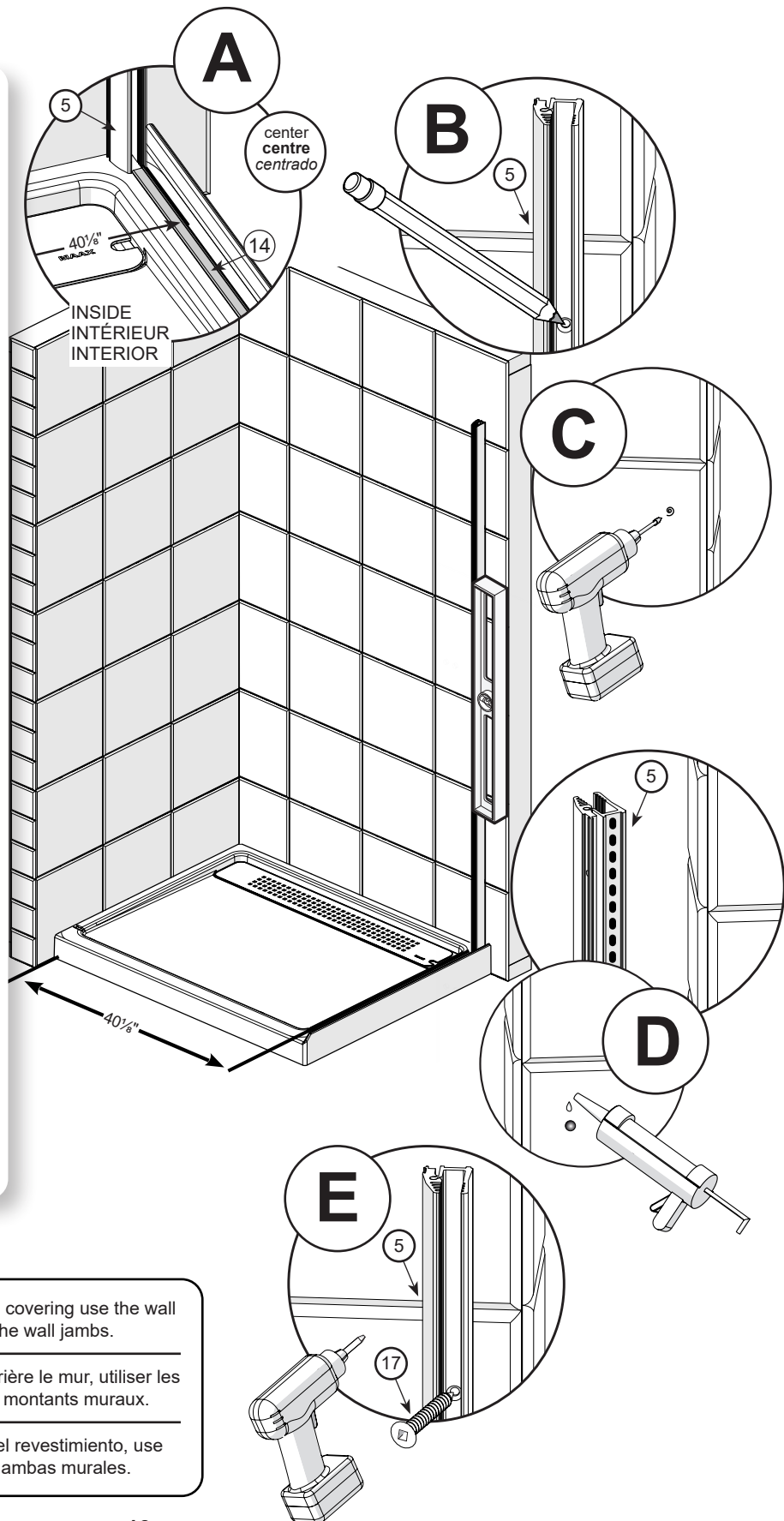

NOTE / REMARQUE / NOTA

If no studs are behind the wall covering use the wall anchors (18) when fastening the wall jambs.

S'il n'y a pas de montants derrière le mur, utiliser les ancrages (18) afin de fixer les montants muraux.

Si no hay montantes detrás del revestimiento, use anclajes (18) para sujetar las jambas murales.

INSTALLATION | INSTALACIÓN

STEP ÉTAPE ETAPA

8

- A. Clean the shower base (1) with alcohol.
- B. Place the end block (15) on the track. Ensure that the distance from wall jamb (5) to front of track is 30¹/₄" as shown. Cut track if needed.
- C. Apply a bead of silicone sealant under the track (14) and under the end block (15) and position the track (14) aligned against the wall jamb (5). Apply silicone inside the wall jamb (3) and behind the track at the bottom as shown.
- D. Make sure the track (14) is parallel to the shower base. Use masking tape to keep the end block and track in place until the installation is completed.

- A. Nettoyer le seuil de la base de douche (1) avec de l'alcool.
- B. Positionner l'embout (15) sur le rail. Assurez-vous que la distance entre le montant mural (5) et le front du rail est 30¹/₄" tel qu'illustré. Couper le rail au besoin.
- C. Appliquer une petite ligne de silicone sous le rail (14) et sous l'embout (15) et positionner le rail (14) aligné contre le montant mural (5). Appliquer de la silicone à l'intérieur du montant mural (3) et derrière le rail (14) en bas tel qu'illustré.
- D. S'assurer que le rail (14) est parallèle à la base de douche. Utiliser du ruban adhésif pour tenir l'embout et le rail en place jusqu'à la fin de l'installation.

- A. Limpiar la base de la ducha (1) con alcohol.
- B. Colocar el bloque de extremo (15) sobre el riel. Asegúrese de que la distancia entre la jamba mural (5) y el frente del riel sea de 30¹/₄" como sale ilustrado. Cortar el riel en caso de necesidad.
- C. Aplique una línea de sellador de silicona bajo el riel (14) y bajo el bloque de extremo (15) y colocar el riel (14) alineado contra la jamba mural (5). Aplicar sellador de silicona dentro de la jamba mural (3) y detrás del riel (14) en la parte inferior tal como sale ilustrado.
- D. Asegurarse que el riel (14) este paralelo a la base de la ducha. Usar cinta de enmascarar para mantener el bloque de extremo y el riel en su lugar hasta finalizar la instalación.

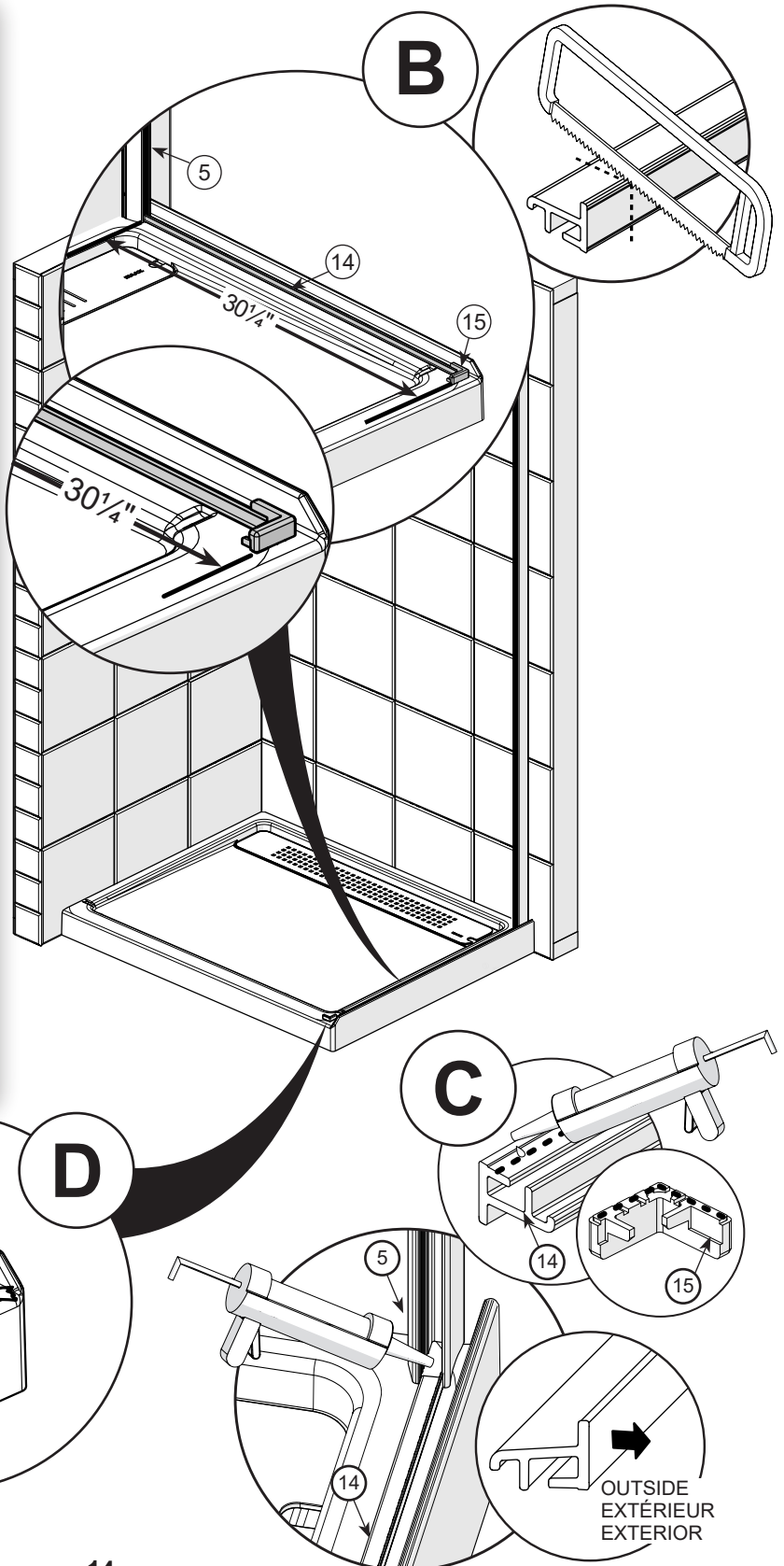

INSTALLATION | INSTALACIÓN

STEP
ÉTAPE
ETAPA

9

- A. Apply a drop of silicone under the setting block (13), then hook it to the track (14) at approximately 3" from the wall jamb (5). See diagram.
- B. Hook a second setting block (13) to the track (14) at approximately 3" from the front.
- C. Insert the sealing gasket (6) on the return panel (4).

- A. Appliquer une goutte de silicone sous le guide de panneau (13) et l'accrocher au rail (14) à approximativement 3 po. du montant mural (5). Voir diagramme à droite.
- B. Accrocher un second guide de panneau (13) au rail (14) à approximativement 3 po. de l'avant.
- C. Insérer le joint d'étanchéité (6) sur le panneau de retour (4).

- A. Agregar una gota de silicona debajo de una guía de panel (13) y engancharla al riel (14) a aproximadamente 3" de la jamba mural (5). Ver diagrama abajo a la derecha.
- B. Enganchar una segunda guía de panel (13) al riel (14) a aproximadamente 3" del frente. Inserte la junta de estanqueidad (6) en el panel de retorno (4).

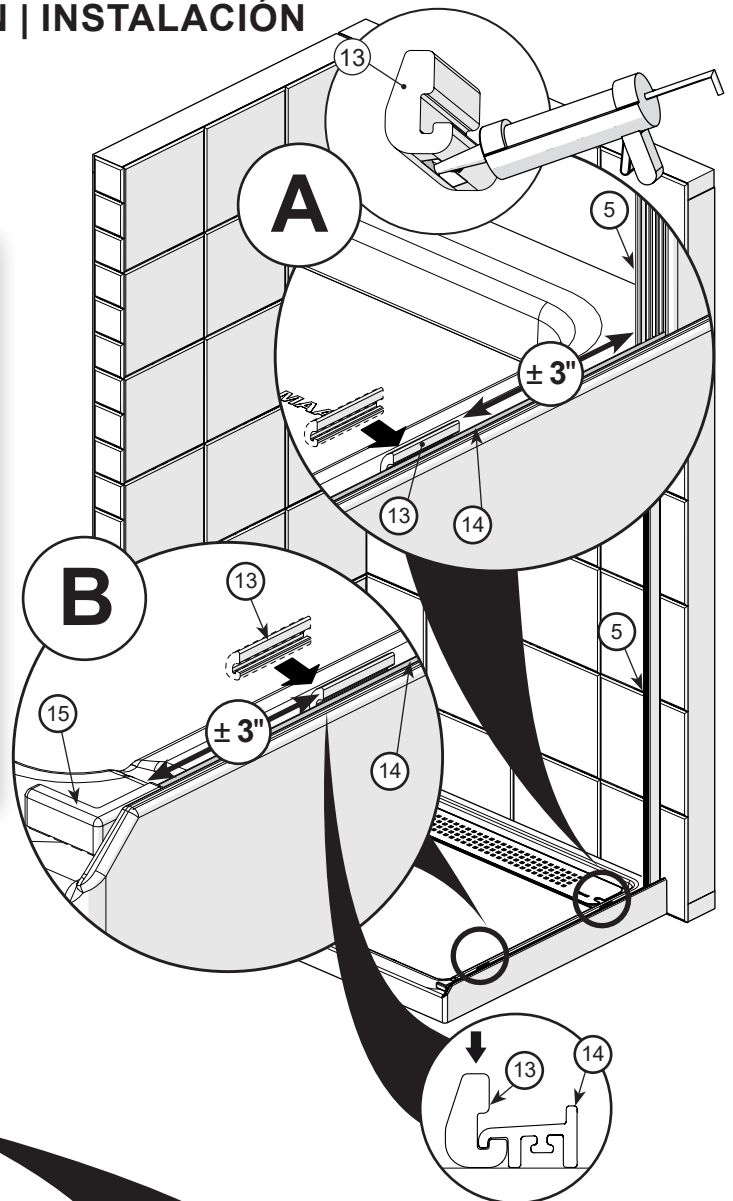

SETTING BLOCK INSTALLATION
INSTALLATION DU GUIDE DE PANNEAU
INSTALACION DE LA GUÍA DEL PANEL

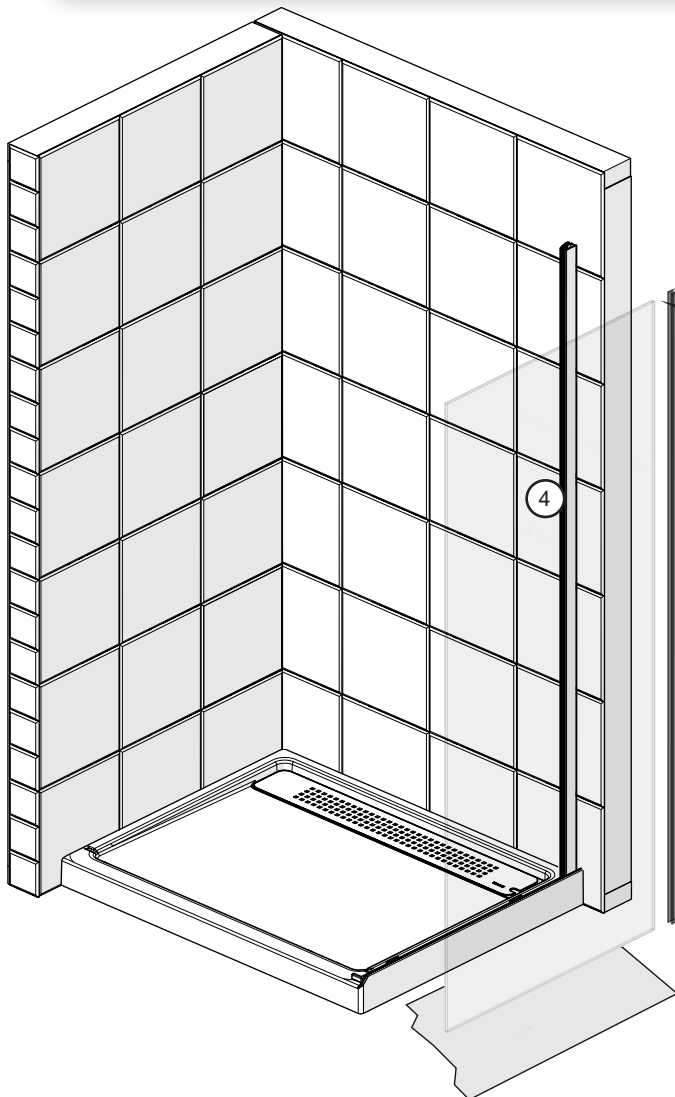

!
The panels are heavy
Les panneaux sont lourd
Los paneles son pesados

!
The corners of the glass panels are fragile.
Handle with care and without impact using cardboard.
Les coins des panneaux de verre sont fragiles.
Manipuler avec soin et sans impact en utilisant du carton.
Las esquinas de los paneles de vidrio son frágiles.
Maneje con cuidado y sin impacto sobre cartones.

INSTALLATION | INSTALACIÓN

STEP ÉTAPE ETAPA 10

- A. Insert the return panel (4) in the wall jamb (5), lower the panel onto the setting blocks (13). Level the panel and push the gasket in the extrusion.
- B. Fully tighten the set screws in the wall jamb (5).
- C. Insert the screw covers (7) in the wall jamb (5). Cut if the gasket exceeds the wall jambs top.

A. Insérer le panneau de retour (4) dans le montant mural (5), déposer le panneau sur les guides de panneau (13). Mettre à niveau le panneau et repousser le joint dans l'extrusion si nécessaire.

B. Bien serrer les vis de pression du montant mural (5).

C. Insérer les cache-vis (7) dans le montant mural (5). Couper le joint d'étanchéité si celui-ci dépasse le haut du montant mural.

A. Inserte el panel de retorno (4) en la jamba mural (5), baje el panel sobre las guías de panel (13). Nivele el panel y empuje la junta dentro de la extrusión.

B. Ajustar completamente los tornillos de fijación de la jamba mural (5).

C. Insertar el cubretornillo (7) en la jamba mural (5). Cortar si la junta de estanqueidad sobrepasa la parte superior de la jamba mural.

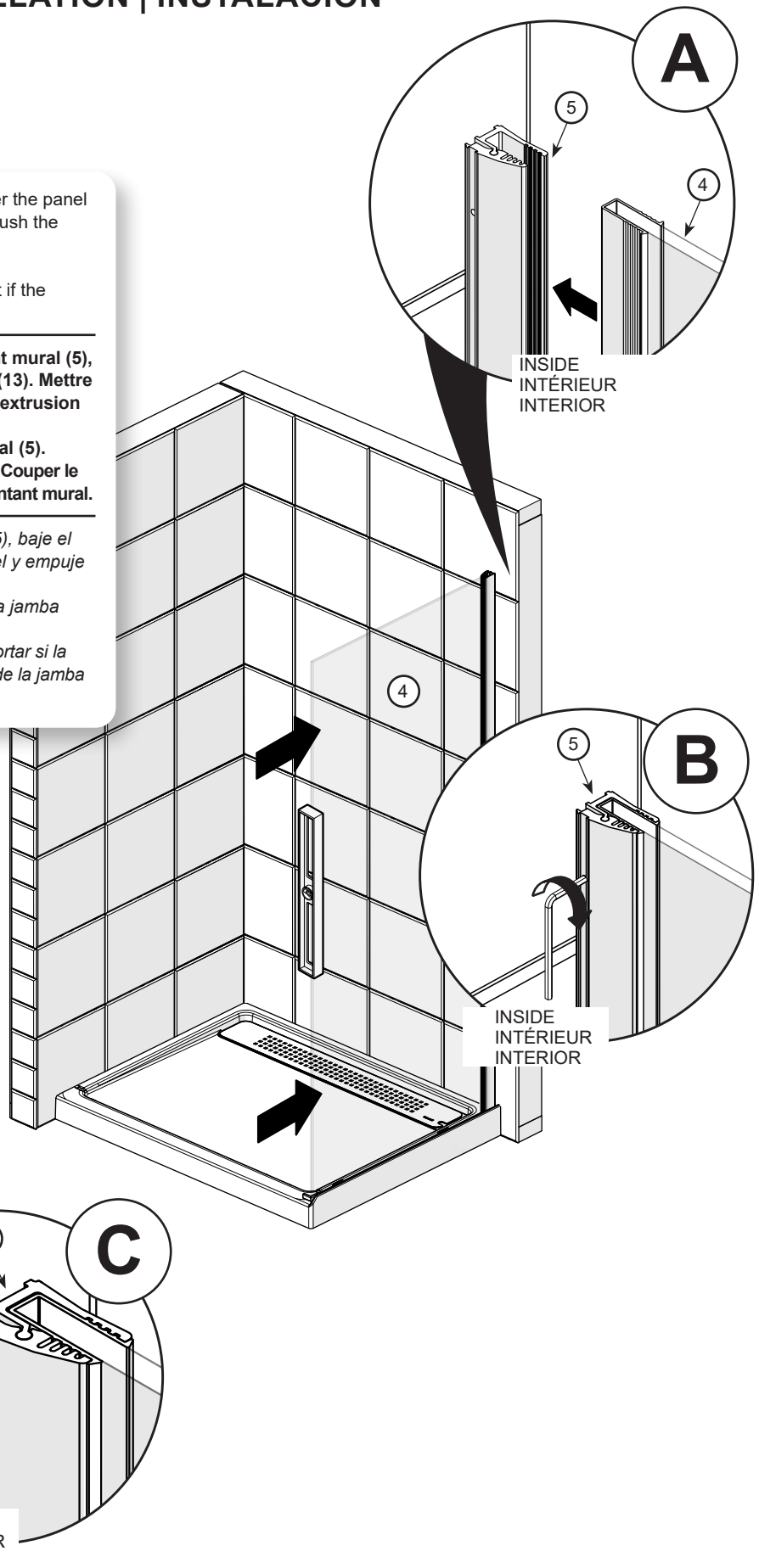

INSTALLATION | INSTALACIÓN

STEP ÉTAPE ETAPA **11**

- Temporarily place the wall jamb (5) on the threshold and against the wall. Measure the distance from the wall jamb (5) to the end block (15). Cut the track (14) to this length.
- Place the track (14) on the threshold and lean it on the end block (15).
- Make sure the track (14) is parallel to the shower base. Using the track (14) as a guide, place the wall jamb (5) against the shower wall and aligned it with the track. Use masking tape to keep the track in place.
- Mark the fastening holes to secure the wall jamb (5).

- Placer temporairement le montant mural (5) sur le seuil et contre le mur. Mesurer la distance entre le montant mural (5) et l'embout (15). Couper le rail (14) de cette longueur.
- Placer le rail (14) sur le seuil et l'appuyer sur l'embout (15).
- S'assurer que le rail (14) est parallèle à la base de douche. En utilisant le rail (14) comme guide, placer le montant mural (5) contre le mur de douche et aligné avec le rail. Utiliser du ruban adhésif pour tenir le rail en place.
- Marquer les emplacements de fixation du montant mural (5).

- Colocar temporalmente la jamba mural (5) en el umbral de la ducha y contra el muro. Medir la distancia entre la jamba mural (5) y bloque de extremo (15). Cortar el riel (14) según esta medida.
- Colocar el riel (14) sobre el umbral apoyado contra el bloque de extremo (15).
- Asegurarse que el riel (14) este paralelo a la base de la ducha. Utilizando el riel como una guía colocar la jamba mural (5) contra la pared de ducha y alinear con el riel. Usar cinta de enmascarar para mantener el riel en su lugar.
- Marcar la ubicación de los agujeros de fijación de la jamba mural (5).

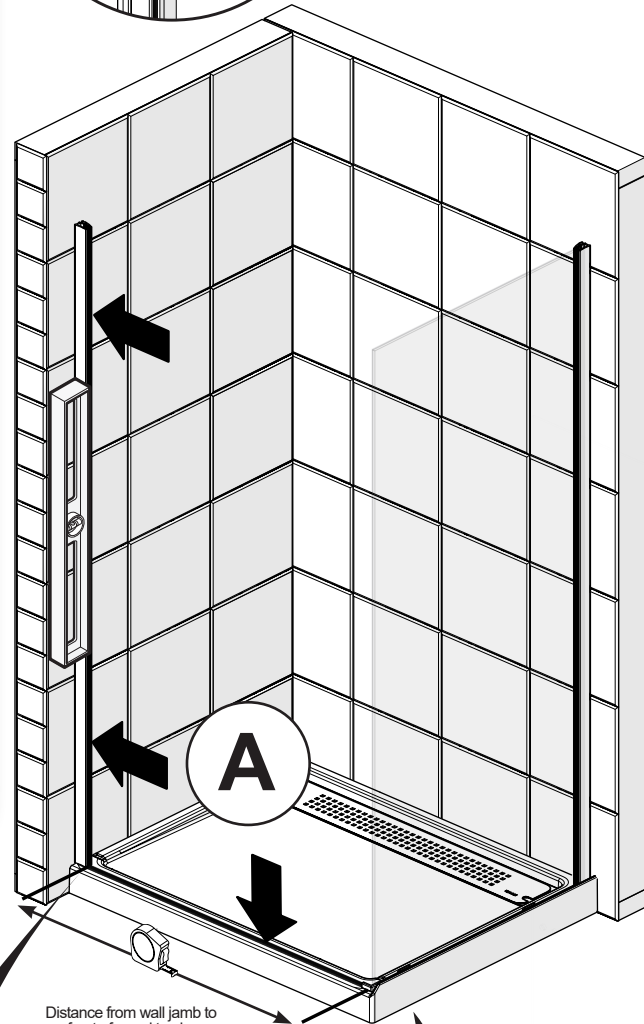
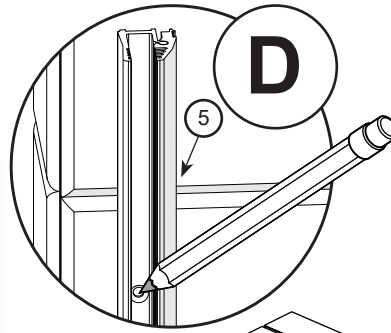

Distance from wall jamb to front of panel tracks
Distance du montant mural à l'avant des rails
Distancia de la jamba mural al frente de los rieles

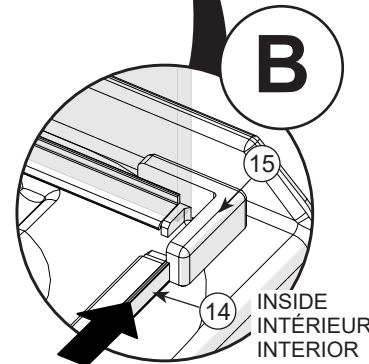
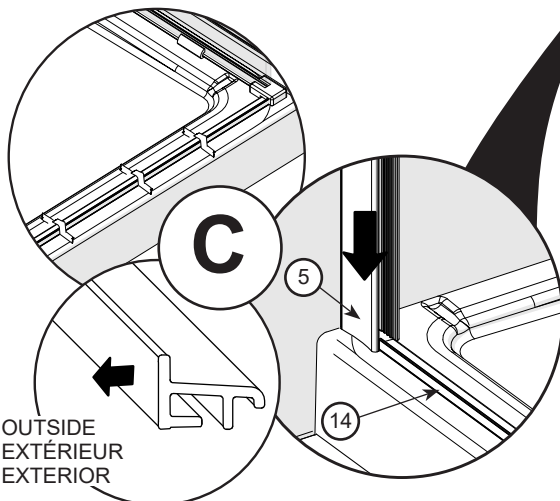

OUTSIDE
EXTÉRIEUR
EXTERIOR

INSIDE
INTÉRIEUR
INTERIOR

INSTALLATION | INSTALACIÓN

STEP ÉTAPE ETAPA 12

- A. Drill the wall covering. [For ceramics always use a ceramics 1/4" drill bit and for acrylic use a 1/8" drill bit].
- B. Fill the holes with a generous amount of silicone and apply silicone behind the wall jamb (5).
- C. Place the wall jamb (5) aligned with the track (14) and attach it to the wall with screws provided (17). Remove the tape and the threshold. Clean the shower base with alcohol.
- D. Apply silicone sealant under the tracks (14) as shown.
- E. Position the track (14) aligned with the wall jamb (5).
- F. Make sure the track (14) is parallel to the shower base. Use masking tape to keep the track in place until the installation is completed.

- A. Percer le revêtement mural aux endroits marqués. [Pour de la céramique, toujours prendre une mèche à céramique 1/4 po. Pour l'acrylique une prendre mèche 1/8 po.]
- B. Remplir les trous généreusement de silicone et appliquer du silicone derrière le montant mural (5).
- C. Placer le montant mural (5) aligné avec le rail et le fixer au mur avec les vis fournies (17). Retirer les rubans adhésifs et le seuil. Nettoyer la base de douche avec de l'alcool.
- D. Appliquer du silicone sous le rail (14) tel qu'illustré.
- E. Positionner le rail (14) aligné avec le montant mural (5).
- F. S'assurer que le rail (14) est parallèle à la base de douche. Utiliser du ruban adhésif pour tenir le rail en place jusqu'à la fin de l'installation.

- A. Taladrar el revestimiento de la pared. [Para taladrar azulejos, use siempre una broca para cerámica de 1/4" y para acrílico usar una broca de 1/8".]
- B. Llene los agujeros con abundante silicona y aplicar silicona por detrás de la jamba mural (5).
- C. Coloque la jamba mural (5) alineada con el riel (14) y fijarlo a la pared con los tornillos suministrados (17). Retire la cinta y el umbral. Limpie la base de la ducha con alcohol.
- D. Aplique sellador de silicona bajo el riel (14) tal como sale ilustrado.
- E. Colocar el riel (14) alineado con la jamba mural (5).
- F. Asegurarse que el riel (14) este paralelo a la base de la ducha. Usar cinta de enmascarar para mantener el riel en su lugar hasta finalizar la instalación.

NOTE REMARQUE NOTA

If no studs are behind the wall covering use the wall anchors (18) when fastening the wall jamps.

S'il n'y a pas de montants derrière le mur, utiliser les ancrages (18) afin de fixer les montants muraux.

Si no hay montantes detrás del revestimiento, use anclajes (18) para sujetar las jambas murales.

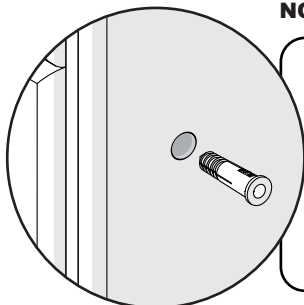
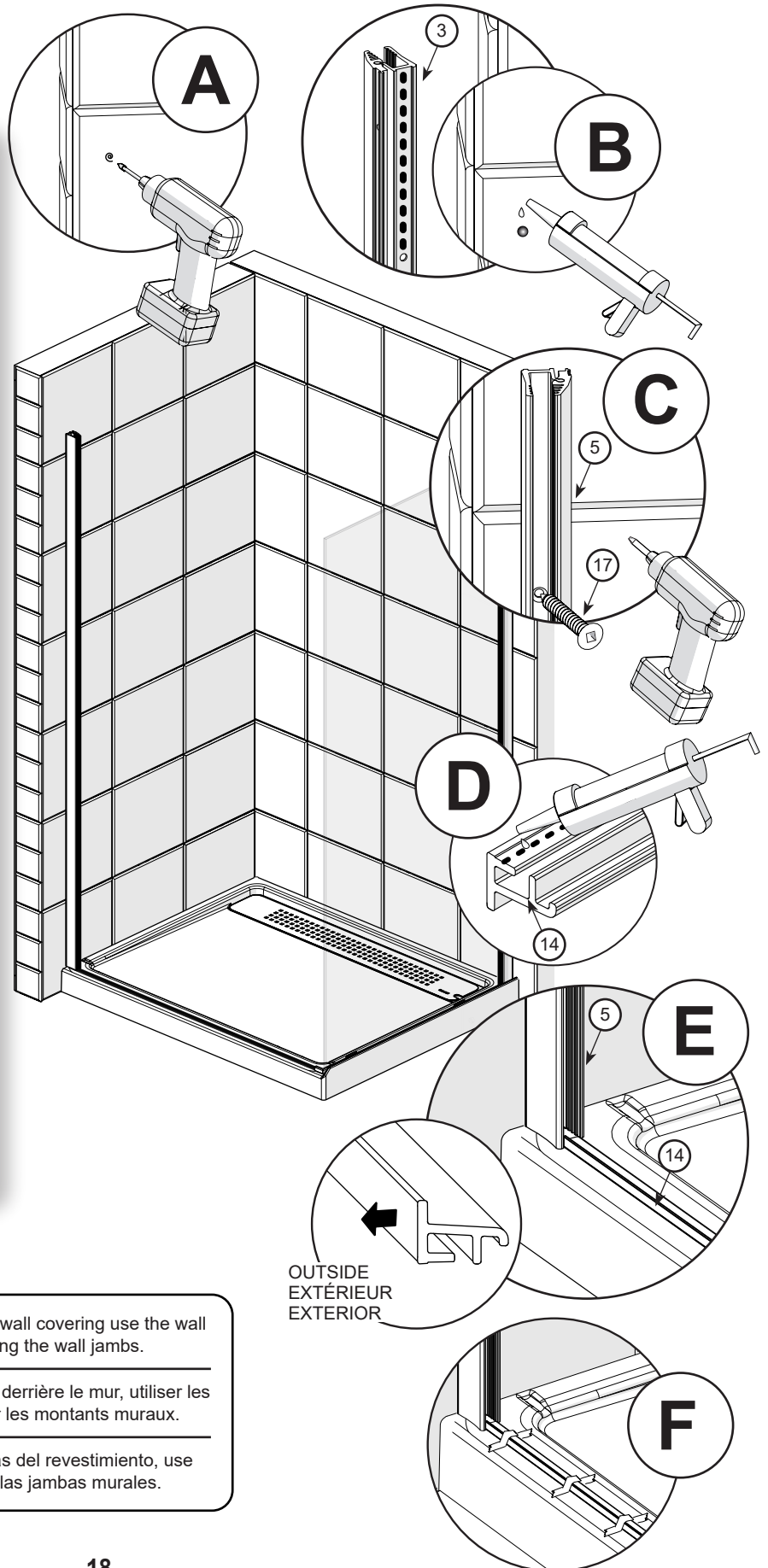

INSTALLATION | INSTALACIÓN

STEP ÉTAPE ETAPA

13

- A. Apply silicone inside the wall jamb (5) and behind the track at the bottom as shown.
- B. Apply a drop of silicone under the glass clip (13), then hook it to the track (14) at approximately 3" from the wall jamb (5).

- A. Appliquer de la silicone à l'intérieur du montant mural (5) et derrière le rail (14) en bas tel qu'illustré.
- B. Appliquer une goutte de silicone sous le guide de panneau (13) et l'accrocher au rail (14) à approximativement 3 po. du montant mural (5).

- A. Aplicar sellador de silicona dentro de la jamba mural (5) y detrás del riel (14) en la parte inferior tal como sale ilustrado.
- B. Aplique una gota de silicona debajo de la guía de panel (13) y engancharla al riel (14) a aproximadamente 3" de la jamba mural (5).

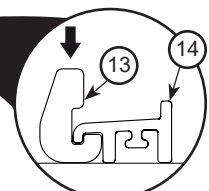
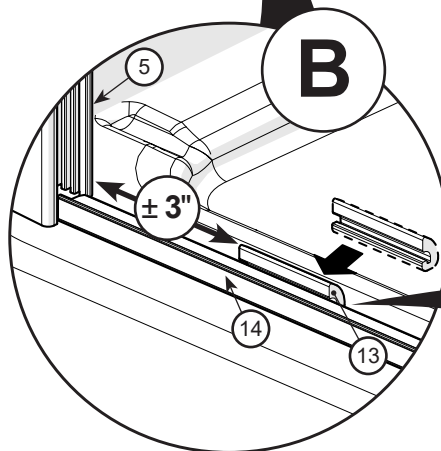
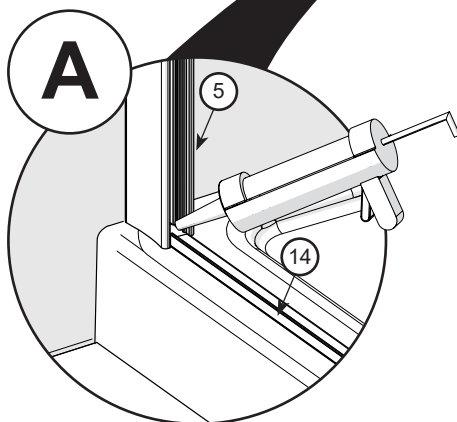
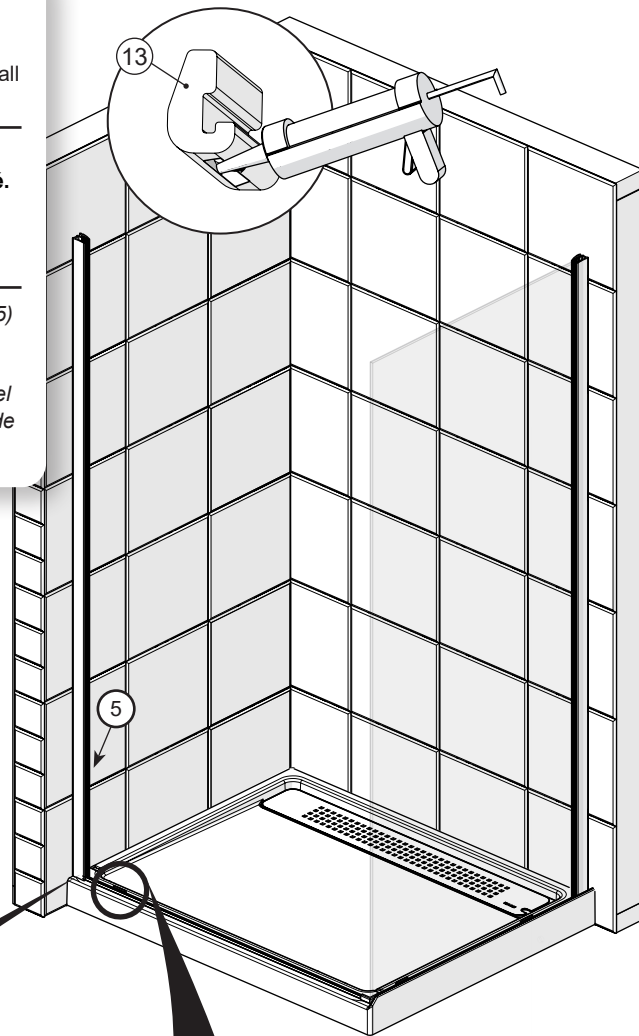

GLASS CLIP INSTALLATION
INSTALLATION DU GUIDE DE PANNEAU
INSTALACION DE LA GUÍA DEL PANEL

INSTALLATION | INSTALACIÓN

STEP ÉTAPE ETAPA

14

- A. Insert the sealing gasket (6) on the fixed panel (2).
- B. Insert the fixed panel (2) in the wall jamb (5), lower the panel onto the setting block (13). It should snap into its fully engaged position. Level the panel and adjust the gasket as needed. ensure that the distance between the fixed panel and the return panel is 28 3/16". Enter or exit the fixed panel in the wall jamb. Make sure you have a minimum of 5/8" of glass inserted in the wall jamb.
- C. Fully tighten the set screws in the wall jamb (5).
- D. Insert the screw covers (7) in the wall jamb (5). Cut if needed.

- A. Insérer le joint d'étanchéité (6) sur le panneau fixe (2).
- B. Insérer le panneau fixe (2) dans le montant mural (5), abaissez le panneau sur le guide de panneau (13). Il doit se remettre dans leur position d'engagement. Mettre à niveau le panneau et ajuster le joint si nécessaire. S'assurer que la distance entre le panneau fixe et le panneau de retour est 28 3/16". Entrer ou sortir le panneau fixe du montant mural. Assurez-vous d'avoir un minimum de 5/8" d'emprise sur le verre dans le montant murale.
- C. Bien serrer les vis de pression du montant mural (5).
- D. Insérer les cache-vis (7) dans le montant mural (5). Couper si nécessaire.

- A. Inserte la junta de estanqueidad (6) en el panel fijo (2).
- B. Inserte el panel fijo (2) en la jamba mural (5), baje el panel sobre la guía de panel (13). Esta debe encajar en su posición completamente enganchada. Nivele el panel y ajuste la junta, según sea necesario. Asegúrese de que la distancia entre el panel fijo y el panel de retorno es 28 3/16". Meter o sacar el panel fijo de la jamba mural. Asegúrese de tener un mínimo 5/8" de vidrio dentro de la jamba mural.
- C. Ajustar completamente los tornillos de fijación de la jamba mural (5).
- D. Insertar el cubretornillo (7) en la jamba mural (5). Cortar en caso de ser necesario.

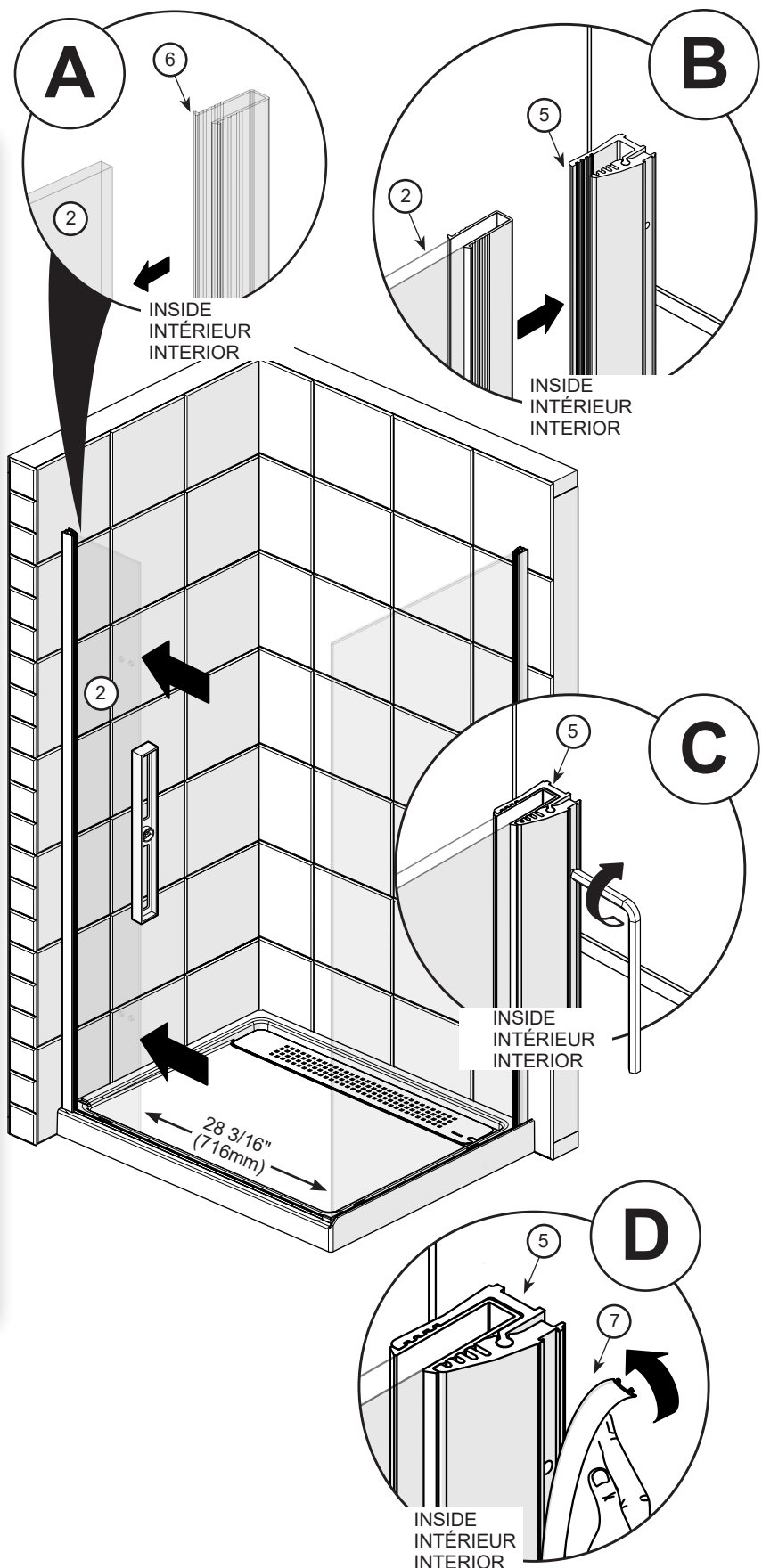

INSTALLATION | INSTALACIÓN

STEP ÉTAPE ETAPA

15

A. Install the bottom parts of the hinges (8) on the fixed panel (2) using the allen key (20) and level them.

A. Fixer les parties inférieures des charnières (8) sur le panneau fixe (2) avec la clé allen (20) et les mettre à niveau.

A. Fijar las piezas inferiores de las bisagras (8) al panel fijo (2) con la llave allen (20) y ponerlas a nivel.

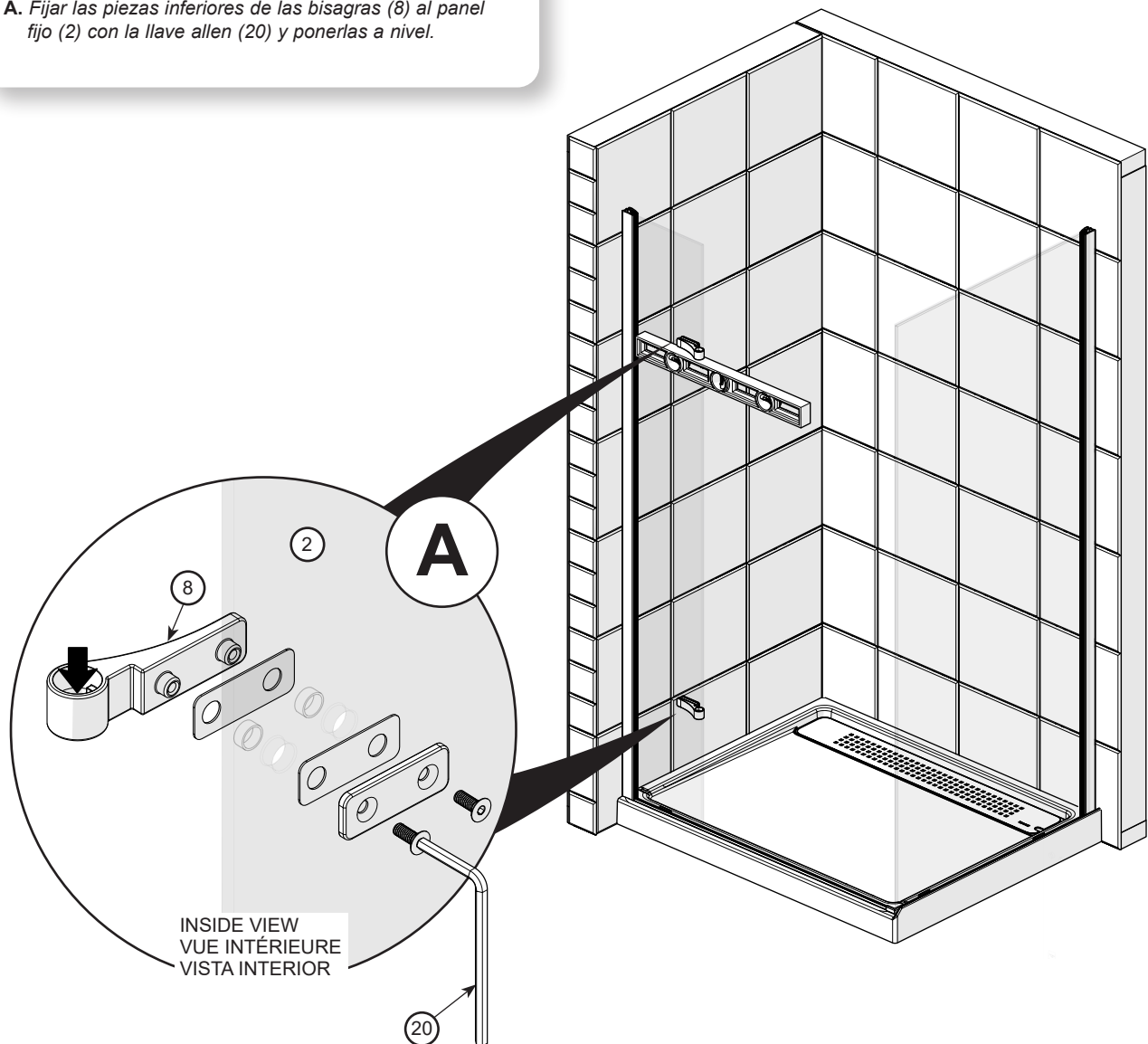

Make sure the hinges are well tightened and square on the fixed panel.

S'assurer que les charnières sont bien serrées et à l'équerre sur le panneau fixe.

Asegurarse de que las bisagras estén bien ajustadas y a escuadra con el panel fijo.

INSTALLATION | INSTALACIÓN

STEP ÉTAPE ETAPA

16

- A. Place the door (3) temporarily and safely on a wall over cardboard.
- B. Make sure the door (1) is installed side up based on arrow pointing up. Validate the alignment of holes and the lower part of the glass.
- C. Install the top parts of the hinges (8) on the door (1) using the allen key (20) and square them. The door height can be adjusted with the position of the eccentric bushings as shown.
- D. Insert the bushing to the part of the hinge that is assembled to the door. Refer to the bottom of bushing to select the appropriate guide.

- A. Appuyer la porte (3) temporairement et sécuritairement contre un mur sur des cartons.
- B. S'assurer que la porte (1) sera installé dans le bon sens avec la flèche vers le haut. Valider l'alignement des trous et du dessus du verre.
- C. Fixer les parties supérieures des charnières (8) sur la porte (1) avec la clé allen (20) et les mettre à l'équerre. La hauteur de la porte peut être réglée avec la position des coussinets excentriques tel que montré.
- D. Insérer ce coussinet à la partie de la charnière attaché à la porte. Référez-vous au fond du coussinet pour sélectionner le bon.

- A. Apoyar la puerta (3), provisoriamente y de manera segura sobre cartones.
- B. Asegúrese de que la puerta (1) se instalará en la dirección correcta con la flecha apuntando hacia arriba. Validar el alineamiento de huecos y de la parte inferior del vidrio.
- C. Fijar las piezas superiores de las bisagras (8) a la puerta (1) con la llave allen (20) y ponerlas a escuadra. La altura de la puerta se puede ajustar con la posición de los bujes excéntricos como se muestra.
- D. Insertar este buje a la parte de la bisagra que va ensamblada a la puerta. Referirse a la parte posterior del buje para seleccionar la guía apropiada.

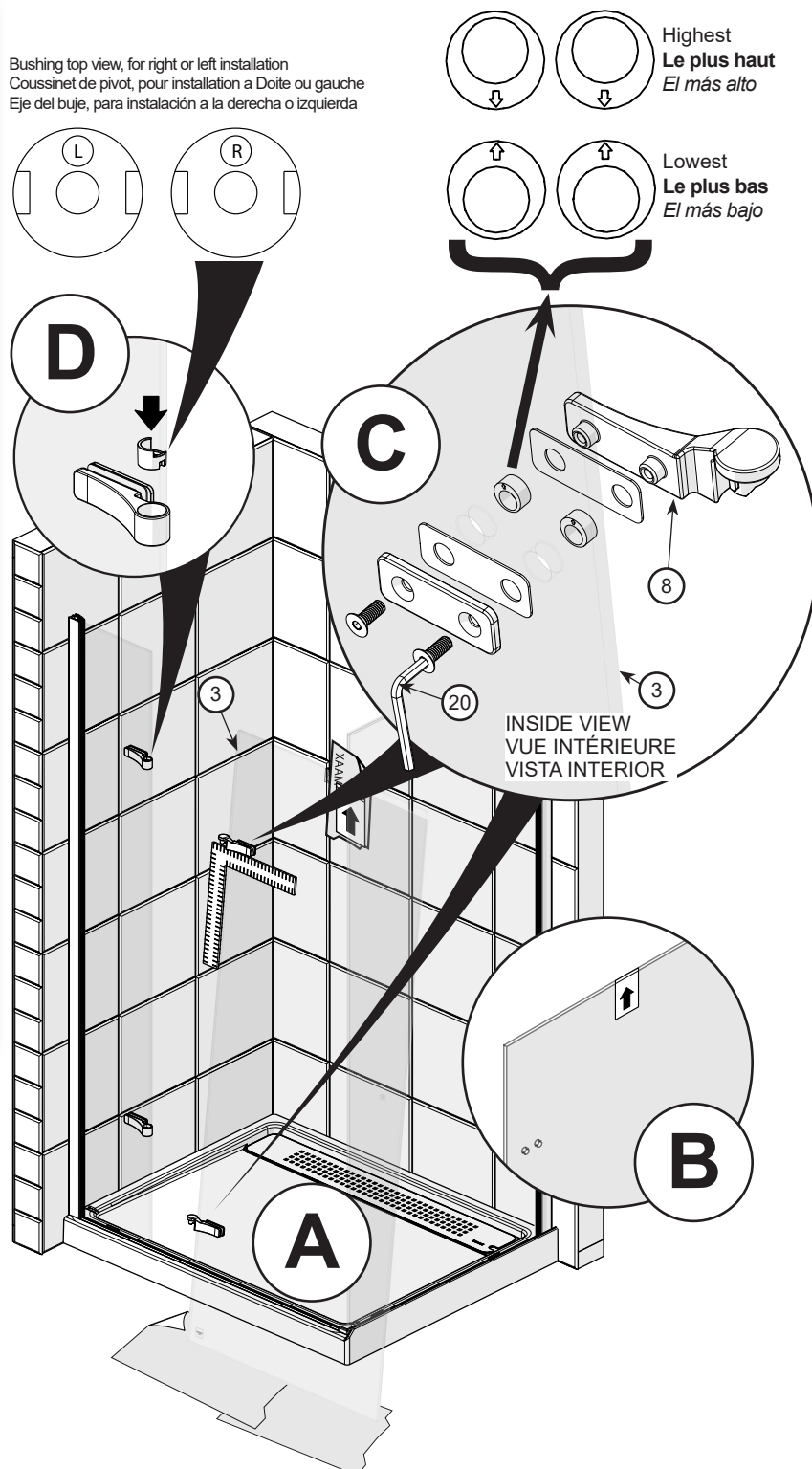

INSTALLATION | INSTALACIÓN

STEP ÉTAPE ETAPA

17

- A. Join the door (3) to the fixed panel (2) insert top hinge in bottom (8).
- B. Add one or two drops of Loctite adhesive (19) to the anti-jump screw and immediately fasten with the allen key 4mm until flush with the lower end of the hinge (8). [Do not over tighten the screw to avoid damaging the door opening].
- C. Install the handle (16) on the door (3) as shown. [Hand tighten the rounded knob].

- A. Assembler la porte (3) au panneau fixe (2), insérer la partie supérieure de la penture (8) dans la partie inférieure.
- B. Ajouter une ou deux gouttes d'adhésive Loctite (19) au vis anti-saut et fixer immédiatement. Utiliser la clé Allen 4mm pour serrer la vis. [Ne pas trop serrer la vis afin de ne pas nuire à l'ouverture de la porte].
- C. Installer la poignée (16) sur la porte (3) tel que montré. [Serrer à la main la poignée ronde].

- A. Unir la puerta (3) al panel fijo (2) insertando las piezas superiores en las inferiores de las bisagras (8).
- B. Agregar una o dos gotas de adhesivo Loctite (19) al tornillo anti-salto y atornillar inmediatamente. Utilizar la llave Allen 4mm para ajustar el tornillo. [No ajustar el tornillo demasiado con el fin de evitar dañar la apertura de la puerta].
- C. Instalar el tirador (16) en la puerta (3) como se muestra. [Apriete a mano la manija redonda]

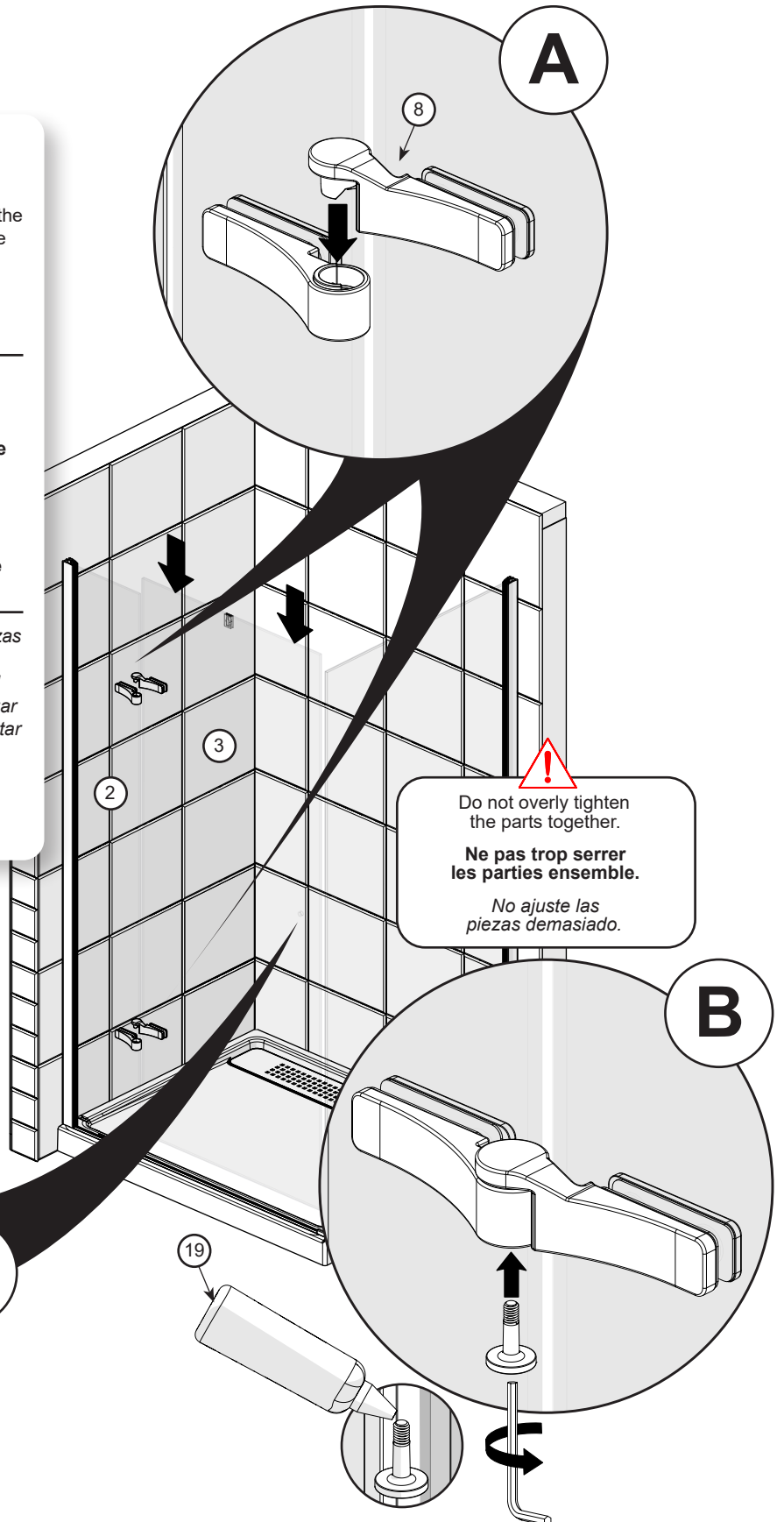

- A. Do a "dry fit" by Inserting the magnetic door gasket (9) on the door (3) and the magnetic return panel gasket (10) on the return panel (4). Remove the gaskets and cut 1/2" of the rigid part of the bottom of the magnetic door jamb (9) and 7/8" of the side sealing gasket (11) as shown in image A.
- B. Insert the magnetic door gasket (9) on the door (3) and the magnetic return panel gasket (10) on the return panel (4) starting at the bottom. Cut excess at the top.
- C. Open the door (3), insert the side sealing gasket (11) on the edge of the door and cut the excess as needed.

A. Faire un "montage à sec" en Insérant le joint d'étanchéité magnétique de porte (9) sur la porte (3) et le joint d'étanchéité magnétique de panneau de retour (10) sur le panneau de retour (4). Enlever et couper 1/2 po des deux lèvres de la partie inférieure du joint d'étanchéité magnétique de porte (9) et 7/8 du joint d'étanchéité latéral (11), tel qu'illustré dans l'image A.

B. Insérer le joint d'étanchéité magnétique de porte (9) sur la porte (3) et le joint d'étanchéité magnétique de panneau de retour (10) sur le panneau de retour (4) à partir du bas. Couper le excédent en haut.

C. Ouvrir la porte (3), insérer le joint d'étanchéité latéral (11) sur le rebord de la porte et couper l'excédent au besoin.

A. Hacer un "ajuste en seco" al insertar la junta de estanqueidad magnética de puerta (9) en la puerta (3) y la junta de estanqueidad magnética del panel de retorno (10) en el panel de retorno (4). Retirar las juntas de estanqueidad y cortar 1/2" de la parte rígida de la parte inferior de la junta de estanqueidad magnética de puerta (9) y 7/8" de la junta de estanqueidad lateral (11) como se muestra en la image A.

B. Insertar la jamba magnética de puerta (9) en la puerta (3) y la jamba magnética del panel de retorno (10) en el panel de retorno (4). Cortar el excedente en la parte superior.

C. Abrir la puerta (3), insertar la junta de estanqueidad lateral (11) sobre el borde de la puerta y cortar el excedente si es necesario.

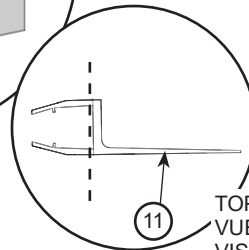
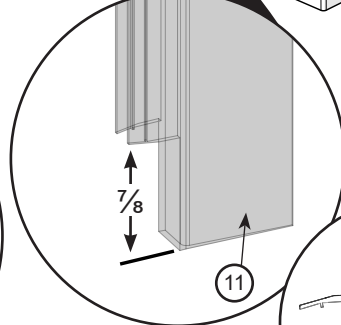
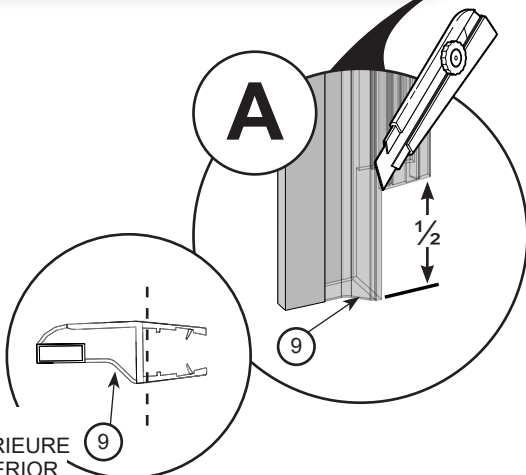
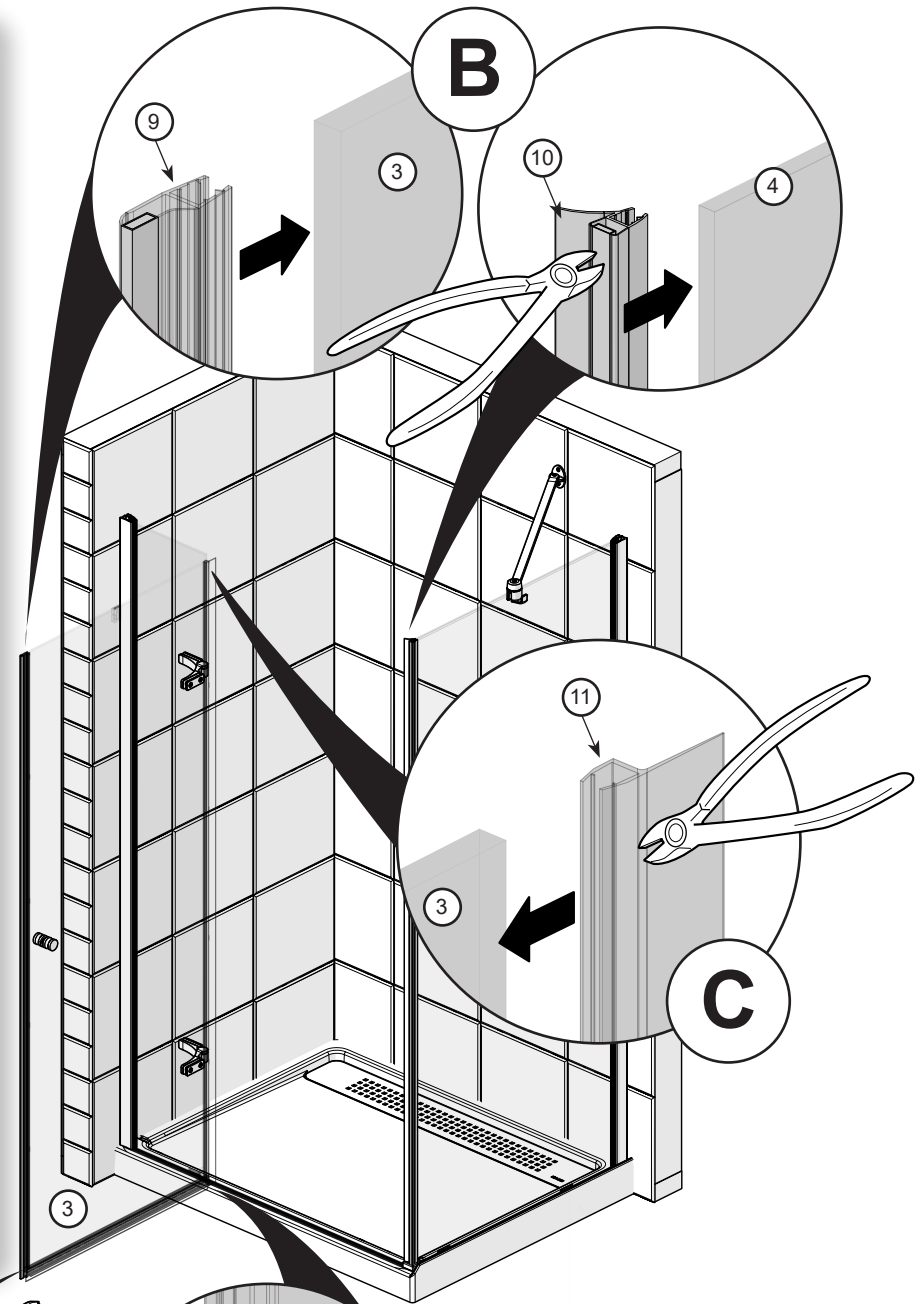

TOP VIEW
VUE SUPÉRIEURE
VISTA SUPERIOR

TOP VIEW
VUE SUPÉRIEURE
VISTA SUPERIOR

STEP ÉTAPE ETAPA

19

- Join the wall fastener (21) and the support bar (22) as shown.
- Install the support bar (22) on the support (23), place the wall fastener (21) against the wall and mark the fastening holes. The center of the wall fastener (21) must be 2 1/4" in height above the glass and 9"-15" inside the panel (230 to 380mm).
- Install the support (23) on the return panel (4) with the glass protector. Fasten the set screw with the Allen key.
- Drill the wall covering. [For ceramics always use a ceramics 1/4" drill bit] and fill the holes with a generous amount of silicone.
- Fasten the wall fastener (21) to the wall and the support bar (22) on the support (23).
- Place the bottom sealing gasket (12) on the door (3) and cut the excess if needed.

- Assembler la fixation murale (21) et la barre de soutien (22) tel que démontré.
- Installer la barre de soutien (22) sur le support (23), placer la fixation murale (21) contre le mur et marquer les emplacements de fixation. Le centre de la fixation murale (21) doit être à 2 1/4" de hauteur au dessus du verre et 9"-15" à l'intérieur du panneau (230 à 380mm).
- Installer le support (23) sur le panneau de retour (4) avec le protecteur de verre. Serrer la vis de pression du support avec la clé Allen.
- Percer le revêtement aux endroits marqués. [Pour de la céramique, toujours prendre une mèche à céramique 1/4 po.] et remplir les trous généreusement de silicone.
- Visser la fixation murale (21) au mur et la barre de soutien (22) sur le support (23).
- Placer le joint d'étanchéité inférieure (12) sur la porte (3) et couper l'excédent au besoin.

- Únir el sujetador mural (21) y la barra de soporte (22) como se muestra.
- Instalar la barra de soporte (22) en el soporte (23), colocar el sujetador mural (21) contra la pared y marcar los agujeros de fijación. El centro del sujetador mural (21) debe quedar a 2 1/4" de altura respecto al vidrio y 9"-15" al interior del panel (230 a 380mm).
- Instalar el soporte (23) en el panel de retorno (4) con el protector de vidrio. Apriete los tornillos del soporte con la llave Allen.
- Taladrar el revestimiento de la pared. [Para taladrar azulejos, use siempre una broca para cerámica de 1/4".] y llenar los agujeros con abundante silicona.
- Fijar el sujetador mural (21) a la pared y la barra de soporte (22) en el soporte (23).
- Colocar la junta de estanqueidad inferior (12) sobre la puerta (1) y cortar el exceso si es necesario.

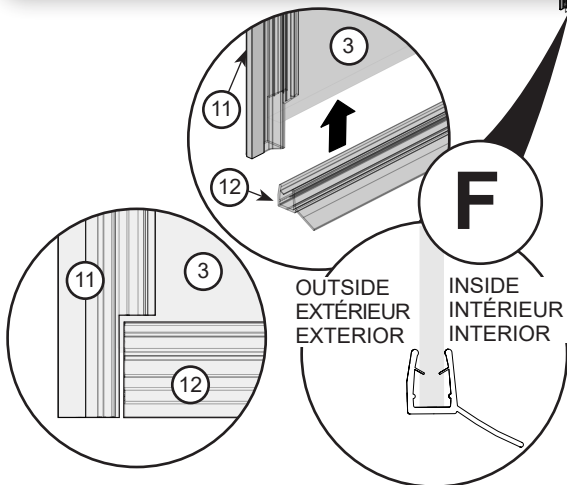
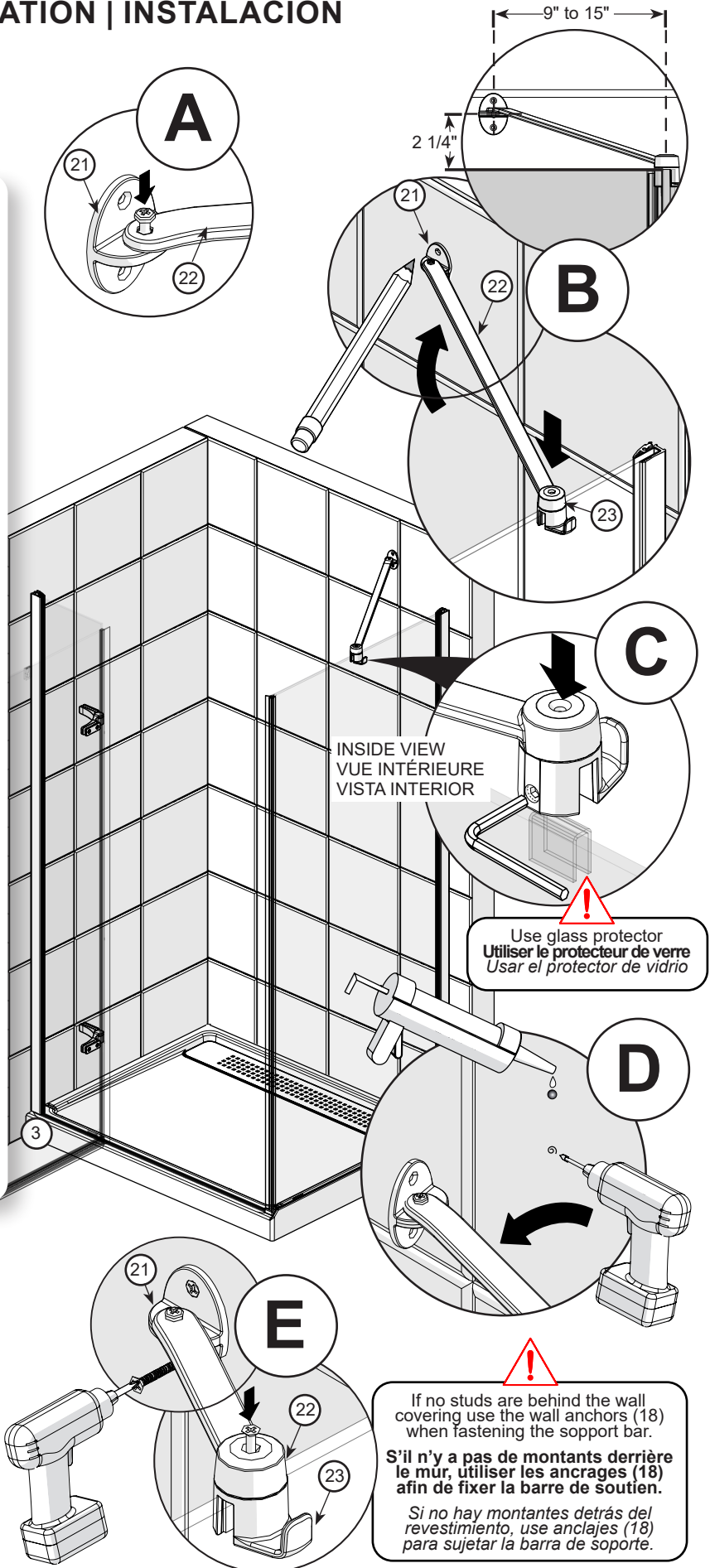

INSTALLATION | INSTALACIÓN

STEP ÉTAPE ETAPA **20**

- A. From outside the shower, apply silicone sealant between the wall jambs (5) and the walls, between the fixed panel (2), the return panel (4) and the base (1), and on the door guide (12). Apply silicone between the tracks (14) and the base (1).
- B. Apply a 100mm silicone sealant line at the bottom between the wall jambs (5) and the fixed and return panels (2) and (4).

- A. De l'extérieur de la douche, appliquer du silicone entre le montant mural et les murs, et aussi entre les panneaux fixes (6) et (11) et la base (1), et sur le guide de porte (12). Appliquer du silicone entre les rails (14) et la base (1).
- B. Appliquer un cordon de 100mm du silicone entre les montants muraux (5) et les panneaux fixes et de retour (2) et (4).

- A. Desde el exterior de la ducha, aplicar sellador de silicona entre la jamba mural (4) y la pared, y entre los paneles fijos (6) y (11) y la base (1), y en la guía de la puerta (12). Aplicar sellador de silicona entre los rieles (14) y la base (1).
- B. Aplicar una línea de 100mm de sellador de silicona en la parte inferior entre las jambas murales (5) y los paneles fijo y de retorno (2) y (4).

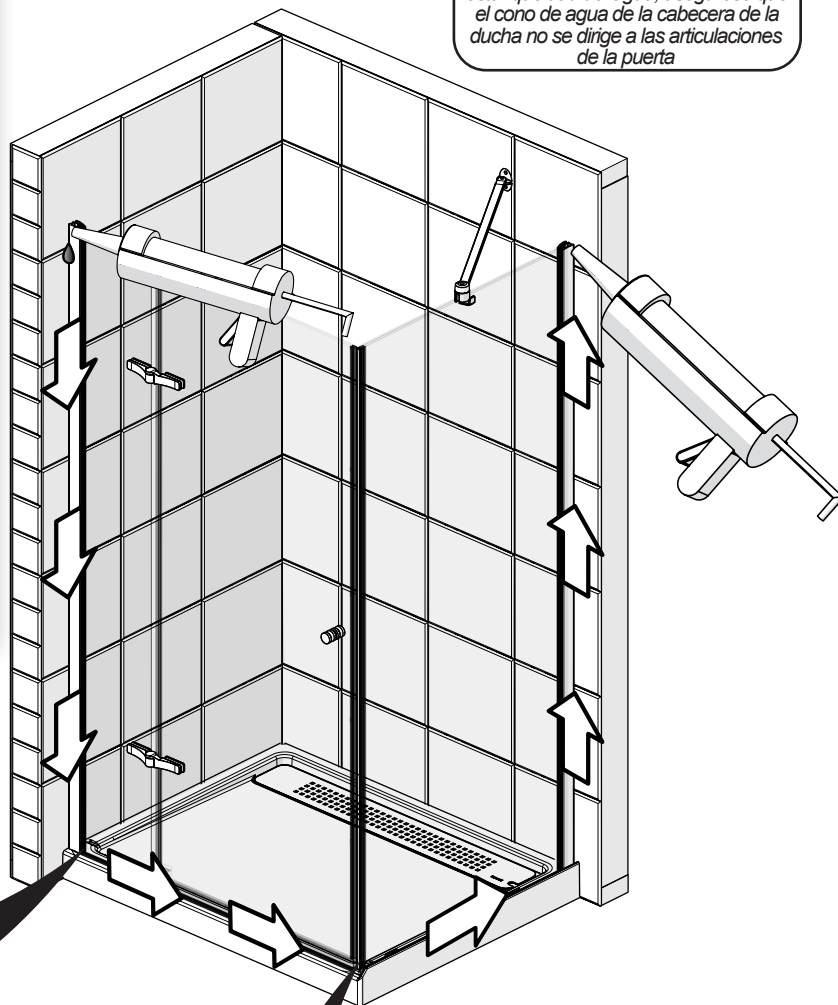
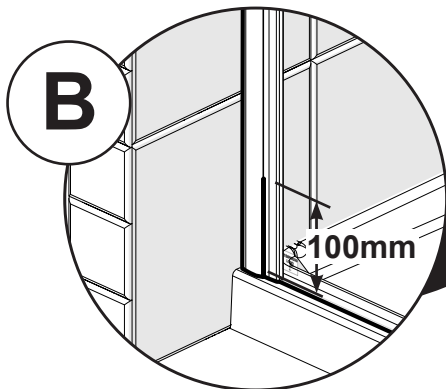

For optimal water tightness ensure the cone of water from the shower head is not directed at door joint

Pour maximiser l'étanchéité, ne pas diriger le jet d'eau vers l'ouverture de la porte

Para garantizar una perfecta estanqueidad del agua, asegurese que el cono de agua de la cabecera de la ducha no se dirige a las articulaciones de la puerta

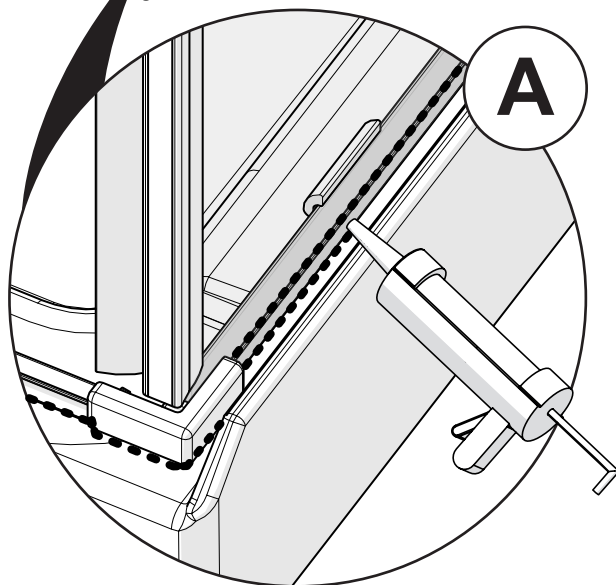

Wait 24 hours before using the shower.

Attendez 24 heures avant d'utiliser la douche.

Espere 24 horas antes de utilizar la ducha.

LIMITED WARRANTY — UNITED STATES

MAAX Bath Inc. offers express limited warranty on each of its products. This warranty extends only to the original owner/end-user for personal household use. For commercial uses, additional limitations apply.

For accessing product Limited warranty please visit:

www.maax.com/us-warranty

LIMITED WARRANTY — CANADA

MAAX Bath Inc. offers express limited warranty on each of its products. This warranty extends only to the original owner/end-user for personal household use. For commercial uses, additional limitations apply.

For accessing product Limited warranty please visit:

www.maax.com/ca-warranty

GARANTIE LIMITÉE — CANADA

MAAX Bath Inc. offre une garantie limitée expresse sur chacun de ses produits. Cette garantie s'adresse uniquement au propriétaire/utilisateur original pour un usage personnel domestique. Des restrictions additionnelles s'appliquent aux utilisations commerciales

Pour accéder à la garantie limitée de votre produit, veuillez consulter le site :

www.maax.com/garantie



Technical Services / Service technique / Servicio técnico

T. 1 877 GET-MAAX (1 877 438-6229)
F. 1 888 361-2045