

**Freedom®, Réfrigérateur combiné
intégrable, 36", Panel Ready
T36IB100SP**



- Bacs de porte à grande capacité: offrent une variété d'options de positionnement dans la porte du réfrigérateur pour les grands contenants.
- SuperFreezeMD: garde la nourriture à la température de préservation idéale après l'avoir placée au congélateur, pour quand vous voulez que les aliments se refroidissent plus vite.

Code universel des produits:	825225966081
Panneau personnalisé:	impossible
Niveau sonore:	39 dB(A) re 1 pW
Intensité:	10 A
Tension:	110-120 V
Fréquence:	60 Hz
Homologation Energy StarMD:	Oui
Longueur du cordon d'alimentation (po):	118"
Taille de découpe requise (H x L x P) (po):	84" x 36" x 25"
Largeur de l'appareil (po):	35 1/4
Hauteur (po):	83 9/16"
Profondeur (po):	24
Capacité brute totale de l'appareil - AHAM:	19.0 Cu Ft
Dimensions du produit emballé (H x L x P):	89.37 x 38.42 x 29.92
Capacité brute du réfrigérateur:	12.8 Cu Ft
Capacité brute du congélateur:	6 Cu Ft
Poids net:	476.000 lbs
Poids brut:	517.000 lbs
UGS:	T36IB100SP

- COMBIKIT10 Kit de connexion côte à côte
- FRAMEKIT30 Kit cadre latéral
- MS3600IB10 Kit de poignée Masterpiece
- PR3600IB10 Kit de poignées Professional
- REPLFLTR55 water filter
- TFL36IB100 Kit panneau de porte en acier inoxydable
- ACLETHRF10 Kit de recharge absorbeur d'éthylène
- ACLETHST10 Kit de démarrage absorbeur d'éthylène



**Freedom®, Réfrigérateur combiné
intégrable, 36", Panel Ready
T36IB100SP**

Mesures en pouces (mm)

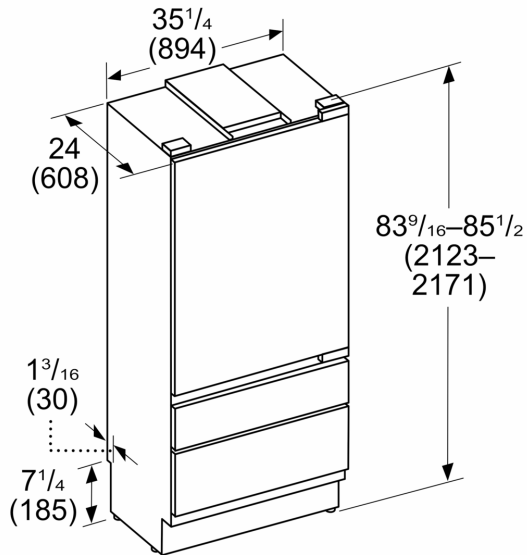

Mesures en pouces (mm)

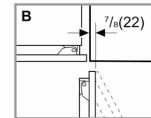
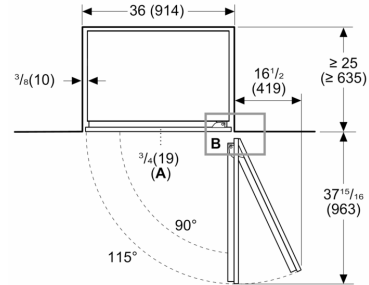

A: Panneau

Mesures en pouces (mm)

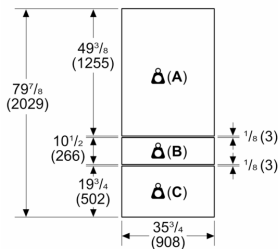

- A: Poids max. 103 lb (47 kg) par panneau
- B: Poids max. 121 lb (55 kg) par panneau
- C: Poids max. 66 lb (30 kg) par panneau

Mesures en pouces (mm)

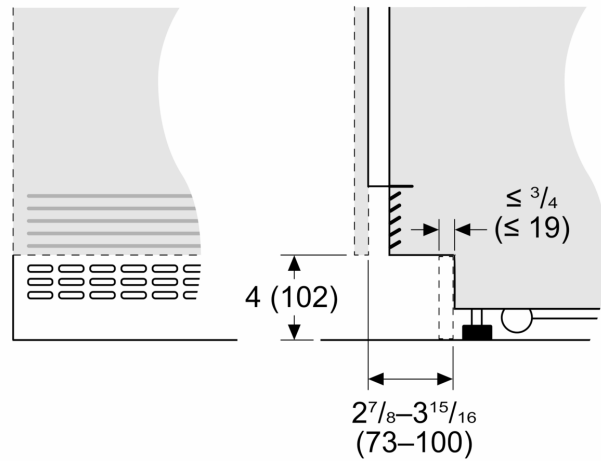

Mesures en pouces (mm)

