

**Freedom®, Réfrigérateur combiné
intégrable à portes françaises avec
congélateur en bas, Panel Ready
T48IT100NP**

COMING
SOON



- Bacs de porte à grande capacité: offrent une variété d'options de positionnement dans la porte du réfrigérateur pour les grands contenants.
- SuperFreezeMD: garde la nourriture à la température de préservation idéale après l'avoir placée au congélateur, pour quand vous voulez que les aliments se refroidissent plus vite.

Code universel des produits: 825225966326
 Panneau personnalisé: impossible
 Niveau sonore: 39 dB(A) re 1 pW
 Intensité: 10 A
 Tension: 110-120 V
 Fréquence: 60 Hz
 Homologation Energy StarMD: Oui
 Longueur du cordon d'alimentation (po): 118"
 Taille de découpe requise (H x L x P) (po): 84" x 48" x 25"
 Largeur de l'appareil (po): 47 1/4
 Hauteur (po): 83 9/16"
 Profondeur (po): 24
 Capacité brute totale de l'appareil - AHAM: 26.8 Cu Ft
 Dimensions du produit emballé (H x L x P): 89.76 x 51.18 x 30.31
 Capacité brute du réfrigérateur: 17.7 Cu Ft
 Capacité brute du congélateur: 9 Cu Ft
 Poids net: 622.000 lbs
 Poids brut: 677.000 lbs
 UGS: T48IT100NP



- ACLETHRF10 Kit de recharge absorbeur d'éthylène
- ACLETHST10 Kit de démarrage absorbeur d'éthylène
- COMBIKIT10 Kit de connexion côte à côte
- FRAMEKIT30 Kit cadre latéral
- MS4800IT10 Kit de poignée Masterpiece
- PR4800IT10 Kit de poignées Professional
- REPLFLTR55 water filter
- TFL48IT100 Kit panneau de porte en acier inoxydable

**Freedom®, Réfrigérateur combiné
intégrable à portes françaises avec
congélateur en bas, Panel Ready
T48IT100NP**

Mesures en pouces (mm)

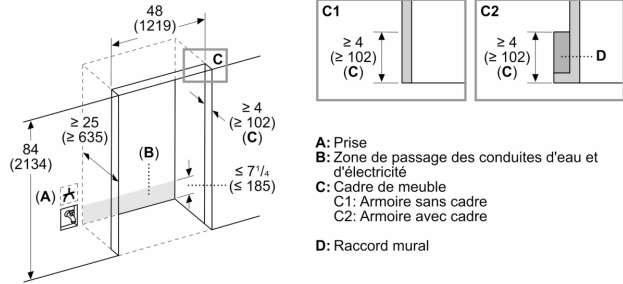

Mesures en pouces (mm)

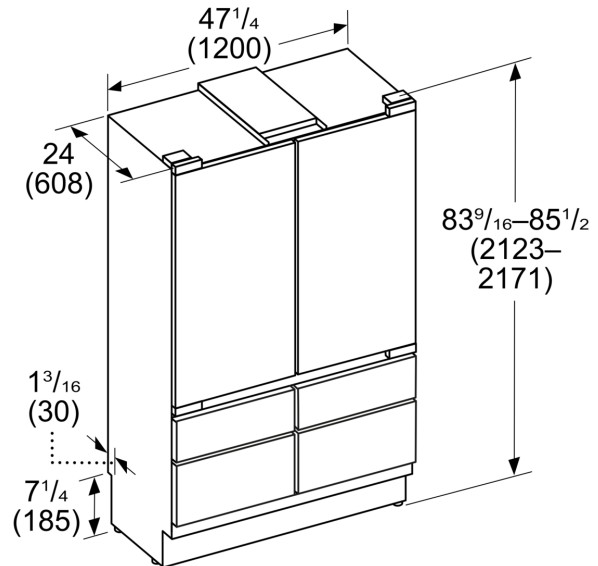

Mesures en pouces (mm)

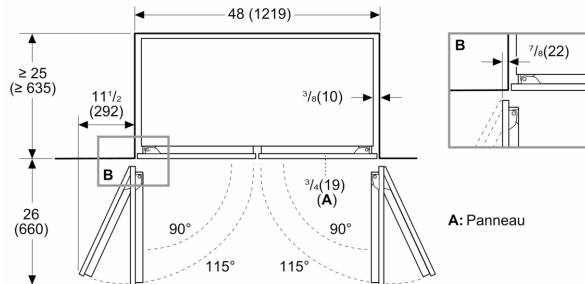

Mesures en pouces (mm)

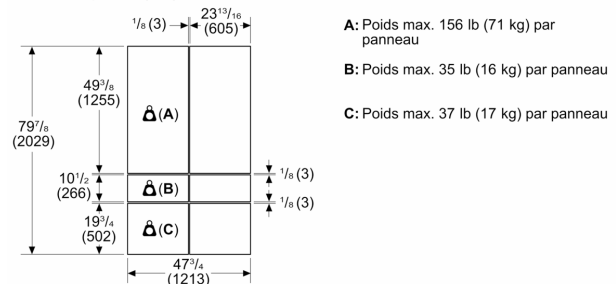

Mesures en pouces (mm)

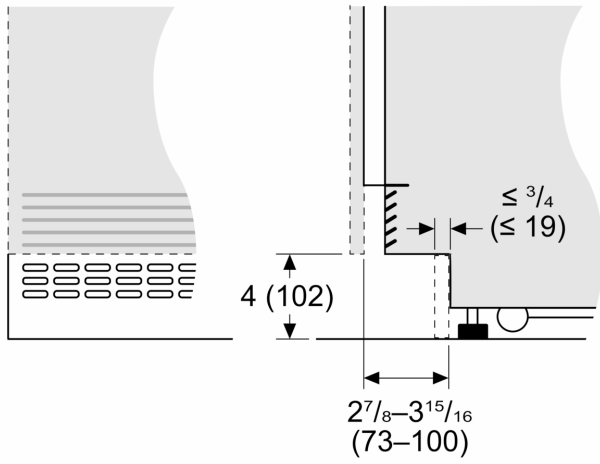

Mesures en pouces (mm)

