



MANUEL D'UTILISATION

BARRE DE SON

WI-FI

Veillez lire attentivement ce manuel avant d'utiliser votre appareil et conservez-le pour référence ultérieure.

Modèle

SG10TY (SG10TY, SPTG-W)

Guide rapide de la barre de son

Installation et utilisation du produit

- 1** Connectez la barre de son à votre téléviseur à l'aide d'un câble optique ou d'un câble HDMI.

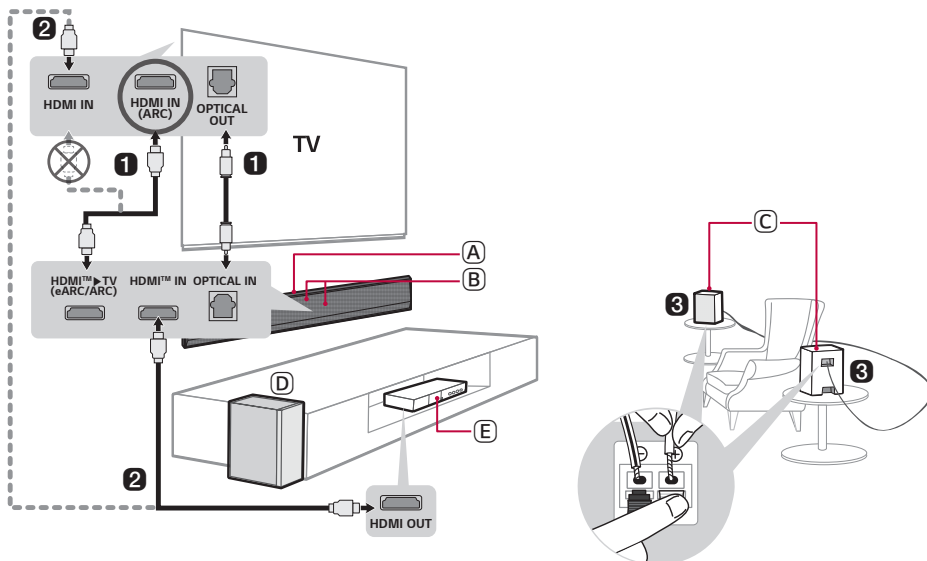

- (A) Barre de son
- (B) Récepteur de télécommande / Écran d'état
- (C) Haut-parleurs arrière (vendus séparément, SPT8-S)
- (D) Caisson de basses sans fil - Installez-le près de la barre de son.
- (E) Périphérique externe - (lecteur Blu-ray, console de jeu, etc.)

- ② Si vous utilisez un périphérique externe (p. ex. décodeur, lecteur Blu-ray, console de jeu, etc.), connectez-le à la barre de son ou au téléviseur à l'aide d'un câble HDMI.
- ③ Si vous avez acheté les haut-parleurs arrière séparément, connectez-les à l'aide d'un câble pour haut-parleur. Lors de la connexion des haut-parleurs arrière, connectez le câble rayé noir à la borne négative de chaque haut-parleur et le câble restant à la borne positive de chaque haut-parleur.
- ④ Brancher sur l'alimentation dans l'ordre suivant : caisson de basses sans fil → haut-parleurs arrière → barre de son. Mettez ensuite la barre de son sous tension. Lorsque la connexion est automatiquement établie avec la barre de son, les DEL du caisson de basses sans fil des haut-parleurs arrière s'allument en vert. (→ Voir « Connexion de l'appareil » à la page 6.)





⑤ Utilisation du produit avec votre téléviseur (→ Voir « Connexion avec un câble optique », « Connexion à l'aide d'un câble HDMI », « Connexion par Bluetooth » aux pages 32, 34, 36.)

- ① Appuyez sur le bouton **Fonction**  plusieurs fois jusqu'à ce que « **OPT/HDMI ARC** » apparaisse à l'écran d'état.
- ② Dans les paramètres de votre téléviseur, réglez le haut-parleur de sortie sur [HDMI ARC], [Optique], [LG WOWCAST] ou [Haut-parleur externe].
- ③ Lorsque le téléviseur est correctement connecté au produit, « **OPT** », « **ARC** » ou « **E-ARC** » apparaîtra à l'écran d'état et émettra un son.

⑥ Connexion du produit à votre téléphone intelligent par Wi-Fi (→ Voir « Connexion au produit via l'application LG ThinQ » à la page 16.)

- ① Connectez votre téléphone intelligent au Wi-Fi.
- ② Installez l'**application LG ThinQ** à partir de Google Play ou de l'App Store.
- ③ Exécutez l'**application LG ThinQ** et suivez les instructions.
- ④ Le produit sera connecté à votre téléphone intelligent, et vous pourrez le commander à l'aide de l'**application LG ThinQ**.

7 Connexion du produit à votre téléphone intelligent par Bluetooth (→ Voir « Connexion par Bluetooth » à la page 41.)

- 1 Accédez aux **Paramètres**  sur votre téléphone intelligent et sélectionnez **Bluetooth**. Activez la fonction **Bluetooth** ( **Désactivée** >  **Activée**).
- 2 Appuyez sur le bouton **Jumeler Bluetooth** . Au bout d'un moment, « **BT READY** » apparaît sur l'écran d'état.
- 3 Trouvez « **LG_Speaker_SG10TY_XXXX** » et appuyez sur celui-ci.
- 4 Lorsque le produit est connecté à votre téléphone intelligent par **Bluetooth**, vous verrez l'écran d'état passer à « **PAIRED** » → « **Nom du périphérique connecté par Bluetooth** » → « **BT** ».

Connexion manuelle de la caisse de basses au barre de son sans fil ou aux haut-parleurs arrière sans fil (→ Voir « Connexion manuelle du caisson de basses sans fil », « Connexion manuelle » à la page 8, 11.)

Si vous voyez un voyant à DEL rouge en bas du caisson de basses sans-fil ou du haut-parleur arrière, cela signifie que la barre de son n'est pas connectée aux haut-parleurs. Si c'est le cas, connectez-les dans l'ordre suivant.



- 1 Appuyez sur le bouton **Alimentation**  sur la barre de son pour l'éteindre.
- 2 Appuyez sur le bouton **PAIRING** à l'arrière du caisson de basses ou du haut-parleur arrière sans fil. Vérifiez si chaque voyant à DEL clignote en vert.
 - Si vous voyez toujours un voyant à DEL rouge sur le caisson de basses sans fil, appuyez à nouveau sur le bouton à l'arrière du caisson de basses et maintenez-le enfoncé.
- 3 Appuyez sur le bouton **Alimentation**  sur la barre de son pour l'allumer.
- 4 Lorsque la connexion est établie, vous verrez un voyant à DEL vert à l'arrière du caisson de basses sans fil ou du haut-parleur arrière sans fil qui s'allume.

Table des matières

Guide rapide de la barre de son

- 2 Installation et utilisation du produit

Installation

- 6 Connexion de l'appareil
- 12 Profiter d'un son amélioré
- 16 Connexion au produit via l'application LG ThinQ
- 17 Installation de l'application LG ThinQ et enregistrement du produit
- 19 Réinitialisation de l'appareil

Exploration de l'appareil

- 20 Devant
- 22 Arrière
- 23 Exploration de la télécommande

Connexion à un téléviseur

- 32 Connexion avec un câble optique
- 34 Connexion à l'aide d'un câble HDMI
- 36 Connexion par Bluetooth

Connexion à un périphérique externe

- 37 Connexion à l'aide d'un câble HDMI
- 40 Connexion à l'aide d'un câble optique

Utilisation du produit comme système de son

- 41 Connexion par Bluetooth
- 44 Connexion d'un périphérique de stockage USB
- 46 Utilisation de l'application LG ThinQ
- 47 Compatibilité avec l'Assistant Google
- 48 Compatibilité avec Apple AirPlay
- 49 Connexion à Spotify
- 50 Compatibilité avec Alexa

- 51 Tidal Connect

Montage de l'appareil sur un mur

- 52 Vérification avant le montage sur un mur
- 54 Montage de l'appareil sur un mur

Mesures de sécurité

- 60 Sécurité et réglementation
- 63 La prévention d'une mauvaise utilisation du produit

Avant de signaler un dysfonctionnement de l'appareil

- 67 Dépannage

Annexe

- 73 Caractéristiques techniques
- 75 Marques déposées et licences
- 77 Ce que vous devez savoir sur les services réseau
- 77 Renseignements sur l'avis de logiciel libre
- 78 Manipulation de l'appareil

Installation

Connexion de l'appareil

Vous pouvez profiter d'un son plus riche en connectant la barre de son au caisson de basses sans fil.

Connexion automatique du caisson de basses sans fil

Une fois que l'installation est terminée, le caisson de basses sans fil sera automatiquement connecté à la barre de son. Connectez la barre de son au caisson de basses dans l'ordre suivant.

- 1 Branchez le cordon d'alimentation sur le caisson de basses sans fil.
- 2 Branchez le cordon d'alimentation connecté au caisson de basses sans fil sur une prise de courant.
- 3 Branchez le cordon d'alimentation sur l'adaptateur CA.
- 4 Branchez le câble de l'adaptateur CA sur la borne **DC IN** (entrée adaptateur CA) à l'arrière de l'appareil.
- 5 Branchez le cordon d'alimentation connecté à l'adaptateur CA sur une prise.
- 6 Appuyez sur le bouton **Alimentation** (🔌) de la barre de son pour la mettre sous tension.

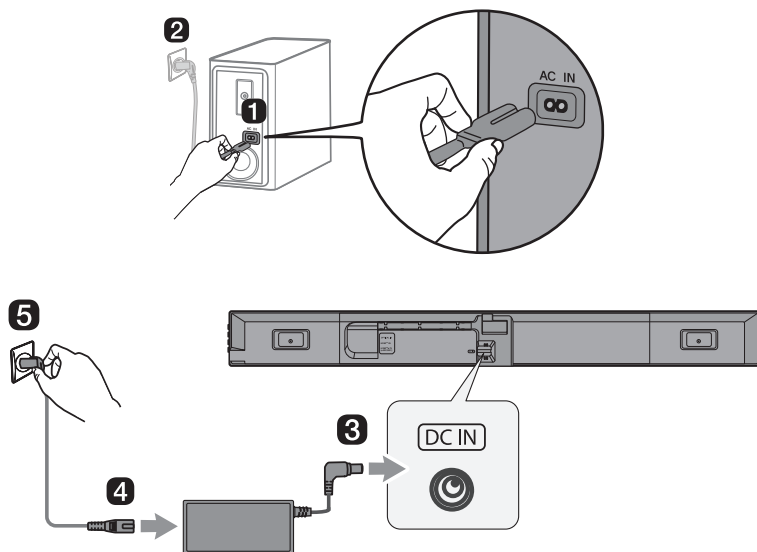

- 7 Lorsque la connexion est automatiquement établie, une DEL au dos du caisson de basses sans fil s'allume en vert.

✓ Remarque

- Veillez à utiliser l'adaptateur CA qui est fourni. L'utilisation d'autres adaptateurs CA peut entraîner un dysfonctionnement et annuler la garantie de l'appareil.

Vérification de la connexion avec la DEL du caisson de basses sans fil

Vous pouvez vérifier l'état de la connexion en regardant la DEL sur le caisson de basses sans fil.

Couleur de la DEL	État
Vert clignotant	Connexion en cours
Vert	Connecté avec succès
Rouge	Mauvaise connexion, ou bien le caisson de basses est en attente
Éteint	Le cordon d'alimentation n'est pas branché

Connexion manuelle du caisson de basses sans fil

Si vous voyez un voyant rouge sur le caisson de basses sans fil, cela signifie que la barre de son n'est pas connectée au caisson de basses. Si c'est le cas, connectez-les dans l'ordre suivant.

- 1 Appuyez sur le bouton **Alimentation** (🔌) de la barre de son pour la mettre hors tension.
- 2 Appuyez sur le bouton **PAIRING** sur le caisson de basses sans fil. Vérifiez si le voyant du caisson de basses clignote en vert. Si vous voyez toujours une DEL rouge au dos du caisson de basses sans fil, appuyez de nouveau sur le bouton au dos du caisson de basses et maintenez-le enfoncé.

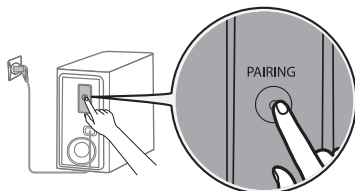

- 3 Appuyez sur le bouton **Alimentation** (🔌) de la barre de son pour la mettre sous tension.
- 4 Lorsque la connexion est établie, vous verrez le voyant lumineux du caisson de basses sans fil s'allumer en vert.

✓ Remarques

- Installez la barre de son le plus près possible du caisson de basses sans fil. Plus la distance entre la barre de son et le caisson de basses sans fil est petite, meilleure est la qualité du son.
- Assurez-vous qu'il n'y a pas d'obstacles entre la barre de son et le caisson de basses sans fil.
- Pour éviter les interférences sans fil, maintenez une distance d'au moins 1 m (3,3 pi) entre la barre de son, ou le caisson de basses sans fil, et tout périphérique qui génère de fortes ondes électromagnétiques (p. ex. les routeurs sans fil, les fours à micro-ondes, etc.).

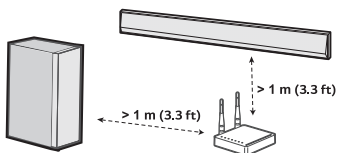

Connexion des enceintes arrière (SPT8-S, vendu séparément)

Connexion automatique

Une fois que l'installation est terminée, les enceintes arrière seront automatiquement connectées à la barre de son. Connectez la barre de son aux enceintes arrière dans l'ordre suivant.

- 1 Connectez les câbles de haut-parleur aux bornes correspondantes sur les haut-parleurs arrière (gauche, droit). Connectez le câble rayé noir à la borne négative et l'autre câble à la borne positive.

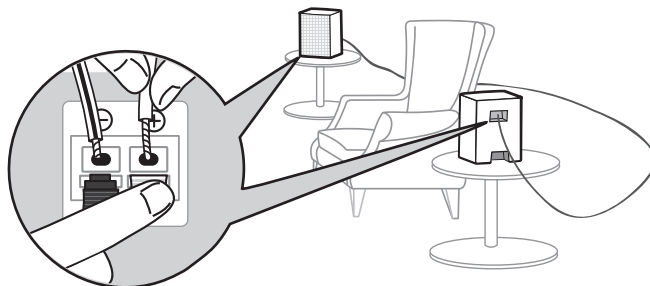

- 2 Branchez le câble d'alimentation dans l'enceinte arrière.
- 3 Branchez le câble d'alimentation connecté à l'enceinte arrière dans une prise de courant.
- 4 Appuyez sur le bouton **Alimentation** (🔌) de la barre de son pour la mettre sous tension.
- 5 Lorsque la connexion est automatiquement établie, vous verrez la DEL sur l'enceinte arrière s'allumer en vert.

✓ Remarques

- Utilisez uniquement les haut-parleurs fournis avec l'appareil. L'utilisation d'autres haut-parleurs peut provoquer un dysfonctionnement.
- Connectez les câbles de haut-parleur aux bornes correspondantes. Connectez le câble positif à la borne positive et le câble négatif à la borne négative. Un câble mal branché déformera le son ou ne produira pas de basses.
- Connectez le produit aux haut-parleurs et aux câbles fournis au moment de l'achat du produit.
 - Si vous connectez le produit à des haut-parleurs ou à des câbles autres que ceux fournis au moment de l'achat du produit, il peut y avoir une détérioration de la qualité du son ou un dysfonctionnement des haut-parleurs.
- Lorsque vous connectez des haut-parleurs au produit, connectez un seul haut-parleur au port de sortie correspondant au haut-parleur.
 - Si vous connectez plusieurs haut-parleurs à un seul port de sortie, cela peut entraîner un dysfonctionnement du produit ou des haut-parleurs.
- Si la position de la fiche d'alimentation est différente lors de l'installation des enceintes arrière, vous pouvez modifier la position du canal Gauche/Droite des enceintes arrière via l'**application LG ThinQ**.

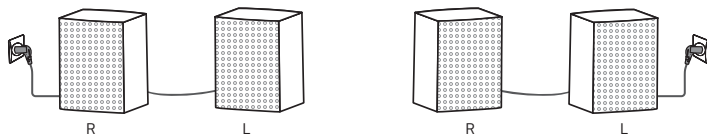

Vérification de l'état d'une connexion avec la couleur de la DEL

Vous pouvez vérifier l'état de la connexion avec la DEL sur les enceintes arrière.

Couleur de la DEL	État
Vert clignotant	Connexion en cours
Vert	Connecté réussie
Rouge	Mauvaise connexion, ou les enceintes arrière sont en veille
Éteint	Le cordon d'alimentation n'est pas branché.

Connexion manuelle

Si vous voyez une DEL rouge sur l'enceinte arrière, cela signifie que la barre de son n'est pas connectée aux enceintes arrière. Si c'est le cas, connectez-les dans l'ordre suivant.

- 1 Appuyez sur le bouton **Alimentation** (🔌) de la barre de son pour la mettre hors tension.
- 2 Appuyez sur le bouton **PAIRING** au dos de l'enceinte arrière. Vérifiez si la DEL de l'enceinte arrière clignote en vert.

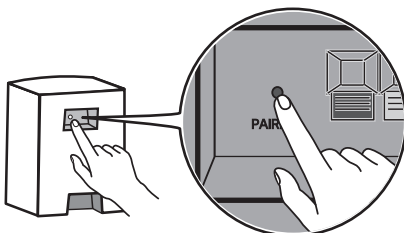

- 3 Appuyez sur le bouton **Alimentation** (🔌) de la barre de son pour la mettre sous tension.
- 4 Lorsque la connexion est établie, vous verrez la DEL sur l'enceinte arrière s'allumer en vert.

✓ Remarques

- Gardez les haut-parleurs arrière à au moins 30 cm (11,8 po) du téléviseur ou du moniteur.
- Pour éviter les interférences sans fil, maintenez une distance d'au moins 1 m (3,3 pi) entre la barre de son, ou le caisson de basses sans fil, et tout périphérique qui génère de fortes ondes électromagnétiques (par ex. les routeurs sans fil, les fours à micro-ondes, etc.).

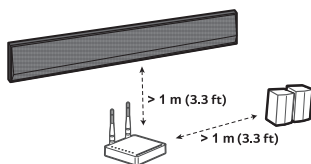

Profiter d'un son amélioré

La fonction de son ambiophonique vous permet d'entendre un son 3D immersif produit par plusieurs canaux audio à partir des haut-parleurs, indépendamment des canaux de l'enregistrement original.

Par exemple, si vous écoutez de la musique enregistrée dans des canaux 2.0 avec des effets sonores standards alors que les enceintes arrière sans fil sont connectées, vous pouvez entendre la différence suivante.

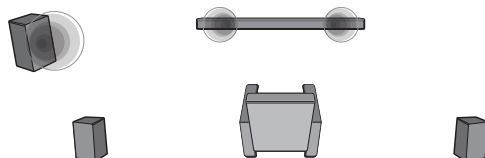

Lorsque le son ambiophonique est désactivé.

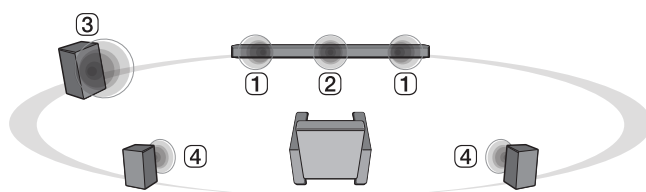

Lorsque le son ambiophonique est activé.

✓ Remarque

- Les haut-parleurs sont placés comme suit.

- ① Haut-parleurs avant
 - ② Haut-parleur central
 - ③ Caisson de basses
 - ④ Haut-parleurs arrière
-

Mise en marche et arrêt du son ambiophonique

- 1 Appuyez sur le bouton **Paramètres** . L'appareil passe en mode paramétrage et vous pouvez voir « **OFF-AUTO POWER** » ou « **ON-AUTO POWER** ».

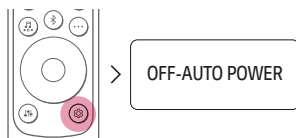

- 2 Pendant que « **OFF-AUTO POWER** » ou « **ON-AUTO POWER** » défile sur l'écran d'état, appuyez sur le bouton **Gauche/Droite** pour sélectionner le paramétrage du son ambiophonique. Vous pouvez voir l'état du son ambiophonique : « **OFF-SURROUND** » ou « **ON-SURROUND** ».

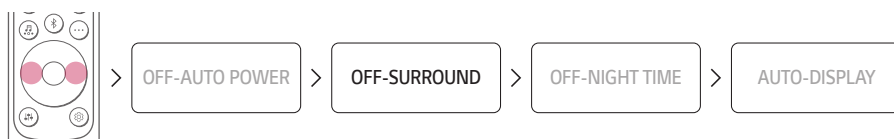

- 3 Pendant que « **OFF-SURROUND** » ou « **ON-SURROUND** » défile sur l'écran d'état, appuyez sur le bouton **Haut/Bas** pour activer ou désactiver le son ambiophonique.

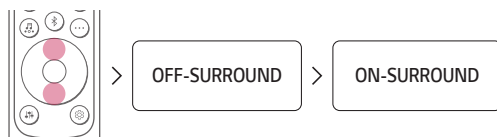

Son des haut-parleurs basé sur les canaux d'entrée

Effets sonores		
Entrée	Sortie	
	Haut-parleurs arrière non connectés	Haut-parleurs arrière connectés
AI SOUND PRO		
Son personnalisé avec intelligence artificielle		
2.0 canaux		
5.1 canaux		
7.1 canaux ou plus		
STANDARD		
Son optimisé		
2.0 canaux		
5.1 canaux		
7.1 canaux ou plus		
CINEMA		
Son 3D cinématographique		
2.0 canaux		
5.1 canaux		
7.1 canaux ou plus		
CLEAR VOICE PRO		
Améliore la clarté des voix		
2.0 canaux		
5.1 canaux		
7.1 canaux ou plus		

Effets sonores

Entrée	Sortie	
	Haut-parleurs arrière non connectés	Haut-parleurs arrière connectés

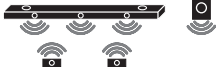

SPORTS

Son réaliste comme dans un stade

2.0 canaux		
5.1 canaux		
7.1 canaux ou plus		

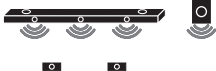

MUSIC

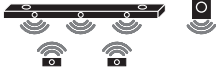
Son optimisé pour la musique

2.0 canaux		
5.1 canaux		
7.1 canaux ou plus		

GAME

Son optimisé pour le jeu

2.0 canaux		
5.1 canaux		
7.1 canaux ou plus		

BASS BLAST (BASS BLAST+)

Son avec basses amplifiées

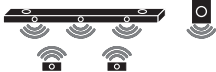
2.0 canaux		
5.1 canaux		
7.1 canaux ou plus		

Connexion au produit via l'application LG ThinQ

L'application **LG ThinQ** permet de connecter l'appareil au réseau et de le contrôler.

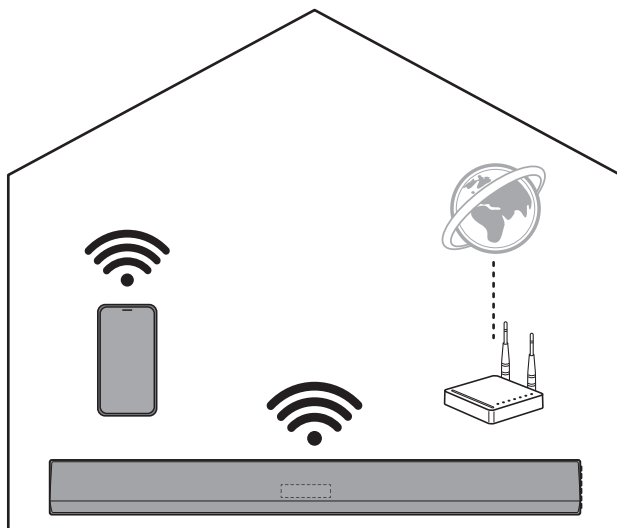

Veillez d'abord vérifier ce qui suit.

- Avez-vous un routeur sans fil?
 - Pour connecter votre téléphone intelligent et le produit par Wi-Fi, vous devez disposer d'un routeur sans fil connecté à Internet.
 - Assurez-vous qu'ils sont tous deux connectés au même réseau Wi-Fi.
 - Si le signal du routeur sans fil est faible, il se peut que le produit ne puisse pas se connecter. Rapprochez le routeur de la barre de son ou repositionnez-le loin des obstacles.
- Est-ce que la fonction **Bluetooth** est activée sur votre téléphone intelligent?
 - Activez la fonction **Bluetooth** sur votre téléphone intelligent.
 - Si la fonction **Bluetooth** est activée, vous pouvez facilement vous connecter au Wi-Fi. Si la fonction **Bluetooth** est désactivée, l'appareil peut ne pas être enregistré dans l'**application LG ThinQ**.
- L'**application LG ThinQ** est offerte dans les versions répertoriées ci-dessous.
 - SE Android^{MC} : Version 9.0 (ou ultérieure)
 - SE iOS : Version 15.0 (ou ultérieure)
 - les versions minimales prises en charge pour chaque système d'exploitation peuvent changer ultérieurement.

Installation de l'application LG ThinQ et enregistrement du produit

Vous pouvez gérer votre appareil électroménager à tout moment et en tout lieu grâce à l'**application LG ThinQ**.

Produit sans le QR code

- 1 Accédez à Google Play ou à l' App Store sur votre téléphone intelligent et recherchez l'**application LG ThinQ** pour l'installer.
- 2 Exécutez l'**application LG ThinQ** et connectez-vous à l'application avec votre compte. Si vous n'avez pas de compte, vous pouvez également en créer un nouveau.
- 3 Appuyez sur le bouton **add (+)** et suivez les instructions sur l'**application LG ThinQ** pour enregistrer votre produit.

✔ Remarques

- Veuillez noter que le code QR peut être indisponible au moment de l'achat.
 - L'emplacement de fixation du code QR peut différer selon le produit.
 - Les éléments du menu Paramètres peuvent varier en fonction du fabricant du téléphone intelligent et du système d'exploitation (SE).
 - Google, Android, Google Play, Google Home et Google Cast sont des marques commerciales de Google LLC.
 - Si le mot de passe du routeur contient des caractères spéciaux (tels que ' ' " + / \ ; : - _ ^ & () <>) ou des émoticônes, la barre de son pourrait ne pas se connecter. Il est recommandé de définir un mot de passe en utilisant une combinaison de chiffres et de lettres de l'alphabet anglais.
 - Il est recommandé de définir le type de sécurité du routeur sans fil sur WPA2.
-

Réinitialisation de l'appareil

Si la connexion réseau est instable, vous devrez la réinitialiser. Si le réseau Wi-Fi a été modifié, vous devrez réinitialiser l'appareil et le connecter à nouveau à votre téléphone intelligent.

Comment le réinitialiser

- 1 Appuyez sur le bouton **Wi-Fi**  situé sur le côté du produit et maintenez-le enfoncé jusqu'à ce que vous entendiez un signal sonore.
- 2 « **RESET** » (réinitialisé) apparaît sur l'écran d'état et tous les paramètres du réseau sans fil sur l'appareil seront effacés.

✓ Remarque

- Une fois l'appareil réinitialisé, vous devrez le reconnecter au téléphone intelligent par Wi-Fi dans l'**application LG ThinQ**.
-

Désactiver la ou les connexions au réseau sans fil.

Tenez enfoncé le bouton **Alimentation**  pendant trois secondes ou plus pour éteindre l'appareil.

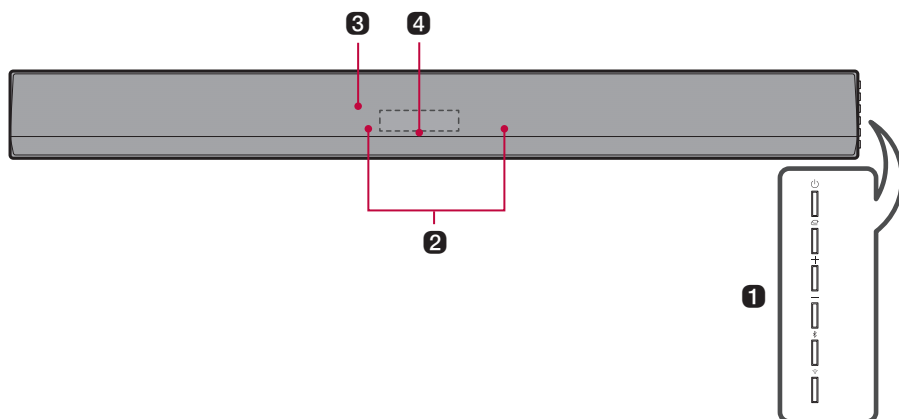

Exploration de l'appareil

| Devant



1 Alimentation

Permet de mettre l'appareil sous/hors tension.

- Si vous tenez enfoncé le bouton **Alimentation**  pendant plus de trois secondes, le Wi-Fi se déconnecte et l'appareil n'émet plus aucun son. Appuyez rapidement sur le bouton **Alimentation**  pour maintenir la connexion Wi-Fi en vue d'une utilisation ultérieure.

Fonction

Appuyez plusieurs fois sur le bouton pour sélectionner la fonction ou le mode d'entrée souhaité.

- WI-FI : Connecte l'appareil par Wi-Fi.
- BT : Connecte l'appareil par **Bluetooth**.
- OPT/HDMI ARC : Connecte l'appareil à un téléviseur qui prend en charge un câble optique, ARC, eARC ou LG Sound Sync.
- HDMI : Connecte l'appareil à un port d'entrée HDMI.
- USB : Connecte l'appareil à un dispositif de stockage USB.

Volume

Règle le niveau sonore.

Jumeler Bluetooth

Permet de jumeler votre périphérique **Bluetooth** comme un téléphone intelligent à cet appareil pendant trois minutes. (→ Voir « Connexion par Bluetooth » à la page 41.)

Wi-Fi

Connecte directement l'appareil par Wi-Fi.

2 Microphone intégré

Cette fonction utilise l'intelligence artificielle (IA) pour l'étalonnage de la pièce dans l'**application LG ThinQ**.

3 Récepteur de la télécommande

Il reçoit les signaux sans fil de la télécommande.

4 Écran d'état

Les options comme le mode d'entrée et le volume sont affichées par texte.

- L'affichage de l'état peut être contrôlé comme automatique, activé et désactivé. (→ Voir « Utilisation de l'affichage » à la page 29.)

✓ Remarque

- Pour réduire la consommation d'énergie, l'appareil s'éteint automatiquement après 15 minutes sans signal d'entrée provenant d'un périphérique externe.
-

Arrière

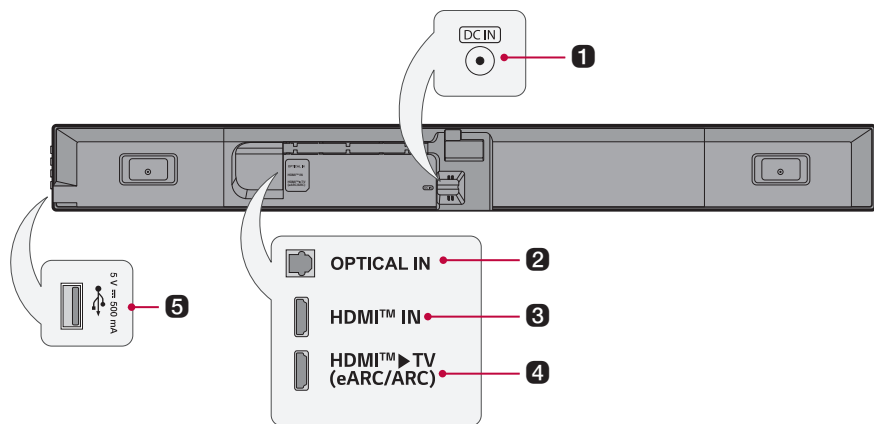

1 DC IN

Branchez l'adaptateur secteur. au produit.

2 OPTICAL IN

Branchez un câble optique pour connecter le téléviseur à l'appareil.

3 HDMI™ IN

Branchez un câble HDMI pour connecter un périphérique externe à l'appareil.

4 HDMI™ ► TV (eARC / ARC)

Branchez un câble HDMI pour connecter le téléviseur à l'appareil.

5 Port USB

Branchez un périphérique de stockage USB pour lire de la musique avec l'appareil.

Exploration de la télécommande

Vous pouvez utiliser la télécommande pour contrôler toutes les fonctions de l'appareil, de la mise sous/hors tension à l'activation du son cinématique.

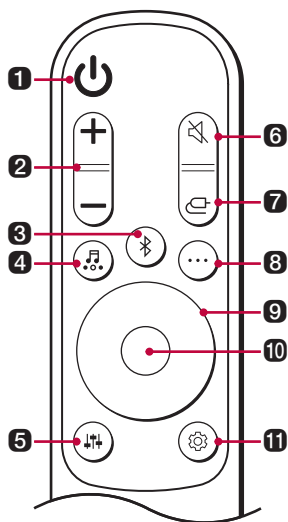

Remplacement des piles

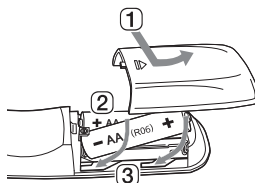

Utilisez des piles AA 1,5 V. Remplacez les deux piles en les insérant dans la télécommande conformément aux instructions indiquées.

- 1 Ouvrez le couvercle des piles au dos de la télécommande.
- 2 Insérez les piles avec les pôles + et - correspondant aux marques.
- 3 Fermez le couvercle des piles.

Il y a un risque d'incendie ou d'explosion si les piles sont remplacées par un type incorrect.

1 Alimentation

Met l'appareil sous/hors tension.

2 Volume

Règle le niveau sonore.

3 Jumeler Bluetooth

Permet de jumeler votre périphérique **Bluetooth** comme un téléphone intelligent à cet appareil pendant trois minutes. (→ Voir « Connexion par Bluetooth » à la page 41.)

4 Effets sonores

Appuyez sur le bouton pour sélectionner le champ sonore souhaité.

- AI SOUND PRO : L'intelligence artificielle sélectionne les paramètres sonores optimaux en fonction de votre contenu.
- STANDARD : Vous pouvez profiter d'un son optimisé.
- CINEMA : Lisez le contenu avec un son 3D semblable à celui d'une salle de cinéma.
- CLEAR VOICE PRO : Améliore la clarté des voix.
- SPORTS : Son réaliste comme dans un stade.
- MUSIC : Vous pouvez profiter d'un son optimisé pour la musique.
- GAME : Son optimisé pour le jeu.
- BASS BLAST (BASS BLAST+) : Les basses sont amplifiées.

5 Réglage du son

Ajuste le niveau sonore du haut-parleur connecté. Appuyez sur le bouton **Réglage du son** , puis sur le bouton **Gauche/Droite** pour sélectionner le haut-parleur souhaité avant d'appuyer sur le bouton **Haut/Bas** pour augmenter ou diminuer le niveau sonore. Les plages de réglage des haut-parleurs sont les suivantes :

- WF (Caisson de basses) : -15 - 6
 - C (Haut-parleur central) : -6 - 6
 - R (Haut-parleur arrière) : -6 - 6
 - TRE (Aigus) : -6 - 6
 - MID (Moyens) : -6 - 6
 - BAS (Basses) : -6 - 6
 - Le réglage du niveau du caisson de basses et des haut-parleurs arrière est appliqué uniquement lorsque le caisson de basses et les haut-parleurs arrière sont connectés.
-

6 Sourdine 

Coupe le son de l'appareil.

7 Fonction 

Appuyez plusieurs fois sur le bouton pour sélectionner le mode ou la fonction d'entrée souhaité.

8 Informations 

Pour voir le réseau Wi-Fi connecté ou les informations **Bluetooth**.

- Wi-Fi : Nom de l'application connectée
- BT : Nom du périphérique **Bluetooth** connecté
- OPT/ARC/E-ARC/HDMI : Source sonore actuelle
- USB : Nom du fichier sonore actuel

9 Haut/Bas/Gauche/Droite 

Ce bouton est utilisé lorsque vous ajustez les paramètres des fonctions pratiques.

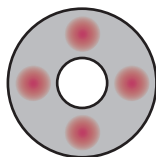

Haut/Bas : Fait défiler les dossiers du périphérique de stockage USB. Vous pouvez appuyer sur le bouton pour sélectionner le dossier souhaité.

Gauche/Droite : Pour écouter la chanson précédente, appuyez sur le bouton **Gauche**. Pour écouter la chanson suivante, appuyez sur le bouton **Droite**.

10 Lecture/Pause 

Pour écouter ou mettre en pause une chanson, appuyez sur ce bouton.

- Lorsque vous écoutez de la musique sur un périphérique de stockage USB, vous pouvez sélectionner le mode de lecture en appuyant sur le bouton pendant trois secondes ou plus, puis en appuyant sur **Haut/Bas** pour sélectionner l'option de répétition souhaitée.
 - OFF : Lit les fichiers dans l'ordre, puis termine la lecture.
 - ONE : Lit le fichier actuel de façon répétitive.
 - FOLDER : Lit seulement les fichiers du dossier en boucle.
 - ALL : Lit tous les fichiers en boucle.
 - SHUFFLE : Lit un fichier aléatoire jusqu'à ce que tous les fichiers soient lus, puis termine la lecture.
-

11 Paramètres

Permet d'ajuster les paramètres de l'appareil : AUTO POWER, SURROUND, NIGHT TIME, DISPLAY, REAR CH CHANGE. Appuyez sur le bouton **Paramètres**  et sélectionnez le réglage à l'aide du bouton **Gauche/Droite** avant d'appuyez sur le bouton **Haut/Bas** pour activer/désactiver le réglage.

- **AUTO POWER** : Lorsque le téléviseur ou un périphérique externe est allumé ou éteint, l'appareil s'allume ou s'éteint automatiquement. Ceci n'est disponible que lorsque l'appareil est connecté au téléviseur au moyen d'un câble optique ou de **Bluetooth**. (→ Voir « Utilisation d'Auto Power » à la page 27.)
 - **SURROUND** : La fonction de son ambiophonique vous permet d'entendre un son 3D immersif produit par plusieurs canaux audio à partir des haut-parleurs, indépendamment des canaux de l'enregistrement original. (→ Voir « Mise en marche et arrêt du son ambiophonique » à la page 13.)
 - **NIGHT TIME** : Réduit le volume sonore général, mais augmente le volume des sons doux et délicats. Ceci est utile pour profiter de la musique ou d'un film tard le soir. (→ Voir « Utilisation de la fonction Nocturne » à la page 28.)
 - **DISPLAY** : L'affichage de l'état peut être contrôlé comme automatique, activé et désactivé. (→ Voir « Utilisation de l'affichage » à la page 29.)
 - **REAR CH CHANGE**: Vous pouvez modifier la position des enceintes arrière à votre guise. (→ Voir « Changement de canal arrière » à la page 30.)
-

Utilisation d'Auto Power

Cette fonction active ou désactive automatiquement l'appareil lorsque le téléviseur ou le périphérique externe est allumé ou éteint.

Lorsque le périphérique connecté est allumé, l'appareil s'allume automatiquement et sélectionne une fonction selon le signal d'entrée.

Activation/désactivation de la fonction Auto Power

- 1 Appuyez sur le bouton **Paramètres** . L'appareil passe en mode paramétrage et vous pouvez voir « **OFF-AUTO POWER** » ou « **ON-AUTO POWER** ».

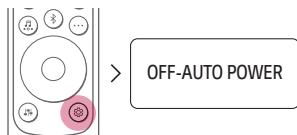

- 2 Pendant que « **OFF-AUTO POWER** » ou « **ON-AUTO POWER** » défile sur l'écran d'état, appuyez sur le bouton **Haut/Bas** pour activer ou désactiver la fonction Auto Power.

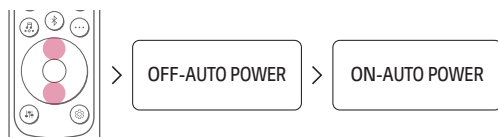

Utilisation de la fonction Nocturne

Cette fonction réduit le niveau sonore général, mais amplifie les sons doux et délicats. Ceci est utile pour profiter de la musique ou d'un film tard le soir.

Activation/désactivation de la fonction Nocturne

- 1 Appuyez sur le bouton **Paramètres** . L'appareil passe en mode paramétrage et vous pouvez voir « **OFF-AUTO POWER** » ou « **ON-AUTO POWER** ».

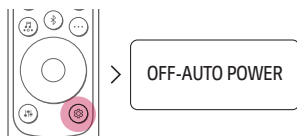

- 2 Pendant que « **OFF-AUTO POWER** » ou « **ON-AUTO POWER** » défile sur l'écran d'état, appuyez sur le bouton **Gauche/Droite** pour sélectionner le paramétrage de la fonction Nocturne. Vous pouvez voir l'état de la fonction Nocturne, « **ON-NIGHT TIME** » ou « **OFF-NIGHT TIME** ».



- 3 Pendant que « **ON-NIGHT TIME** » ou « **OFF-NIGHT TIME** » défile sur l'écran d'état, appuyez sur le bouton **Haut/Bas** pour activer/désactiver la fonction Nocturne.



Utilisation de l'affichage

L'affichage de l'état peut être contrôlé comme automatique, activé et désactivé.

Option	Écran d'état
AUTO	La lumière du voyant baisse en intensité si aucun bouton n'est pressé pendant 20 secondes.
ON	Le voyant est toujours allumé.
OFF	Le voyant s'éteint si aucun bouton n'est pressé pendant 20 secondes.

Activer/désactiver la fonction Affichage

- 1 Appuyez sur le bouton **Paramètres** . L'appareil passe en mode paramétrage et vous pouvez voir « **OFF-AUTO POWER** » ou « **ON-AUTO POWER** ».

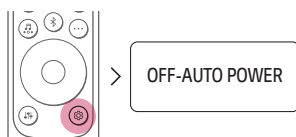

- 2 Tandis que « **OFF-AUTO POWER** » ou « **ON-AUTO POWER** » défile sur l'écran d'état, appuyez sur le bouton **Gauche/Droite** pour sélectionner le paramétrage de la fonction Affichage. Vous pouvez voir l'état de l'affichage, « **AUTO-DISPLAY** », « **ON-DISPLAY** » ou « **OFF-DISPLAY** ».



- 3 Tandis que « **AUTO-DISPLAY** », « **ON-DISPLAY** » ou « **OFF-DISPLAY** » défile sur l'écran d'état, appuyez sur le bouton **Haut/Bas** pour changer l'affichage à « **AUTO** » ou pour l'activer ou le désactiver.

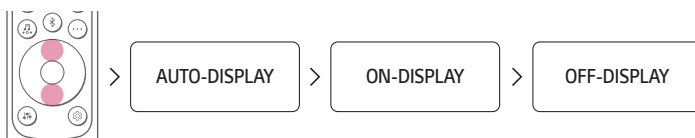

Changement de canal arrière

Vous pouvez modifier la position des enceintes votre guise. Si la prise se trouve sur le côté gauche de la barre de son, placez l'enceinte avec le cordon d'alimentation sur la gauche et réglez la position de l'enceinte.

Option	Canal arrière
OFF	Haut-parleur inclus récepteur sans fil : Gauche / Autre haut-parleur : Droite
ON	Haut-parleur inclus récepteur sans fil : Droite Autre haut-parleur : Gauche

Changement du canal arrière

- 1 Appuyez sur le bouton **Paramètres** . L'appareil passe en mode paramétrage et vous pouvez voir « **OFF-AUTO POWER** » ou « **ON-AUTO POWER** ».

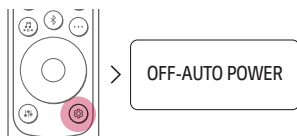

- 2 Tandis que « **OFF-AUTO POWER** » ou « **ON-AUTO POWER** » défile sur l'écran d'état, appuyez sur le bouton **Gauche/Droite** pour sélectionner le paramétrage de la fonction Affichage. Vous pouvez voir l'état de l'affichage, « **ON-REAR CH CHANGE** » ou « **ON-REAR CH CHANGE** ».

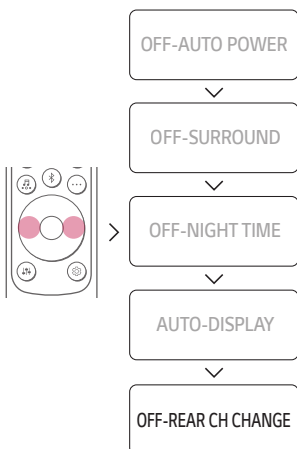

- 3 Lorsque « **ON-REAR CH CHANGE** » ou « **OFF-REAR CH CHANGE** » défile dans l'affichage d'état, appuyez sur la touche **Haut/Bas** pour changer le canal arrière.



✓ **Remarque**

- Vous pouvez modifier la position des enceintes après les avoir connecté à la barre de son. De plus, vous ne pouvez les modifier que si l'enceinte arrière est allumée.
-

Connexion à un téléviseur

Connexion avec un câble optique

Transmettez le son de votre téléviseur à l'appareil en le connectant au téléviseur par câble optique. Vous pouvez ajouter divers effets 3D au son original pour remplir la pièce d'un son riche et profond.

Regarder la télévision après la connexion avec un câble optique

- 1 Si la fiche du câble numérique comporte une protection, retirez d'abord les protections à chaque extrémité.

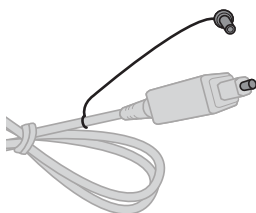

- 2 À l'aide d'un câble optique, connectez la borne **OPTICAL IN** située à l'arrière de l'appareil à la borne **OPTICAL OUT** (sortie numérique optique) sur le téléviseur, comme illustré.

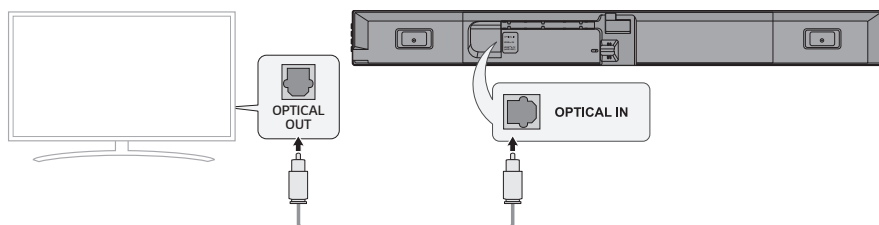

- 3 Appuyez plusieurs fois sur le bouton **Fonction**  jusqu'à ce que « **OPT/HDMI ARC** » apparaisse à l'écran d'état.

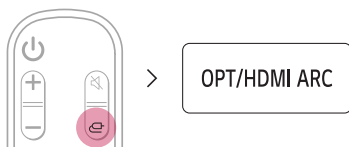

- 4 Appuyez sur le bouton **Paramètres** de la télécommande du téléviseur pour accéder au menu [Haut-parleur] et réglez le haut-parleur de sortie sur [Optique] ou [Haut-parleur externe]. Les paramètres et les éléments du menu peuvent varier selon le fabricant du téléviseur.

✓ Remarque

- Si le signal d'entrée optique et le signal ARC tentent de se connecter en même temps, le signal ARC sera prioritaire.

Si vous utilisez un téléviseur de LG

Vous pouvez régler le volume avec la télécommande d'un téléviseur de LG si le téléviseur est connecté à l'appareil avec un câble optique. Vous ne pouvez le faire que sur un téléviseur qui prend en charge la fonction de synchronisation sonore du téléviseur de LG. Consultez le manuel d'utilisation de votre téléviseur pour voir si cette fonction est prise en charge.

Fonctions réglables avec une télécommande d'un téléviseur de LG

Volume et sourdine

✓ Remarques

- Lorsque le téléviseur est correctement connecté à l'appareil, « **LGOPT** » s'affiche sur l'écran d'état.
- Lorsque l'appareil est utilisé avec une télécommande d'un téléviseur de LG, le réglage du volume et de la sourdine défini sur le téléviseur sera automatiquement appliqué à l'appareil.
- Vous pouvez toujours utiliser la télécommande de l'appareil, même après l'avoir connectée à un téléviseur de LG.
- Pour utiliser la synchronisation sonore de LG, vous devrez peut-être ajuster le niveau sonore de votre téléviseur. Il peut varier en fonction du téléviseur.

Connexion à l'aide d'un câble HDMI

Vous pouvez transmettre le son de votre téléviseur à l'appareil en y connectant le téléviseur à l'aide d'un câble HDMI. Ajoutez divers effets 3D au son original pour remplir la pièce d'un son riche et profond.

Regarder la télévision après la connexion avec un câble HDMI

- 1 À l'aide d'un câble HDMI, connectez la borne **HDMI™ ► TV (eARC / ARC)** située au dos de l'appareil à la borne **HDMI IN (ARC)** sur le téléviseur, comme illustré.

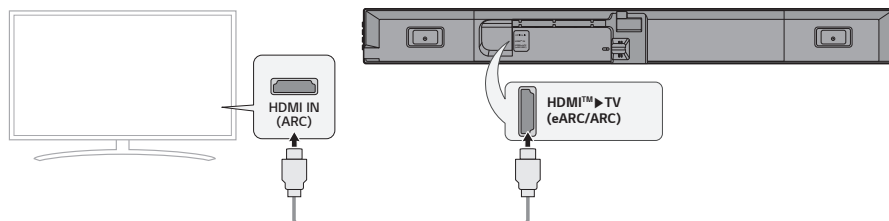

- 2 Appuyez plusieurs fois sur le bouton **Fonction**  jusqu'à ce que « **OPT/HDMI ARC** » apparaisse à l'écran d'état.

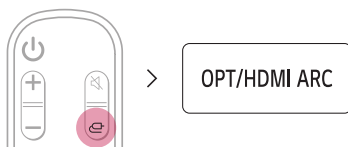

- 3 Appuyez sur le bouton **Paramètres** de la télécommande du téléviseur pour accéder au menu [Haut-parleur] et réglez le haut-parleur de sortie sur [HDMI ARC]. Les paramètres et les éléments du menu peuvent varier selon le fabricant du téléviseur.
- 4 Lorsque le téléviseur est correctement connecté à l'appareil, « **ARC** » ou « **E-ARC** » s'affiche sur l'écran d'état.

✓ Remarques

- La fonction eARC prend en charge l'audio de haute qualité comme DTS-HD Master Audio™, DTS:X®, Dolby TrueHD et Dolby Atmos®.
- Si vous souhaitez utiliser Dolby Atmos® ou DTS:X®, l'appareil connecté et son contenu doivent prendre en charge Dolby Atmos® ou DTS:X®.
- Assurez-vous que votre téléviseur prend en charge la fonction eARC avant d'activer cette dernière à partir du menu **Paramètres**. Pour obtenir de plus amples renseignements sur l'utilisation de cette fonction, veuillez consulter le manuel d'utilisation de votre téléviseur. Les paramètres peuvent varier en fonction du téléviseur.
- Utilisez un câble certifié portant le logo HDMI.

SIMPLINK

- SIMPLINK se rapporte à la fonction HDMI-CEC qui permet d'utiliser une seule télécommande de téléviseur pour contrôler facilement un appareil ou un lecteur audio connecté à un téléviseur de LG par HDMI.
 - Fonctions réglables par une télécommande d'un téléviseur de LG compatible avec SIMPLINK : mise sous/hors tension, volume, sourdine, etc.
- Pour obtenir de plus amples renseignements sur la façon de configurer SIMPLINK, consultez le manuel d'utilisation de votre téléviseur de LG.



✔ Remarque

- La fonction SIMPLINK peut ne pas fonctionner correctement en fonction de l'état de l'appareil ou des autres appareils connectés.
 - Fonctionnalités de HDMI-CEC selon le fabricant du téléviseur : LG SIMPLINK, Sony BRAVIA Sync/Link, Philips EasyLink, Samsung Anynet+, etc.

Utilisation de WOW Orchestra avec un téléviseur de LG

La combinaison de la barre de son LG et d'un téléviseur de LG vous offre la meilleure expérience d'écoute pour diffuser le son simultanément depuis les deux appareils.

Cette fonction est automatiquement activée lorsque la barre de son est connectée au téléviseur et vous pouvez la choisir dans le menu de sortie du son du téléviseur.

✔ Remarques

- Cette fonctionnalité est disponible seulement sur certains modèles de téléviseurs de LG et de barres de son LG.
 - Elle fonctionne selon le codec audio pris en charge par le téléviseur.
 - Elle ne fonctionne que lorsque le téléviseur est connecté avec un câble HDMI ou lorsqu'un téléviseur prenant en charge la fonction intégrée LG WOWCAST est connecté.
 - Assurez-vous d'activer la fonction eARC sur le téléviseur.
 - Les messages affichés sur le téléviseur peuvent différer selon le modèle.
 - Reportez-vous au manuel d'utilisation du téléviseur pour obtenir plus de détails sur les réglages.
-

Connexion par Bluetooth

Bluetooth est une technologie qui relie sans fil des produits électroniques autour de vous.

Connectez l'appareil à un téléviseur par **Bluetooth** et profitez de la haute qualité de l'audio de votre téléviseur.

Regarder la télévision après l'avoir connectée sans fil

- 1 Appuyez sur le bouton **Jumeler Bluetooth** . Après un moment, « **BT READY** » apparaît sur l'écran d'état.

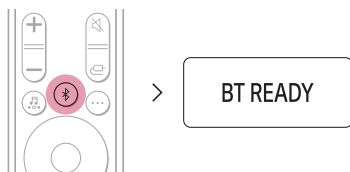

- 2 Appuyez sur le bouton **Paramètres** de la télécommande du téléviseur et accédez au menu [Haut-parleur] pour régler le haut-parleur de sortie sur [**Bluetooth**].
- 3 Trouvez « LG_Speaker_SG10TY_XXXX » et appuyez sur celui-ci.
- 4 Lorsque l'appareil est connecté à votre téléviseur par **Bluetooth**, vous pouvez voir l'écran d'état changer de « **PAIRED** » (jumelé) → « **Nom du téléviseur connecté** » → « **BT** » (prêt à l'emploi).

✓ Remarques

- Pour les périphériques **Bluetooth**, les caractères qui ne peuvent pas être affichés (p. ex. Hangul coréen) sont remplacés par « - » sur l'écran d'état de l'appareil.
- Appuyez sur le bouton **Information**  de la télécommande pour vérifier le nom du périphérique **Bluetooth** connecté. Le nom du périphérique **Bluetooth** connecté apparaît sur l'écran d'état.

Connexion à un périphérique externe

Connexion à l'aide d'un câble HDMI

Connectez le téléviseur et un périphérique externe (console de jeu, lecteur DVD, etc.) avec un câble HDMI et profitez d'un son riche et profond.

Connexion d'un périphérique externe par HDMI (A)

- 1 Connectez un périphérique externe comme un lecteur DVD ou Blu-ray. En vous référant à l'illustration ci-dessous, connectez la borne **HDMI OUT** du périphérique à la borne **HDMI™ IN** située au dos de la barre de son.
- 2 À l'aide d'un câble HDMI, connectez la borne **HDMI™ ► TV (eARC / ARC)** située au dos de la barre de son à la borne **HDMI IN (ARC)** sur le téléviseur.

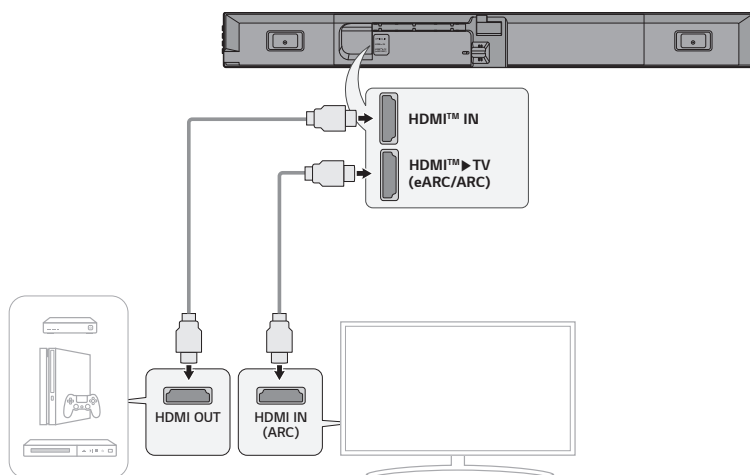

- 3 Appuyez plusieurs fois sur le bouton **Fonction**  jusqu'à ce que « **HDMI** » apparaisse sur l'écran d'état.



- 4 Lorsque le périphérique externe est correctement connecté à l'appareil, vous pouvez écouter le son du périphérique. Lors de la lecture de la vidéo avec la technologie Dolby Atmos® ou DTS:X®, soit « **DOLBY ATMOS** », soit « **DTS:X** » apparaît sur l'écran d'état.

✓ Remarques

- L'audio Dolby Atmos® ou DTS:X® prend en charge 3.1 canaux. Lorsque les haut-parleurs arrière sans fil sont connectés, 5.1 canaux sont pris en charge.
- Veuillez vérifier les paramètres de sortie audio dans le menu Paramètres de votre périphérique externe (p. ex. lecteur Blu-ray ou téléviseur). La sortie audio doit être réglée sur [Pas d'encodage], [Flux binaire], [Auto] ou [Traversant]. Pour obtenir de plus amples renseignements sur la configuration de la sortie, consultez le manuel d'utilisation de votre périphérique externe.
- Utilisez un câble certifié portant le logo HDMI.

Connexion d'un périphérique externe par HDMI (B)

- 1 Connectez un périphérique externe tel qu'un décodeur, ou un lecteur DVD ou Blu-ray. En vous référant à l'image ci-dessous, connectez la borne **HDMI OUT** du périphérique à la borne **HDMI IN** du téléviseur.
- 2 À l'aide d'un câble HDMI, connectez la borne **HDMI™ ► TV (eARC / ARC)** à l'arrière de la barre de son à la borne **HDMI IN (ARC)** du téléviseur.

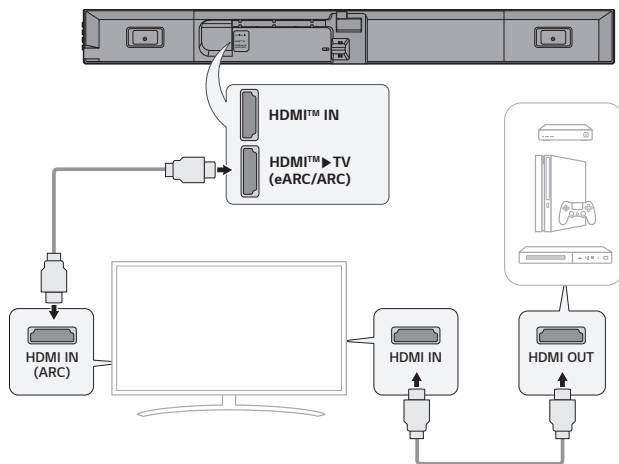

- 3 Appuyez plusieurs fois sur le bouton **Fonction**  jusqu'à ce que « **OPT/HDMI ARC** » apparaisse sur l'écran d'état.

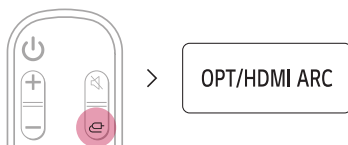

- 4 Lorsque le périphérique externe est correctement connecté à l'appareil, vous pouvez écouter le son du périphérique.

✓ Remarque

- Il se peut qu'il n'y ait pas de son selon les caractéristiques du téléviseur connecté. Il est recommandé de connecter le périphérique externe directement à la barre de son. (→ Voir « Connexion d'un périphérique externe par HDMI A » à la page 37.)

Connexion à l'aide d'un câble optique

Connectez le téléviseur et le périphérique externe (console de jeu, lecteur DVD, etc.) à l'aide d'un câble optique et profitez d'un son riche et profond.

Connexion d'un périphérique externe par câble optique

- 1 À l'aide d'un câble optique, connectez la borne **OPTICAL IN** située à l'arrière de la barre de son à la borne **OPTICAL OUT** de votre périphérique externe (p. ex. téléviseur, lecteur Blu-ray) comme illustré.

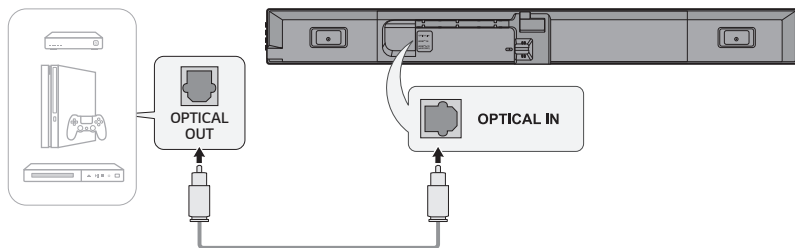

- 2 Appuyez plusieurs fois sur le bouton **Fonction**  jusqu'à ce que « **OPT/HDMI ARC** » apparaisse sur l'écran d'état.

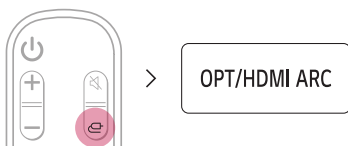

- 3 Lorsque le périphérique externe est correctement connecté à l'appareil, « **OPT** » s'affiche sur l'écran d'état.

Utilisation du produit comme système de son

Connexion par Bluetooth

Vous pouvez lire des fichiers musicaux stockés sur un périphérique **Bluetooth** ou exécuter des applications musicales pour profiter de la musique avec cet appareil.

Veillez d'abord vérifier ce qui suit.

- Les périphériques **Bluetooth** doivent se conformer aux caractéristiques techniques suivantes pour être connectés à l'appareil.
 - Technologie **Bluetooth** 5,1
 - Codec : SBC, AAC
- Les étapes de connexion du périphérique à l'appareil peuvent varier selon le type et le modèle du périphérique **Bluetooth**. Pour obtenir de plus amples renseignements sur la façon de connecter le périphérique, consultez le manuel d'utilisation de votre périphérique externe.

Sélectionnez **[Bluetooth]** dans le menu **Paramètres** de votre téléphone intelligent.

Les éléments du menu Paramètres peuvent varier selon le fabricant et le modèle de votre téléphone intelligent.

1 Allumez l'appareil.

2 Appuyez sur le bouton **Jumeler Bluetooth** . Après un moment, « **BT READY** » apparaît sur l'écran d'état.

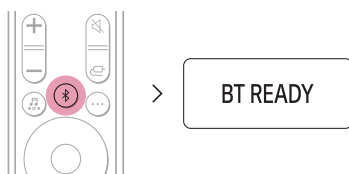

3 Touchez le bouton **Paramètres**  /  sur votre téléphone intelligent et sélectionnez **Bluetooth**.

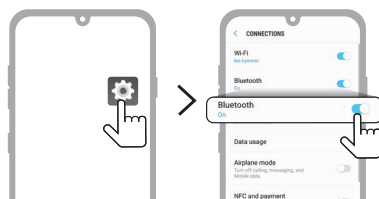

(Téléphone Android)

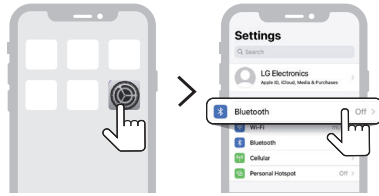

(iPhone)

- 4 Activez la fonction **Bluetooth** (Désactivée > Activée).
- 5 Une liste de périphériques connectables s'affiche sur votre téléphone intelligent. Trouvez « LG_Speaker_SG10TY_XXXX » et appuyez sur celui-ci.



- 6 Lorsque l'appareil est connecté à votre téléphone intelligent par **Bluetooth**, l'écran d'état change de « **PAIRED** » (jumelé) → « **Nom du périphérique connecté par Bluetooth** » → « **BT** » (prêt à l'emploi).
- 7 Si vous ne pouvez pas trouver l'appareil « LG_Speaker_SG10TY_XXXX », touchez le bouton **Actualiser** (🔄) en haut à droite de l'écran sur le téléphone intelligent Android ou désactivez, puis puis réactivez **Bluetooth** sur un iPhone.

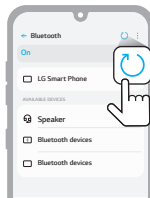

(Téléphone Android)

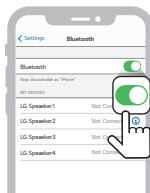

(iPhone)

- 8 Exécutez une application Musique et écoutez de la musique sur le téléphone intelligent.

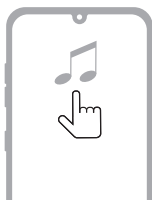

✓ Remarques

- Plus le périphérique **Bluetooth** est proche de l'appareil, meilleure est votre connexion.
 - Si vous appuyez sur le bouton **Jumeler Bluetooth** (📶) de l'appareil et sélectionnez l'option « **BT** », mais que vous ne pouvez pas vous connecter au périphérique **Bluetooth**, l'écran d'état affiche « **BT READY** ». Vérifiez l'état du périphérique **Bluetooth**.
 - Lorsque vous utilisez **Bluetooth**, vous devez régler le son à un niveau approprié.
 - Dans le nom **Bluetooth** de cet appareil « LG_Speaker_SG10TY_XXXX », « XXXX » se compose de quatre chiffres et lettres générés aléatoirement.
-

Connexion d'un périphérique de stockage USB

Profitez d'un son de haute qualité en connectant un périphérique de stockage USB contenant des fichiers musicaux à l'appareil.

Connexion de l'appareil à un périphérique de stockage USB

- 1 Connectez le périphérique de stockage **USB** sur le port USB au dos de l'appareil.
 - L'appareil ne peut pas lire les périphériques connectés par un concentrateur de périphérique de stockage USB ou un câble de périphérique de stockage USB.
 - L'appareil ne peut pas être connecté à un périphérique de stockage USB, un lecteur MP3 de type USB ou un lecteur de carte qui nécessite l'installation d'une commande de périphérique séparée.

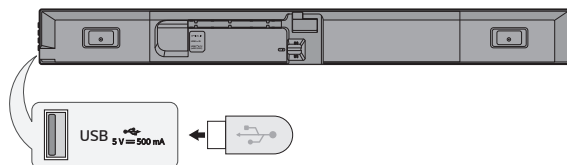

- 2 Appuyez plusieurs fois sur le bouton **Fonction**  jusqu'à ce que « **USB** » apparaisse à l'écran d'état.

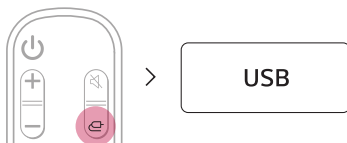

- 3 Lorsque l'appareil est correctement connecté à un périphérique de stockage USB, le nombre de fichiers musicaux dans le périphérique USB apparaît sur l'écran d'état. Appuyez sur le bouton **Lecture/Pause**  de la télécommande pour écouter la musique.

✓ Remarques

- Il est recommandé d'acheter un inverseur de connexion USB séparé pour faciliter le branchement et le débranchement des périphériques de stockage USB.
- Achetez un inverseur de connexion USB avec un câble de rallonge USB 2.0.
- Les périphériques USB ayant un gros volume de stockage peuvent prendre plusieurs minutes pour parcourir les fichiers.
- LG Electronics n'assume aucune responsabilité en cas de perte de données. Veuillez toujours sauvegarder les données de votre périphérique de stockage USB afin de réduire les dommages causés par une perte de données.
- Seuls les formats FAT16/FAT32/NTFS sont pris en charge. Le format exFAT n'est pas pris en charge.
- N'utilisez le port USB de ce produit que pour lire un fichier audio. Vous ne pouvez pas charger de périphériques externes avec le port USB.

Périphériques de stockage USB pris en charge

- Lecteur MP3
- Lecteur MP3 Flash
- Périphérique flash USB
- USB 2.0

Le présent appareil peut ne pas reconnaître certains périphériques de stockage USB.

Caractéristiques de fichier lisible

Extension de fichier	Fréquence d'échantillonnage / Débit binaire
MP3	32 kHz à 48 kHz / 8 kbps à 320 kbps
AAC	32 kHz à 48 kHz / 8 kbps à 320 kbps
OGG	32 kHz à 48 kHz / 64 kbps à 320 kbps

Extension de fichier	Fréquence d'échantillonnage
FLAC (16 bit / 24 bit)	32 kHz, 44,1 kHz, 48 kHz, 88,2 kHz, 96 kHz, 176,4 kHz et 192 kHz
WAV (16 bit / 24 bit)	32 kHz, 44,1 kHz, 48 kHz, 88,2 kHz, 96 kHz, 176,4 kHz et 192 kHz

- Nombre de fichiers lisibles : Jusqu'à 2 000
- Nombre maximal de répertoires : Jusqu'à 200
- Le présent appareil ne peut pas lire les fichiers protégés par DRM (Digital Rights Management).
- Le présent appareil ne peut pas lire les fichiers vidéo à partir d'un périphérique de stockage USB.

Utilisation de l'application LG ThinQ

Contrôle des fonctions du périphérique

Lancez l'**application LG ThinQ**. Vous pouvez facilement configurer [Effet sonore] et [Night Time] et régler le niveau de chaque haut-parleur sans télécommande.

Appuyez sur le bouton **Paramètres**  sur le premier écran pour modifier les paramètres de la barre de son.



Utilisation de la calibration intelligente de la pièce

Cette technologie permet d'analyser le son provenant de l'appareil et d'optimiser les paramètres audio. Notez que lorsque vous démarrez la calibration intelligente de la pièce, le niveau sonore de l'appareil peut être plus élevé que prévu.

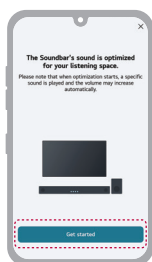

✓ Remarque

- Certains menus peuvent être ajoutés à la page d'accueil, ce qui vous permet de rendre l'application plus facile à utiliser.

Veillez d'abord vérifier ce qui suit.

- Sachez que certaines fonctionnalités, caractéristiques, applications, services et/ou contenus (« fonctionnalités ») peuvent ne pas être disponibles dans certains pays. Les fonctionnalités peuvent varier selon les pays et sont susceptibles d'être modifiées sans préavis. Elles peuvent ne pas être disponibles dans certaines langues. Veuillez consulter lg.com pour connaître l'état du service par pays.

Compatibilité avec l'Assistant Google

Contrôlez votre appareil en utilisant uniquement votre voix avec l'aide de Google Assistant.

Si vous disposez d'un appareil compatible avec Google Assistant et Google Cast, vous pouvez ajouter cet appareil dans votre application Google Home. Vous pourrez jouer, passer ou arrêter une chanson, et changer le volume - il suffit de demander à Google Assistant.

Conditions requises

- Assistant Google activé sur l'appareil (vendu séparément).
- L'appareil doit être connecté à Internet.
- L'appareil doit être enregistré dans l'application **Google Home**.



Utilisation de Google Cast™

Vous pouvez écouter votre musique préférée sur ce produit en utilisant des centaines d'applications compatibles avec Google Cast sur votre téléphone, votre tablette ou votre ordinateur portable.



Il suffit d'appuyer sur le bouton **Diffuser** des applications que vous connaissez déjà et que vous aimez. Aucune nouvelle connexion ni aucun téléchargement n'est nécessaire. Utilisez votre téléphone pour faire des recherches, pour lire de la musique, pour faire une pause et pour régler le volume à partir de n'importe quel endroit de la maison.

Pour en savoir plus sur Google Cast, y compris une liste des applications compatibles avec Google Cast à partir desquelles vous pouvez diffuser du contenu, visitez le site g.co/cast/audio.

Pour installer un multiépice avec d'autres haut-parleurs compatibles avec Google Cast, téléchargez l'application **Google Home**.

Compatibilité avec Apple AirPlay

Ce produit vous permet d'écouter la musique de votre périphérique iOS par AirPlay.

✓ Remarques

- Assurez-vous que l'appareil et votre périphérique iOS sont connectés au même réseau Wi-Fi.
- Assurez-vous que votre périphérique iOS fonctionne sous iOS 11.4 ou une version ultérieure.
- Des haut-parleurs compatibles avec AirPlay 2 sont nécessaires pour diffuser vers plusieurs haut-parleurs.

Configuration du réseau Wi-Fi avec un périphérique iOS

- 1 Allumez l'appareil en appuyant sur le bouton **Alimentation** (🔘).
- 2 Sur votre périphérique iOS, sélectionnez **Paramètres**, puis **Wi-Fi**.
- 3 Sélectionnez « LG_Speaker_SG10TY_XXXX » sur **INSTALLATION D'UN NOUVEAU HAUT-PARLEUR AIRPLAY**.
- 4 Assurez-vous que votre routeur domestique est sélectionné. À cette étape, vous pouvez changer le nom de l'appareil ainsi que définir un mot de passe. Après avoir terminé le paramétrage, sélectionnez **Suivant**.
- 5 Sélectionnez **Terminé**.

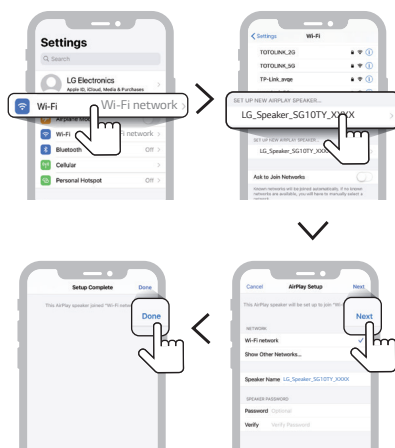

Diffuser la musique par AirPlay

Depuis le Centre de contrôle :

- 1 Ouvrez le Centre de contrôle sur votre périphérique iOS.
- 2 Tapez AirPlay (📶).
- 3 Sélectionnez votre appareil pour écouter de la musique. Vous pouvez sélectionner un ou plusieurs haut-parleurs compatibles avec AirPlay 2.

Depuis une application de lecture de musique :

- 1 Ouvrez une application de lecture de musique.
- 2 Tapez AirPlay (📶).
- 3 Sélectionnez votre appareil pour écouter de la musique. Vous pouvez sélectionner un ou plusieurs haut-parleurs compatibles avec AirPlay 2.



Apple®, AirPlay®, iPad®, iPad Air®, iPad Pro® et iPhone® sont des marques commerciales d'Apple Inc., déposées aux États-Unis et dans d'autres pays.

L'utilisation du badge Works with Apple signifie qu'un accessoire a été conçu pour fonctionner précisément avec la technologie identifiée dans le badge et a été certifié par le développeur pour se conformer aux normes de performance d'Apple.

iOS 11.4 ou ultérieur est nécessaire pour commander ce haut-parleur compatible avec AirPlay 2.

| Connexion à Spotify

Utilisez votre téléphone, votre tablette ou votre ordinateur comme télécommande pour Spotify. Accédez à spotify.com/connect pour connaître la procédure.



Le logiciel Spotify est soumis à des licences de tiers trouvées ici : <https://www.spotify.com/connect/third-party-licenses>.

Compatibilité avec Alexa

Alexa vous permet de commander vocalement l'appareil en dictant des commandes par un périphérique Alexa intégré. Le périphérique Alexa intégré est vendu séparément.

Configuration d'Alexa

Exécutez l'**application LG ThinQ** et tapez le bouton **amazon alexa** sur le premier écran, puis suivez les instructions.

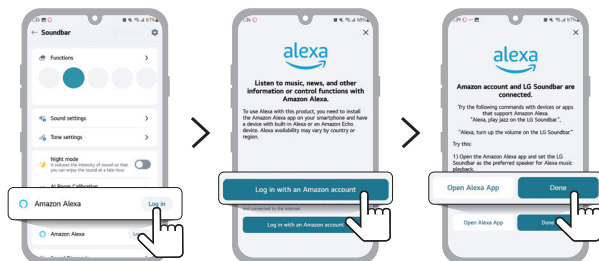

Comment utiliser Alexa

- **Explication du ciblage** : Par l'intermédiaire de périphériques intégrés (p. ex. Amazon Echo), vous pouvez demander à Alexa de lire de la musique sur votre [SG10TY]. Par exemple, « Alexa, joue du jazz sur la [LG SG10TY Soundbar] ».
- **Haut-parleur préféré** : Vous pouvez configurer un ou plusieurs haut-parleurs de manière à pouvoir écouter de la musique sur des périphériques précis au sein d'un groupe Smart Home. Vous pouvez configurer des haut-parleurs à l'aide de l'application Alexa.
- **Diffusion de musique depuis l'application Alexa** : Vous pouvez commander à distance la lecture de musique sur votre [SG10TY] depuis l'application Alexa.

Amazon, Alexa et tous les logos connexes sont des marques commerciales d'Amazon.com, Inc. ou de ses sociétés affiliées.

✓ Remarques

- Ce service est fourni par Amazon et peut être terminé à tout moment. LG n'assume aucune responsabilité quant à la disponibilité du service.
- L'écran de l'application Amazon Alexa peut être modifié sans préavis.
- Il est possible que cette fonctionnalité ne soit pas prise en charge dans certains pays.
- Pour en savoir plus, visitez le site Web.
 - <https://www.amazon.com/gp/help/customer/display.html?nodeId=202207000>

Tidal Connect

Utilisez votre appareil mobile ou tablette comme télécommande pour Tidal. Visitez le <https://tidal.com/connect> pour savoir comment procéder.



Montage de l'appareil sur un mur

| Vérification avant le montage sur un mur

Vous pouvez monter l'appareil sur un mur.

Pour monter l'appareil sur un mur, suivez les instructions ci-dessous.

Veillez d'abord vérifier ce qui suit.

- Il peut être difficile de connecter des périphériques et des câbles externes après le montage mural. Connectez d'abord un périphérique externe avec le câble de connexion approprié à l'appareil avant de le monter au mur.
- Notez ce qui suit lorsque vous montez le produit au mur. L'appareil peut être endommagé ou des blessures peuvent se produire pendant le montage.
 - Ne placez pas d'objets sur le dessus de l'appareil monté au mur.
 - Sécurisez fermement l'appareil au mur à l'aide des vis de fixation afin qu'il ne tombe pas.
 - Assurez-vous qu'il est hors de portée des enfants. Tirez ou secouez l'appareil monté peut le faire tomber.
- N'utilisez pas le support mural à d'autres fins que l'installation de la barre de son sur un mur.
- Interrompez immédiatement l'installation et contactez le centre de service si vous ne comprenez pas entièrement le processus d'installation. Faites appel à un installateur professionnel si des problèmes d'installation persistent après la demande.
- L'installation de ce produit sur un mur de béton ou un montant en bois est recommandée. L'installation de ce produit sur d'autres surfaces (cloison sèche, contreplaqué, briques, etc.) n'est pas recommandée. Une mauvaise installation peut entraîner la chute du produit.
- Installez le produit uniquement sur un mur vertical. Ne l'installez pas sur un mur incliné qui dépasse les normes de bâtiment ou sur un mur ou plafond fortement incliné. LG n'est pas responsable des problèmes causés par une mauvaise installation du produit, p. ex., des murs et des plafonds fortement inclinés.
- Vérifiez les accessoires fournis avant l'installation. Nous ne sommes pas responsables des accessoires perdus ou endommagés après l'ouverture de l'emballage intérieur.
- Lorsqu'un nourrisson ou un petit enfant avale des accessoires fournis, divers accidents de sécurité, tels que l'étouffement, peuvent se produire. Gardez les accessoires fournis hors de la portée des nourrissons et des enfants.
- Assurez-vous de complètement serrer les vis. Évitez d'exercer une force excessive lors du serrage des vis. Ceci pourrait endommager le mur et le produit ou réduire la rigidité ou la performance du produit.

- Évitez d'installer un appareil qui dépasse la charge de traction spécifiée et ne pas permettre l'application d'une force externe sur le produit.
- Évitez les accidents en utilisant les outils de travail avec soin pendant l'installation.
- Vous devez brancher les câbles avant l'installation étant donné qu'il est difficile de les brancher après l'installation de cet appareil.
- Lors de l'assemblage, assurez-vous que toutes les vis fournies sont fixées. Si les vis ne sont pas entièrement serrées, le produit risque de s'incliner ou de basculer et d'être endommagé. Si vous serrez les vis avec une force excessive, elles risquent de se détacher en raison de l'abrasion du joint de la vis.

Composants pour le montage du produit

Barre de son

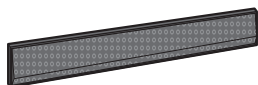

Support mural



Guide d'installation du support mural

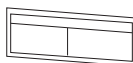

Vis du support



Prises murales

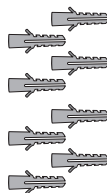

Extension du support mural

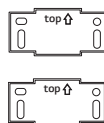

Montage de l'appareil sur un mur

- 1 Le guide d'installation des supports muraux se trouve dans l'emballage de l'appareil. Attacher les deux guides d'installation des supports muraux pour les connecter en un seul.
- 2 Alignez la « **TV Bottom Line** » du guide d'installation du support mural avec le bas du téléviseur, et fixez-le au mur. Alignez le centre du téléviseur monté au mur avec l'indication « **TV Center** » dans le guide d'installation.

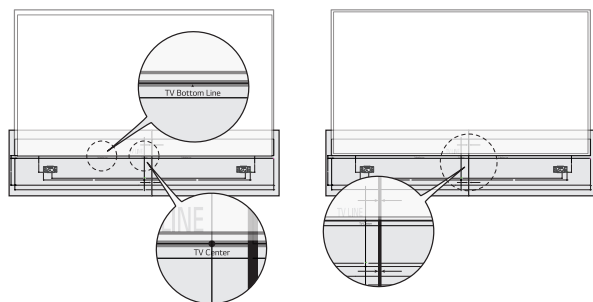

- 3 À l'aide d'un crayon, marquez les trous des vis sur le guide d'installation à l'endroit où les supports muraux seront fixés.

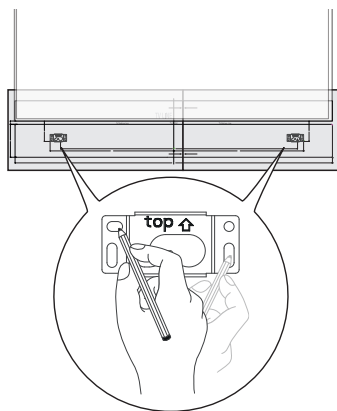

- 4 Percez les trous de vis aux positions indiquées sur le guide d'installation.
- 5 Retirez du mur le guide d'installation du support mural.

6 Fixez fermement les supports au mur à l'aide des chevilles et des vis murales.

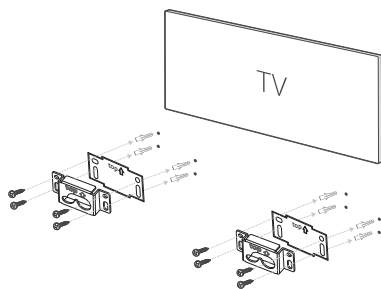

7 Placez l'appareil sur les supports. Positionnez le produit sur les supports de manière à ce que les trous de vis situés en bas du produit s'alignent avec les trous de vis situés sur le support mural.

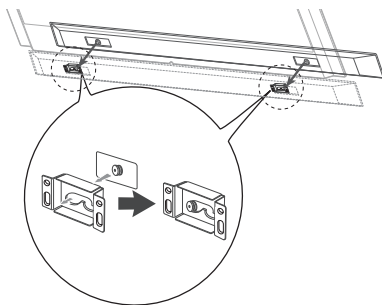

8 Fixez fermement l'appareil sur les supports muraux à l'aide des vis fournies.

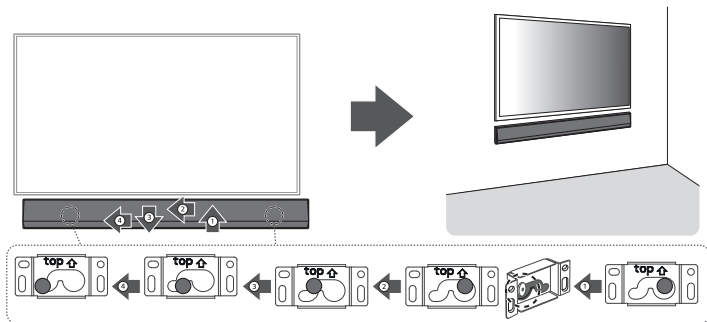

Comment fixer les ancrages et les vis

(Pour installation sur un mur en béton)

- 1 Percez les trous dans les emplacements d'ancrage avec un foret de $\varnothing 6$ mm à une profondeur de 40 mm à 45 mm.

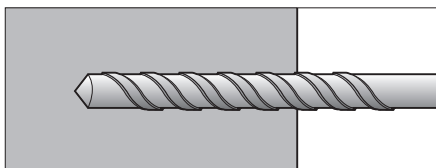

- 2 Nettoyer les trous percés.

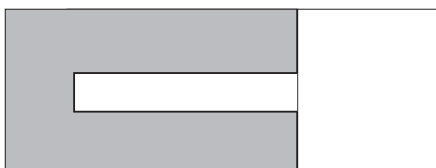

- 3 Insérer les ancrages fournis pour fixer le support mural dans les trous. (Utilisez un marteau pour insérer les ancrages.)

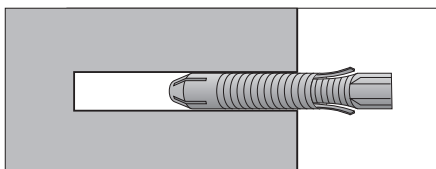

- 4 Pousser le support de montage mural vers le mur pour qu'il corresponde aux emplacements des trous.

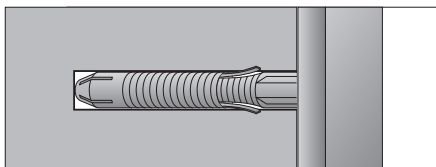

- 5 Serrer les vis pour fixer le support mural dans les trous. À ce moment-là, serrez les vis à un couple de $12 \text{ kgf/cm} \pm 1$.

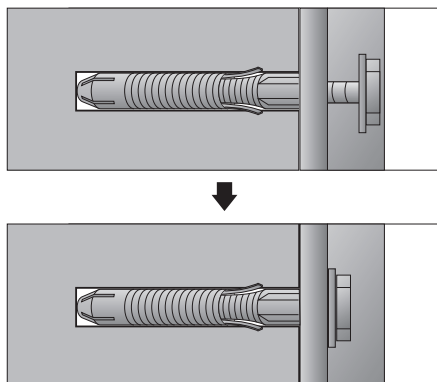

✓ Remarques

- Lorsque vous montez l'appareil sur le mur, fixez-le soigneusement afin de ne pas le laisser tomber.
 - Ne pas installer ce produit sur un mur où il pourrait être exposé à de l'huile ou à un brouillard d'huile. Ceci pourrait endommager le produit et le faire tomber.
 - Les installateurs professionnels doivent lire attentivement ce manuel pour assurer une installation correcte.
 - Les installateurs professionnels doivent transmettre ce manuel aux clients après l'installation et les encourager à le lire et à le ranger dans un endroit pratique pour consultation future.
 - Après avoir lu le manuel d'installation, le ranger dans un endroit pratique pour consultation future.
 - Demandez à un installateur professionnel désigné par le magasin pour l'installation du produit. L'installation par une personne autre qu'un installateur professionnel est extrêmement dangereux et peut entraîner des blessures corporelles.
 - Ne pas installer le produit sur un site instable qui ne peut pas supporter son poids. Si le site d'installation manque de rigidité, le produit peut tomber et causer des blessures.
 - Contactez un installateur professionnel désigné par le magasin avant de déplacer ou de remplacer le produit après l'installation. L'installation est une tâche technique et des problèmes de sécurité peuvent survenir si une personne tente d'installer ou de déplacer le produit personnellement.
 - Ne pas se suspendre sur l'appareil ou le soumettre à un choc important après l'installation. Ceci peut entraîner la chute du produit et causer des blessures corporelles.
-

✓ Remarques

- Lors de l'installation de l'appareil sur un mur, ne pas suspendre le cordon d'alimentation ou les câbles de signal à l'arrière de l'appareil. Ceci peut endommager les cordons et provoquer un incendie, une décharge électrique ou un mauvais fonctionnement de l'appareil.
 - Installez le produit conformément aux instructions du manuel d'installation. Si l'installation de l'appareil n'est pas conforme aux instructions du manuel d'installation, des blessures corporelles graves ou l'endommagement de l'appareil peuvent en résulter
 - S'assurer d'avoir au moins deux personnes pour l'installation ou le réglage de la hauteur de l'appareil. Toute tentative personnelle d'installation ou de réglage peut entraîner des blessures corporelles ou endommager l'appareil.
 - Assurez-vous qu'un mur est disponible avant de procéder à l'installation. Utilisez les ancrages et les vis fournis avec l'appareil. L'utilisation d'ancrages ou de vis non autorisés peut ne pas supporter le poids de l'appareil, ce qui présente des risques pour la sécurité.
 - Lors du perçage dans le mur pour l'installation, utiliser des forets du diamètre spécifié. Suivez les instructions pour la profondeur du trou. Le perçage et l'installation de l'appareil autrement que spécifié dans le manuel d'installation peuvent entraîner une installation instable et des problèmes de sécurité potentiels.
 - N'essayez pas l'appareil avec une serviette humide ou utiliser un appareil de chauffage ou un humidificateur sous l'endroit où le produit est installé. L'eau liquide ou la vapeur peuvent pénétrer dans l'appareil et une chaleur excessive peut causer un incendie, un choc électrique ou un mauvais fonctionnement.
 - Ne pas installer l'appareil à proximité d'un gicleur ou d'un détecteur d'incendie, d'un endroit où des vibrations ou des chocs peuvent se produire ou d'un câble haute tension ou d'une source d'alimentation.
 - Débranchez le cordon d'alimentation de l'appareil de la prise murale avant l'installation. L'installation de l'appareil pendant que le cordon d'alimentation est branché peut provoquer un danger d'électrocution ou un incendie.
 - Ne pas installer l'appareil avec des mains nues. Assurez-vous de porter des gants de travail. Toute tentative d'installation sans porter des gants de travail peut entraîner des blessures corporelles.
 - N'installez pas cet appareil à l'envers. Cela peut endommager les pièces de l'appareil ou provoquer des blessures.
 - Ne vous suspendez pas sur l'appareil installé et évitez tout choc sur celui-ci.
 - Fixez fermement l'appareil au mur afin qu'il ne tombe pas. Si l'appareil tombe, cela peut entraîner des blessures ou l'endommager.
 - Lorsque l'appareil est installé au mur, veiller à ce que les enfants ne tirent sur aucun câble de connexion, car cela risque de le faire tomber.
-

Organiser les câbles

Il ya une rainure au dos de l'appareil qui permet d'organiser les câbles.

Organisez les câbles connectés à cet appareil comme indiqué ci-dessous.

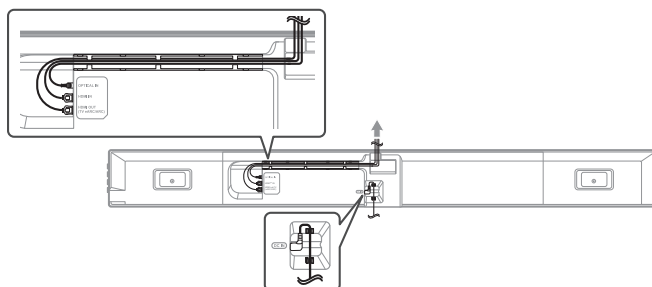

✓ Remarques

- Après avoir fait toutes les connexions, vous pouvez réarranger les câbles comme vous le souhaitez.
 - Nous vous recommandons d'utiliser le câble HDMI fourni avec ce produit. Si un autre câble HDMI est utilisé, il se peut qu'il ne soit pas possible de l'associer à ce produit.
-

Mesures de sécurité

| Sécurité et réglementation



ATTENTION : AFIN DE RÉDUIRE LE RISQUE DE DÉCHARGE ÉLECTRIQUE, NE RETIREZ PAS LE COUVERCLE (OU L'ARRIÈRE). IL CONTIENT DES PIÈCES NON MODIFIABLES PAR L'UTILISATEUR, QUI DOIVENT ÊTRE MANIPULÉES EXCLUSIVEMENT PAR DU PERSONNEL QUALIFIÉ.



Le symbole de l'éclair avec une flèche à l'intérieur d'un triangle équilatéral a pour fonction d'alerter l'utilisateur de la présence de tension dangereuse non isolée à l'intérieur du boîtier de l'appareil, ce qui pourrait être d'une puissance suffisante pour causer une décharge électrique.



Le symbole de point d'exclamation dans un triangle équilatéral vise à alerter l'utilisateur de la présence de directives d'utilisation et de maintenance (entretien) importantes dans la documentation accompagnant l'appareil.

AVERTISSEMENTS :

- AFIN D'ÉVITER TOUT RISQUE DE DÉCHARGE ÉLECTRIQUE, N'EXPOSEZ PAS CE PRODUIT À LA PLUIE NI À L'HUMIDITÉ.
- N'installez pas ce produit dans un espace confiné, tel qu'une bibliothèque ou un lieu similaire.

MISES EN GARDE :

- N'utilisez pas de produits à tension élevée autour de cet appareil (p. ex. des tue-mouches électriques). Ces produits pourraient subir une décharge électrique et mal fonctionner.
- Ne posez pas sur l'appareil des sources de flamme nue comme des bougies allumées.
- Ne bloquez aucune ventilation. Installez le système en respectant les consignes livrées par le fabricant. Les ouvertures permettent de garantir une bonne ventilation et un bon fonctionnement du système, et de le protéger contre la surchauffe. Les ouvertures ne doivent jamais être obturées en installant l'appareil sur un lit, un canapé, un tapis ou toute autre surface similaire. Cet appareil ne doit pas être placé dans un emplacement fermé, tel qu'une bibliothèque ou une étagère, à moins d'assurer une ventilation adéquate ou que les instructions du fabricant l'autorisent.
- L'appareil ne doit pas être exposé à des projections ou à des éclaboussures d'eau et aucun objet rempli de liquide, tel qu'un vase, ne doit être posé sur l'appareil.
- Pour obtenir des informations sur le marquage de sécurité, l'identification du produit et les valeurs nominales d'alimentation, reportez-vous à l'étiquette principale au-dessous de l'appareil ou sur un autre côté.

- Veillez à ce que les enfants n'introduisent pas leurs mains ni des objets dans le conduit des haut-parleurs*.
 - * conduit des haut-parleurs : Ouverture permettant d'obtenir un son de graves plein dans l'enceinte du haut-parleur.

MISE EN GARDE concernant le cordon d'alimentation

La fiche d'alimentation permet de déconnecter l'appareil. En cas d'urgence, la fiche d'alimentation doit être facilement accessible.

Vérifiez la page des caractéristiques techniques de ce manuel d'utilisation afin d'être certain des exigences électriques.

Ne surchargez pas les prises murales. Les prises murales surchargées, desserrées ou endommagées, les rallonges, les cordons d'alimentation effilochés, ou les gaines isolantes craquelées ou endommagées constituent un danger. Chacun de ces facteurs peut entraîner un risque de décharge électrique ou d'incendie. Examinez régulièrement le cordon de votre appareil. S'il paraît endommagé ou détérioré, débranchez-le, cessez d'utiliser l'appareil et faites remplacer le cordon par un cordon strictement identique auprès d'un centre de services autorisé.

Protégez le cordon d'alimentation de sorte qu'il ne puisse pas être tordu, entortillé, pincé, coincé dans une porte ou piétiné. Faites particulièrement attention aux fiches électriques, aux prises murales et au point d'où sort le cordon de l'appareil.

Pour les modèles utilisant un adaptateur

Utilisez uniquement l'adaptateur c.a. fourni avec cet appareil. N'utilisez pas le système d'alimentation d'un autre appareil ou fabricant. L'utilisation de tout autre câble ou système d'alimentation risquerait d'endommager l'appareil et d'annuler votre garantie.

Pour les modèles utilisant une batterie

Cet appareil est muni d'une batterie portative ou d'un accumulateur.

ATTENTION : Risque d'incendie ou d'explosion si les batteries sont remplacées par un type incorrect.

Pour les modèles qui utilisent une batterie intégrée

Veillez ne pas entreposer ni transporter ce modèle à des pressions inférieures à 11,6 kPa (0,116 bar) et à une altitude supérieure à 15 000 m (9,32 miles). Évitez de :

- remplacer une batterie par le mauvais type qui peut contourner un fusible (comme certains types de batteries au lithium);
- éliminer une batterie dans un feu ou dans un four chaud, ou d'écraser ou de couper mécaniquement une batterie, car cela peut provoquer une explosion;
- stocker une batterie dans un environnement à très haute température, ce qui peut entraîner une explosion ou une fuite de liquide ou de gaz inflammable;
- exposer une batterie à une pression d'air extrêmement basse qui pourrait provoquer une explosion ou une fuite de liquide ou de fluide inflammable.

Symboles

~ : Courant alternatif (CA)

— : Courant continu (CC)

⊞ : Équipement de classe II

⏻ : Alimentation de secours

⏻ : Alimentation activée

⚡ : Tension dangereuse

La prévention d'une mauvaise utilisation du produit

Pour prévenir une mauvaise utilisation du produit, assurez-vous d'observer les précautions ci-dessous.

Précautions lors de l'installation du produit

- N'installez pas le produit dans un endroit instable ou soumis à des vibrations, tel que sur une étagère tremblante ou une surface inclinée. Installez-le sur une surface qui est ferme et plane.
 - Sinon, le produit risquerait de tomber ou de basculer et ainsi de provoquer des blessures.
 - Si vous installez le produit sur une surface instable, il pourrait ne pas fonctionner correctement.
- Si vous installez le produit sur un meuble ou une étagère, assurez-vous que sa partie inférieure avant ne dépasse pas. Utilisez toujours un meuble ou une étagère qui est adapté à la taille du produit.
 - Sinon, le produit risquerait de perdre son équilibre, de tomber et de causer des blessures ou d'être endommagé.
- Installez le produit dans un endroit sûr. Sinon, un enfant pourrait heurter le bord du produit et se blesser.
- Installez le produit dans un endroit exempt d'interférences électromagnétiques pour un fonctionnement adéquat.
- Si vous installez le produit dans un endroit qui ne répond pas aux conditions générales d'utilisation, un problème de qualité inattendu peut se produire. Assurez-vous donc de communiquer avec le centre de services avant d'installer le produit dans un tel endroit.
- Ne conservez pas le produit dans un endroit où la température est trop élevée (supérieure à 40 °C (104 °F)) ou trop basse (inférieure à 5 °C (41 °F)) ou dans un endroit trop humide.
- Évitez les endroits exposés à la lumière directe du soleil ou à la chaleur, par exemple près d'un radiateur. N'utilisez pas et ne conservez pas de pulvérisateurs ou de substances inflammables à proximité du produit.
 - Sinon, il peut y avoir un risque d'explosion ou d'incendie.
- N'installez pas le produit dans un endroit avec trop d'humidité, de poussière ou de suie.
 - Sinon, cela pourrait provoquer un incendie ou une décharge électrique.
- N'installez pas le produit dans un espace étroit qui est mal ventilé, comme dans une bibliothèque. Ne couvrez pas le produit avec une nappe ou un rideau.
 - Sinon, cela pourrait augmenter la température du produit, provoquant une panne ou un incendie.
- Branchez la fiche d'alimentation du produit sur une prise de courant facile d'accès.
 - Si un incendie ou un autre problème survient, vous devez être en mesure de débrancher rapidement la fiche d'alimentation.
- Ne connectez pas plusieurs produits à une même prise de courant en même temps.
 - Sinon, cela pourrait provoquer une surchauffe entraînant un incendie.

Précautions lors de l'utilisation du produit

- Ne soulevez pas et ne déplacez pas le produit pendant son fonctionnement.
 - Sinon, cela peut provoquer une panne.
- Lorsque vous déplacez le produit, débranchez le cordon d'alimentation et tous les câbles qui sont connectés au produit.
 - Sinon, cela pourrait provoquer un incendie ou une décharge électrique.
- Arrêtez immédiatement d'utiliser le produit si vous remarquez de la fumée ou une odeur étrange. Dans ce cas, coupez immédiatement l'alimentation, débranchez la fiche d'alimentation et communiquez avec le centre de services.
 - L'usage du produit dans cet état peut entraîner un incendie ou une décharge électrique.
- N'insérez pas d'objets métalliques tels que des pièces de monnaie et des épingles à cheveux ou des objets inflammables tels que du papier et des allumettes dans le produit. Assurez-vous de dire aux enfants de ne pas le faire.
 - Sinon, cela peut provoquer une panne.
- Si une substance étrangère est insérée dans le produit, débranchez la fiche d'alimentation et communiquez avec le centre de services.
- Ne posez pas d'objet lourd sur le produit.
 - Sinon, le produit risque de basculer ou de tomber et de provoquer des blessures.
- Assurez-vous qu'un enfant ne s'accroche pas au produit ou ne monte pas dessus. Assurez-vous de dire aux enfants de ne pas le faire.
 - Sinon, le produit risque de basculer ou de tomber et de provoquer des blessures.
- Débranchez la fiche d'alimentation pendant les orages.
 - Sinon, cela pourrait provoquer un incendie.
- Ne placez pas de récipients contenant du liquide, tels qu'un vase, un pot, des cosmétiques ou des médicaments, sur le dessus du produit.
 - Sinon, cela pourrait entraîner un incendie, une décharge électrique ou des blessures attribuables à sa chute, etc.
- Assurez-vous de brancher fermement la fiche d'alimentation. N'utilisez pas de tension autre que celle nominale indiquée sur le produit.
 - Une connexion non sécurisée peut provoquer un incendie.
- N'insérez pas de conducteur, tel que des baguettes, dans la rainure de l'autre côté du produit lorsque la fiche d'alimentation est connectée à une prise. Ne touchez pas la fiche d'alimentation immédiatement après l'avoir débranchée de la prise.
 - Sinon, cela pourrait causer une décharge électrique.
- Manipulez la fiche d'alimentation avec des mains sèches seulement.
 - Sinon, cela pourrait causer une décharge électrique.
- Ne déplacez pas ou ne poussez pas le produit tout en tenant un câble qui y est branché tel qu'un cordon d'alimentation.
 - Le câble peut être endommagé et provoquer une panne, un incendie ou une décharge électrique.
- Lorsque vous retirez un câble branché sur le produit, assurez-vous de tenir le connecteur à l'extrémité du câble. Ne tenez pas le câble.
 - Sinon, cela pourrait entraîner des blessures ou le produit pourrait tomber et provoquer une panne.
- Ne conservez pas le produit dans un endroit exposé à la chaleur, par exemple près d'un radiateur.
 - Sinon, cela pourrait provoquer un incendie ou un dysfonctionnement.

- Évitez de démonter, de réparer ou de modifier le produit.
 - Sinon, cela pourrait provoquer une panne, entraînant un incendie, une décharge électrique ou des blessures.
- Gardez les emballages en plastique hors de portée des tout-petits.
 - Sinon, les tout-petits pourraient s'étouffer avec les emballages en plastique.
- Ne laissez pas tomber un objet sur le produit et assurez-vous qu'il ne reçoive aucun impact. Gardez le produit à l'écart des endroits soumis à de fortes vibrations ou à des aimants.
- Évitez d'endommager, de modifier, de plier, de tordre ou de chauffer le cordon d'alimentation.
 - Sinon, cela pourrait endommager le cordon d'alimentation et provoquer un incendie ou une décharge électrique.
- Lorsque vous n'utilisez pas le produit pendant une période prolongée, par exemple lorsque vous n'êtes pas chez vous, débranchez le cordon d'alimentation de la prise de courant.
 - Si de la poussière s'accumule, elle peut générer de la chaleur, entraînant une décharge électrique ou un incendie attribuable à un court-circuit.
- Ne jetez pas les piles usagées avec les déchets ordinaires. Apportez-les à un endroit conçu pour les recevoir tel un centre de tri.
 - Sinon, il peut y avoir un risque d'explosion ou d'incendie.
- N'utilisez pas de produits à tension élevée autour de cet appareil (p. ex. tue-mouches électrique).
 - Ce produit pourrait subir une décharge électrique et mal fonctionner.
- Ne touchez pas la fiche d'alimentation immédiatement après l'avoir débranchée de la prise.
 - Sinon, cela pourrait causer une décharge électrique.
- Connectez la fiche d'alimentation à une prise ou à une rallonge mise à la terre (cela ne s'applique pas aux produits sans prise de terre).
 - Sinon, cela pourrait provoquer une panne ou une décharge électrique attribuable à un court-circuit.
- Dans le cas d'un produit avec événement, le fait de le laisser allumé pendant une période prolongée peut entraîner une surchauffe de l'événement. Ne touchez pas l'événement lorsqu'il est chaud. La chaleur n'est pas un défaut du produit et ne provoque aucun dysfonctionnement. Ainsi, vous pouvez utiliser le produit sans souci.
- N'endommagez pas le câble d'alimentation, l'adaptateur c.a. ou la fiche d'alimentation. Ne placez pas d'objet lourd sur le câble d'alimentation ou l'adaptateur c.a.
 - Sinon, cela pourrait provoquer un incendie ou une décharge électrique.
- S'il y a de la poussière, de la saleté, etc., qui se trouve sur les broches de la fiche d'alimentation, sur un adaptateur c.a. ou sur une prise de courant, essuyez-les complètement.
 - Sinon, cela pourrait provoquer un incendie.
- Dans le cas d'un produit avec un cordon d'alimentation ou un adaptateur c.a., n'utilisez que des cordons d'alimentation et des adaptateurs c.a. originaux fournis par LG Electronics.
 - Sinon, cela pourrait provoquer un incendie ou une décharge électrique.
- Si vous utilisez un casque ou des écouteurs, n'augmentez pas trop le volume et ne les utilisez pas pendant une période prolongée (cela ne s'applique qu'aux modèles prenant en charge les casques ou les écouteurs).
 - Sinon, cela pourrait affecter négativement votre capacité auditive.
- Le logiciel de ce produit peut être mis à jour. Ne coupez pas l'alimentation du produit lors de la mise à jour du logiciel. Une fois la mise à jour terminée, le produit s'éteint automatiquement.
 - Si vous mettez le produit hors tension pendant la mise à jour du logiciel, cela peut entraîner son dysfonctionnement.

Ce qui suit ne s'applique qu'aux modèles avec télécommande

- Ne laissez pas les enfants utiliser la télécommande. Gardez la télécommande hors de portée des tout-petits.
- Ne laissez pas les enfants mettre la télécommande dans leur bouche. Assurez-vous que les enfants n'avalent pas le couvercle ou une pile de la télécommande. Sinon, consultez immédiatement un médecin.
- Attention, les enfants peuvent marcher sur le couvercle de la télécommande et se blesser.
- Retirez les obstacles entre le produit et la télécommande pour obtenir un bon fonctionnement.

Ce qui suit ne s'applique qu'aux modèles qui utilisent des disques optiques

- N'insérez pas votre main dans un lecteur de disque et ne tirez pas les disques avec force.
- Assurez-vous que les enfants n'insèrent pas leurs mains dans le lecteur de disque.

Ce qui suit ne s'applique qu'aux modèles capables d'afficher des vidéos

- Abstenez-vous de regarder une vidéo en 3D si vous n'avez pas assez dormi ou après avoir bu de l'alcool.
 - Certaines vidéos en 3D peuvent surprendre ou exciter les gens.
- Si l'un des symptômes suivants se manifeste pendant que vous regardez une vidéo, arrêtez immédiatement de la regarder et reposez-vous : vertige, sensation de brûlure des yeux ou du visage, mouvement inconscient, spasme, conscience brouillée, confusion, désorientation, nausée.
 - Si l'un des symptômes persiste, consultez un médecin.
- Vous pouvez souffrir d'un symptôme tel qu'une crise d'épilepsie lorsque vous regardez une certaine image dans une vidéo ou un jeu avec un certain motif ou des lumières clignotantes. Si vous ou l'un de vos proches avez des antécédents d'épilepsie ou de convulsions, consultez un médecin avant de regarder des vidéos.
- Lorsque vous regardez une vidéo en 3D, retirez les objets fragiles ou susceptibles de vous blesser qui se trouvent près de vous.
 - Si vous confondez une vidéo en 3D avec la réalité ou si vous bougez votre corps par surprise, vous ou vos proches pouvez vous blesser ou des objets à proximité peuvent être endommagés.

Précautions lors du nettoyage du produit





- Ne vaporisez pas d'eau directement sur le produit lorsque vous le nettoyez.
 - Sinon, cela pourrait provoquer un incendie ou une décharge électrique.
- Lors du nettoyage du produit, veillez à débrancher d'abord le cordon d'alimentation et à essuyer légèrement la surface du produit avec un chiffon sec. N'utilisez pas de produits chimiques ou de détergents lors du nettoyage du produit. Ils peuvent détériorer la surface du produit ou décoller sa peinture (benzène, alcool, etc.).

Avant de signaler un dysfonctionnement de l'appareil

I Dépannage

Si vous rencontrez les problèmes suivants lors de l'utilisation de l'appareil, effectuez plusieurs vérifications, car ils peuvent ne pas être des dysfonctionnements.

Erreurs générales

Problème	Solution
L'appareil ne fonctionne pas correctement.	<ul style="list-style-type: none">• Débranchez les câbles d'alimentation et tout périphérique externe comme votre téléviseur, le caisson de basses ou l'amplificateur de l'appareil, puis rebranchez-les.• Après avoir réinitialisé l'appareil, connectez à nouveau votre téléphone intelligent et le Wi-Fi. (→ Voir « Connexion au produit via l'application LG ThinQ » à la page 16.) (Veuillez noter que les paramètres précédents de l'appareil peuvent être perdus.)
L'appareil ne se met pas sous tension.	<ul style="list-style-type: none">• Le cordon d'alimentation est-il correctement branché dans la prise?<ul style="list-style-type: none">- Branchez la fiche d'alimentation correctement dans la prise.
Il n'y a aucun son.	<ul style="list-style-type: none">• Le niveau sonore est-il réglé au minimum?<ul style="list-style-type: none">- Appuyez sur le bouton Volume   de la télécommande pour augmenter le niveau.- Si vous utilisez un périphérique externe comme un décodeur, un périphérique portable ou un périphérique Bluetooth, réglez le niveau sonore du périphérique externe.• La sourdine est-elle activée?<ul style="list-style-type: none">- Si « MUTE » apparaît sur l'écran d'état, la sourdine est activée. Appuyez sur le bouton Sourdine  pour annuler la sourdine.• La fonction sélectionnée de l'appareil est-elle correcte pour le périphérique externe connecté?<ul style="list-style-type: none">- Appuyez sur le bouton Fonction  pour vérifier si vous avez sélectionné la bonne fonction.
Le caisson de basses ne produit aucun son.	<ul style="list-style-type: none">• L'appareil est-il correctement connecté au caisson de basses sans fil?<ul style="list-style-type: none">- Si le voyant à DEL au dos du caisson de basses sans fil clignote en vert ou s'allume en rouge, cela signifie qu'il n'est pas connecté. Si la connexion est établie, le voyant s'allume en vert. Reconnectez l'appareil au caisson de basses sans fil. (→ Voir « Connexion de l'appareil » à la page 6.)

<p>La télécommande ne fonctionne pas correctement.</p>	<ul style="list-style-type: none"> • Lorsque vous utilisez la télécommande, pointez-la vers l'avant de l'appareil. • Utilisez la télécommande dans un rayon de 7 m de l'appareil (23 pi). • Remplacez les piles par des nouvelles au besoin.
<p>La fonction Auto Power ne fonctionne pas.</p>	<ul style="list-style-type: none"> • Vérifiez la connexion aux périphériques externes (p. ex. décodeur, périphérique portable ou périphérique Bluetooth).
<p>La synchronisation sonore de LG ne fonctionne pas.</p>	<ul style="list-style-type: none"> • Vérifiez si votre téléviseur prend en charge la synchronisation sonore de LG. • Vérifiez si le téléviseur est correctement connecté à l'appareil par un câble optique. <ul style="list-style-type: none"> - Appuyez sur le bouton Paramètres de la télécommande du téléviseur pour vérifier si la fonction est activée dans [LG Sound Sync].
<p>Le niveau sonore de l'appareil est faible.</p>	<ul style="list-style-type: none"> • Vérifiez ce qui suit et modifiez les paramètres en conséquence. <ul style="list-style-type: none"> - Exécutez l'application LG ThinQ, appuyez sur le bouton [Réglages du son] sur le premier écran, et réglez la fonction [DRC] sur [Désactiver] sur le menu [Sortie sonore]. - Lorsque le produit est connecté à un téléviseur, appuyez sur le bouton Paramètres de la télécommande du téléviseur, sélectionnez le menu [Haut-parleur] et changez le paramètre [Sortie sonore numérique] de [PCM] à [AUTO] ou [FLUX BINAIRE]. - Si le produit est connecté à un périphérique de lecture comme un lecteur DVD ou un lecteur de disque Blu-ray, accédez au menu Paramètres du périphérique connecté. Changez le paramètre [Sortie sonore numérique] de [PCM] à [TRAVERSANT PRIMAIRE] ou [FLUX BINAIRE]. Réglez la [DRC] de l'appareil connecté sur [DÉSACTIVÉE]. - Si le mode Nocturne de l'appareil est activé, désactivez-le en appuyant sur le bouton Paramètres  et Gauche/Droite, puis Haut/Bas.
<p>L'appareil ne reconnaît pas un périphérique de stockage USB.</p>	<ul style="list-style-type: none"> • L'appareil peut ne pas prendre en charge le format de fichier du périphérique de stockage USB. Formatez le périphérique de stockage USB et reconnectez-le. Lors du formatage, reportez-vous aux formats des périphériques de stockage USB pris en charge par l'appareil et sélectionnez un format de fichier approprié. (→ Voir « Connexion d'un périphérique de stockage USB » à la page 44.)
<p>Un périphérique Bluetooth ne peut pas être jumelé.</p>	<ul style="list-style-type: none"> • Appuyez sur le bouton Paramètres du périphérique Bluetooth et vérifiez si la fonction Bluetooth est activée. Si la fonction Bluetooth est activée, désactivez-la, puis réactivez-la. • Supprimez tous les obstacles entre l'appareil et le périphérique Bluetooth. • Le jumelage (connexion) de Bluetooth peut ne pas fonctionner correctement selon le type de périphérique Bluetooth ou l'environnement à proximité.

Erreurs de connexion au réseau

Problème	Solution
L'appareil ne peut pas être connecté à l'application LG ThinQ	<ul style="list-style-type: none">• La connexion peut ne pas être fluide lorsqu'elle est perturbée par d'autres appareils électriques qui utilisent des ondes radio, tels que les fours à micro-ondes et les appareils médicaux. Installez le produit à 1 m (3,3 pi) d'autres appareils électroménagers.• Éteignez votre routeur sans fil et rallumez-le.• Vérifiez si la fonction Wi-Fi de votre téléphone intelligent est activée. Vous pouvez vérifier l'état de la connexion Wi-Fi dans les paramètres de votre téléphone intelligent.• Vérifiez si l'appareil et le téléphone intelligent sont sur le même réseau Wi-Fi.

L'appareil ne se connecte pas au réseau Wi-Fi.

- Avez-vous éteint le routeur sans fil et l'avez-vous rallumé?
 - Éteignez l'appareil, puis rallumez-le.
 - Avez-vous installé un nouveau routeur sans fil?
 - Vous devrez reconfigurer les paramètres réseau de l'appareil. (→ Voir « Connexion au produit via l'application LG ThinQ » à la page 16.)
 - Avez-vous modifié les paramètres du routeur sans fil?
 - Si le mot de passe du routeur contient des caractères spéciaux (tels que ` ' " + / \ ; : - _ ^ & () < >) ou des émoticônes, la barre de son peut ne pas être connectée. Il est recommandé de définir un mot de passe en utilisant une combinaison de chiffres et de lettres de l'alphabet anglais.
 - Il est recommandé de définir le type de sécurité du routeur sans fil sur WPA2.
 - Débranchez le routeur et rebranchez-le après 10 secondes. Essayez ensuite de vous connecter après la récupération du réseau.
 - La modification du canal sans fil de votre routeur peut contribuer à réduire les interférences sans fil. (Voici comment changer le canal sans fil des routeurs les plus courants. Pour obtenir les détails exacts, reportez-vous au manuel d'instructions de votre routeur).
- ① Saisissez l'adresse IP sur votre téléphone intelligent ou votre ordinateur, ou utilisez le CD de l'assistant de configuration pour vous connecter à la page de configuration du routeur. Cela ne peut se faire que lorsque le routeur est connecté au réseau par Wi-Fi ou câble Ethernet.
 - ② Trouvez la page des paramètres sans fil et modifiez le canal sans fil de votre réseau 2,4 GHz / 5 GHz. Si le canal est réglé sur « Auto », désactivez-le et configurez un canal précis.
 - Si le canal du routeur est 2,4 GHz, 6 ch / 11 ch
 - Si le canal du routeur est 5 GHz, 48 ch / 149 ch
 - ③ Enregistrez les paramètres et redémarrez le routeur sans fil.
 - Retirez le câble d'alimentation du routeur, attendez cinq secondes, puis rebranchez-le. Lorsque le routeur est complètement sous tension, essayez de le connecter à nouveau.
-





Erreurs de l'application

Problème	Solution
L'application ne fonctionne pas correctement.	<ul style="list-style-type: none">• Recevez-vous une erreur lors de l'exécution de l'application?<ul style="list-style-type: none">- Vérifiez si l'appareil est sous tension.- Vérifiez si l'application que vous souhaitez exécuter prend en charge le système d'exploitation de votre téléphone intelligent. Vous pouvez visiter le site Web du fabricant de l'application pour confirmer les systèmes d'exploitation pris en charge.- Vérifiez si vous avez la dernière version de l'application. Recherchez l'application dans Google Play ou l'App Store et vérifiez si un bouton Mise à jour apparaît à côté d'elle. S'il ne s'agit pas de la dernière version, appuyez sur le bouton Mise à jour.• Si l'erreur n'est pas encore résolue, essayez de vous connecter en utilisant un autre téléphone intelligent avec l'application LG ThinQ installée.
Google Cast ne fonctionne pas correctement	<ul style="list-style-type: none">• Si Google Cast ne fonctionne pas correctement après l'installation de la barre de son, vous pouvez le résoudre dans l'application LG ThinQ.<ol style="list-style-type: none">① Assurez-vous que votre téléphone intelligent est connecté au même réseau Wi-Fi que votre téléviseur.② Installez et lancez l'application LG ThinQ.③ Après avoir lancé l'application LG ThinQ, suivez les étapes ci-dessous pour activer la fonction Google Cast.<ul style="list-style-type: none">- Entrez le Paramètres  en haut à droite de l'écran d'accueil → Entrez « Paramètres Google Cast » → Entrez « Activer » → Cliquez sur le bouton « Accepter ».
La connexion Alexa ne fonctionne pas correctement	<ul style="list-style-type: none">• Obtenez-vous une erreur lorsque vous sélectionnez la connexion Amazon Alexa sur l'application LG ThinQ?<ul style="list-style-type: none">- Vérifiez si vous avez installé l'application LG Soundbar AlexaLoginManager application après l'avoir téléchargée depuis Google Play ou App Store.- Vérifiez si la connexion Internet de votre téléphone portable fonctionne correctement.- Vérifiez si vous avez saisi un compte et un mot de passe valides pour Amazon Alexa.★ Veuillez noter que cette fonctionnalité peut être limitée en fonction de la politique de support du service Amazon dans certains pays.

Problèmes de connexion sans fil



Problème	Solution
Il y a des interférences radio.	<ul style="list-style-type: none">• Installez l'appareil et le caisson de basses sans fil aussi près que possible l'un de l'autre.• N'installez pas le produit sur des meubles en métal.• La communication sans fil peut ne pas fonctionner correctement dans les zones de signaux faibles.
La connexion Bluetooth cause un dysfonctionnement ou fait du bruit.	<ul style="list-style-type: none">• Entendez-vous du bruit ou rencontrez-vous des dysfonctionnements lors de l'utilisation de Bluetooth?<ul style="list-style-type: none">- Ne laissez aucune partie de votre corps toucher l'émetteur-récepteur du périphérique Bluetooth ou de l'appareil.- N'installez pas le périphérique Bluetooth sur un mur ou dans un endroit isolé.- Supprimez tous les obstacles entre l'appareil et le périphérique Bluetooth.- Installez le périphérique Bluetooth près du produit.• Lorsque le périphérique Bluetooth est trop éloigné du produit, la fonction Bluetooth peut être déconnectée ou des dysfonctionnements peuvent se produire.<ul style="list-style-type: none">- Installez le périphérique Bluetooth à 1 m (3,3 pi) des périphériques qui utilisent la même fréquence que l'appareil, comme les routeurs sans fil, les équipements médicaux et les fours à micro-ondes.

Désactivation du mode démo

Problème	Solution
La télécommande ne fonctionne pas.	<ul style="list-style-type: none">• Le texte affiché sur l'écran d'état reste-t-il inchangé, même si vous appuyez plusieurs fois sur le bouton Fonction ?• Ne voyez-vous que le texte « DEMO » sur l'écran d'état?<ul style="list-style-type: none">- Le mode démo peut être activé sur l'appareil. Débranchez le cordon d'alimentation de l'appareil, puis rebranchez-le.- Si la télécommande ne fonctionne toujours pas, appuyez sur le bouton Volume   de l'appareil pour régler le niveau sonore à 2, puis appuyez sans relâcher sur le bouton Fonction  pendant environ cinq secondes. Si la fonction actuellement sélectionnée apparaît sur l'écran d'état, cela signifie que le mode démo a été désactivé.

Annexe

Caractéristiques techniques

Général	
Consommation d'énergie	Reportez-vous à l'étiquette principale.
Adaptateur c.a.	<ul style="list-style-type: none">• Modèle : MS-Z2610R230-065E0-P• Fabricant : MOSO POWER SUPPLY TECHNOLOGY CO., LTD.• Entrée : De 100 à 240 V c.a.; 50/60 Hz• Sortie : 23 V , 2,61 A
Dimensions (L x H x P)	Environ 1 446,0 mm x 150,0 mm x 32,5 mm (base incluse) (56,9 po x 5,9 po x 1,2 po)
Température de service	De 5 °C à 40 °C (de 41 °F à 104 °F)
Plage d'humidité en service	HR de 5 % à 80 %
Alimentation du bus (USB)	5 V  500 mA
Fréquences d'échantillonnage audio disponibles pour l'entrée numérique	32 kHz, 44,1 kHz, 48 kHz, 88,2 kHz, 96 kHz, 176,4 kHz, 192 kHz
Formats audio disponibles pour l'entrée numérique	Dolby Digital, Dobby Digital Plus, Dolby TrueHD, Dolby Atmos, DTS Digital Surround, DTS-HD HRA, DTS-HD MA, DTS:X, PCM

Entrée/Sortie	
OPTICAL IN	3,0 V (p-p), (borne de connexion audio optique) × 1
HDMI™ IN	19 broches (borne de connexion HDMI™ de type A) × 1
HDMI™ ► TV (eARC / ARC)	19 broches (borne de connexion HDMI™ de type A) × 1 La résolution 4K est prise en charge pour les sources 4K appliquées avec HDCP 2.3 (prise en charge 4K à 120 Hz (YCbCr 4:2:0)).

Amplificateur (sortie eff.)	
Total	420 W eff.
Avant	80 W eff. x 2 (impédance : 4 Ω, DHT 10 %)
Centre	40 W eff. (impédance : 4 Ω, DHT 10 %)
Caisson de basses	220 W eff. (impédance : 3 Ω, DHT 10 %)

Caisson de basses sans fil	
Énergie requise	Reportez-vous à l'étiquette principale du caisson de basses sans fil.
Consommation d'énergie	Reportez-vous à l'étiquette principale du caisson de basses sans fil.
Type	1 haut-parleur 1 voie
Impédance	3 Ω
Puissance assignée	220 W eff.
Puissance max.	440 W eff.
Dimensions (L x H x P)	Env. 180,0 mm x 394,0 mm x 290,0 mm (base incluse) (7,0 po x 15,5 po x 11,4 po)

Système	
LAN sans fil (antenne Internet)	Réseau Wi-Fi compatible 802.11a/b/g/n

Enceintes arrière (SPT8-S, vendus séparément)

Récepteur sans fil (Inclus dans l'enceinte arrière)	
Énergie requise	Consultez l'étiquette principale sur l'enceinte arrière.
Consommation d'énergie	Consultez l'étiquette principale sur l'enceinte arrière.
Alimentation arrière	50 W eff. x 2 (impédance: 4 Ω , THD 10 %)
Température de service	De 5 °C à 40 °C (de 41 °F à 104 °F)
Plage d'humidité en service	HR de 5 % à 80 %

Haut-parleurs arrière (chacun)	
Type	1 haut-parleur 1 voie
Impédance	4 Ω
Puissance assignée	50 W eff.
Puissance max.	100 W eff.
Dimensions (L x H x P)	Env. 100,0 mm x 176,5 mm x 120,0 mm (base incluse) (3,9 po x 6,9 po x 4,7 po)

- Le concept et les caractéristiques peuvent être modifiés sans préavis.

| Marques déposées et licences

Toutes les marques commerciales et les noms commerciaux sont la propriété de leurs propriétaires respectifs.



Dolby, Dolby Vision, Dolby Atmos et le symbole double-D sont des marques déposées de Dolby Laboratories Licensing Corporation. Fabriqué sous licence de Dolby Laboratories. Œuvres confidentielles non publiées. Copyright © 2012–2021 Dolby Laboratories. Tous droits réservés.



La marque et les logos **Bluetooth®** sont des marques déposées détenues par **Bluetooth** SIG, Inc. et toute utilisation de telles marques par LG Electronics s'effectue sous licence.

Les autres marques de commerce et appellations commerciales sont la propriété de leurs propriétaires respectifs.



Les termes HDMI, HDMI High-Definition Multimedia Interface, la présentation commerciale HDMI et les logos HDMI sont des marques ou des marques déposées de HDMI Licensing Administrator, Inc.



Pour les brevets DTS, veuillez consulter <http://patents.dts.com>. Fabriqué sous licence de DTS, Inc. ou DTS Licensing Limited. DTS, DTS:X et le logo DTS:X sont des marques déposées ou des marques commerciales de DTS, Inc. aux États-Unis et dans d'autres pays. © 2023 DTS, Inc. TOUS DROITS RÉSERVÉS.

| Ce que vous devez savoir sur les services réseau

Tous les renseignements, données, documents, correspondances, téléchargements, fichiers, textes, images, photos, graphiques, vidéos, webémissions, publications, outils, ressources, logiciels, codes, programmes, applets, widgets, applications, produits et tout autre contenu (« contenu ») et services et offres (« services ») mis à disposition par un tiers sont fournis sous la seule responsabilité des prestataires de services qui les ont produits.

La rétention, suppression ou la suspension de tout ou partie de ces contenus et services n'est pas restreinte, et l'utilisation et l'accès aux contenus et services fournis par l'intermédiaire des produits de LG Electronics par les prestataires de services peuvent être modifiés à tout moment sans préavis.

Si vous avez des demandes ou des problèmes concernant les contenus et services, vous pouvez consulter le site Web du prestataire de services pour obtenir les renseignements les plus à jour. LG Electronics n'est pas responsable des services aux consommateurs liés aux contenus et services et n'en assume aucune obligation. Toute question ou demande concernant les contenus et services doit être satisfaite directement par les prestataires de contenu et service respectifs.

Il est clair que LG Electronics n'est responsable d'aucun contenu ou service, ni d'aucune modification, suppression ou suspension de chaque contenu ou service, et qu'il ne certifie pas ni ne garantit l'utilisation de tels contenus ou services ou l'accès à ces derniers.

| Renseignements sur l'avis de logiciel libre

Pour obtenir le code source conformément aux dispositions de la licence publique générale, de la licence publique générale limitée, de la licence publique Mozilla et de toute autre licence régissant les logiciels à code source libre contenus dans ce produit et exigeant la divulgation du code source, visitez le site <https://opensource.lge.com>. En plus du code source, toutes les dispositions de licence, les avis de droits d'auteurs et autres documents pertinents peuvent aussi être consultés.

LG Electronics mettra également à votre disposition le code source libre sur CD-ROM pour un prix couvrant le coût de la distribution (coût du support, de l'expédition et de la manutention) sur simple demande par courriel à l'adresse opensource@lge.com.

Cette offre est valable pour une période de trois ans après notre dernière expédition de ce produit et s'applique à toute personne ayant reçu ces renseignements.

| Manipulation de l'appareil

Lors de l'expédition de l'appareil

Conservez le carton et les matériaux d'emballage d'origine de l'expédition. Si vous avez besoin d'expédier l'appareil, remballiez-le tel qu'il était à sa sortie de l'usine pour assurer sa protection optimale.

Entretien des surfaces extérieures

- N'utilisez pas de liquides volatils comme un insecticide en aérosol à proximité de l'appareil.
- Si vous frottez trop fort, vous risquez d'endommager la surface.
- Ne laissez pas de produits en caoutchouc ou en plastique en contact prolongé avec l'appareil.

Nettoyage de l'appareil

Pour nettoyer l'appareil, utilisez un chiffon doux et sec. Si les surfaces sont très sales, utilisez un chiffon doux légèrement humidifié d'une solution détergente douce. N'utilisez pas de solvants puissants comme de l'alcool, de la benzine ou un diluant, car ces derniers risquent d'endommager la surface de l'appareil.

