

Qi SE

cozzia®

USER MANUAL / MANUEL D'INSTRUCTION | CZ-711/Qi SE

Hello.

Congratulations on purchasing your new Cozzia Qi SE.

At Cozzia we understand that every body is different and have carefully designed your massage chair with that in mind. But enough about us, this is about you. Learning how to use your new chair is simple (we designed it that way).

So let's get started.

Need a deeper massage? Remove Softening Pad

- 1 *Unzip*
- 2 *Fold Down*
- 3 *Remove Pad*

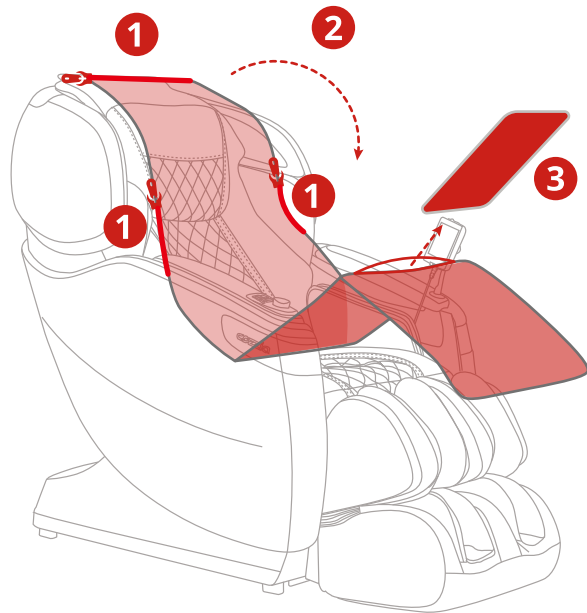
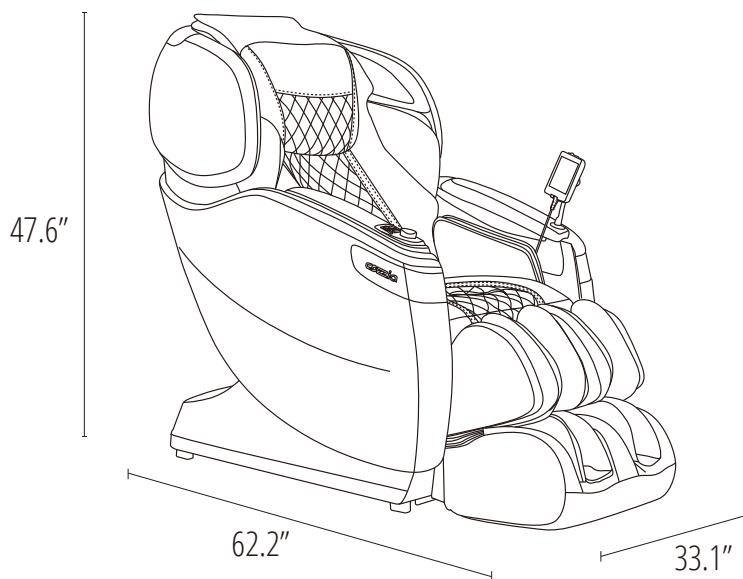

TABLE OF CONTENTS

 INTRO	Dimensions	3
	Contents	4
 CHAIR	Move & Clearance	5
	Components	6
	Massage Points	7
	Specifications	8
 MASSAGE	Interface	09-12
	Pre-Programed Massage	13-18
	Demo	19-20
	Custom Massage	21-27
	Spot Massage	28-30
	Settings	31-40
	Voice Control	41-48
 CARE	Safety	49-51
	Grounding Instructions	52
	Troubleshooting	52
	Care and Storage	53
	Warranty	53-54

DIMENSIONS

First, let's get your chair inside.



Box 1

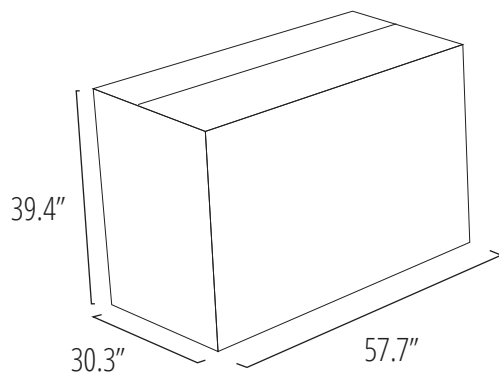

Base & Backrest

Box 2

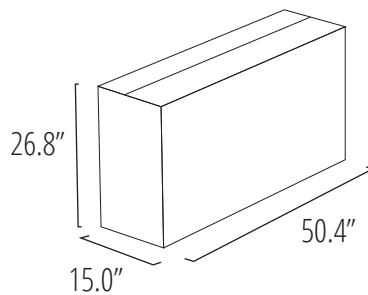

Side Panels

Box 3

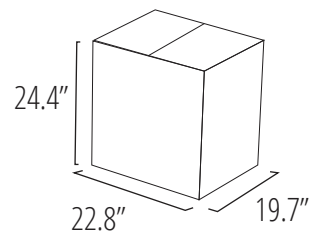

Footrest

CONTENTS

Everything you need for a relaxing experience.



User Manual

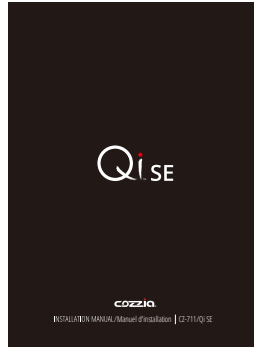

Installation Manual



Warranty Postcard

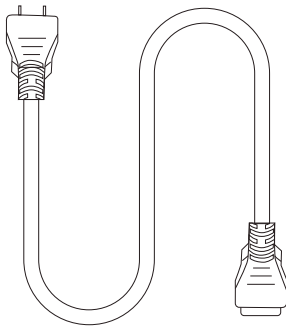

Power Cord

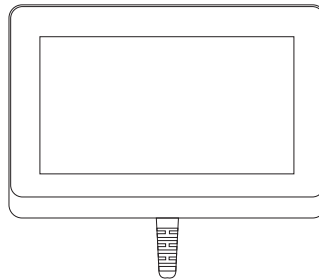

Wired Touch-Pad

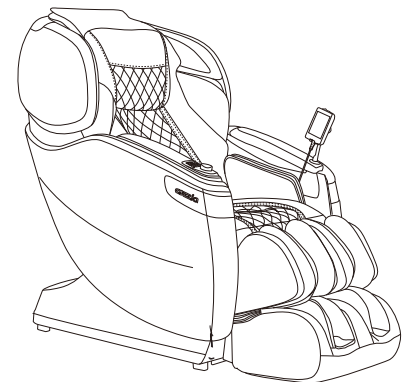

CZ-711 Massage Chair

Move & Clearance

A few simple steps to find the best place for your new chair.

HOW TO MOVE

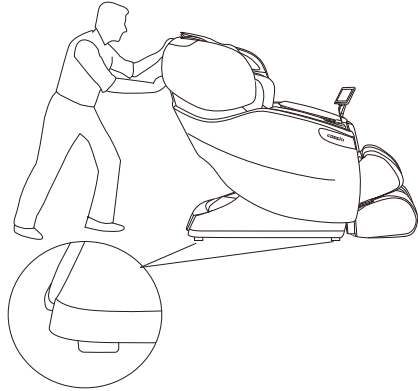

Move with a slight pull or push
Caution: If you roll the chair on wood floor, marks may be left

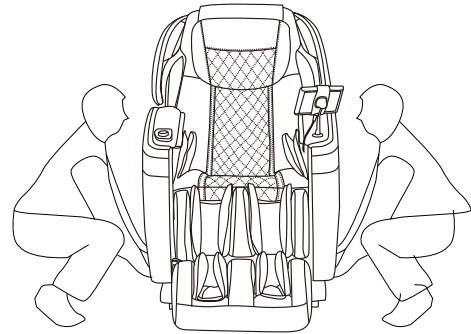

Two people are needed to lift the chair

CLEARANCE

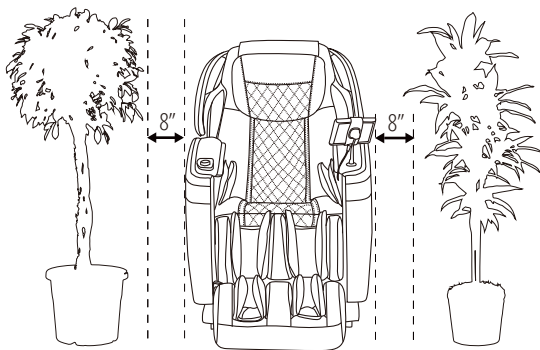

Reserve space on the left and right

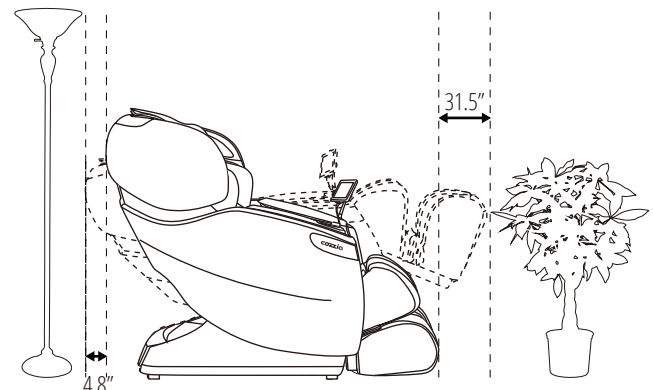

Reserve space on the front and back

CHAIR COMPONENTS

Some of your chair's most important features.

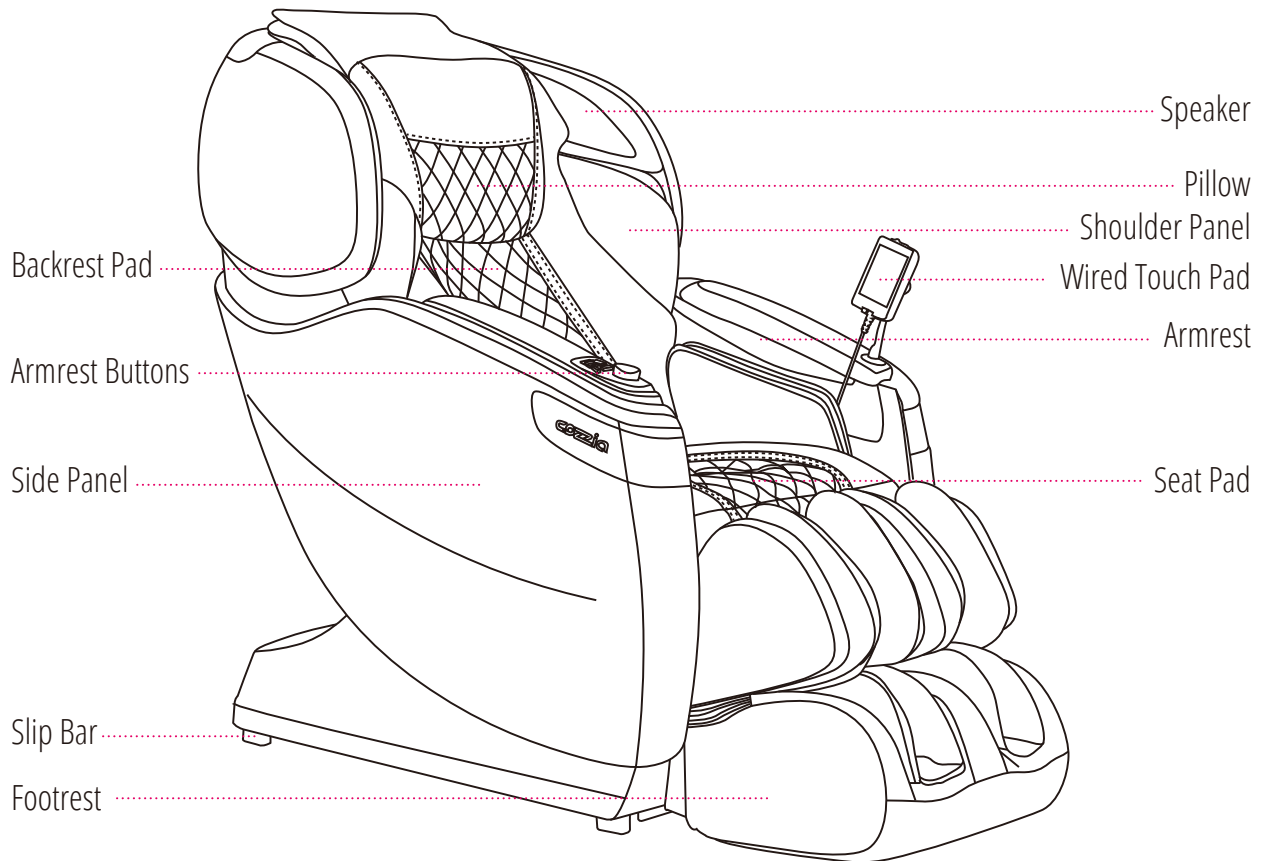

Note: The speaker will only operate when the massage chair is in operation



To play music using your massage chair's speakers please connect your smartphone, tablet, or other electronic device to your chair using bluetooth.

MASSAGE POINTS

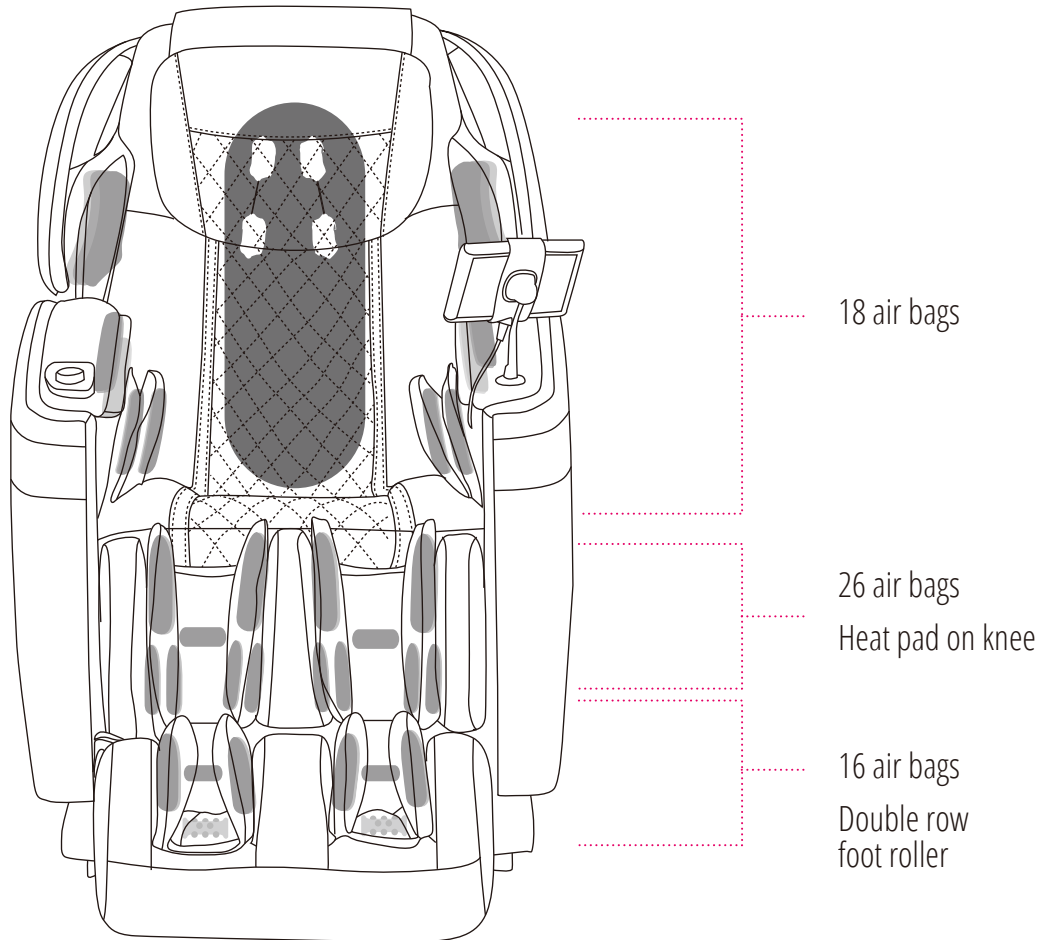

●
Back Massage Mode

●
Air Bag

■
Roller

CHAIR SPECIFICATIONS

A few important facts about your massage chair.



Model No.
CZ-711/Qi SE



Max Massage Time
30 minutes

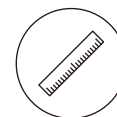

Dimensions (L x W x H)
Chair dimensions: 62.2" x 33.1" x 47.6"
Reclined dimensions: 77.2" x 33.1" x 41.3"



Shipping Weight
Gross weight: 324 lbs
Net weight: 280.5 lbs



Usage Condition
Environment temperature: 10°C-40°C
Contrasting humidity: 30-85RH



Storage Condition
Storage temperature: -20°C-60°C
Storage humidity level: 30-85RH



Rated Current
1.5A



Rated Voltage
110 - 120V



Rated Frequency
60Hz



Power of Speakers
14W (2 sides)

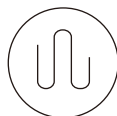

Length of Wiring
Controller wiring: 27.6"
Power supply wiring: 70.9"



Safety Feature
Equipped with child safety lock,
leg rest and backrest safety sensor,
and overheating and power surge detectors

WIRED TOUCH-PAD INTERFACE

We have designed your massage chair's tablet controller with a user-friendly interface to make using your chair even easier.

Home Screen

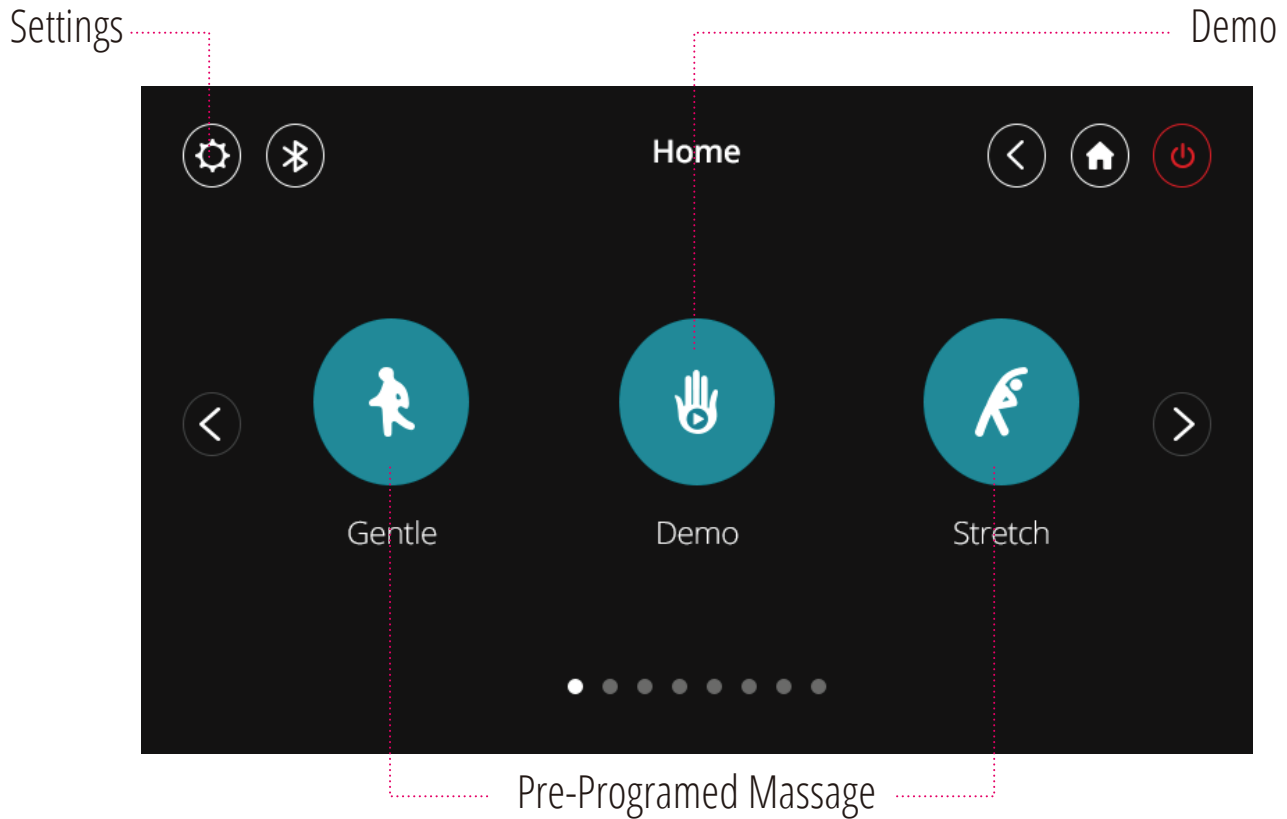

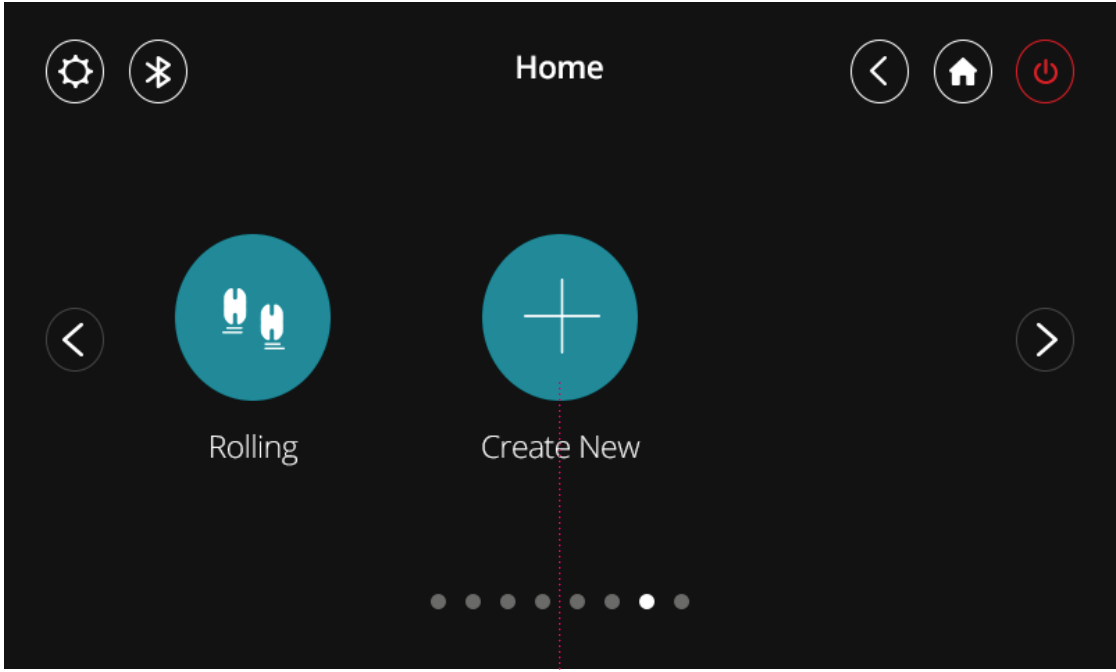

Create New Program

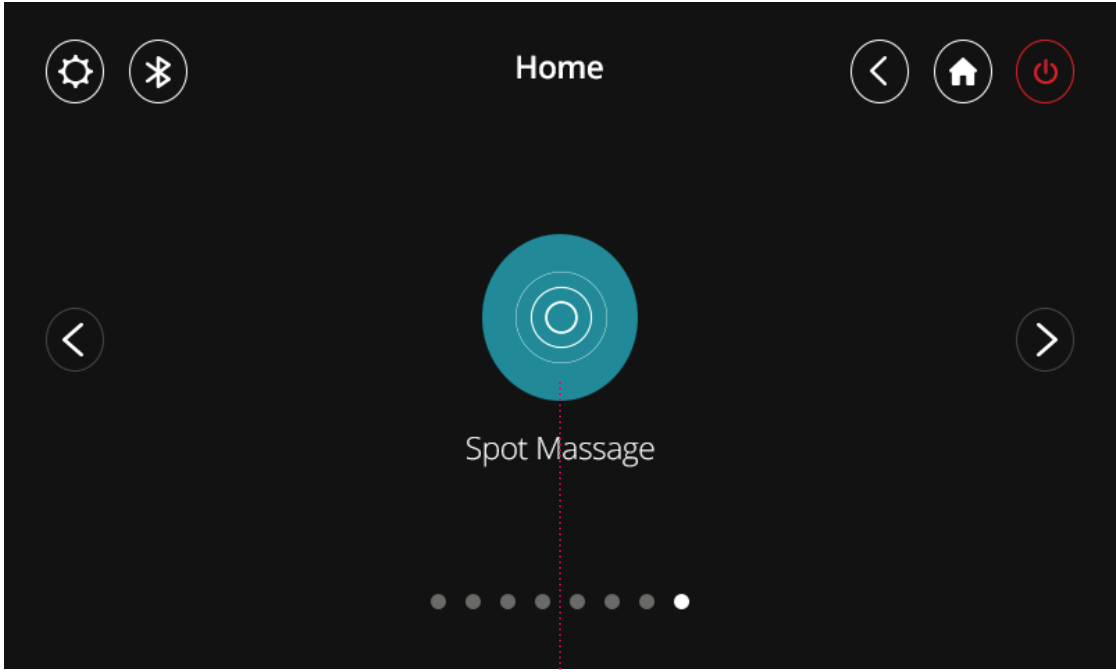

Spot Message

Massage Controls

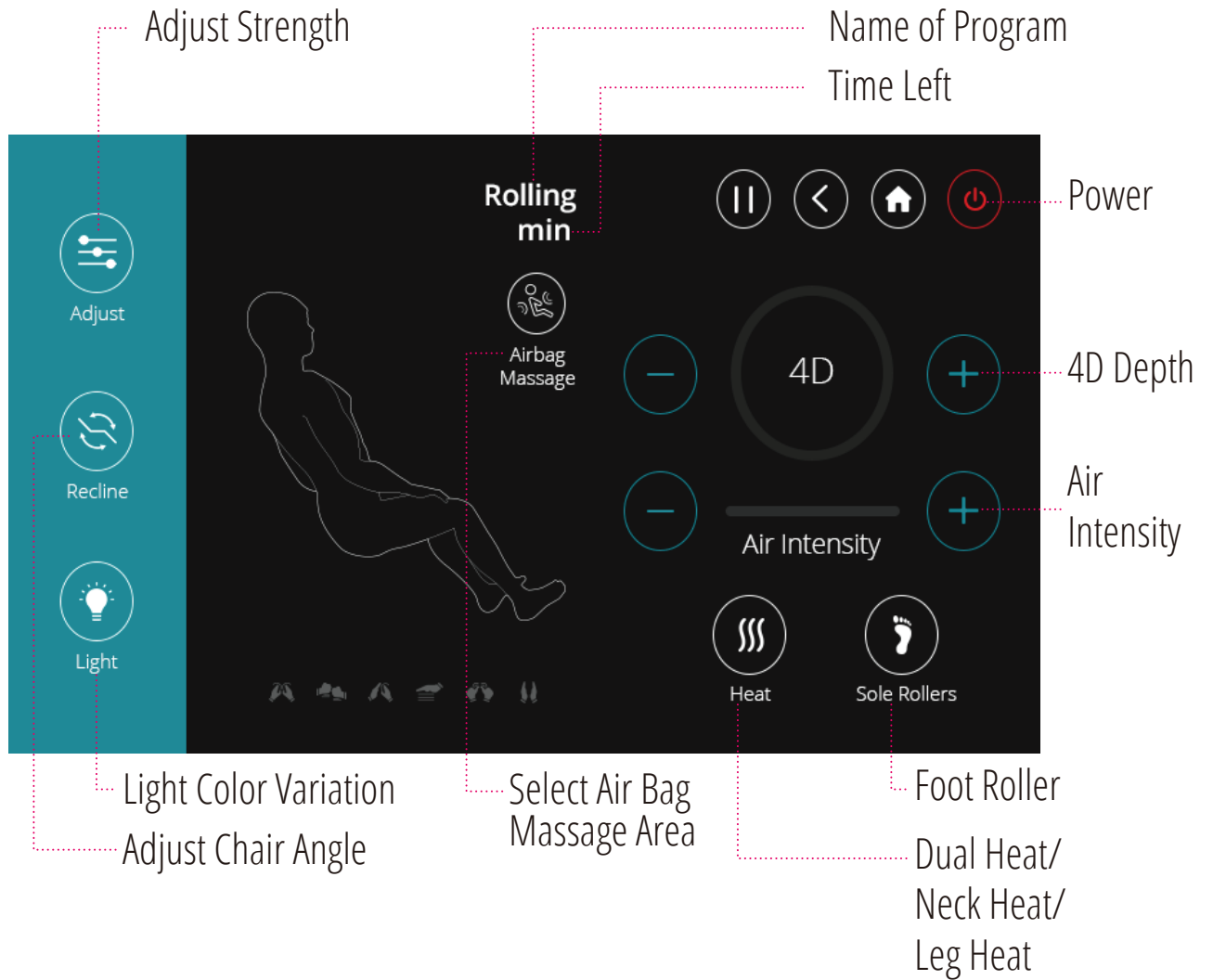

PRE-PROGRAMMED MESSAGE

We have designed your chair with multiple massage options for your changing needs. Follow these simple instructions to begin a new pre-programmed massage.

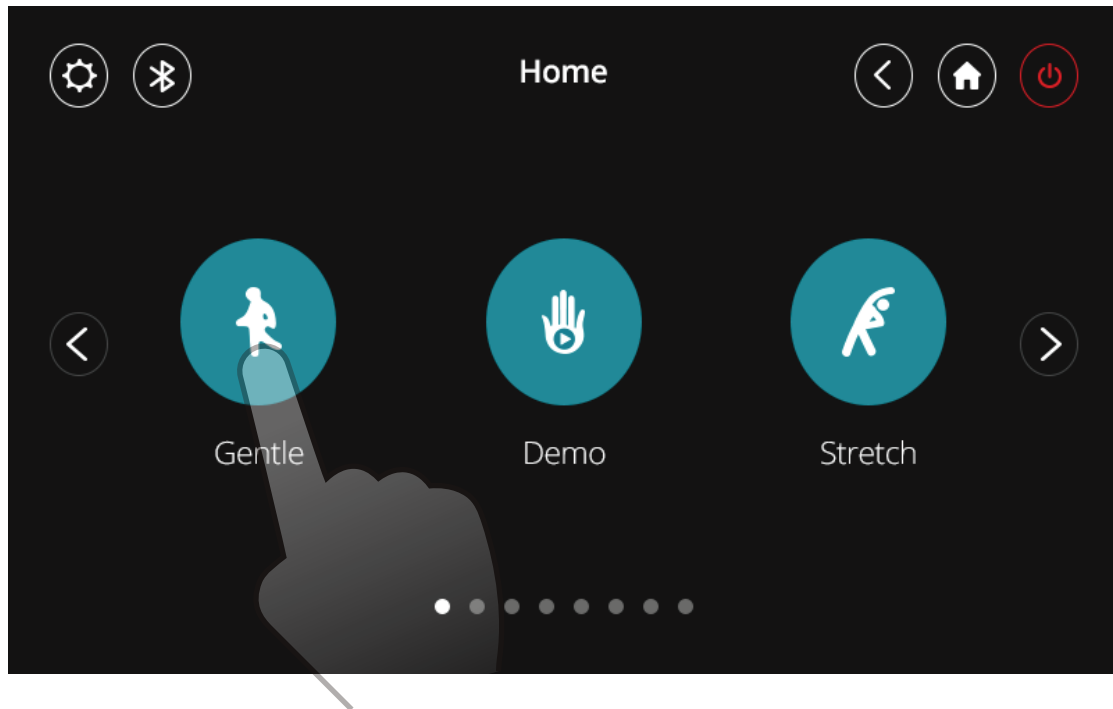

Choose 1 of our 19 pre-programmed massages
(Gentle, Demo, Stretch, Joint Care, Spine Care, Relax, Vigorous, Swedish, Thai, Japanese, Chinese, Balinese, Recharge, Neck&Shoulder, Lower Back, Upper Back, Lower Body, Hip&Waist, Rolling)

Pre-Programmed Massage Interface



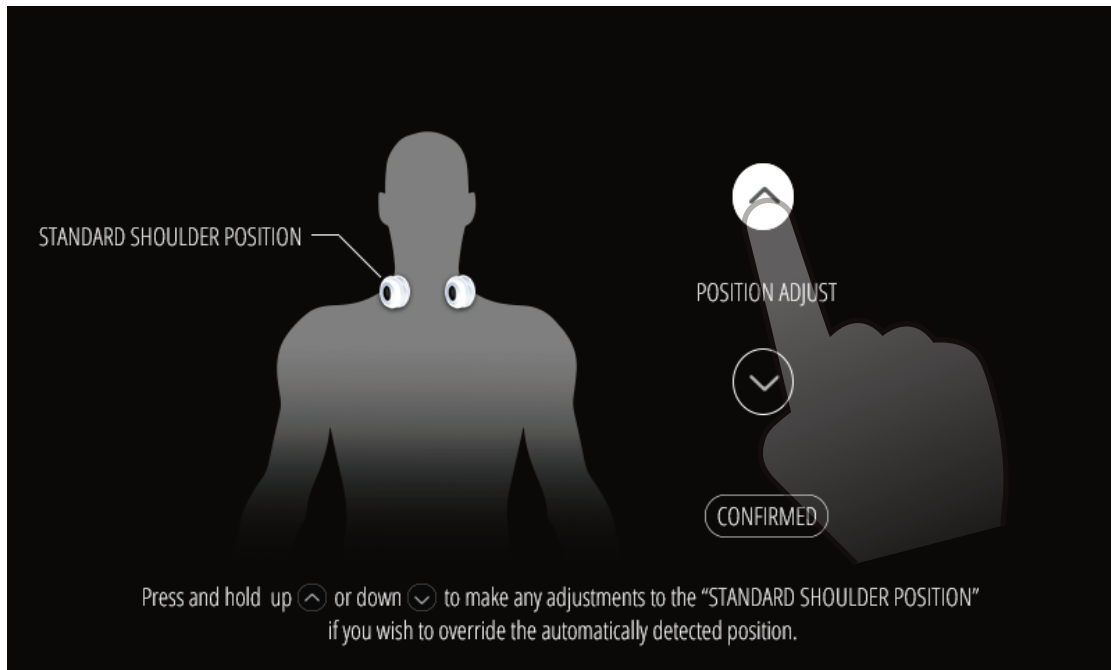

Using the arrows, you can adjust the standard shoulder position

Adjust Massage Strength Interface

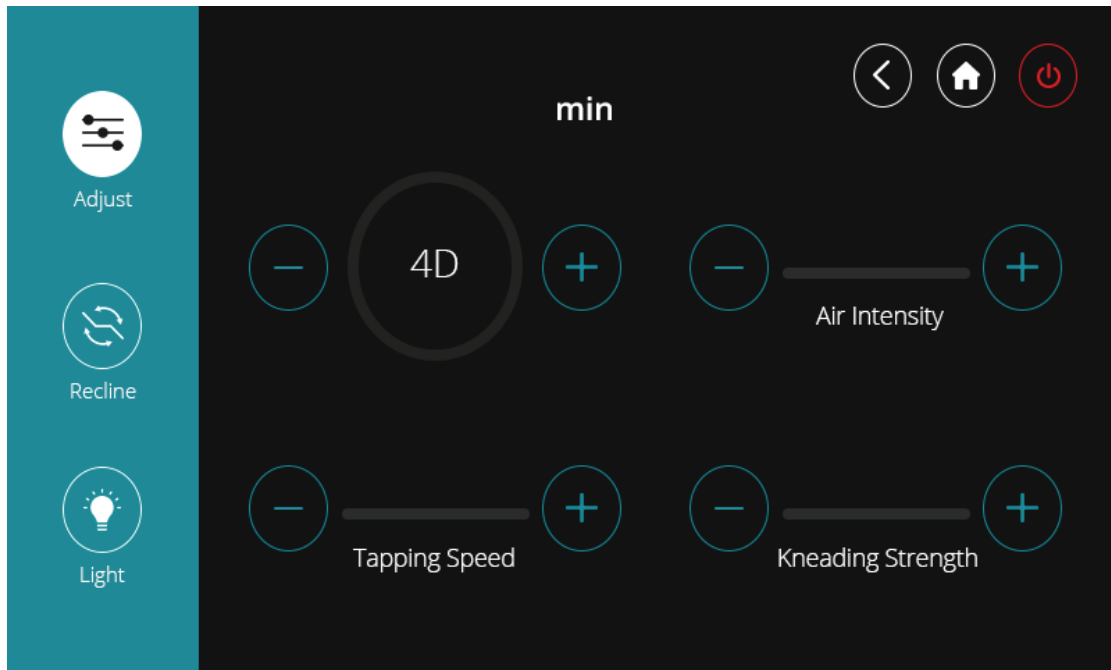

In this interface, you can adjust massage 4D strength, tapping speed, kneading strength and air intensity

Adjust Chair Angle Interface

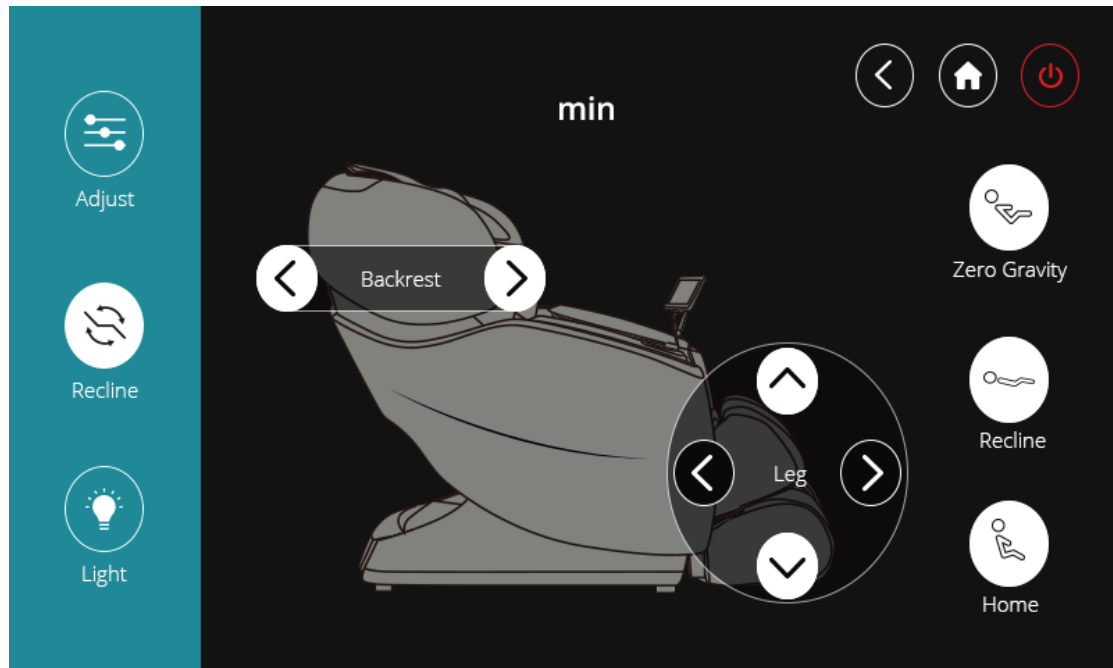

Adjust your chair quickly by choosing one of the three preset seating positions. You can also press and hold the arrows to adjust parts of the chair independently

Change the Light Interface

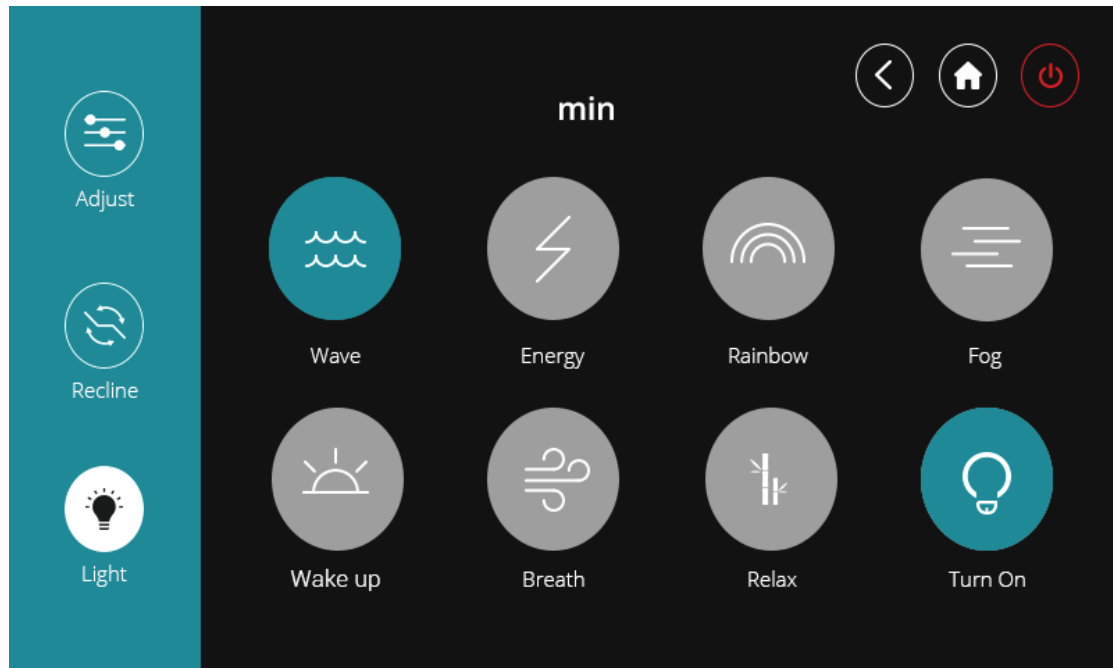

Choose 1 of the 7 types of LED light patterns

DEMO

In order to allow you to quickly understand the many features of this massage chair, we have created a demo mode for you.

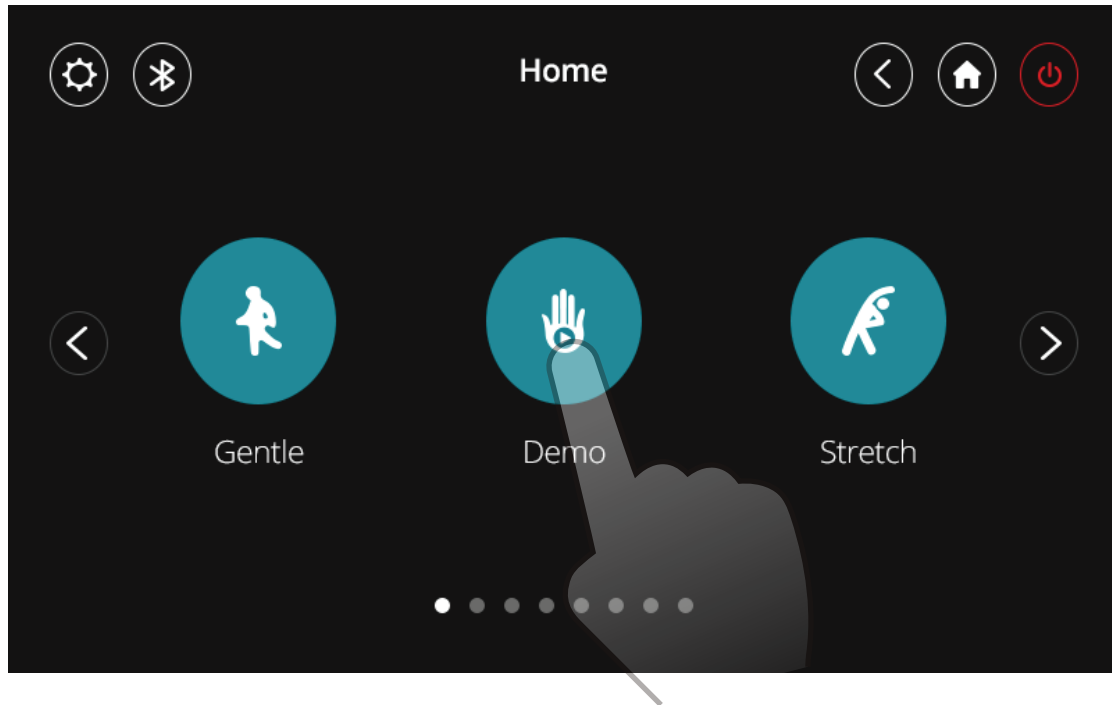

Choose the "Demo" icon to begin the demo program

Demo Interface

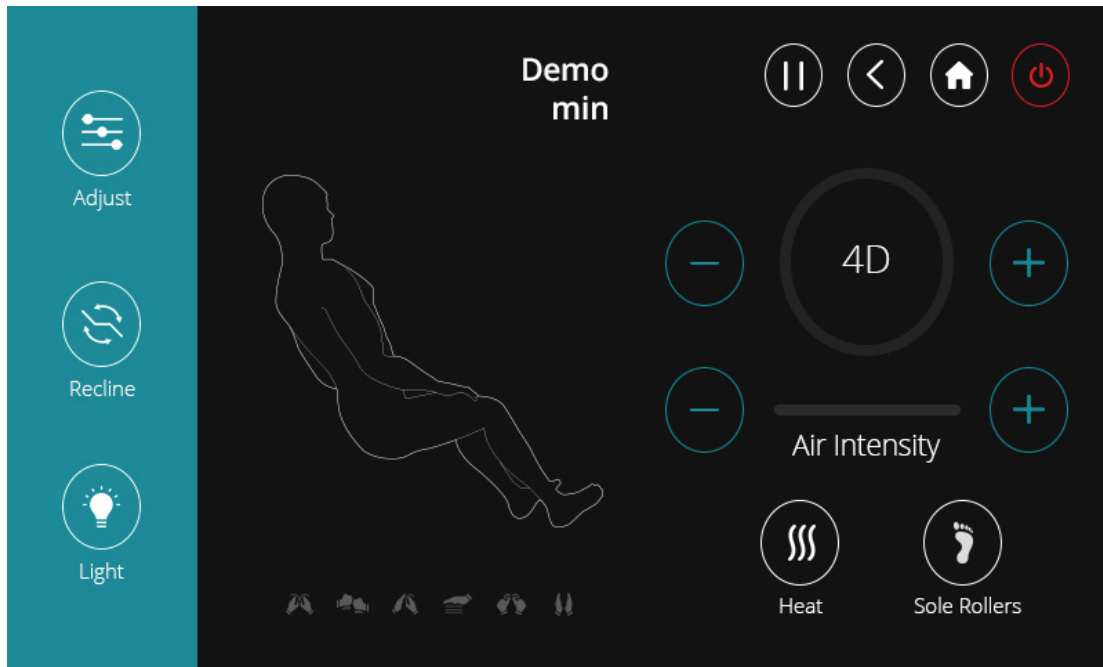

CUSTOM MESSAGE

Every body is different. That's why we've given you the option to customize your message to meet your specific needs. Follow these simple instructions to create a new custom message. You can create up to 3 custom programs. To delete a custom message program, press and hold the icon of the message you want to delete and choose the "x".

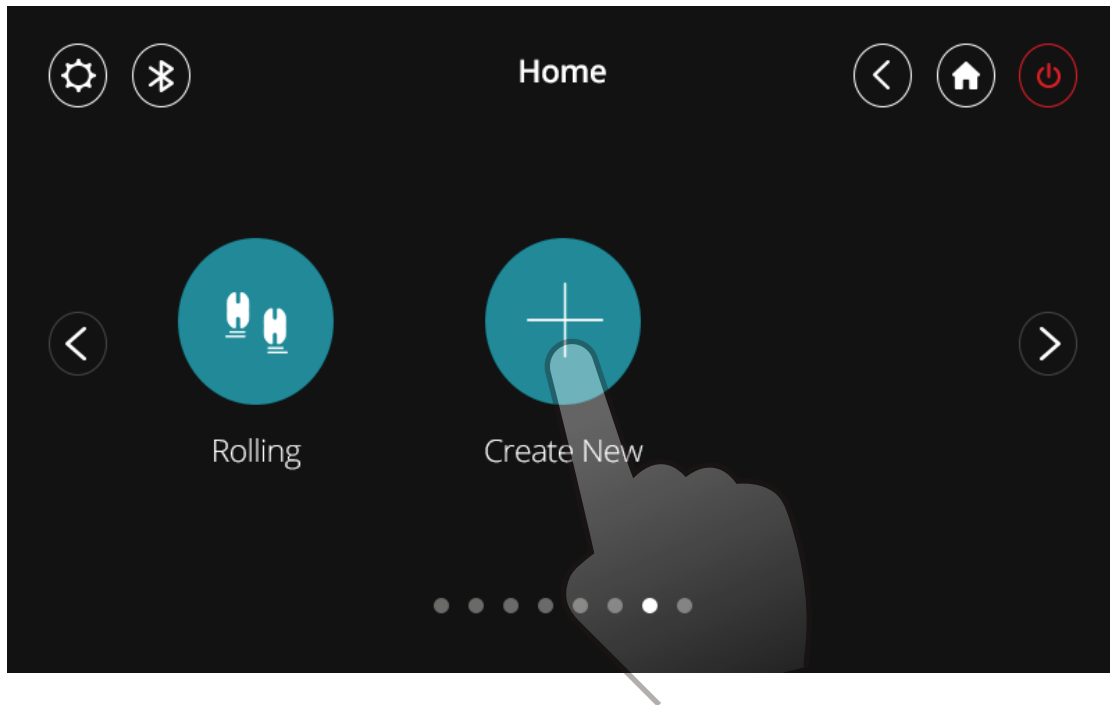

Choose the "Create New" icon to begin creating your message program

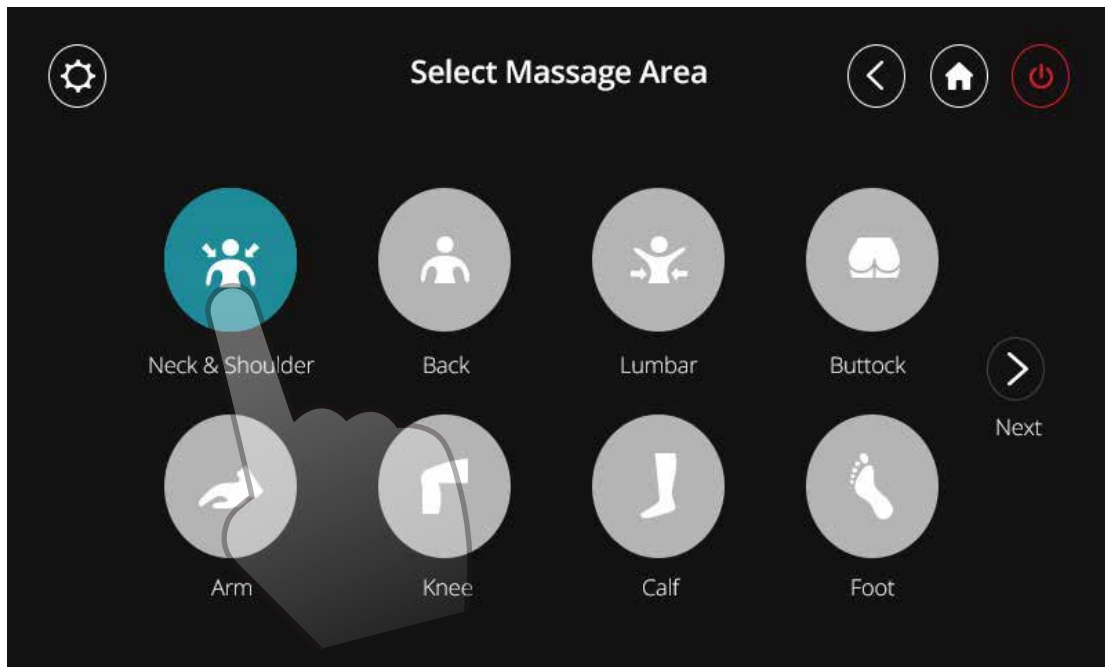

Select the massage area that you prefer

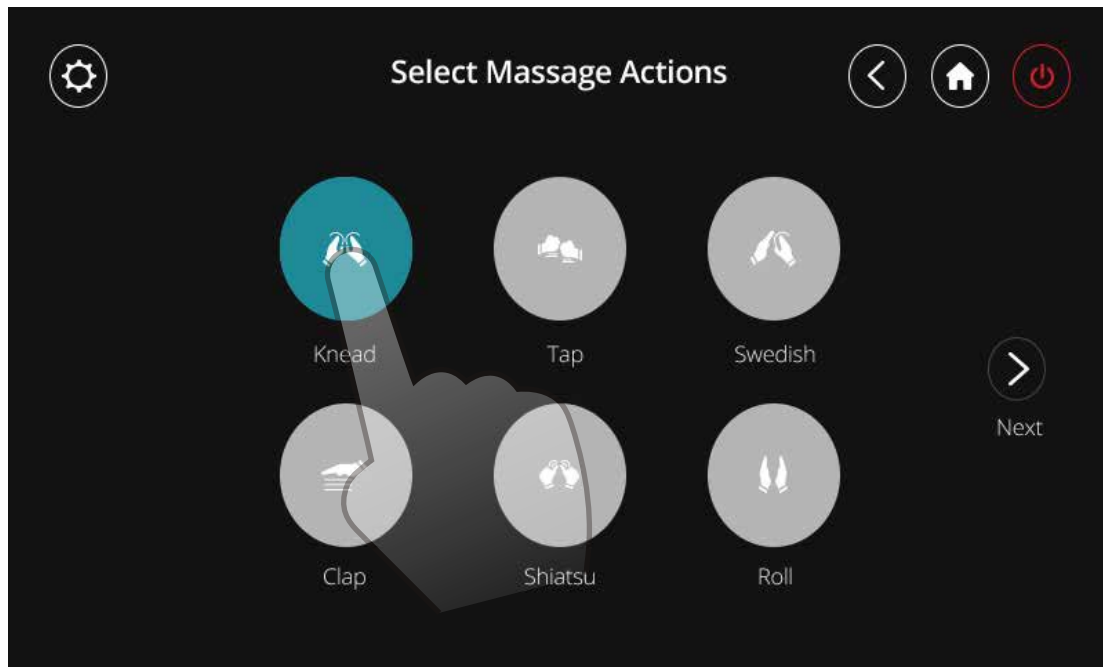

Select your favorite massage actions. The knead, tap, clap, and shiatsu massages can be combined with swedish or roll

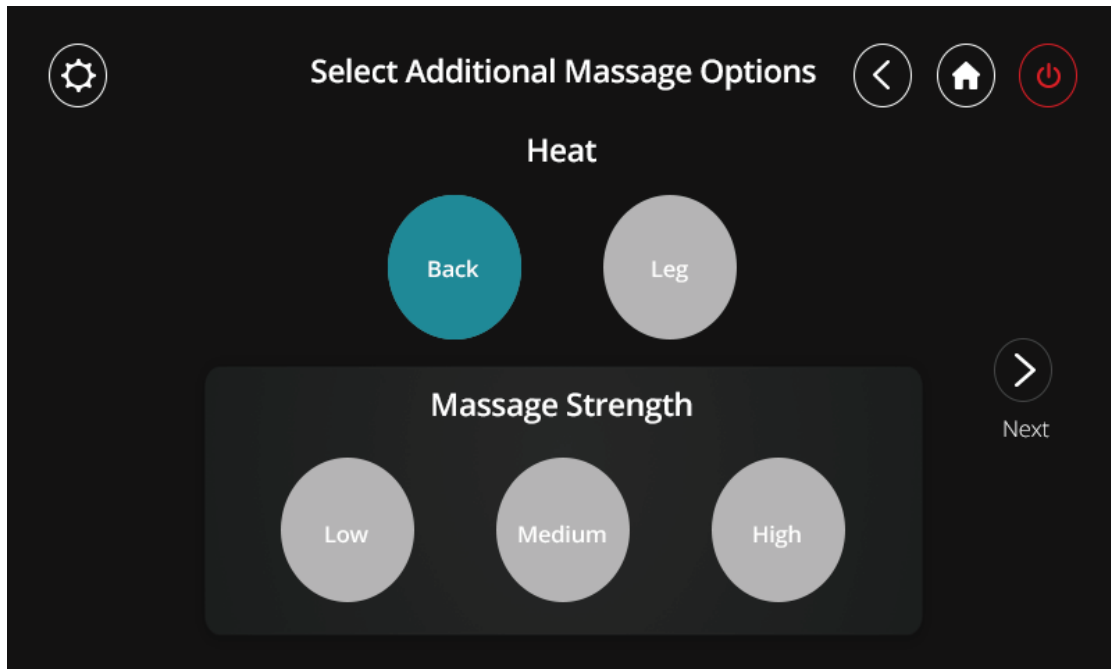

Select the heat area and massage strength that you prefer

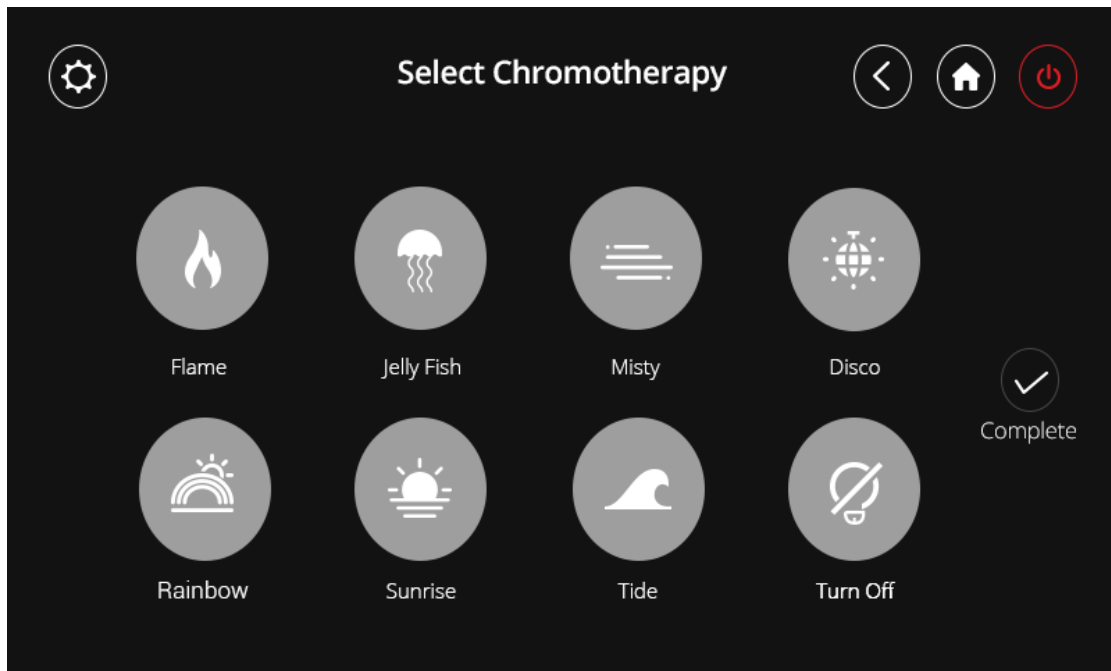

Select the chromotherapy light pattern that your prefer

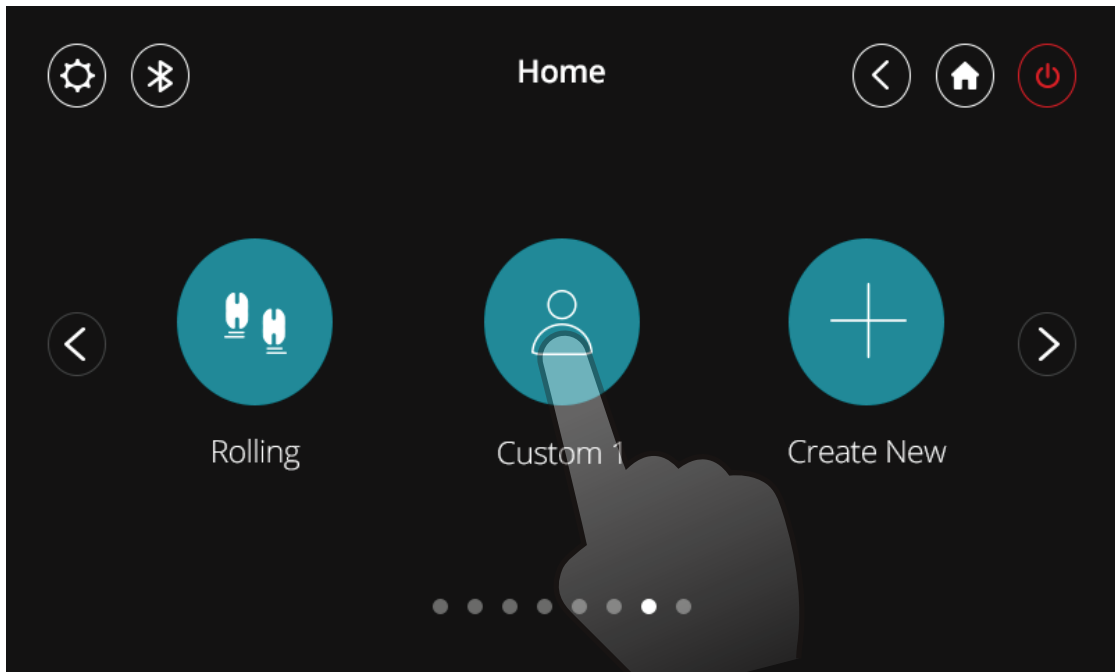

Choose the "Custom 1" icon to start your program

Custom Interface

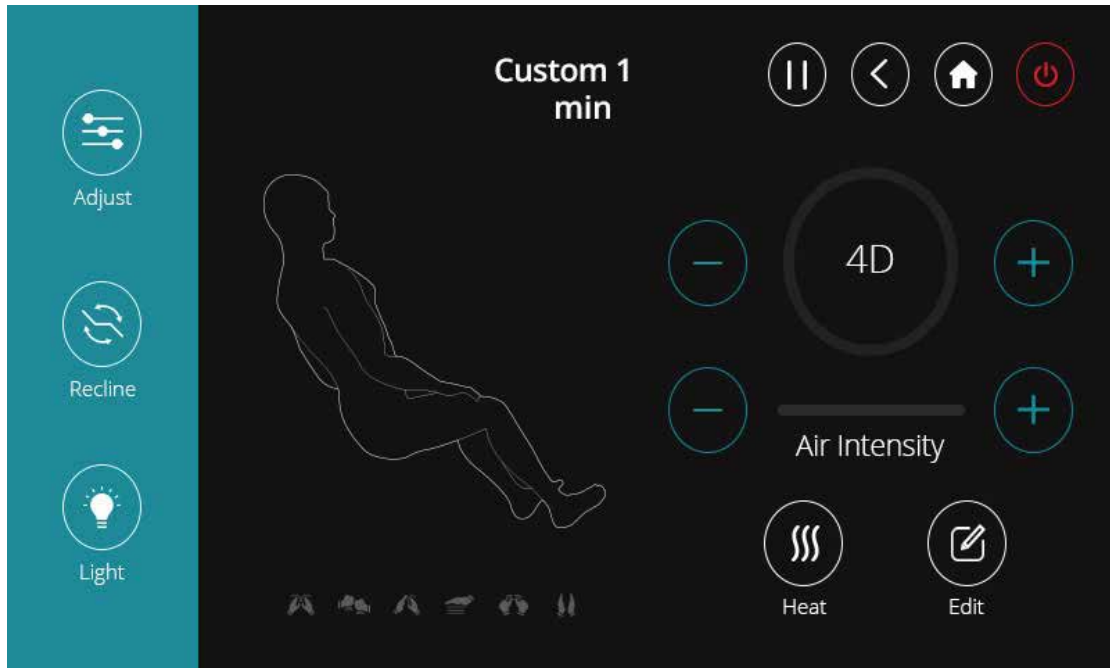

SPOT MESSAGE

This is a fixed message area and actions program.

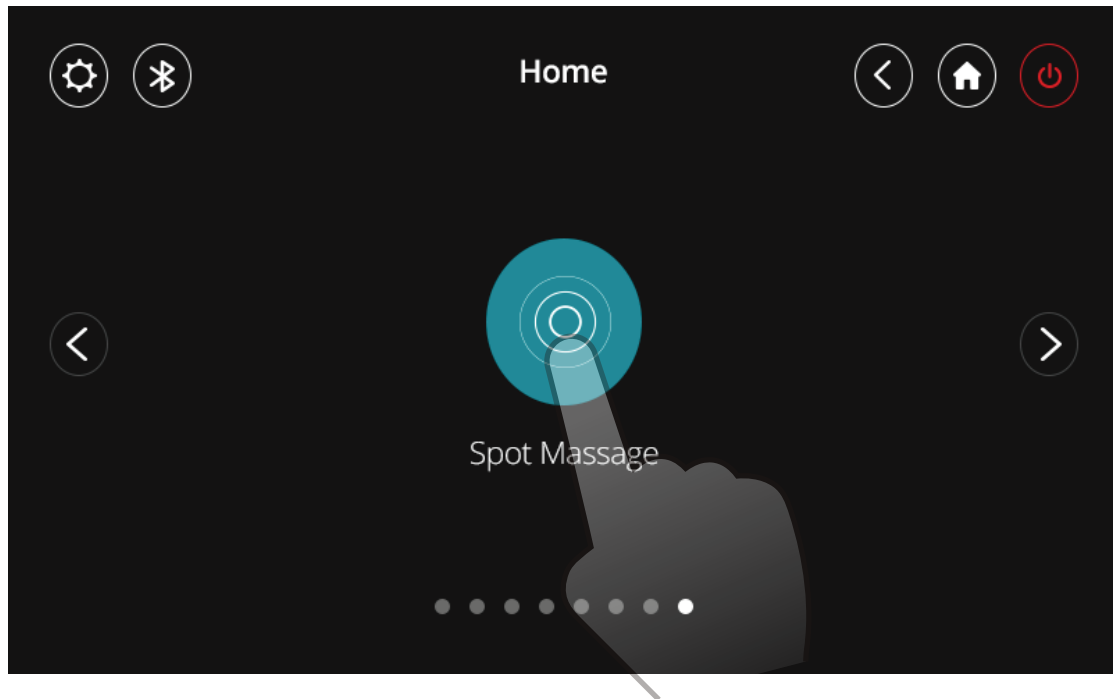

Choose the "Spot Message" button to take you to the spot message page

Spot Massage Interface 1

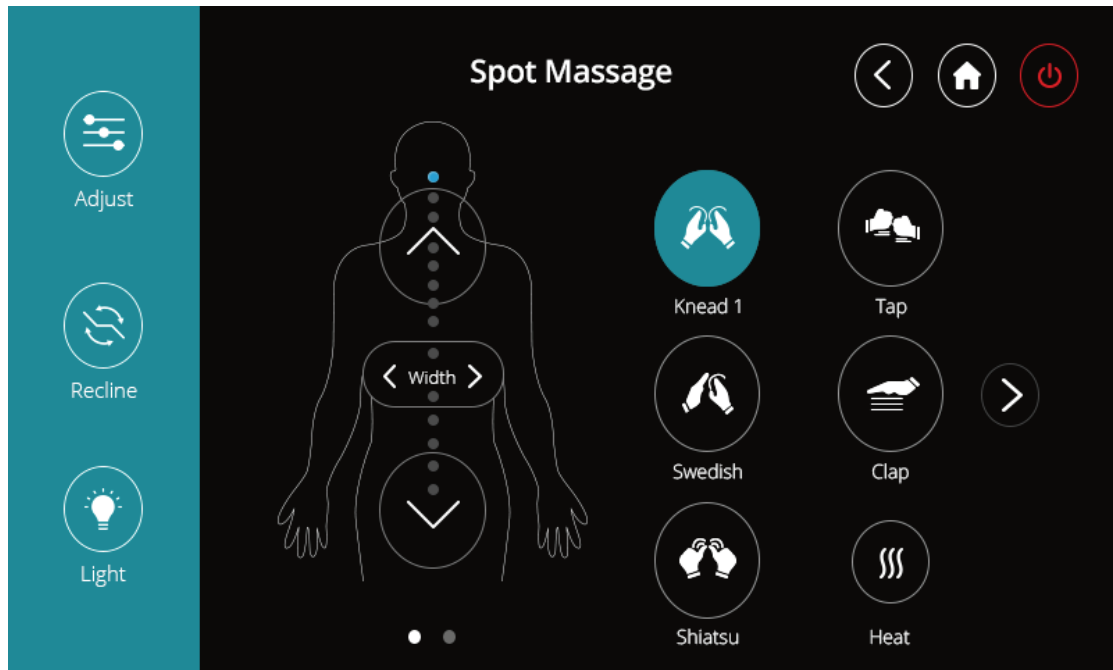

Spot Massage Interface 2

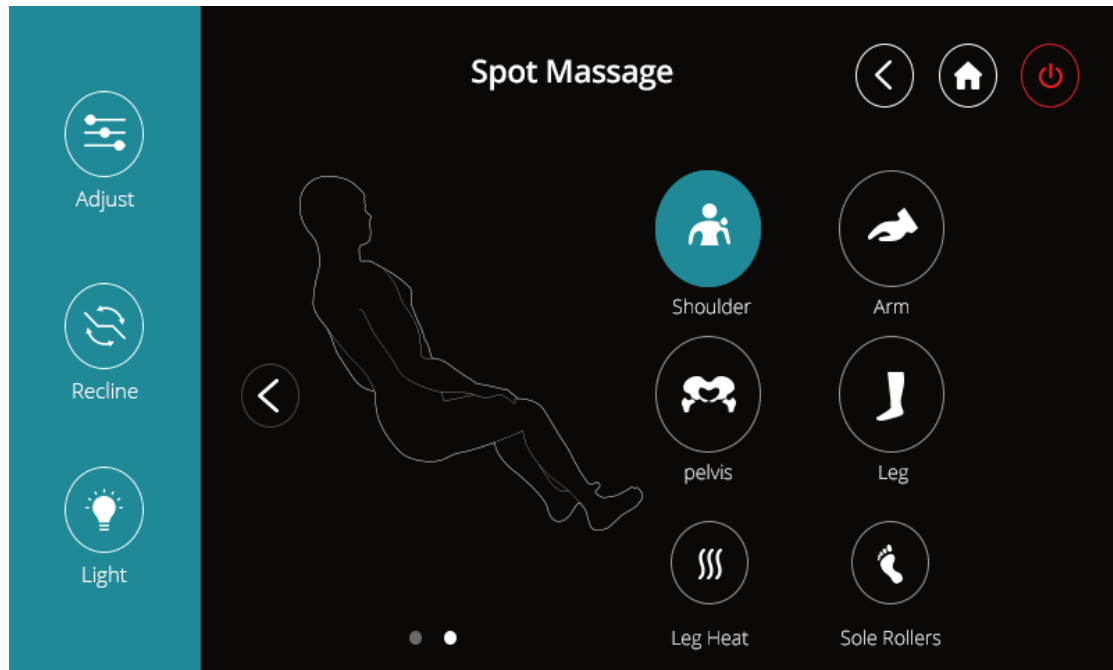

SETTINGS

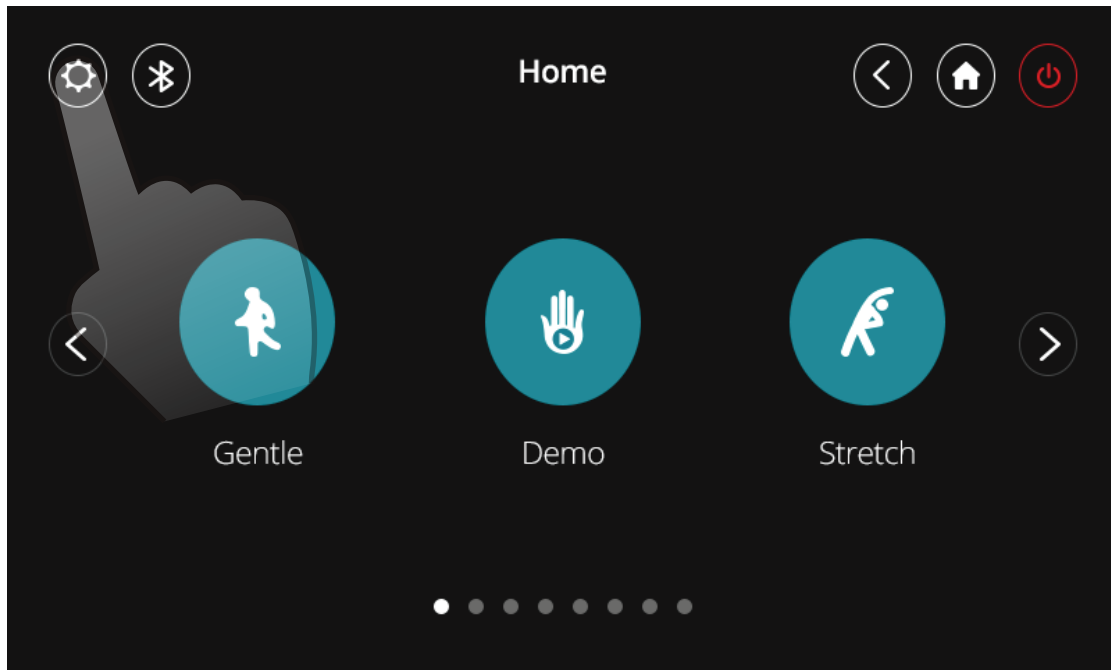

Choose the "Settings" button to take you to the settings page

Settings Interface

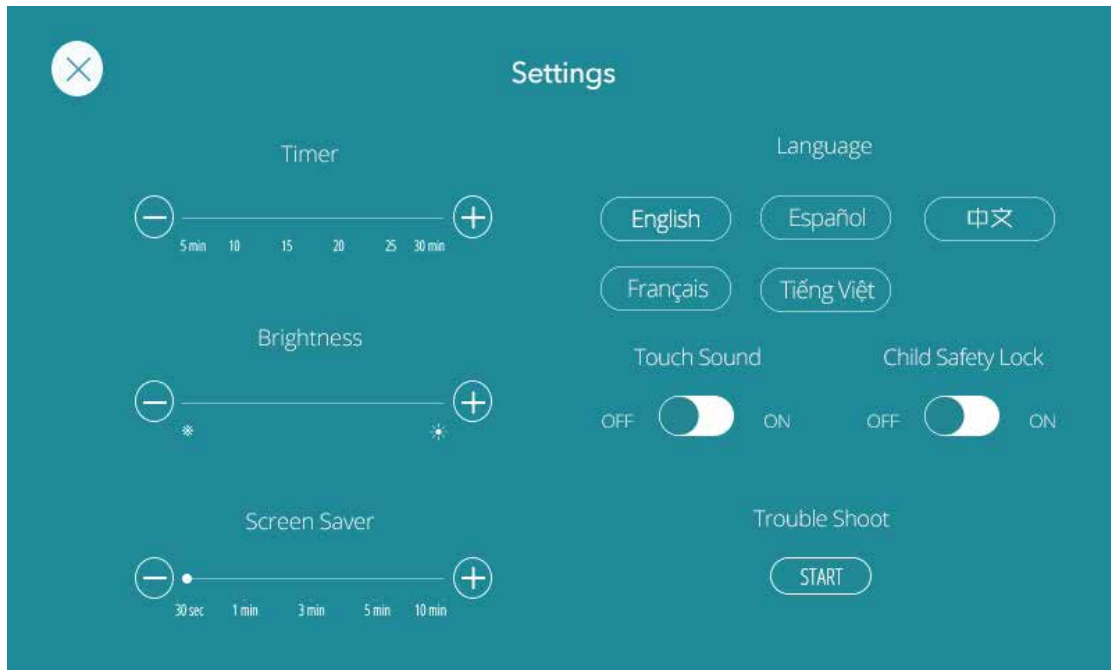

Child Safety Lock

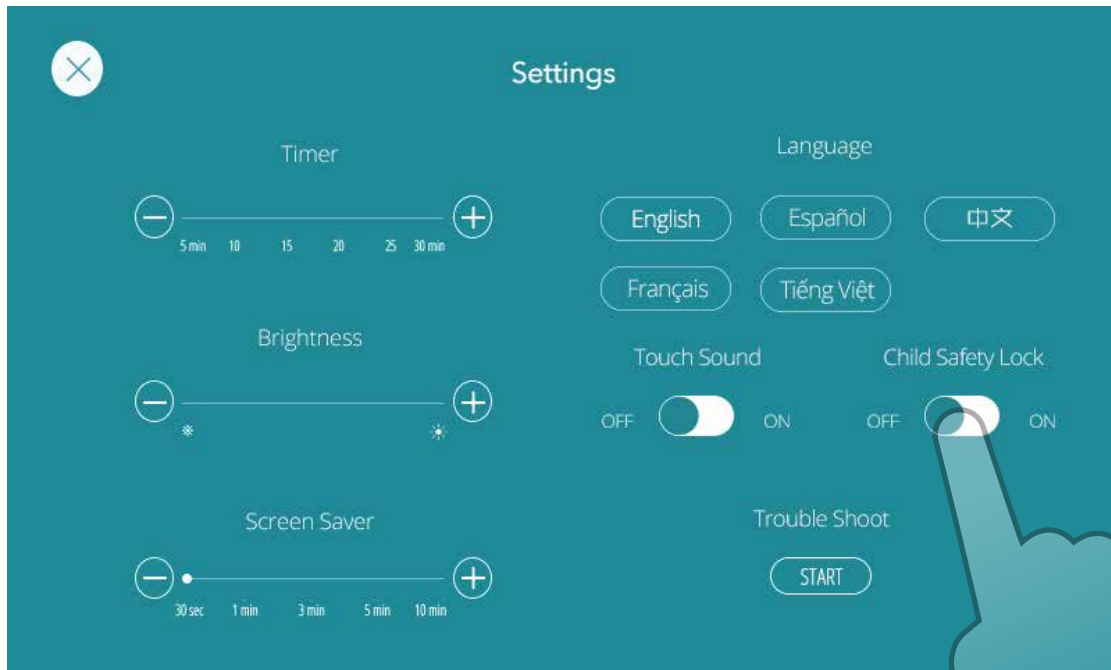

To disable this Chair for Child Safety, set the Child Safety Lock setting to “On”

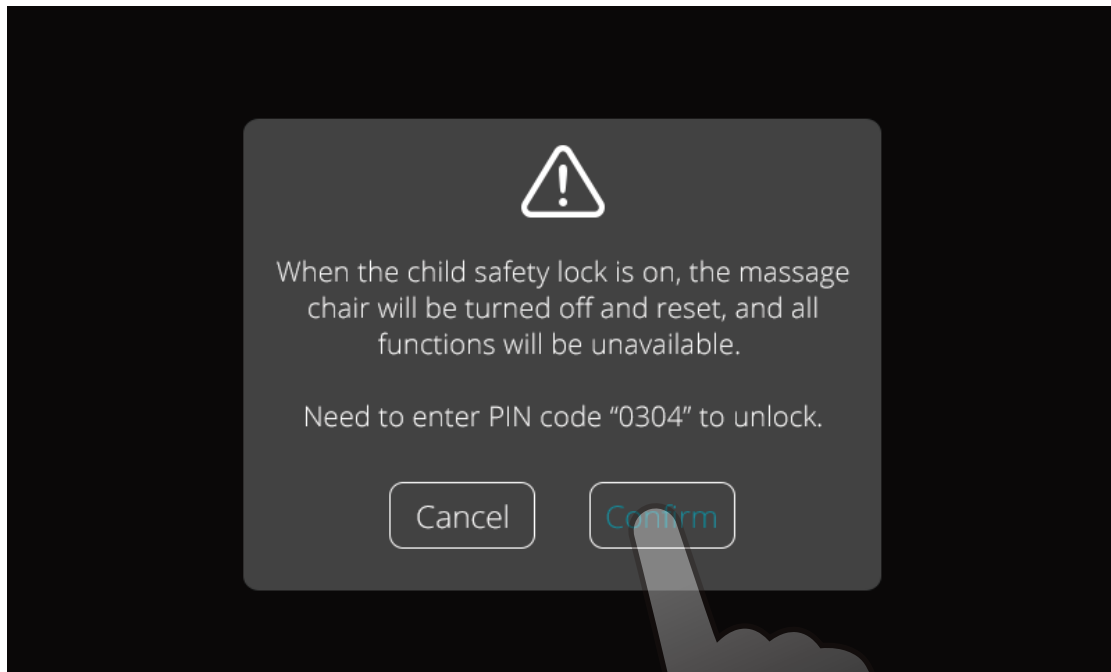

When the child's safety lock is on, the massage chair will be turned off and reset. All functions will be disabled.
Please enter pin code "0304" to unlock



When child safety lock is enabled, this screen will appear at startup. Please click anywhere on the screen to begin unlocking process.

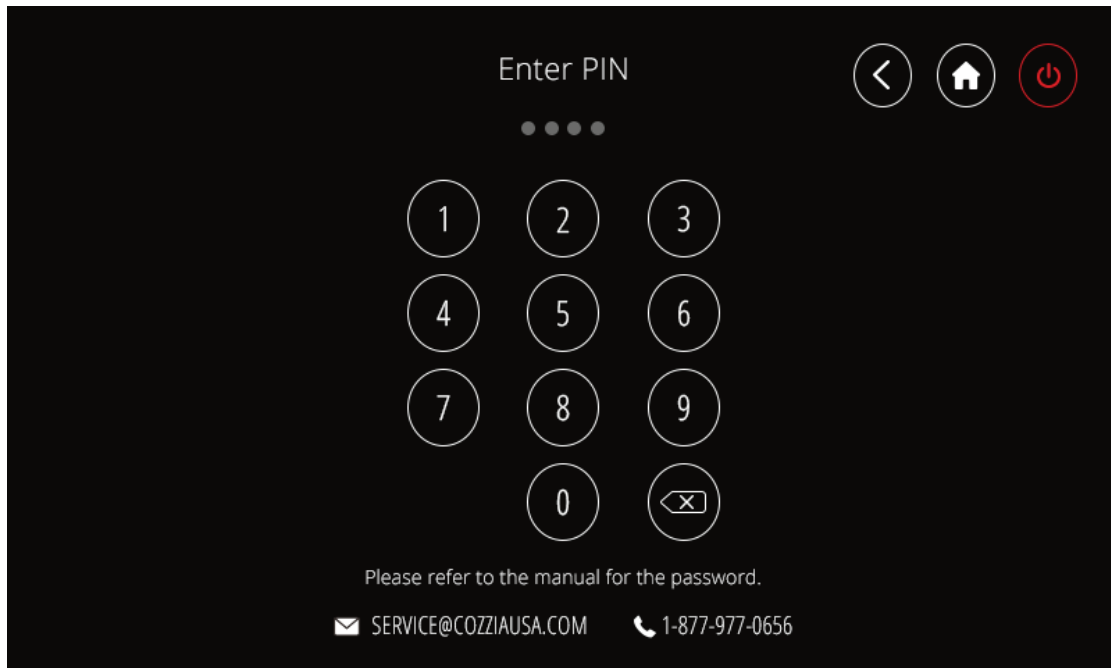

Please enter "0304" to unlock your massage chair

Trouble Shooting

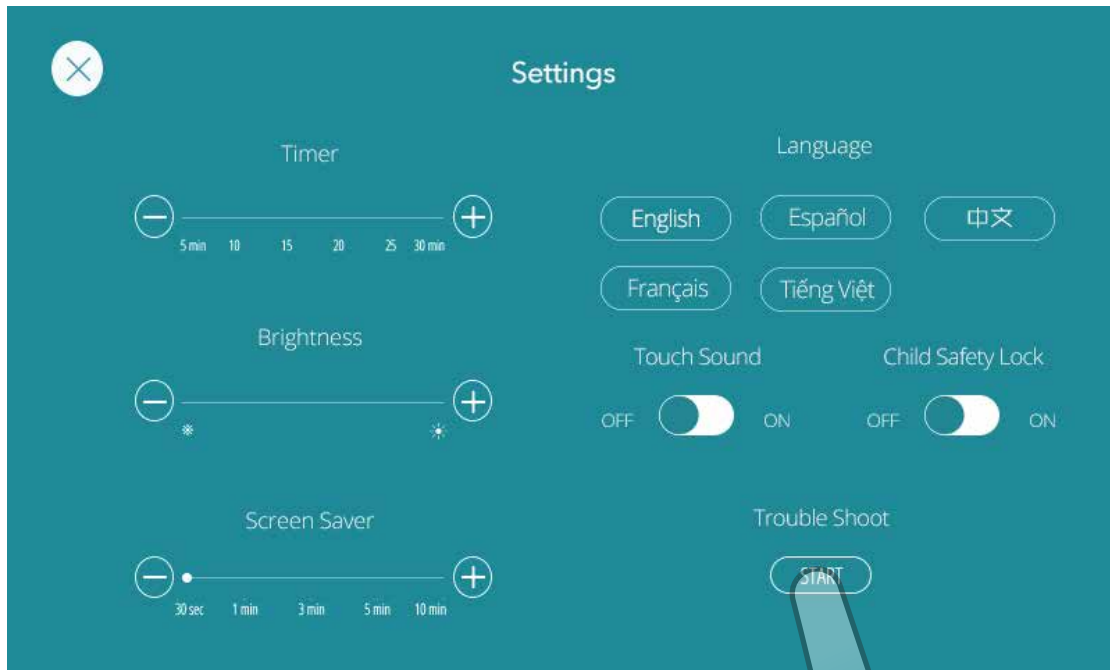

If your chair has any trouble, press the Trouble Shoot "Start" button for the chair to automatically detect problem areas. Use the error code provided when contacting our customer service team

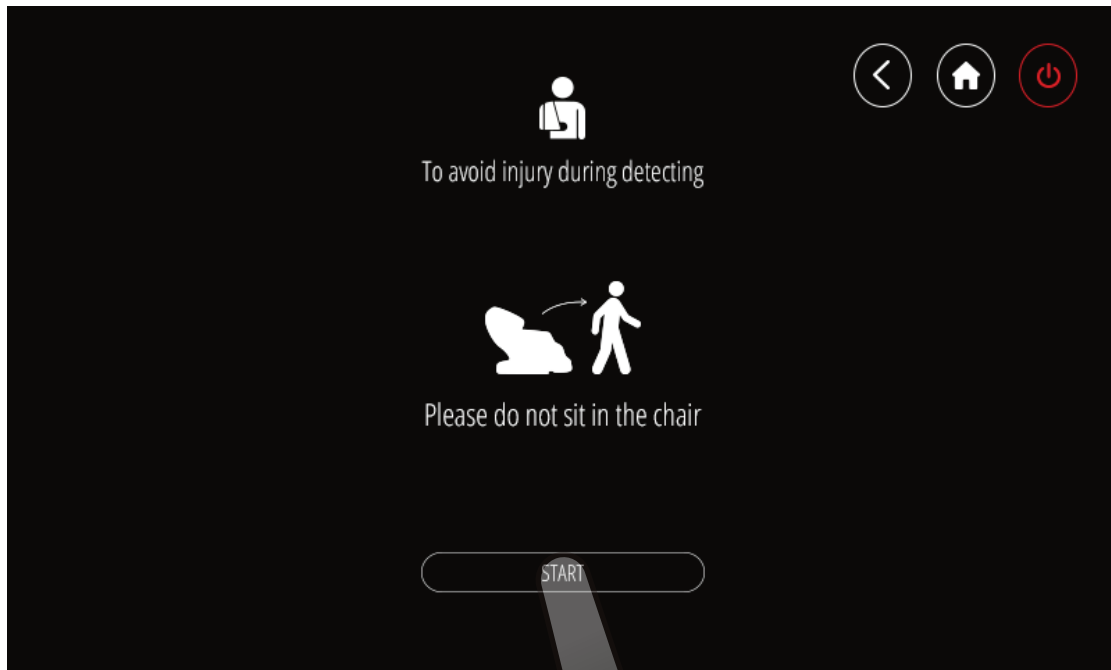

Choose "Start" button and make sure the chair is not occupied during chair detection

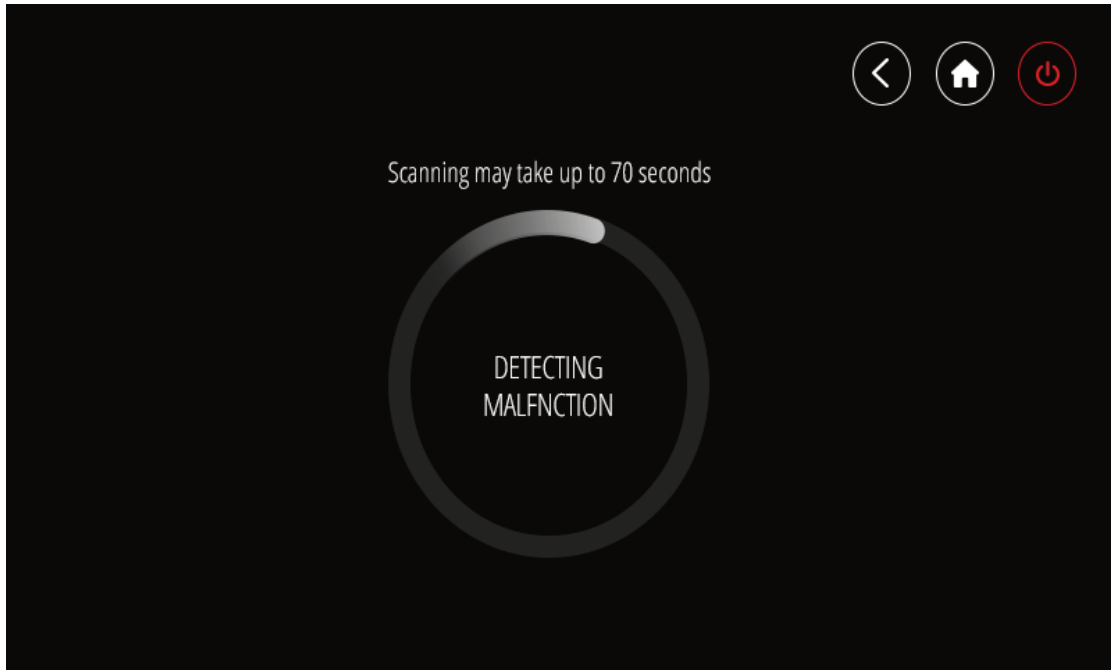

Your chair is detecting possible malfunctions, please wait for the detection result

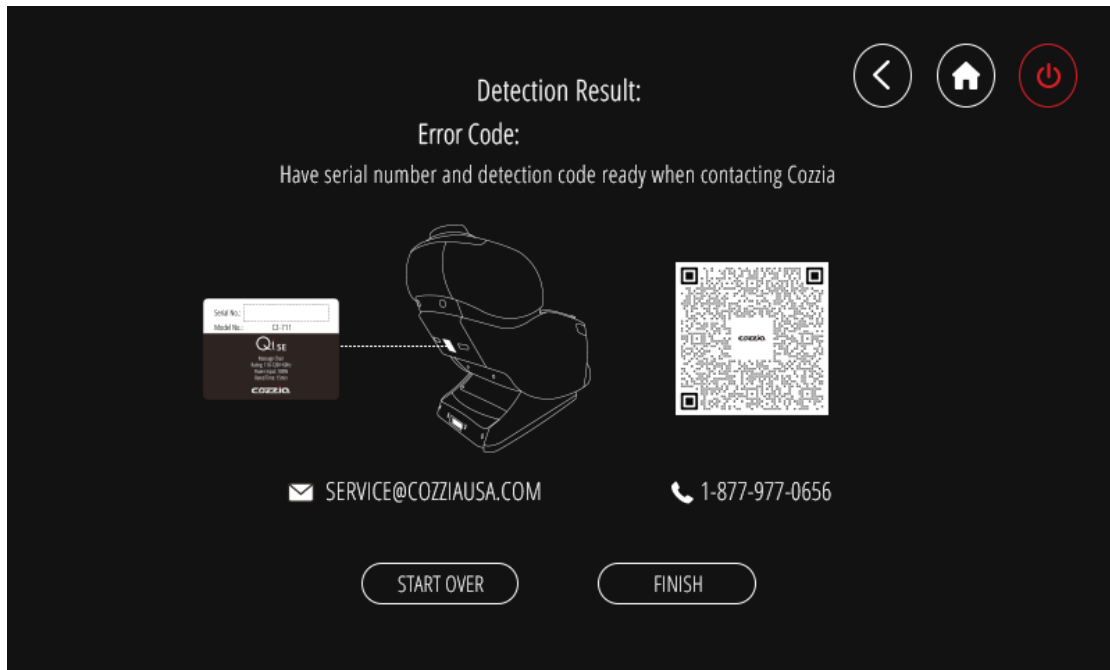

You can use your detection code when contacting the Cozzia customer team about your chair's problems

VOICE CONTROL

This chair supports Alexa smart speakers (please purchase speakers from Amazon). Before using the voice control function, please go to Google Play or the Apple Store to download our app. You can search for "Cozzia Voice Commands" to find it.

Model Selection Page



Select the model number of your massage chair
Note: The model numbers on the picture above are for reference only

Sign In Page

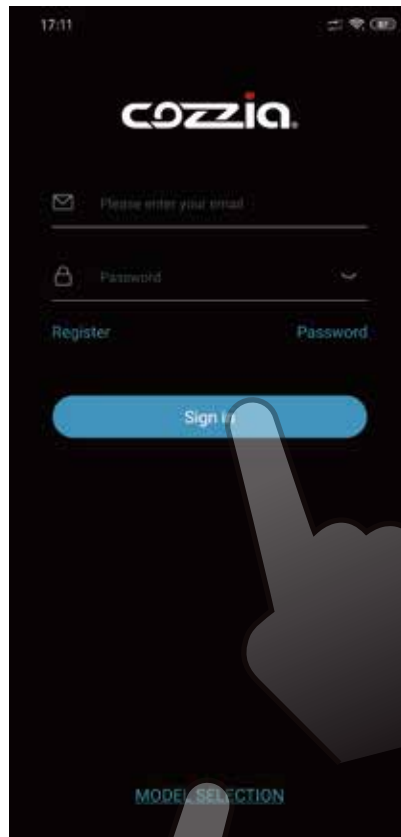

Here you can sign in to a registered account. If you do not have an account, please register first.
Note: If you chose the wrong model number, click "MODEL SELECTION" to reselect

Instructions Page

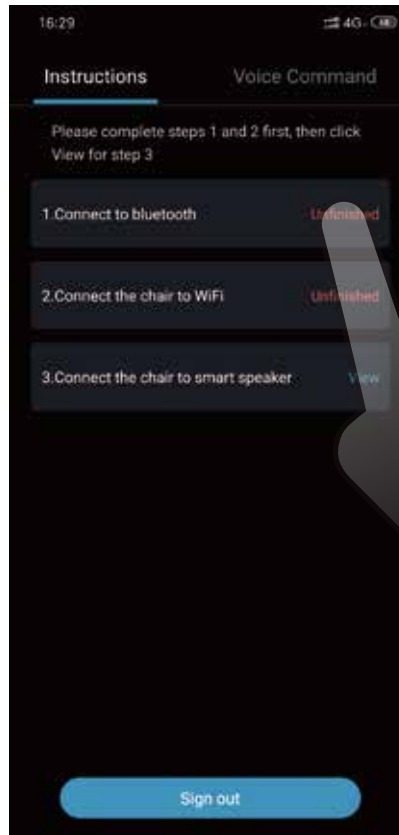

After logging in, please click “unfinished” to complete the first two steps

Bluetooth Page



Choose your chair's bluetooth code "Qi SE" and then click "Confirm"

Wireless Network Page

Connect to WiFi

The current device is not connected to the wireless network

Name of wireless network

Password

Register Password

Confirm

Enter your wireless network name and password to connect to network

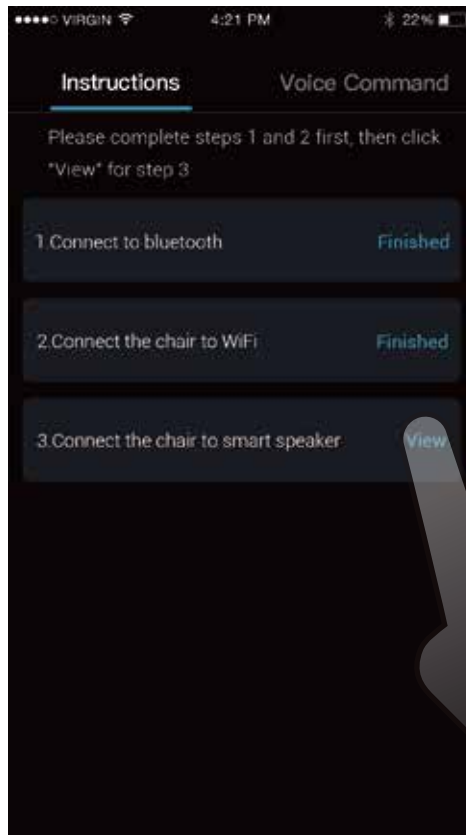

If part 1 and 2 have been completed, they will display "Finished".
Click "View" in part 3 to complete your speaker settings

Smart Speaker Connection Page



Please follow the instructions to connect your speaker to your chair

Voice Command Page

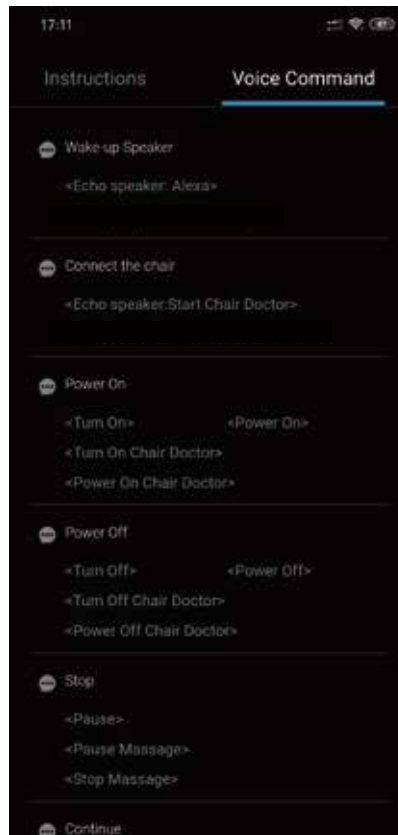

Voice commands may be periodically upgraded, the commands on the user manual are for reference only

SAFETY PRECAUTIONS

We're looking out for you.

IMPORTANT SAFETY INSTRUCTIONS

When using the massage chair, basic precautions should always be followed, including the following:

Read all instructions before using this massage chair.

DANGER - To reduce the risk of electric shock:

- Always unplug this massage chair from the electrical outlet immediately after using and before cleaning.
- Never use pins or other metallic fasteners with this appliance.
- Carefully examine the covering before each use. Call for service if the covering shows any sign of deterioration, such as blistering, peeling or cracking.
- Keep dry - do not operate in a wet or moist condition.

WARNING - To reduce the risks of burns, fire, electric shock or injury to persons:

- Read all instructions before using.
- A massage chair should never be left unattended when plugged in. Unplug from the outlet when it is not in use and before putting on or taking off parts.
- Close supervision is necessary when this massage chair is used by or near children or disabled persons. Keep children away from reclining backrest and extended leg rest.
- Use this massage chair only for its intended use as described in this manual.
- Never operate this massage chair if it has a damaged cord or plug, if it is not working properly, if it has been dropped or damaged, or dropped into water. Contact customer service department.
- Keep the cord away from heated surfaces.
- Never operate the massage chair with the air openings blocked. Keep the air openings free of lint, hair and the like.
- Never drop or insert any object into any opening.
- Do not use outdoors.
- Do not operate where aerosol (spray) products are being used or where oxygen is being administered.
- To disconnect, turn all controls to the off position, then remove the plug from the outlet.
- Do not stand on or in the massage chair. Use only while seated.
- The product is not intended for use by children or persons with reduced physical, sensory or mental capabilities, or lack of experience and knowledge, unless they have been given supervision or instruction concerning use of the product by a person responsible for their safety.
- Children should be supervised to ensure that they do not play with the product.
- Temperatures sufficiently high to cause burns may occur regardless of the control setting. Do not use on an infant or invalid or on a sleeping or unconscious person. Check the skin in contact with the heated area of the appliance frequently to reduce the risk of blistering.
- Burns may result from improper use.
- Do not crush in order to avoid sharp folds.
- Keep children away from extended foot support (or other similar parts).
- DO NOT WET.
- DO NOT USE PINS.
- NEVER REMOVE COVER.
- Connect this appliance to a properly grounded outlet only. See Grounding Instructions.

SAVE THESE INSTRUCTIONS

This massage chair is intended for household use only.

1. Usage Environment

- Do not use the massage chair in an excessively humid or dusty environment as this may result in malfunction or electric shock.
- Do not use the massage chair in a room with a temperature of 104°F or higher.
- Do not expose the massage chair to heaters, stoves or direct sunlight.
- Place and use the massage chair on an even, non-slip floor.
- The massage chair is designed for home use and not for commercial purposes.



Caution

- This massage chair is to be used indoors only.
- If you use the massage chair in a cold room, do not increase the room temperature abruptly. It is recommended that you increase the temperature gradually to a normal level.
- If the massage chair is stored in a cold place and is being brought into a warm environment, it is advisable to wait for one hour before use. This is because its performance may not be at an optimal level, as there may be water droplets on the mechanical parts due to condensation. Using the massage chair under such conditions may result in malfunction.

2. Safety Precautions

- To ensure safe and correct use of the massage chair, do not operate it without reading this operation manual carefully.
- Do not use the massage chair when the upholstery or seat is removed. This may cause injury or malfunction.
- Do not use the massage chair in combination with other therapeutic equipment or electric blanket etc., as this may result in ineffectiveness or injury.
- Do not use the massage chair an hour before or after eating as this may have adverse effects on the user.
- Do not allow children or pets to play around the massage chair, e.g. behind the backrest, under the seat base or legrest of the massage chair. This may result in injury.
- Do not use the massage chair when your body is wet.
- Do not operate the massage chair with wet hands.
- It is not recommended to use the massage chair for more than 30 minutes.
- Do not perform continuous massage on the same spot of your body for more than 5 minutes at a time as this may result in excessive stimulation and may have adverse effects.
- Do not insert your hand or foot along the paths of the massage rollers during use as this may cause injury.
- Stop operation immediately if you feel any discomfort.
- This product is not intended for self-treatment of conditions that should be managed by a qualified health care provider.
- People on medication or with medical conditions, please consult your doctor before use.
- Please do not use the product if you are not feeling well.

3. People with Medical Conditions

Consult your doctor before use if you:

- Are under medical rest as ordered by a doctor.
- Have spinal disorders, an abnormal spinal condition or have suffered a spinal injury.
- Have back problems.
- Have diabetes, osteoporosis or sensory impairment.
- Have joint dysfunction such as rheumatism, hammertoe or gout.
- Have a pacemaker or other electronic medical devices.
- May be pregnant.
- Have phlebitis or thrombosis.
- Have an increased risk for blood clots.
- Had recent surgery.
- Have surgical pins, screws, or anything mechanical in the legs, ankles or feet.



Caution

- Avoid using the massage chair under the influence of alcohol.
- Do not apply massage rollers directly on the head, elbow or knee joints, torso or abdomen.
- If your legs or feet slip off the leg rest during massage, do not force them back in as this may result in injury.
- Remove the power plug from the electrical outlet immediately should liquid be accidentally spilled onto the massage chair. Do not use wet hands to connect or disconnect the power plug from the electrical outlet.
- Do not tamper with the power cord or use the massage chair with a damaged cord as this may result in malfunction and electric shock.

4. Instances When the Massage Chair Should Not Be Used

In the following events, please switch off the main power switch immediately and disconnect the power cord from the electrical outlet:

- If liquid is accidentally spilled onto the massage chair. This may result in electric shock or malfunction.
- If the fabric of the backrest is torn and the internal components are exposed.
- If pain or discomfort is felt during massage, stop operation immediately and consult your doctor.
- If you detect any malfunction or any other abnormal condition during operation.
- If there is power failure. Injury may occur when power is restored unexpectedly.
- If there is lightning.

5. Assembly and Repair of the Massage Chair

- Do not disassemble the backrest cover of the massage chair. Touching the internal components may result in malfunction or electrical shock.
- This massage chair must only be professionally serviced or repaired. Only disassemble or repair the massage chair if directed by a Cozzia service rep.

6. Things to Be Noted About the Power Plug and Cord

- Check that the Alternating Current (AC) voltage corresponds with the specifications indicated for the massage chair.
- Do not connect or disconnect the power plug from the electrical outlet with wet hands. This may result in malfunction or electric shock.
- When disconnecting the power plug, pull it by holding the plug, not the cord.
- Although operation will be stopped automatically by the Auto-Timer function, always remember to switch off the main power after use.
- Do not place the power cord under the massage chair or under any other heavy objects.
- Do not wind the power cord around the massage chair as this may damage the cord and result in a fire or electric shock.
- Do not operate the massage chair with a damaged cord or extension cord.
- Do not use the massage chair if the electrical outlet is loose.
- If the power cord is damaged, it should be replaced by a qualified technician.

GROUNDING INSTRUCTIONS

This product must be grounded. If it should malfunction or break down, grounding provides a path of least resistance for the electric current to reduce the risk of electric shock. This product is equipped with a cord that has an equipment-grounding conductor and a grounding plug. The plug must be plugged into an appropriate outlet that is properly installed and grounded in accordance with all local codes and ordinances.

Danger - Improper connection of the equipment-grounding conductor can result in a risk of electric shock. Check with a qualified electrician or service technician if it will not fit the outlet. Have a proper outlet installed by a qualified electrician.

This product is for use on a nominal 120V circuit and has a grounding plug that looks like that plug illustrated below. Make sure that the product is connected to an outlet having the same configuration as the plug. No adapter should be used with this product.

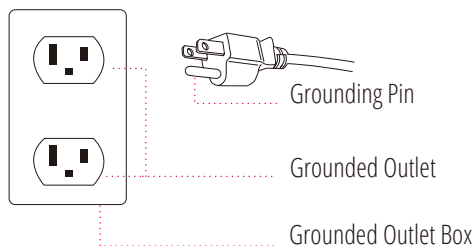

TROUBLESHOOTING

This massage chair is controlled by a microcomputer and is thus susceptible to power surges of +10 to - 15%. The following situations may arise in the event of a power surge:

Situation	Solution
The massage chair is connected to the power supply but is not functioning	<ol style="list-style-type: none">1. Check to see that the plug is properly connected and working2. Ensure the massage chair switch is in the 'I' position
The remote control works but the massage chair is not functioning	Possible overheating due to prolonged use. Turn off the power for at least 30 to 50 minutes
Both the remote control and the massage chair are not functioning	<ol style="list-style-type: none">1. Ensure the chair is plugged into a working outlet2. Turn the power OFF and ON again

If you continue to have problems, please read the warranty card and contact the Cozzia service department.

PRODUCT CARE AND STORAGE

1. Storing the Massage Chair

- Wipe off dust and dirt from the massage chair with a dry, soft, clean cloth after use.
- Keep the massage chair clean and away from places of high humidity.
- If the massage chair is not to be used for a long period of time, cover the massage chair with a dust cover and unplug its power plug from the electrical outlet.

Caution

- Do not store the massage chair in direct sunlight or in places of high temperature. This may cause the color of the upholstery to fade.
- Do not allow the massage chair to remain in contact with vinyl or wallpaper for extended periods of time as this could lead to discoloration.

2. Cleaning the Massage Chair

- Before cleaning, ensure that the main power switch is off and the power plug is disconnected from the electrical outlet.
- Wipe off dust and dirt from the massage chair with a dry, soft, clean cloth after each use.
- This product can be cleaned thoroughly with a slightly damp cloth.
- Do not iron the upholstery.
- Do not wash the upholstery using a home washing machine as this may result in deterioration of the upholstery's quality.

Caution

- Do not use abrasive cleaning agents like benzene or thinner to clean the massage chair. This may cause the upholstery to fade.

3. Cleaning the Controller

- Use only a clean, dry cloth to clean the controller.

Caution

- Do not use a wet cloth to clean the controller. This may result in malfunction.

COZZIA CONSUMER WARRANTY

This Cozzia product has the following warranty:

The Cozzia Qi SE has a three-year in-home service and parts warranty. Cozzia customer service will not issue Return Material Authorizations (RMAs) for products. Cozzia products will be either repaired by the consumer or by an in-home technician. Cozzia will not issue Return Material Authorizations (RMAs) for buyer's remorse.

Service And Technical Support

Consumers may contact customer service department at 1-888-270-8538 between 8:00am- 4:00pm MST, Monday through Friday, email us at service@cozzia.ca, or visit our web at www.cozzia.ca for warranty or service issues.

Consumers are required to provide the unit serial number and dated proof of purchase (sales receipt) when they contact the Cozzia service department regarding a repair.

A Cozzia customer service representative will attend to most consumer inquiries, but in some cases a technical service specialist will provide advanced support.

Non-warranty repair is provided on a "per incident" basis. Cozzia customer service will verify that the unit has failed and provide instructions for repairing the unit. All applicable repairs, parts, shipping, handling, local tax and a "per incident" fee will be charged for non-warranty repairs and support calls.

Proof of purchase (original receipt) is required for all warranty repairs or service.

Extended Warranties:

Cozzia offers extended warranty programs to enhance the ownership of your massage chair. Please call Cozzia customer service at 877-977-0656 for details and pricing.

Product Repairs

- Floor Models and Demonstration Units have a prorated warranty period that begins the day the model is placed on the floor and connected to an electrical outlet by the retail partner. Proof of purchase is required in order to obtain warranty service and parts. Non-warranty parts and service are available at a “per incident” charge.
- Warranty Coverage Period - Warranty coverage starts at the time that the consumer PURCHASES their chair. Proof of purchase is required for all warranty repairs. The warranty time period is measured by continuous calendar days based on a seven-day week.
- Field Service - Cozzia customer service department will diagnose and schedule an authorized service provider to repair the chair in the consumer's residence.
- Parts - All parts deemed necessary for repairs will be shipped to the consumer at no charge by the Cozzia service department. Some Cozzia product repairs may be performed by the consumer in their own home with parts and instructions supplied by Cozzia, such as remote controller replacements that don't require a technician.

CONSUMER WARRANTY LIMITATIONS AND EXCLUSIONS

- Warranties are only valid in the 48 contiguous United States and Canada and are contingent upon the consumer operating the chair according to the corresponding instruction manual.
 - The warranty only applies to Cozzia products and does not include any accessories or enhancements.
 - Field service requires pre-approval and must be performed by Cozzia's authorized field service personnel.
 - Field service is only available in the United States and in major metropolitan areas in Canada.
 - Softening of foams and filling composites in pillows, pads, and memory foam occurs naturally and does not constitute a defect under this warranty.
 - Fading, wear and piling of fabrics occurs naturally and does not constitute a defect under this warranty.
 - Warranties do not cover any loss or damage resulting from improper installation, unauthorized repairs or modifications, improper use of electrical/power supply, loss of power, dropped product, a malfunction or damage of an operating part from failure to provide manufacturer's recommended maintenance, transportation damage, theft, abuse, misuse, neglect, vandalism or environmental conditions (fire, floods, rust, corrosion, sand, dirt, windstorm, hail, earthquake or exposure to weather conditions).
 - Warranties do not cover any loss during the time spent waiting for parts or repairs.
 - Damage due to shipping and handling does not constitute a defect under this warranty.
 - Under no circumstance shall Cozzia or its representatives be liable for indirect, consequential, or incidental damages (including damages for lost profits, business interruption, bodily injury, medical and the like).
 - Warranties are non-transferable.
 - Cozzia's sole liability and the purchaser's exclusive remedy shall be for the repair, or at Cozzia's option, for the replacement of the defective part.
 - Notwithstanding the above, if replacement parts for defective materials are not available, Cozzia reserves the right to make substitutions in lieu of repair or replacement.
-
- All warranties begin on the DATE OF PURCHASE; no allowance or extension is offered for delivery and/or installation.
 - Warranties do not apply to rental, business, commercial, institutional or other non-residential users.

Bonjour.

Nous vous félicitons d'avoir fait l'acquisition d'Cozzia Qi SE.

Chez Cozzia, nous savons que chaque corps est unique et en avons tenu compte pour concevoir notre fauteuil de massage. Mais assez à propos de nous, nous sommes là pour vous. Apprendre à utiliser votre nouveau fauteuil est très simple (on l'a conçu ainsi!)

Alors commençons.

Besoin d'un massage plus profond ?
Enlevez le coussin adoucissant

- 1 *Ouvrez la fermeture*
- 2 *Rabattre*
- 3 *Retirez le coussin*

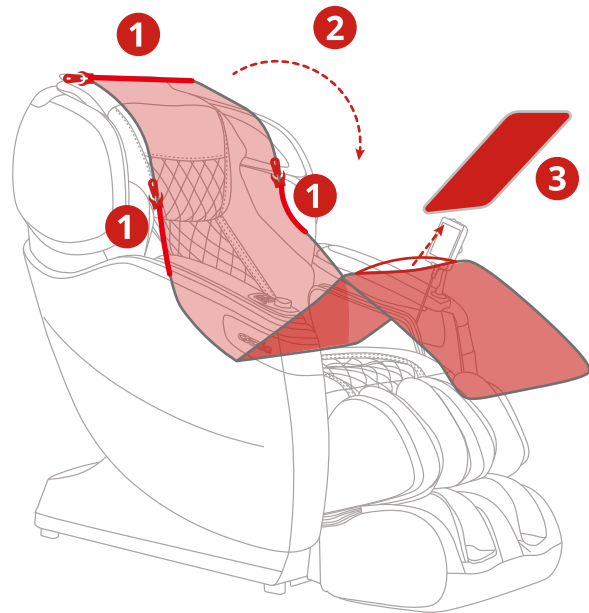
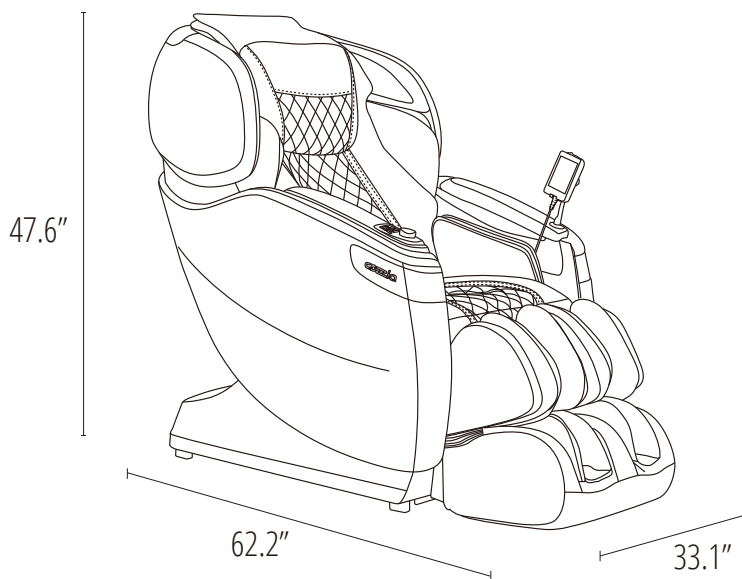

TABLE DES MATIÈRES

 INTRO	Dimensions	3
	Contenus	4
 FAUTEUIL	Déplacement et Espace libre	5
	Components	6
	Points de Massage	7
	Spécifications	8
 MASSAGE	Interface	09-12
	Massage Automatique	13-18
	Démonstration	19-20
	Massage Personnalisé	21-27
	Massage Localisé	28-30
	Paramètres	31-40
	Contrôle Vocal	41-48
 ENTRETIEN	Sécurité	49-51
	Instructions de Mise à la Terre	52
	Résolution des Problèmes	52
	Entretien et Rangement	53
	Garantie	53-54

DIMENSIONS

Tout d'abord, amenons votre fauteuil à l'intérieur.



Boîte 1

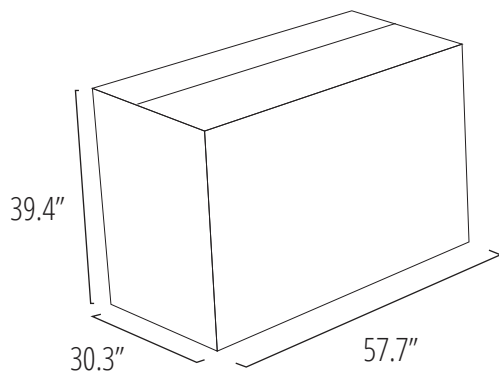

Base&Dossier du siège à fauteuil

Boîte 2

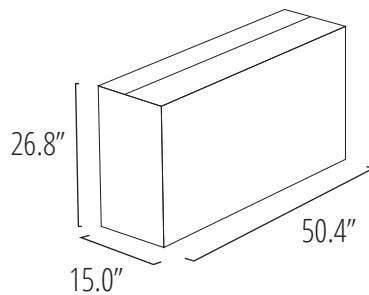

Volet latéral

Boîte 3

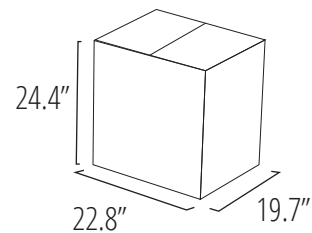

Repose-pieds

CONTENU

Tout ce dont vous avez besoin pour une expérience relaxante.



Manuel d'instruction



Manuel d'Installation



Carte de Garantie

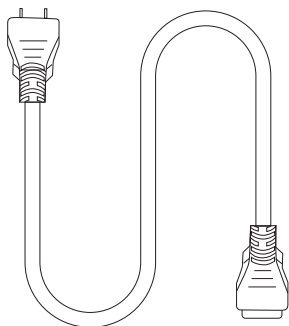

Cordon d'alimentation

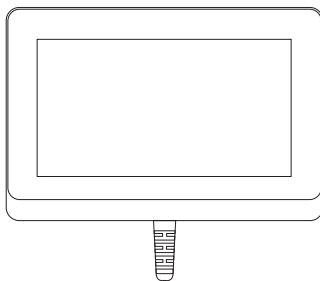

Tablette Télécommande

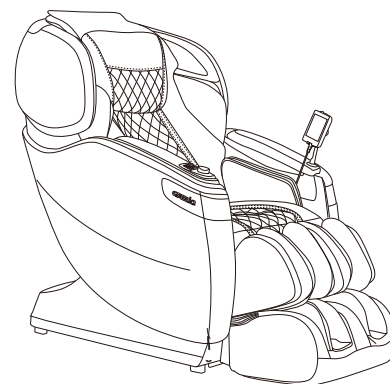

FAUTEUIL MASSANT CZ-711

DÉPLACEMENT ET ESPACE LIBRE

Trouver l'endroit idéal pour votre nouveau fauteuil en quelques étapes.

Comment le déplacer

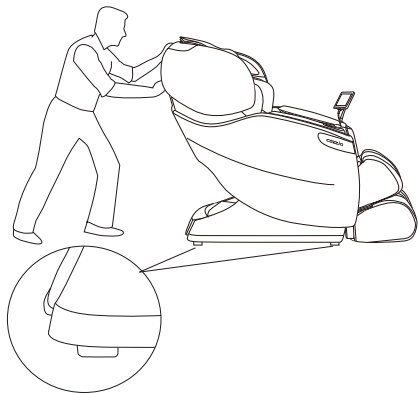

Bouger avec une légère traction ou pousser
Attention : Si vous roulez la chaise sur un plancher de bois,
des traces peuvent être laissées

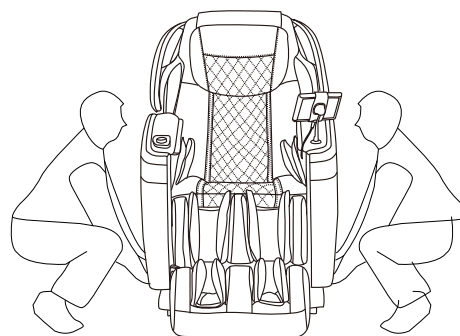

Deux personnes sont nécessaires pour soulever le fauteuil

Espace libre

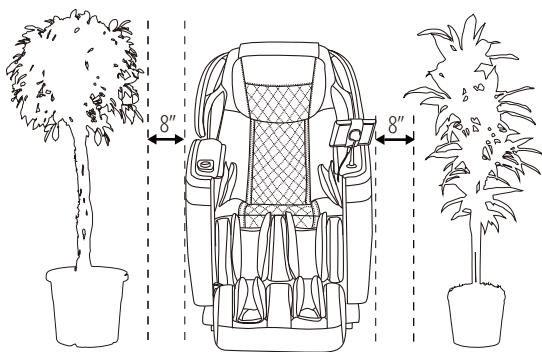

Réservez de l'espace à gauche et à droite

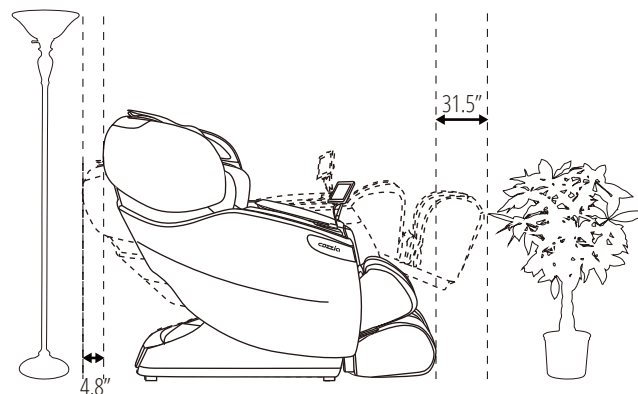

Réservez de l'espace devant et derrière

PARTIES DU FAUTEUIL

Quelques-uns des éléments les plus importants de votre fauteuil.

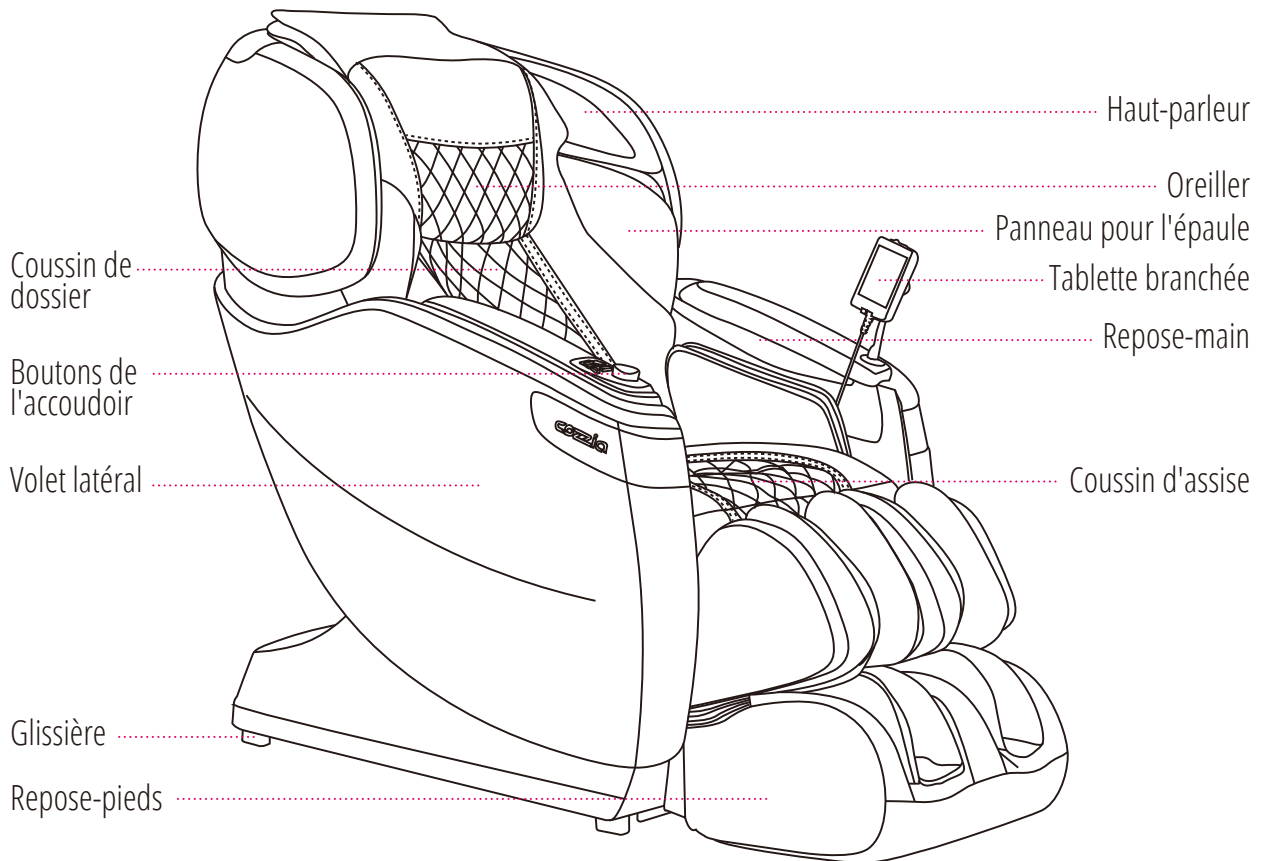

Note: The speaker will only operate when the massage chair is in operation



To play music using your massage chair's speakers please connect your smartphone, tablet, or other electronic device to your chair using bluetooth.

POINTS DE MASSAGE

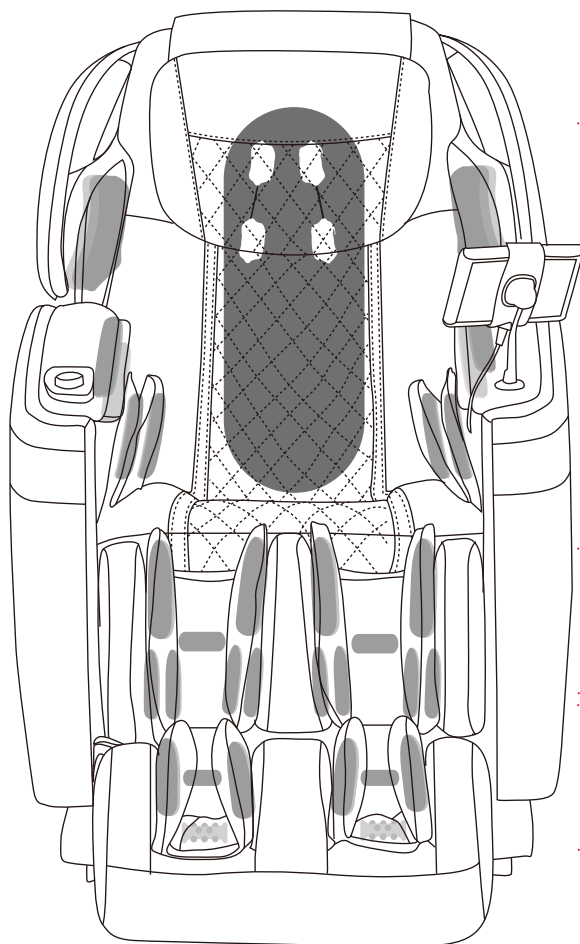

18 coussins gonflables

26 coussins gonflables

Chaleur à la hauteur
des genoux

16 coussins gonflables

Rouleau de massage
sur deux rangées aux pieds



Mode massage dos



Coussin Gonflable



Rouleau

SPÉCIFICATIONS DU FAUTEUIL

A savoir à propos de votre fauteuil de massage.



Modèle N°
CZ-711/Qi SE



Durée maximale d'utilisation
30 minutes

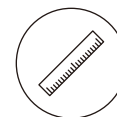

Dimensions (L x l x H)
Dimensions du fauteuil: 62.2" x 33.1" x 47.6"
Dimensions lorsqu'incliné: 77.2" x 33.1" x 41.3"



Poids à l'expédition
Poids brut: 324 Livres
Poids net: 280.5 Livres



Conditions pour utilisation
Température: 10 °C -40 °C
Humidité: 30-85RH



Conditions de stockage
Température: -20 °C -60 °C
Humidité: 30-85RH



Courant nominal
1.5A



Tension nominale
110 - 120V



Fréquence nominale
60Hz



Puissance d es haut-parleurs
14W (2 côtés)

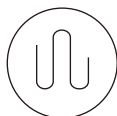

Longueur du câblage
Câblage du contrôleur: 27.6"
Câblage de l'alimentation électrique: 70.9"



Dispositif de sécurité
Équipé d'une sécurité enfant, d'un capteur de sécurité pour le repose-jambes et le dossier, et de détecteurs de surchauffe et de surtension.

INTERFACE DE LA TABLETTE

Nous avons conçu la tablette-contrôle de notre fauteuil massant avec une interface intuitive pour qu'utiliser votre fauteuil soit encore plus simple

Home Screen

Paramètres

Démonstration

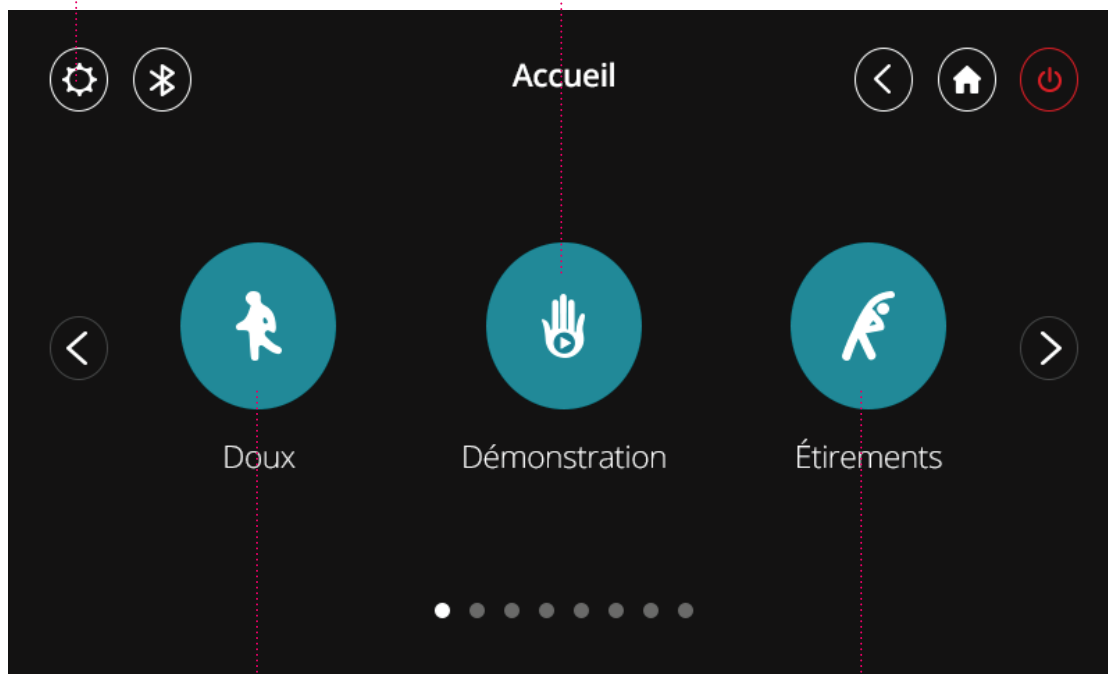

Massage Automatique

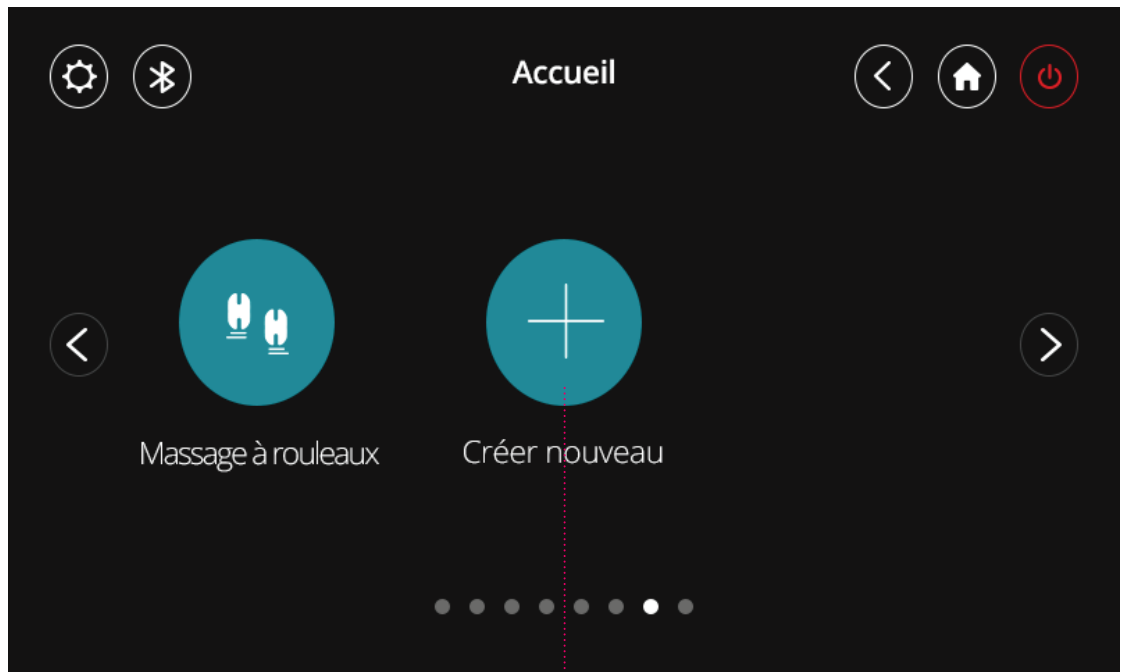

Créer un nouveau programme



Message localisé

Commandes du massage

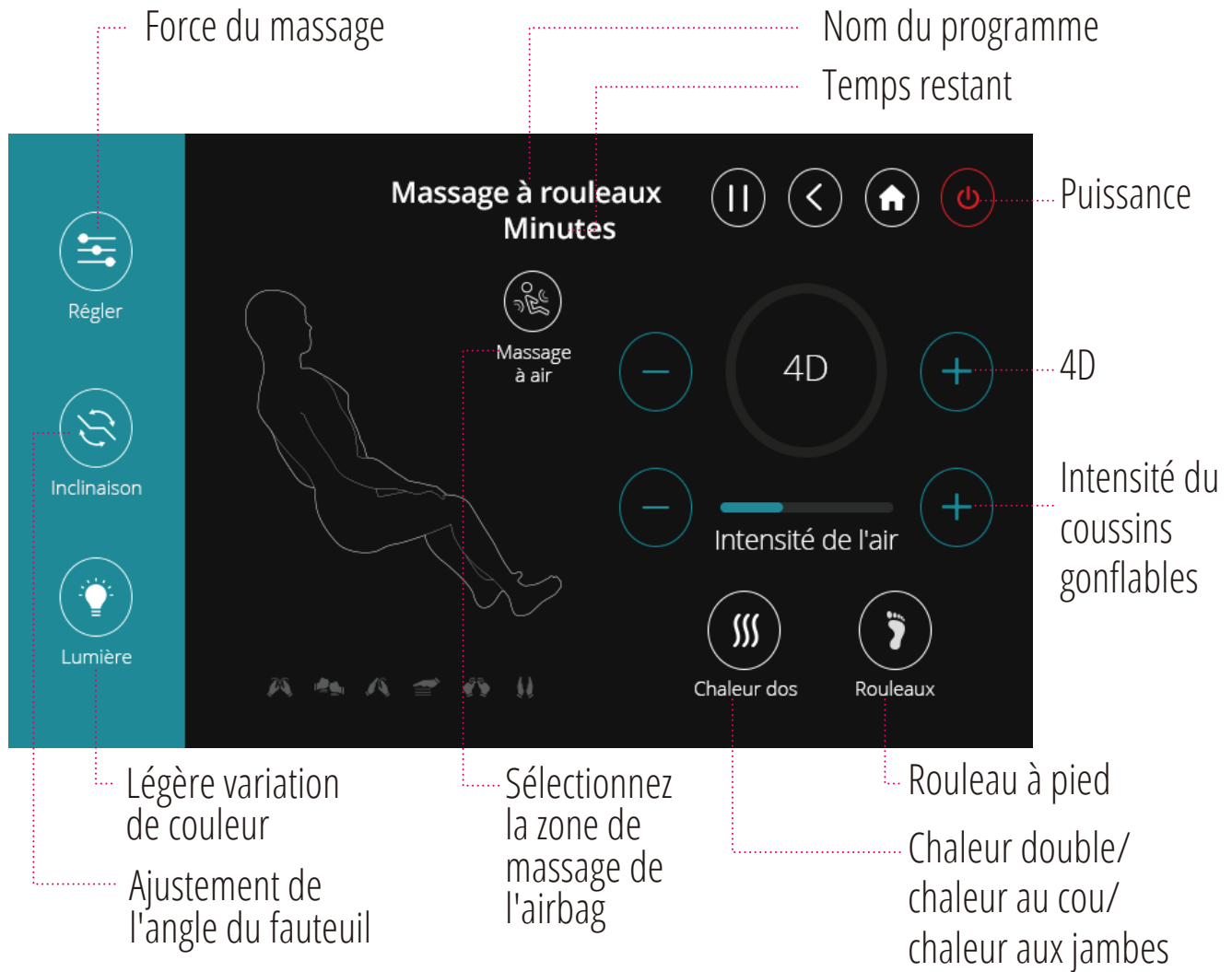

MASSAGE AUTOMATIQUE

Nous avons conçu notre fauteuil avec plusieurs options de massage s'adaptant à vos besoins. Suivez ces simples instructions pour lancer un nouveau massage automatique.

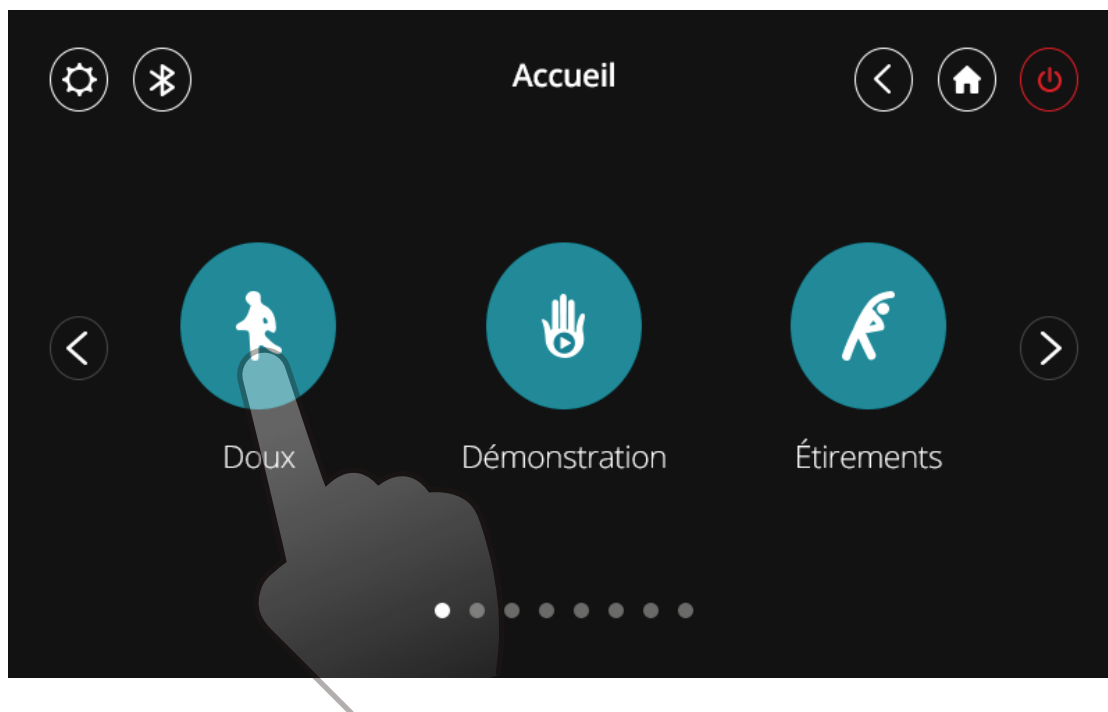

Choisir 1 programme parmi les 19 pré-programmés. (Doux, Démonstration, Étirement, Massage des articulations, Massage de la colonne vertébrale, Détente, Sportif, Massage suédois, Massage thaïlandais, Massage japonais, Massage chinois, Massage balinais, Réalimentation, Cou et épaules, Bas du dos, Haut du dos, Bas du corps, Hanches et taille, Massage à rouleaux)

Interface de Massage Automatique



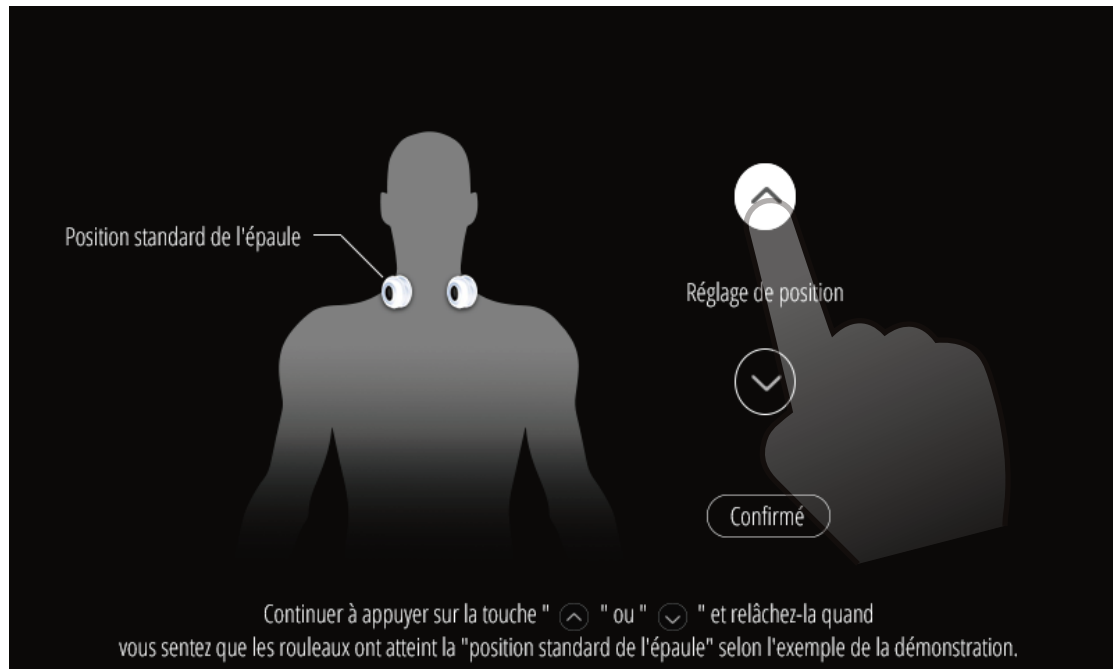

En utilisant les flèches, vous pouvez ajuster la position des rouleaux sur vos épaules

Interface d'ajustement de l'intensité du massage

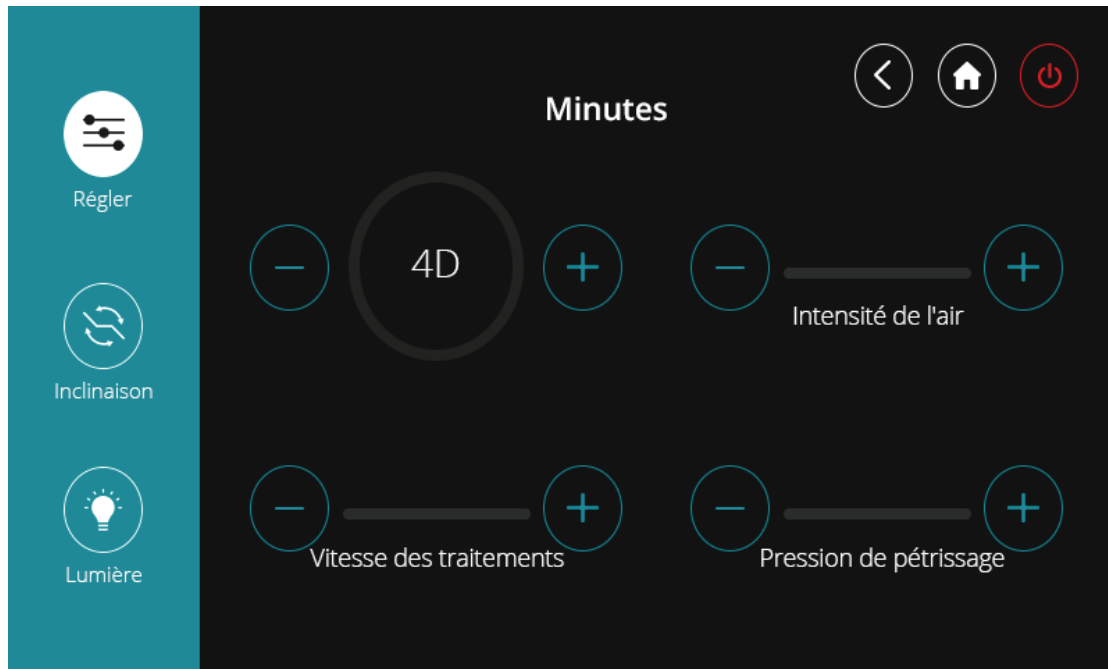

Dans cette interface, vous pouvez ajuster l'intensité du massage selon votre silhouette, la vitesse de tapotement, la force de pétrissage et l'intensité des coussins d'air

Interface d'ajustement de l'inclinaison de la chaise

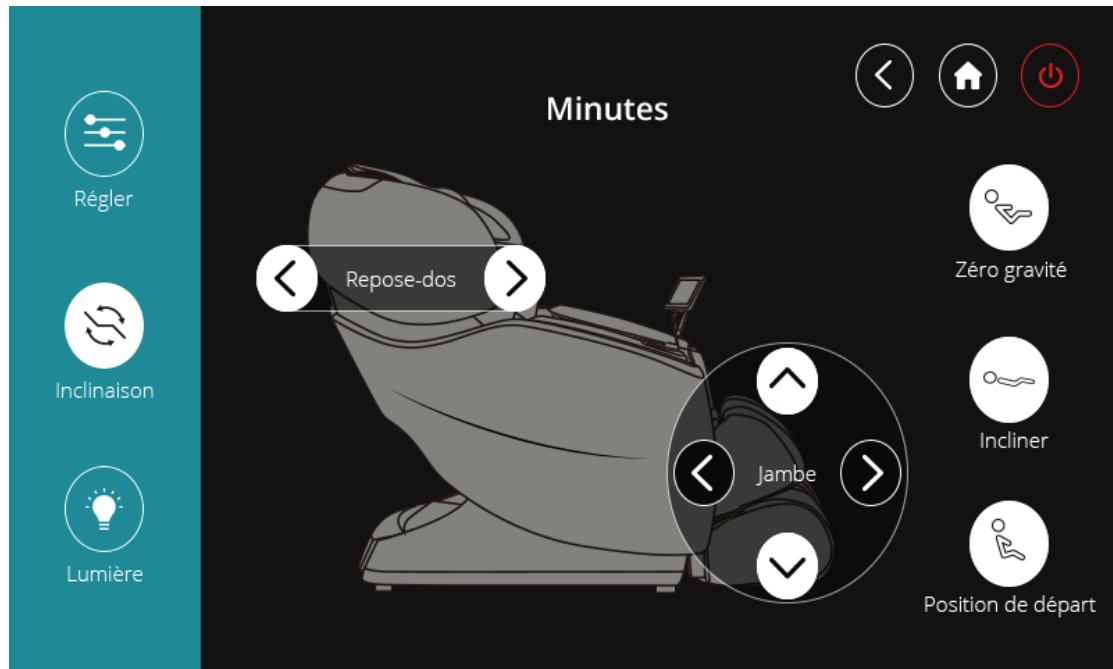

Ajuster votre chaise rapidement en choisissant une des trois positions pré-programmées.
Vous pouvez aussi appuyer et tenir enfoncé le bouton des flèches pour ajuster chaque section de la chaise individuellement

Interface de changement de la luminosité

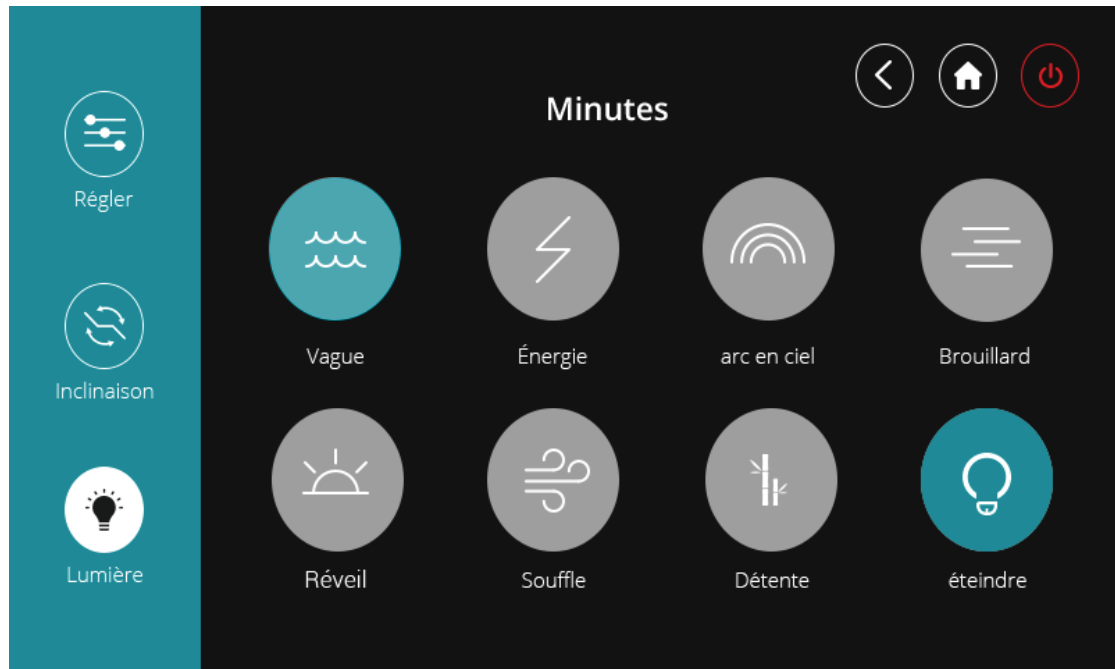

Choisir 1 des 7 types de luminosité DEL

DÉMONSTRATION

Afin que vous puissiez comprendre rapidement le fonctionnement du fauteuil de massage, nous avons créé un module de démonstration pour vous.

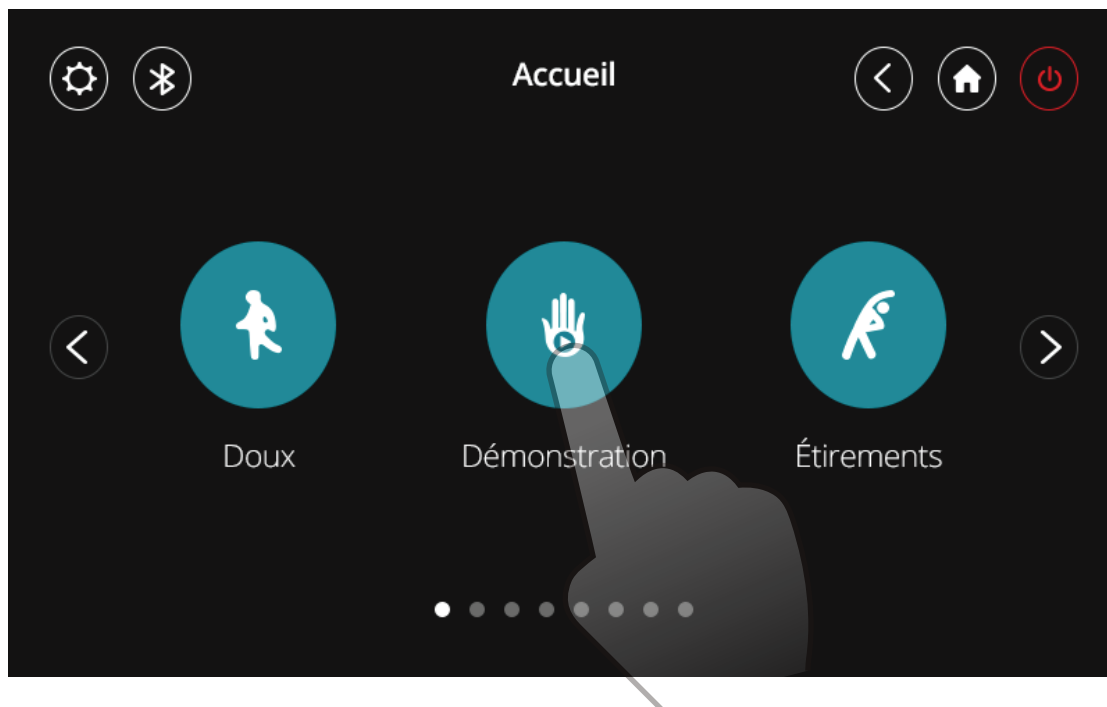

Appuyer sur l'icône du «Programme de démonstration» pour le débiter

Interface de démonstration

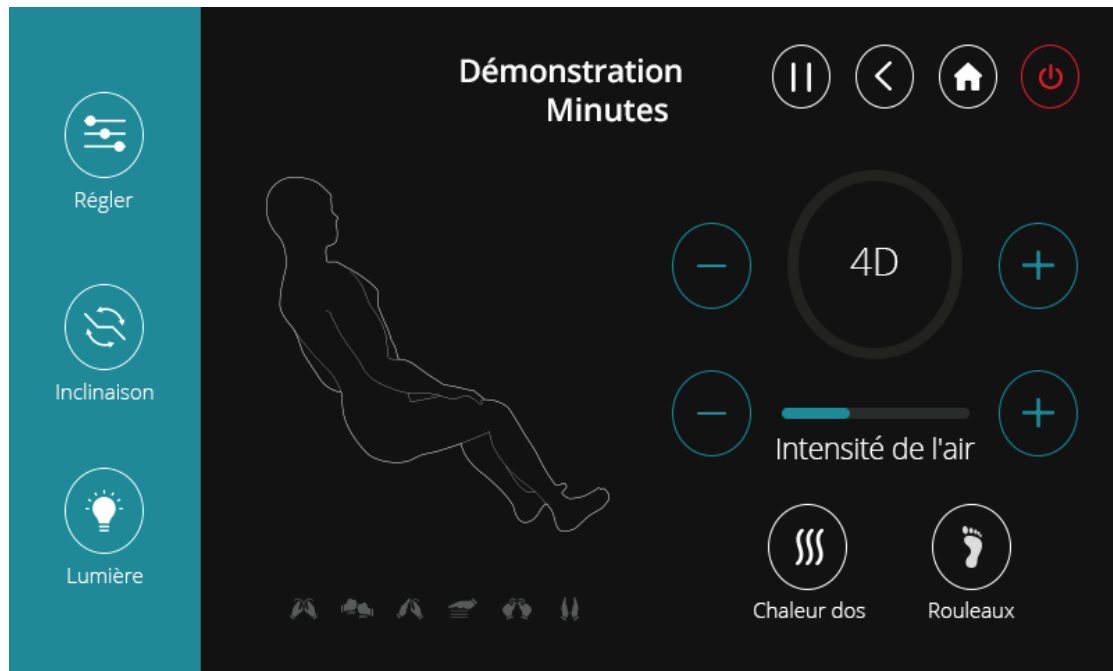

MASSAGE PERSONNALISÉ

Chaque corps est unique. C'est pourquoi nous vous donnons l'option de personnaliser votre propre massage répondre à vos besoins spécifiques. Suivez ces simples instructions pour créer un nouveau message personnalisé. Vous pouvez créer jusqu'à 3 programmes personnalisés. Pour supprimer un programme personnalisé, appuyer sur l'icône du programme et choisir le «x».

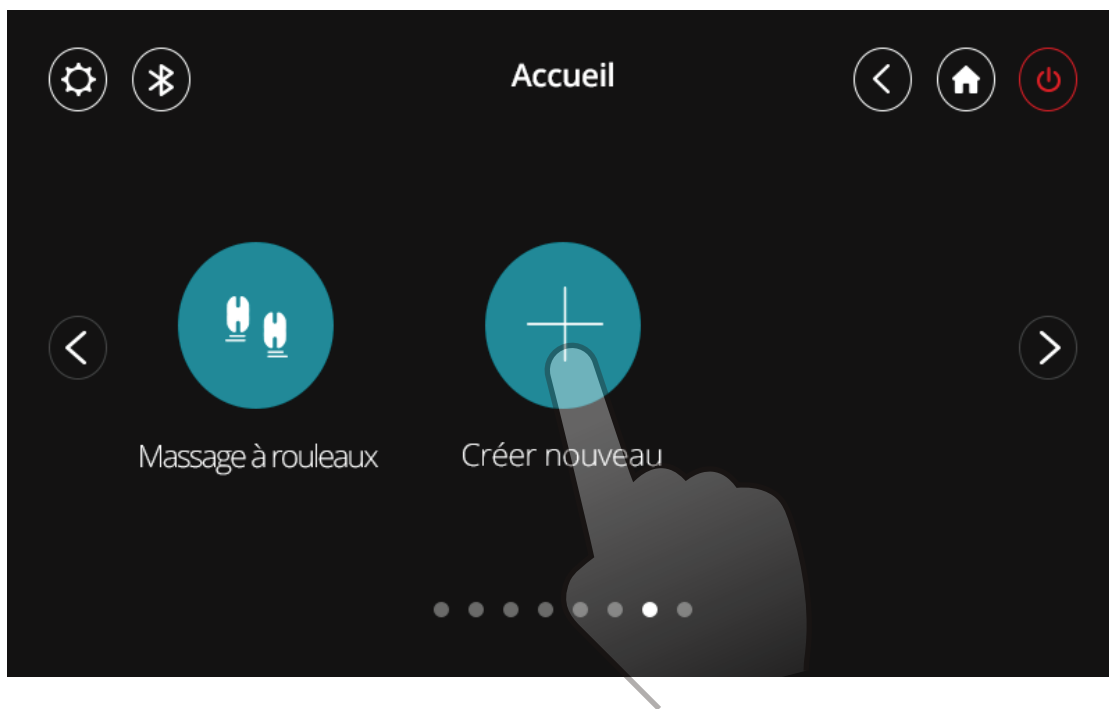

Sélectionner l'icône «Créer un nouveau programme» pour débuter sa personnalisation

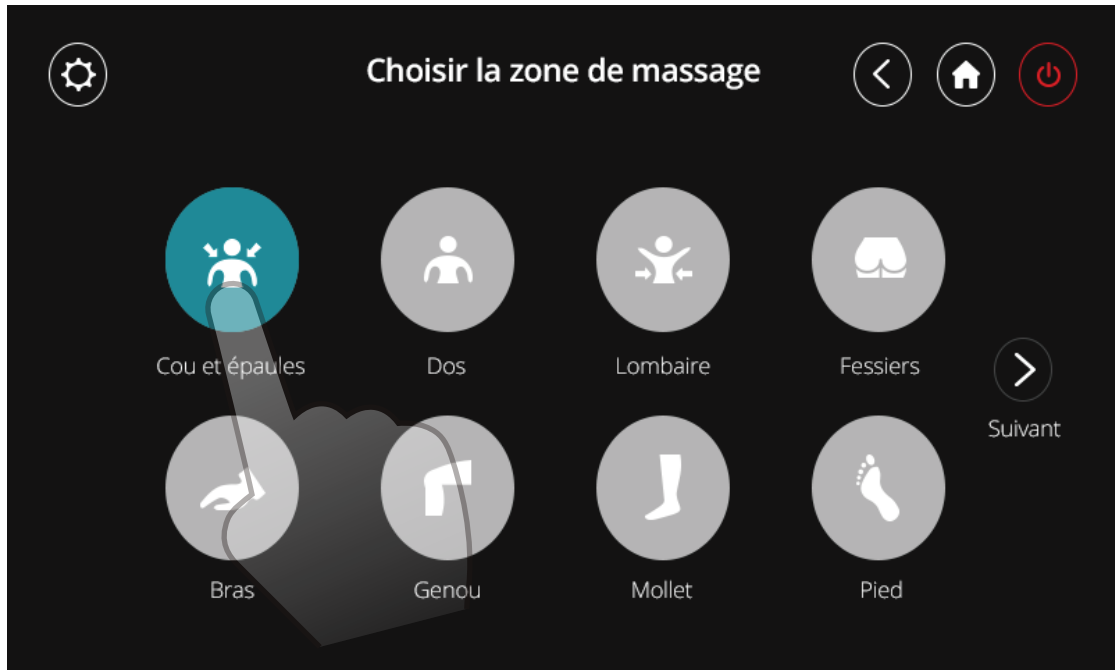

Sélectionner sur quelle partie de votre corps vous souhaitez débiter le massage

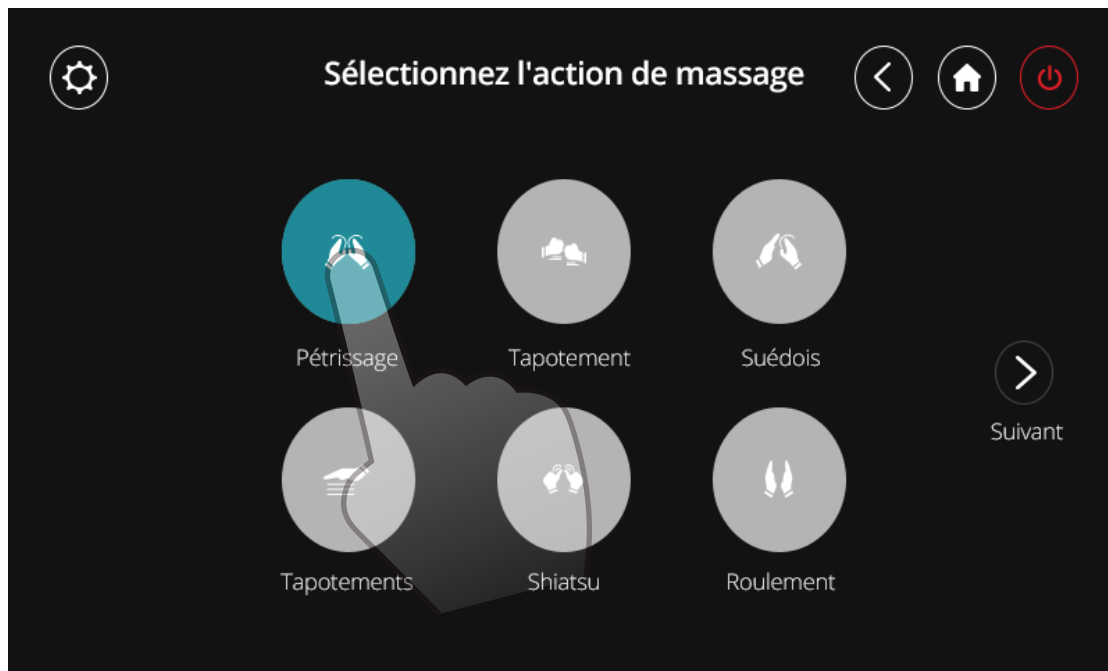

Choisir vos techniques de massage favorites. Le pétrissage, le tapotement, le frappement et le shiatsu peuvent être combinés avec le massage suédois ou le roulement

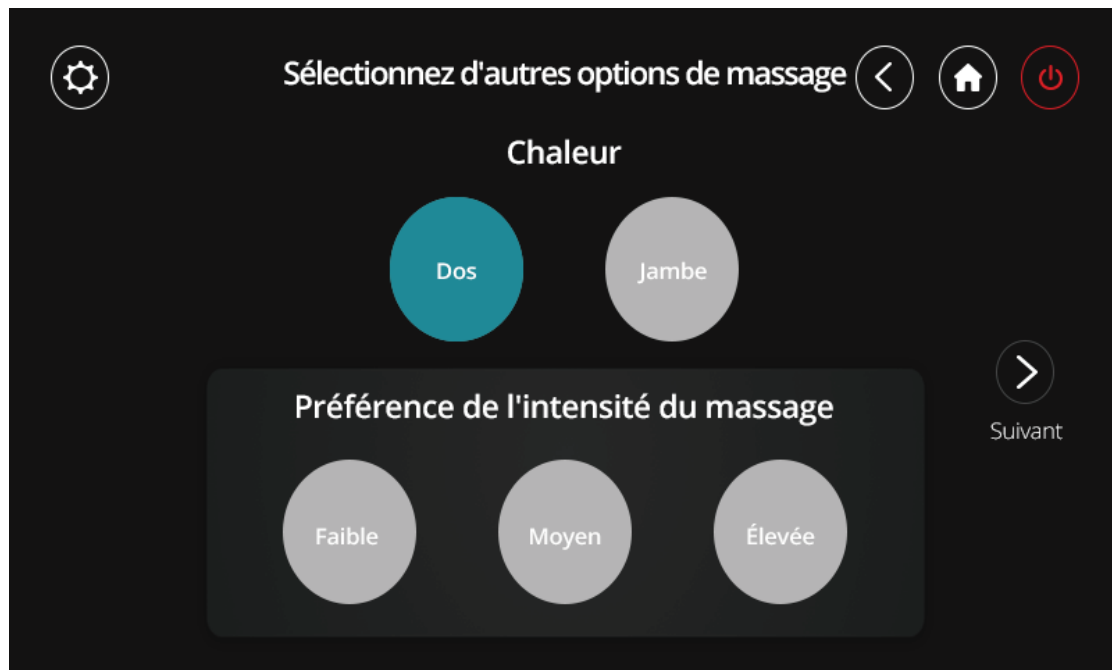

Sélectionnez la zone de chaleur et la puissance de massage que vous préférez

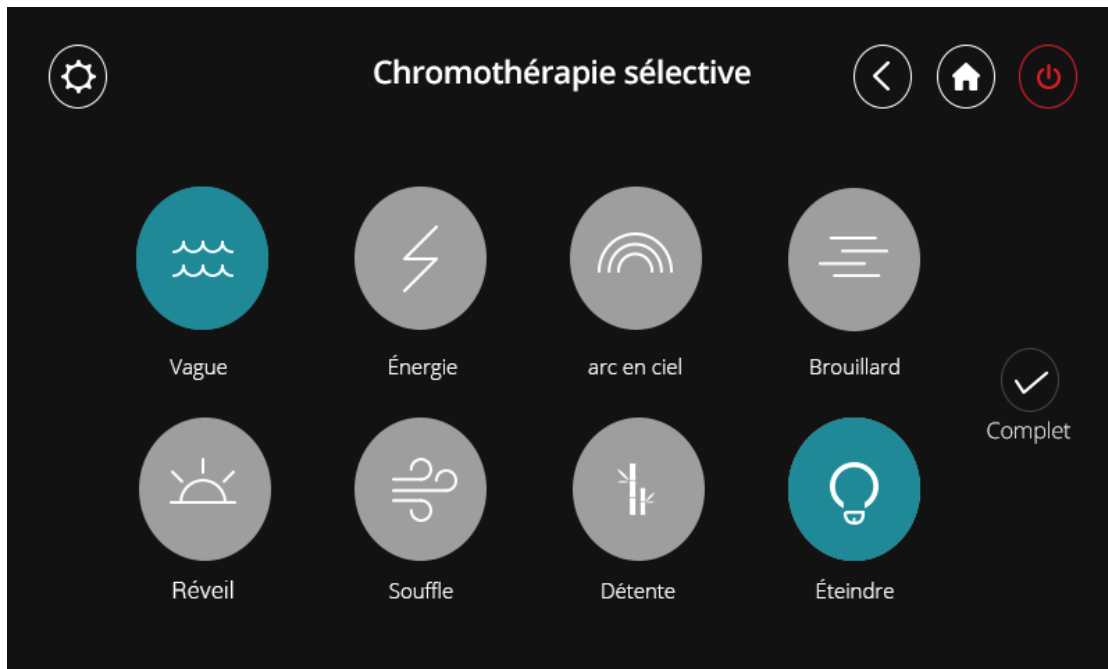

Sélectionner le type de luminothérapie désiré

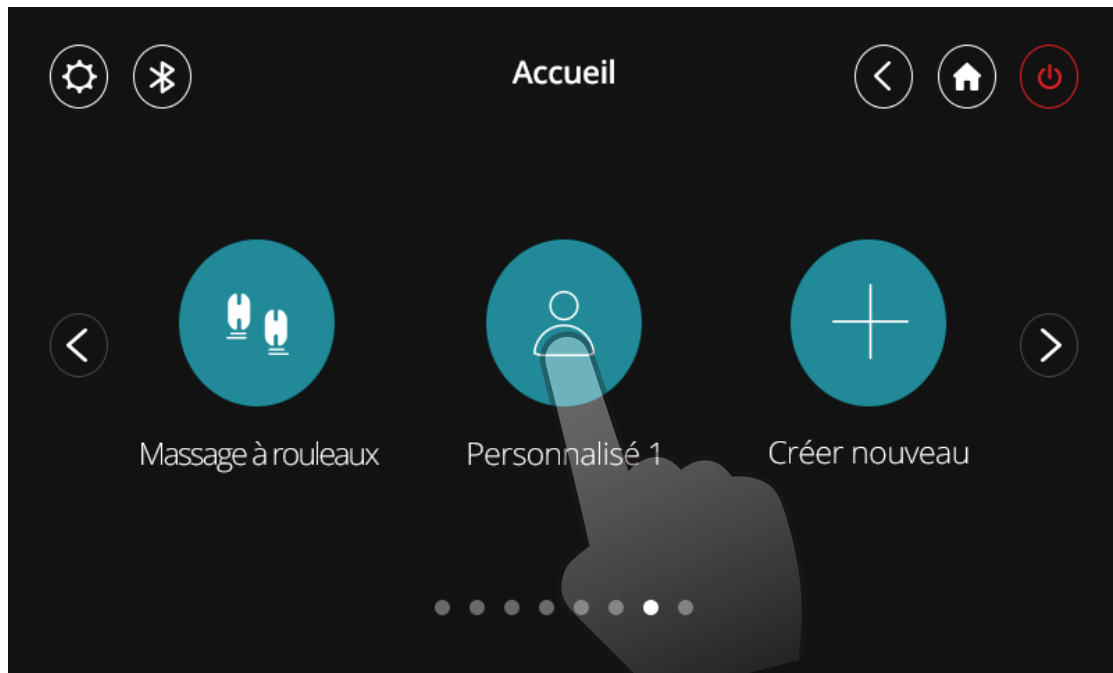

Choisir l'icône «Programme personnalisé 1» pour le débiter

Interface personnalisée



MASSAGE LOCALISÉ

Ceci est un programme de techniques de massage localisé.

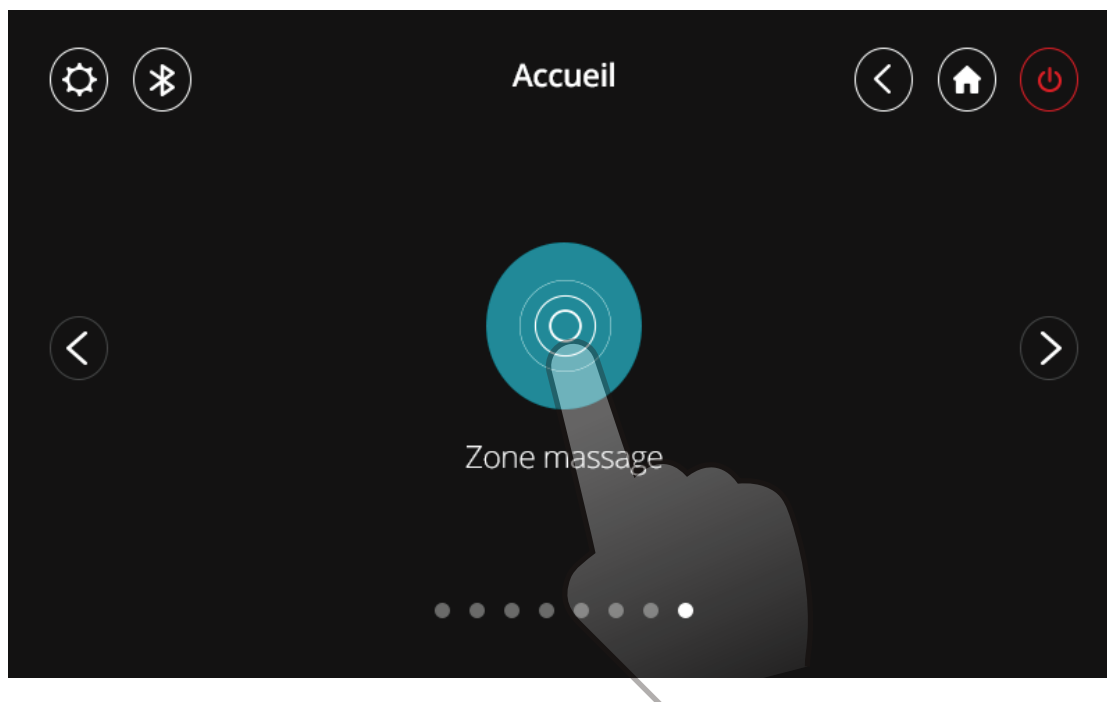

Choisir le bouton «Massage localisé» pour aller à la page de massage localisé

Interface 1 de massage localisé

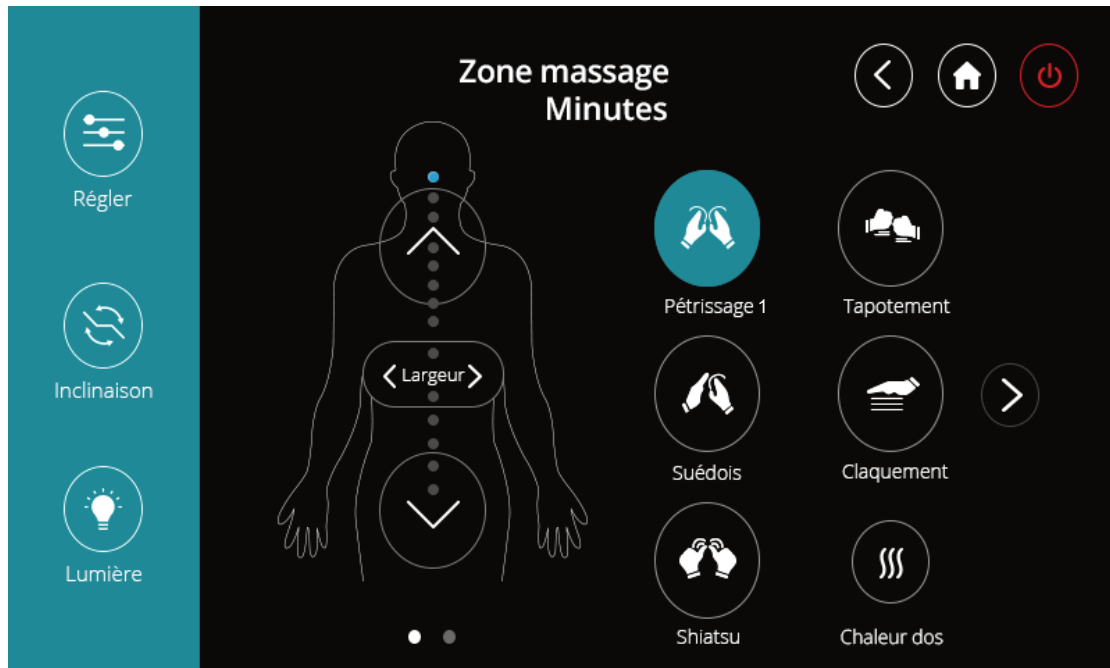

Interface 2 de massage localisé

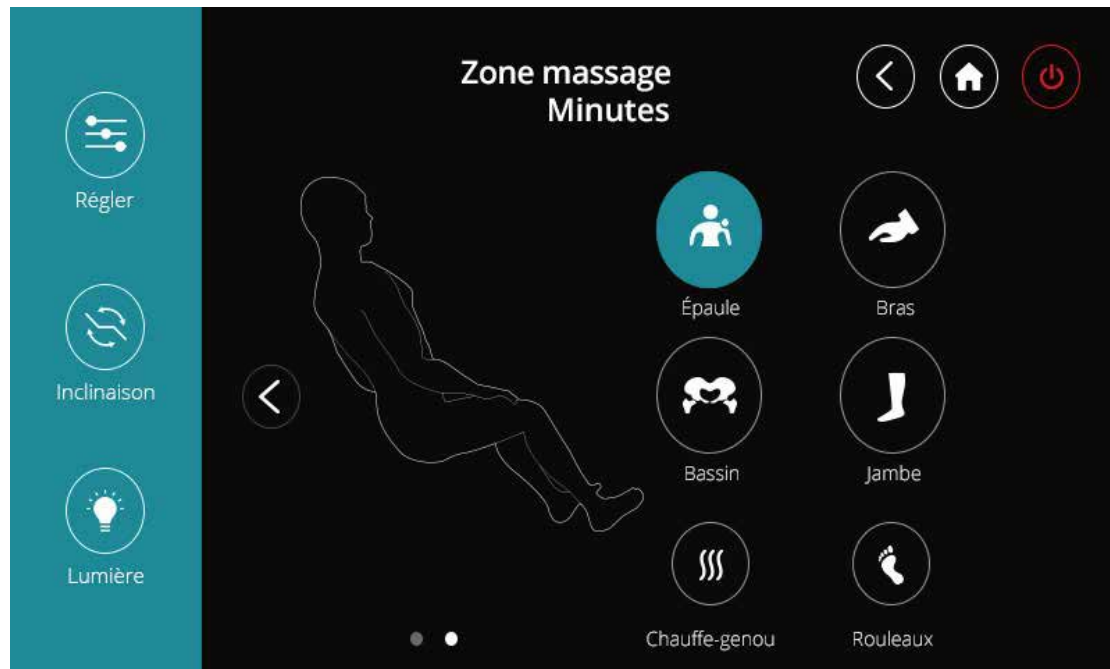

PARAMÈTRES

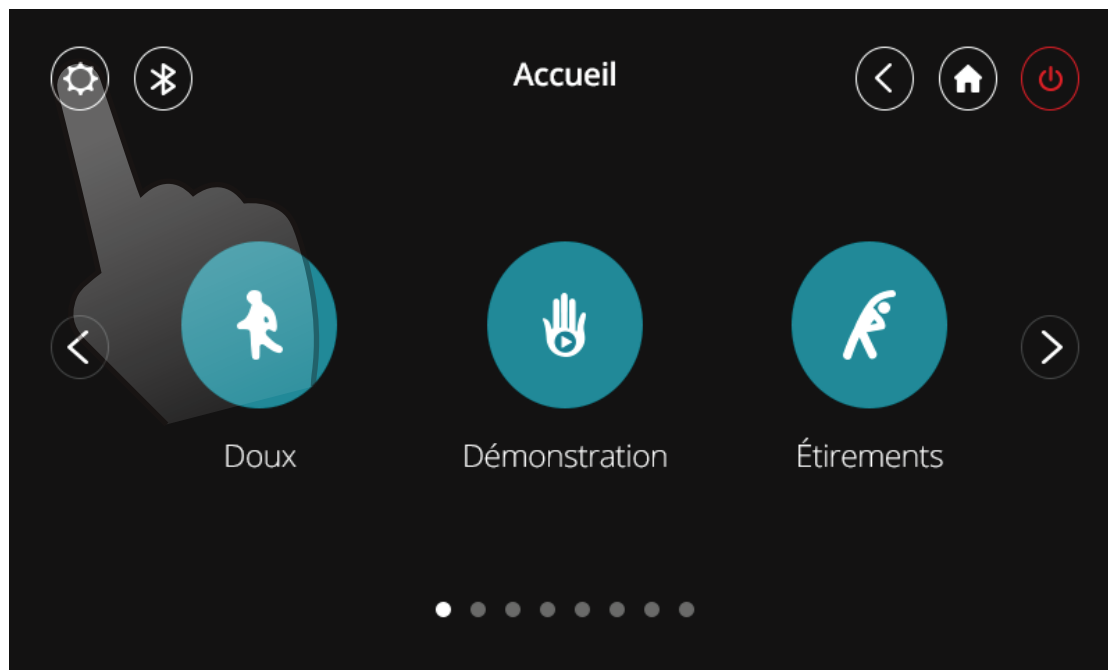

Choisir le bouton «Paramètres» pour aller à la page de réglages

Interface Paramètres

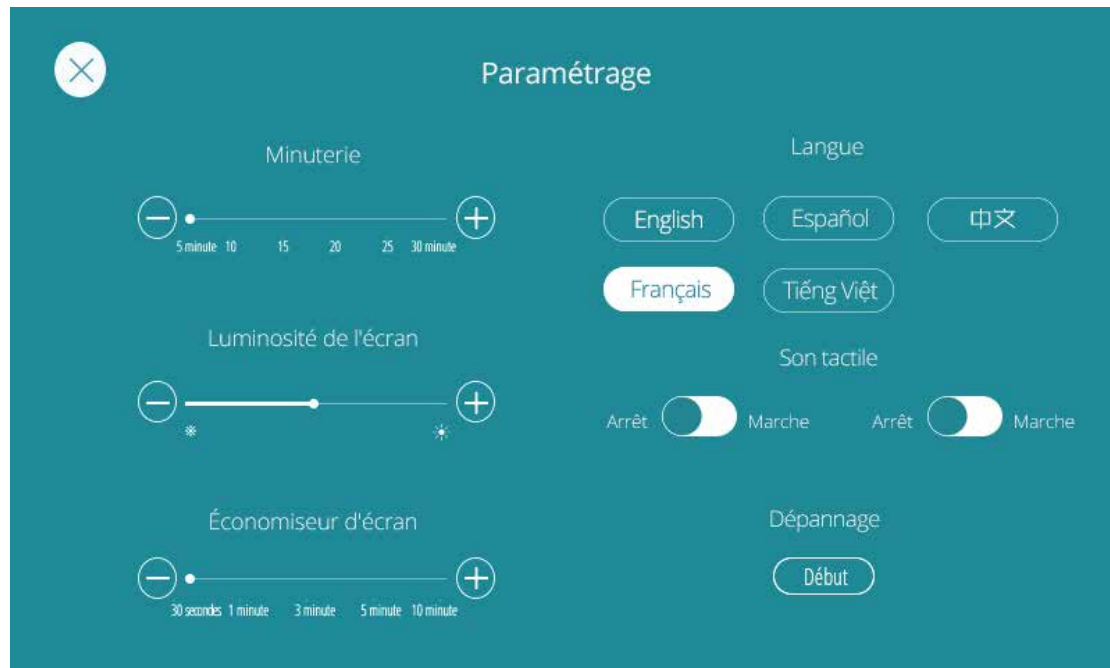

Verrouillage de sécurité pour les enfants

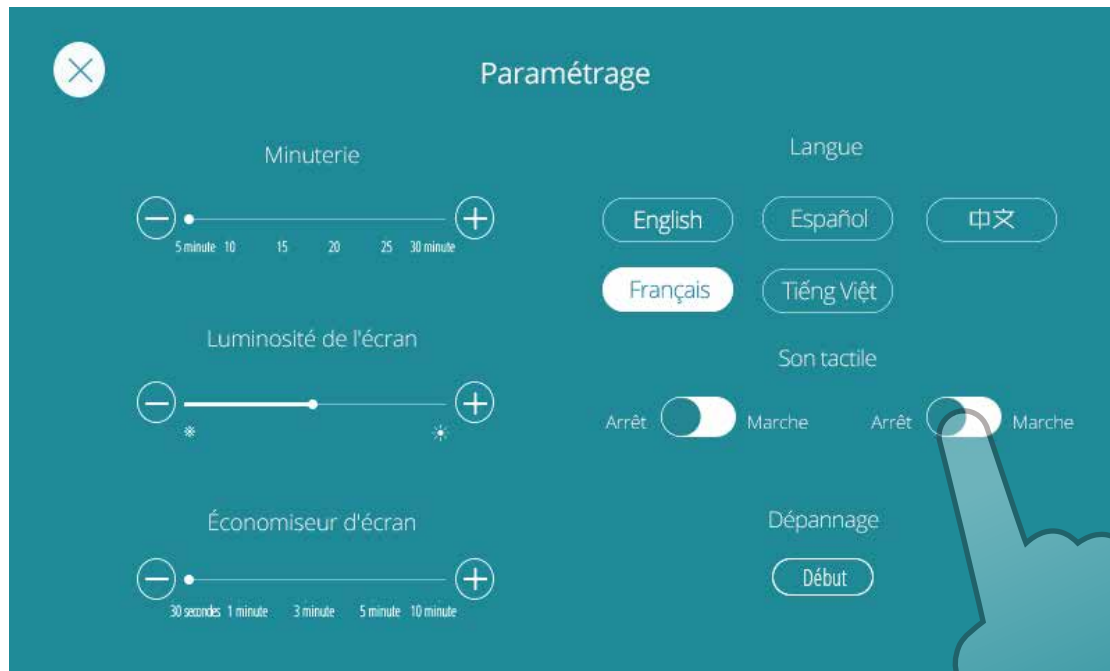

Pour désactiver ce fauteuil pour la sécurité des enfants, réglez la sécurité des enfants sur "ON"



Lorsque la sécurité enfant est activée, le fauteuil de massage s'éteint et se réinitialise. Toutes les fonctions seront désactivées. Veuillez entrer le code pin "0304" pour déverrouiller



Lorsque la sécurité enfant est activée, cet écran s'affiche au démarrage.
Veuillez cliquer n'importe où sur l'écran pour commencer le processus de déverrouillage

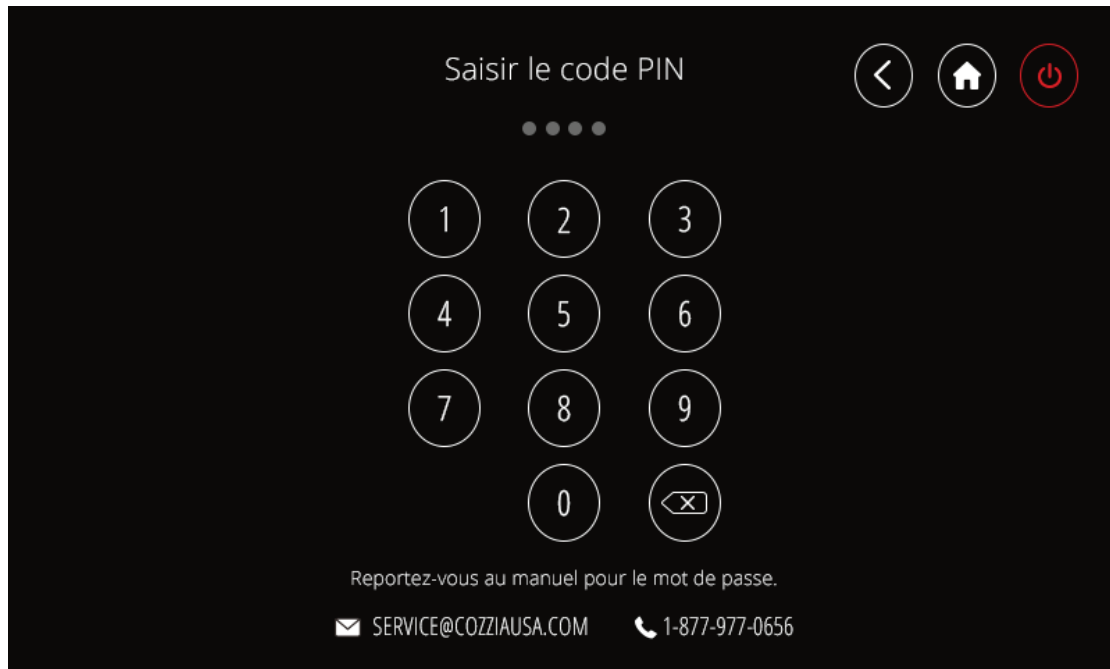

Veillez entrer "0304" pour déverrouiller votre fauteuil de massage

Résolution de problèmes

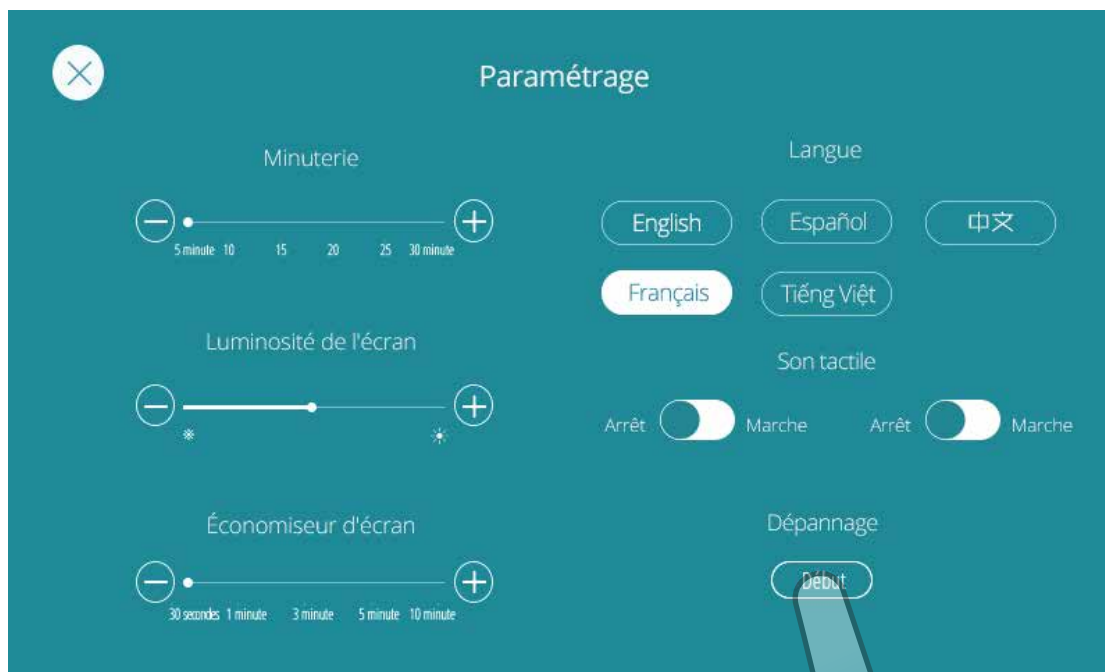

Si votre fauteuil rencontre quelque problème, appuyez sur le bouton "Démarrer" de la Résolution de Problèmes pour que le Fauteuil détecte automatiquement les zones à problèmes. Utiliser le code de détection lorsque vous contactez le service client d'Cozzia



Appuyez sur le bouton "Démarrer" et assurez vous que le fauteuil ne soit pas occupé pendant la détection



Votre chaise détecte de possibles dysfonctionnements, SVP patientez pour les résultats de la détection

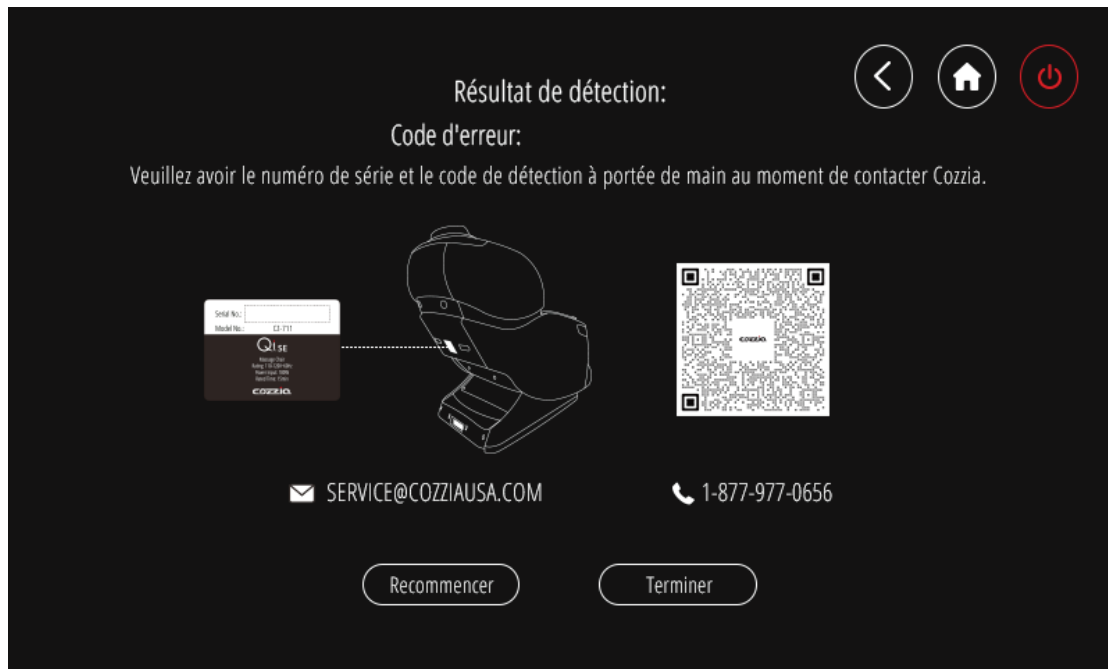

Vous pouvez utiliser le code de détection lorsque vous contactez le service client d'Cozzia à propos des problèmes de votre fauteuil

CONTRÔLE VOCAL

Ce fauteuil est compatible avec les haut-parleurs Alexa (ces haut-parleurs sont disponibles sur Amazon). Avant d'utiliser la fonction de commande vocale, rendez-vous sur Google Play ou sur l'Apple Store pour télécharger notre application. Vous trouverez notre application en cherchant "Commandes vocales de Cozzia" (Cozzia Voice Commands).

Interface pour la sélection des modèles



Repérez le numéro de modèle de votre fauteuil de massage.

Remarque : les numéros de modèle figurant sur la page ci-dessus sont fournis à titre de référence seulement

Interface de connexion

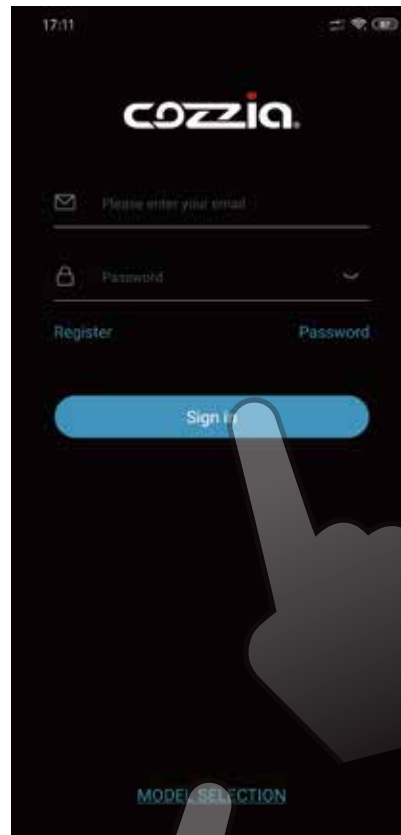

Vous pouvez vous connecter ici à un compte enregistré. Si vous n'avez pas de compte, il faudra tout d'abord vous inscrire.

Remarque : si vous avez choisi un mauvais numéro de modèle, cliquez sur "SÉLECTION DE MODÈLES" (MODEL SELECTION) pour le sélectionner à nouveau"

Interface des instructions

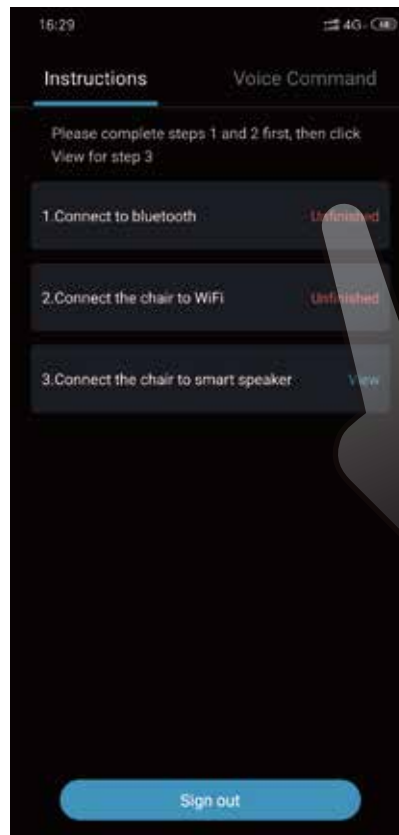

Une fois connecté, cliquez sur "incomplet" (unfinished) pour compléter les deux premières étapes

Interface Bluetooth



Sélectionnez le code Bluetooth de votre fauteuil "Qi SE", puis cliquez sur "Confirmer" (Confirm)

Interface de réseau sans fil

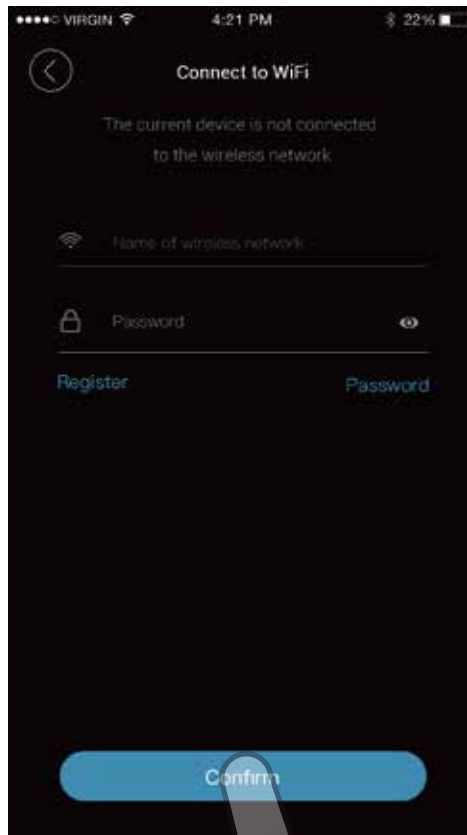

Saisissez votre nom de réseau sans fil et votre mot de passe pour vous connecter au réseau

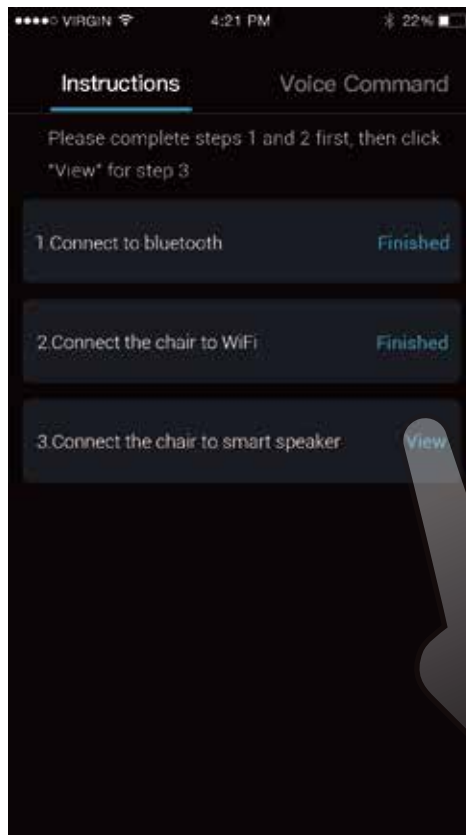

Une fois les étapes 1 et 2 terminées, elles afficheront le message "Terminé" (Finished). Cliquez sur "Voir" (View) dans la section 3 pour effectuer vos paramétrages pour vos haut-parleurs

Page de connexion du le haut-parleur intelligent



Veillez suivre les consignes pour connecter vos haut-parleurs à votre fauteuil

Interface de commande vocale

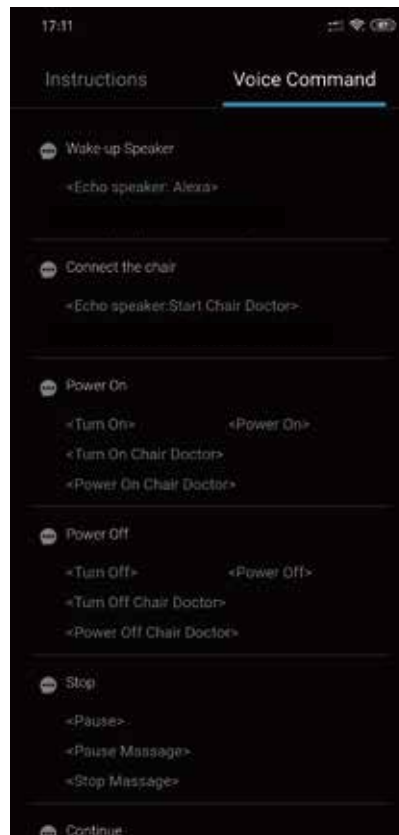

Les commandes vocales peuvent être régulièrement mises à jour, les options de contrôle figurant dans le guide de l'utilisateur sont uniquement à titre de référence

CONSIGNES DE SÉCURITÉ

Nous prenons soin de vous.

IMPORTANTES CONSIGNES DE SÉCURITÉ

Lorsque vous vous servez du fauteuil de massage, prenez toujours des précautions de base, y compris les suivantes :

Lisez toutes les instructions avant d'utiliser le fauteuil de massage.

DANGER-Pour réduire le risque d'électrocution :

- Débranchez toujours le fauteuil de massage de la prise de courant après l'utilisation et avant de le nettoyer.
- N'utilisez jamais d'épingles ou d'autres fixations métalliques sur ce fauteuil.
- Examinez attentivement le recouvrement du fauteuil avant chaque utilisation. Faites un appel de service si le recouvrement est endommagé, par exemple s'il cloque, pèle ou fissure.
- Gardez le fauteuil sec – Ne le faites pas fonctionner s'il est mouillé ou humide.

AVERTISSEMENT-Pour réduire les risques de brûlures, d'incendie, d'électrocution ou de blessures :

- Lisez toutes les instructions avant d'utiliser le fauteuil de massage.
- Ne laissez jamais sans surveillance un fauteuil de massage branché. Débranchez-le de la prise murale quand il n'est pas utilisé ou avant d'installer ou d'enlever des pièces.
- Il faut surveiller de près les enfants et les personnes ayant un handicap qui se trouvent sur le fauteuil de massage ou près de celui-ci. Ne laissez pas les enfants s'approcher du dossier inclinable ou de l'appui-jambes relevé.
- N'utilisez ce fauteuil de massage qu'aux fins décrites dans le présent manuel.
- N'utilisez pas le fauteuil de massage si le cordon ou la fiche d'alimentation électrique est endommagé (e), s'il ne fonctionne pas correctement, s'il a été échappé ou endommagé ou encore s'il est tombé dans l'eau. Dans ces cas, communiquez avec le service à la clientèle.
- Tenez la fiche d'alimentation électrique loin des surfaces chauffées.
- N'utilisez pas le fauteuil de massage si les canaux d'aération sont bloqués. Veillez à ce que ceux-ci ne soient pas obstrués par des peluches, des poils ou cheveux ou autres.
- N'insérez jamais (que ce soit volontairement ou accidentellement) d'objets dans l'une des ouvertures du fauteuil.
- N'utilisez pas ce fauteuil à l'extérieur.
- N'utilisez pas le fauteuil dans des endroits où l'on utilise des produits (pulvérisateurs) aérosol ou dans ceux où l'on administre de l'oxygène.
- Pour débrancher le fauteuil, mettez toutes les commandes en position d'arrêt (éteint), puis débranchez le fauteuil de la prise murale.
- Ne vous tenez pas debout sur le fauteuil de massage. N'utilisez le fauteuil qu'en position assises.
- Ce produit n'est pas conçu pour être utilisé par des enfants ou par des personnes qui ont des capacités physiques, sensorielles ou mentales réduites, ou encore un manque d'expérience ou de connaissances, à moins qu'ils ne reçoivent d'une personne responsable de leur sécurité une supervision ou des directives concernant l'utilisation du produit.
- Surveillez les enfants en tout temps pour veiller à ce qu'ils ne jouent pas avec le fauteuil de massage.
- Il est possible que la température du fauteuil soit assez élevée pour causer des brûlures, et ce, quel que soit le réglage des éléments chauffants. Ne laissez pas des enfants en bas âge, des personnes ayant une limitation fonctionnelle ou des personnes endormies ou inconscientes utiliser le fauteuil. Touchez régulièrement la peau qui touche les endroits chauffants du fauteuil pour éviter la formation de cloques.
- L'utilisateur peut se brûler s'il n'utilise pas le fauteuil de façon appropriée.
- N'écrasez pas le fauteuil - évitez les plis accentués.
- Ne laissez pas les enfants s'approcher d'un appui-pieds relevé (ou d'autres pièces semblables).
- **NE PAS MOUILLER – N'UTILISEZ PAS D'ÉPINGLES.**
- **N'ENLEVEZ JAMAIS LA HOUSSE.**
- Ne branchez ce fauteuil que sur une prise murale qui est proprement mise à la terre. À cet effet, consultez les Instructions de mise à la terre.

CONSERVEZ LES PRÉSENTES CONSIGNES.

Ce fauteuil de massage est conçu pour un usage résidentiel seulement.

1. Environnement d'utilisation

- N'utilisez pas le fauteuil de massage dans un endroit excessivement humide ou poussiéreux, car cela pourrait rendre le fauteuil défectueux ou créer un risque d'électrocution.
- N'utilisez pas le fauteuil de massage dans une pièce où la température est égale ou supérieure à 40 °C (104 °F).
- N'installez pas le fauteuil de massage près d'un appareil de chauffage ou d'un four, ni dans un endroit exposé à la lumière directe du soleil.
- Installez et utilisez le fauteuil de massage sur une surface lisse et antidérapante.
- Le fauteuil de massage est conçu pour un usage résidentiel seulement, et non à des fins commerciales.



Attention

- Le fauteuil de massage doit être utilisé à l'intérieur seulement.
- Si vous utilisez le fauteuil de massage dans une pièce froide, n'augmentez pas brusquement la température de la pièce. On vous recommande d'augmenter graduellement la température jusqu'à l'atteinte de la température souhaitée.
- Si vous entreposez le fauteuil de massage dans un endroit où il fait froid et le déplacez dans un endroit plus chaud, il est préférable d'attendre une heure avant de l'utiliser, à défaut de quoi la performance du fauteuil risque de ne pas être optimale, parce que des gouttelettes d'eau pourraient s'être formées sur les pièces mécaniques du fauteuil en raison de la condensation. Utiliser le fauteuil de massage dans ces conditions pourrait rendre le fauteuil défectueux.

2. Mesures de sécurité

- Pour assurer une utilisation sûre et correcte du fauteuil de massage, ne l'utilisez pas sans avoir lu attentivement les présentes consignes.
- Ne vous servez pas du fauteuil de massage si le rembourrage ou le siège a été enlevé, car cela pourrait entraîner des blessures ou des défauts.
- Ne vous servez pas du fauteuil de massage en conjonction avec d'autres matériels thérapeutiques, une couverture électrique ou autre, car cela pourrait le rendre inefficace ou entraîner des blessures.
- N'utilisez pas le fauteuil de massage une heure avant ou après un repas, car cela pourrait avoir des effets indésirables.
- Pour éviter les blessures, ne laissez jamais des enfants ou des animaux domestiques jouer autour du fauteuil de massage, par exemple derrière le dossier ou encore sous le siège ou l'appui-jambes.
- N'utilisez pas le fauteuil de massage si vous avez le corps mouillé.
- N'utilisez pas le fauteuil de massage si vous avez les mains mouillées.
- Il n'est pas recommandé d'utiliser le fauteuil de massage pendant plus de 15 minutes.
- N'utilisez pas les fonctions de massage sur le même endroit de votre corps pendant plus de cinq minutes consécutives, car cela pourrait provoquer une stimulation excessive ou des effets indésirables.
- N'insérez pas votre main ou votre pied le long des rouleaux de massage, car cela pourrait entraîner des blessures.
- Cessez immédiatement d'utiliser le fauteuil si vous ressentez un inconfort quelconque.
- Ce produit n'est pas conçu pour aider l'utilisateur à traiter lui-même ses troubles médicaux; ceux-ci devraient être gérés par un prestataire de soins de santé qualifié.
- Les personnes qui prennent des médicaments ou qui ont des troubles médicaux doivent consulter leur médecin avant d'utiliser le fauteuil. N'utilisez pas le fauteuil si vous ne vous sentez pas bien.

3. Toute personne avec un problème médical

Devraient consulter un médecin avant toute utilisation ceux qui:

- ont reçu une prescription de repos de la part d'un médecin.
- ont une anomalie de la moelle épinière ou ont subi une lésion médullaire.
- ont des problèmes de dos.
- souffrent de diabète, d'ostéoporose ou de toute autre déficience sensorielle.
- ont des problèmes de dysfonction articulaire comme un rhumatisme, un orteil en marteau ou la goutte.
- ont un stimulateur cardiaque ou tout autre dispositif électronique médical.
- sont ou pourraient être enceintes.
- souffrent de phlébite ou de thrombose.
- ont un risque accru de développer des caillots.
- ont récemment subi une intervention chirurgicale.
- ont des tiges ou vis chirurgicales ou tout autre dispositif métallique dans les jambes, les chevilles ou les pieds.



Attention

- Ce fauteuil de massage n'est pas conçu pour être utilisé par des enfants ou par des personnes qui ont des capacités physiques, sensorielles ou mentales réduites, ou encore un manque d'expérience ou de connaissances, à moins qu'ils ne reçoivent d'une personne responsable de leur sécurité une supervision ou des directives concernant l'utilisation du fauteuil de massage.
- Surveillez les enfants en tout temps pour veiller à ce qu'ils ne jouent pas avec le fauteuil de massage.
- N'utilisez pas le fauteuil de massage si vous êtes en état d'ébriété.
- N'appliquez pas les rouleaux de massage directement sur la tête, l'articulation du coude ou du genou, le tronc ou l'abdomen.
- Si vos jambes ou vos pieds glissent de l'appui-jambes pendant le massage, ne vous forcez pas pour les y remettre, car cela pourrait entraîner des blessures.
- Enlevez immédiatement la fiche d'alimentation électronique de la prise de courant si vous renversez accidentellement un liquide sur le fauteuil de massage. Ne touchez pas la fiche d'alimentation (pour la brancher ou la débrancher) si vous avez les mains mouillées.
- N'altérez pas le cordon d'alimentation et n'utilisez pas le fauteuil de massage si le cordon est endommagé, car cela pourrait rendre le fauteuil défectueux ou créer un risque d'électrocution.

4. Circonstances dans lesquelles il ne faut pas utiliser le fauteuil de massage

Dans les circonstances suivantes, éteignez immédiatement l'interrupteur principal d'alimentation et débranchez le cordon d'alimentation de la prise de courant :

- si de l'eau tombe accidentellement sur le fauteuil de massage, car cela pourrait créer un risque d'électrocution ou rendre le fauteuil défectueux.
- si le tissu du dossier est déchiré et que les composants internes du fauteuil sont exposés.
- si vous ressentez de la douleur ou de l'inconfort pendant le massage, cessez immédiatement d'utiliser le fauteuil et consultez votre médecin.
- si vous remarquez toute défectuosité ou condition anormale pendant que le fauteuil de massage fonctionne.
- s'il y a une panne de courant, car des blessures pourraient survenir si le courant est rétabli de façon soudaine.
- s'il y a de la foudre.

5. Assemblage et réparation du fauteuil de massage

- Ne démontez pas la housse du dossier du fauteuil de massage et ne touchez pas aux composants internes, car cela pourrait rendre le fauteuil défectueux ou créer un risque d'électrocution.
- Ce fauteuil de massage ne doit être entretenu ou réparé que par un professionnel. N'essayez pas de démonter ou de réparer le fauteuil de massage par vous-même.

6. Remarques au sujet de la fiche et du cordon d'alimentation électrique

- Assurez-vous que la tension du courant alternatif (c.a.) correspond aux spécifications indiquées pour le fauteuil de massage.
- Ne touchez pas la fiche d'alimentation (pour la brancher ou la débrancher) si vous avez les mains mouillées, car cela pourrait rendre le fauteuil défectueux ou créer un risque d'électrocution.
- Pour débrancher la fiche d'alimentation électrique, tirez sur la fiche et non sur le cordon d'alimentation.
- Le fauteuil s'éteindra automatiquement grâce à la fonction de minuterie automatique, mais n'oubliez pas d'éteindre l'interrupteur principal d'alimentation après chaque utilisation.
- Ne placez pas le cordon d'alimentation sous le fauteuil de massage ou tout autre objet lourd.
- N'enroulez pas le cordon d'alimentation autour du fauteuil de massage, car cela pourrait endommager le cordon et faire augmenter le risque d'incendie ou d'électrocution.
- N'utilisez pas le fauteuil de massage si le cordon d'alimentation ou la rallonge électrique est endommagé(e).
- N'utilisez pas le fauteuil de massage si la prise de courant est instable.
- Si le cordon d'alimentation est endommagé, il faut le faire remplacer par un technicien qualifié

INSTRUCTIONS DE MISE À LA TERRE DÉPANNAGE

Ce produit doit être mis à la terre. S'il est défectueux ou s'il tombe en panne, la mise à la terre offre un passage de résistance moindre au courant électrique, et ce, pour réduire le risque d'électrocution. Ce produit est équipé d'un câble d'alimentation doté d'un conducteur et d'une fiche d'alimentation électrique pour la mise à la terre. La fiche d'alimentation électrique doit être branchée sur une prise murale appropriée qui est proprement installée et mise à la terre conformément aux réglementations et codes locaux.

Danger – Un branchement incorrect du conducteur de mise à la terre peut entraîner une décharge électrique. Si vous n'êtes pas certain que votre produit est correctement raccordé à un système de mise à la terre, faites-le vérifier par un électricien ou un technicien qualifié. Si la fiche ne correspond pas à la prise, demandez à un électricien qualifié d'installer une prise adéquate.

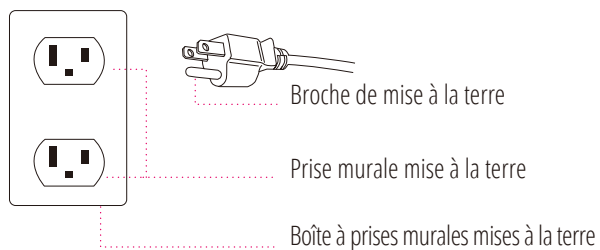

Ce fauteuil de massage est contrôlé par un micro-ordinateur et peut donc faire l'objet de sautes de courant allant de +10 p. 100 à -15 p. 100. Les situations suivantes peuvent se produire s'il survient une saute de courant :

Situation	Solution
Le fauteuil de massage est branché sur la source d'alimentation électrique, mais ne fonctionne pas.	<ol style="list-style-type: none">1. Vérifiez si la fiche est bien branchée et fonctionne correctement.2. Assurez-vous que l'interrupteur du fauteuil se trouve à la position « I ».
La télécommande fonctionne, mais le fauteuil de massage ne fonctionne pas.	Il est possible que la télécommande ait subi une surchauffe en raison d'un usage prolongé. Coupez l'alimentation électrique pendant au moins 30 à 50 minutes.
La télécommande et le fauteuil de massage ne fonctionnent pas.	<ol style="list-style-type: none">1. Assurez-vous que le fauteuil est branché sur une prise d'alimentation électrique qui fonctionne.2. Coupez et branchez de nouveau l'alimentation électrique.

ENTRETIEN ET RANGEMENT

1. Rangement du fauteuil de massage

- Enlevez la poussière et la saleté du fauteuil de massage au moyen d'un chiffon sec, doux et propre après l'usage.
- Faites en sorte que le fauteuil reste propre et à l'écart des endroits à humidité élevée.
- Si vous n'utiliserez pas le fauteuil de massage pendant une longue période, recouvrez-le d'une housse et débranchez sa fiche d'alimentation de la source d'alimentation électrique.

Attention

- Ne rangez pas le fauteuil de massage à la lumière directe du soleil ou dans des endroits où il fait très chaud, à défaut de quoi le revêtement pourrait se décolorer.
- Ne laissez pas le fauteuil de massage en contact avec du vinyle ou du papier peint pendant de longues périodes, à défaut de quoi il pourrait y avoir décoloration.

2. Nettoyage du fauteuil de massage

- Avant de nettoyer le fauteuil de massage, assurez-vous que l'interrupteur principal de marche/arrêt est à la position arrêt et que la fiche électrique est débranchée de la source d'alimentation électrique.
- Enlevez la poussière et la saleté du fauteuil de massage au moyen d'un chiffon sec, doux et propre après l'usage.
- Vous pouvez nettoyer ce produit en profondeur au moyen d'un chiffon légèrement humide.
- Ne repassez pas le revêtement.
- Ne lavez pas le revêtement au moyen d'une machine à laver domestique, à défaut de quoi la qualité du revêtement pourrait se détériorer.

Attention

- Ne vous servez pas d'agents de nettoyage abrasifs comme du benzène ou du solvant pour nettoyer le fauteuil de massage, à défaut de quoi le revêtement pourrait se décolorer.

3. Nettoyage de la télécommande

- Servez-vous d'un chiffon propre et sec pour nettoyer la télécommande.

Attention

- Ne vous servez pas d'un chiffon mouillé pour nettoyer la télécommande, à défaut de quoi cela pourrait provoquer une défectuosité.

RENSEIGNEMENTS SUR LA GARANTIE

Les produits Cozzia sont livrés avec garanties suivantes :

Le fauteuil de massage modèle CZ-711/QI SE de Cozzia possède une garantie de service à votre domicile de trois ans. Le service à la clientèle de Cozzia n'accepte pas les retours de marchandise (RMA) pour ces produits. Les produits cozzia peuvent être réparés par le client ou par un technicien de réparation à votre domicile. Cozzia n'accepte pas les retours de marchandise (ARM) des consommateurs.

ENTRETIEN ET SOUTIEN TECHNIQUE

Pour plus d'informations sur la garantie et l'entretien, contactez le département du service à la clientèle au 1-888-270-8538, du lundi au vendredi entre 8:00 am et 4:00 pm MST., en envoyant un courriel à service@cozzia.ca ou en consultant le site web www.cozzia.ca.

Les clients devront avoir en main le numéro de série du produit ainsi qu'une preuve d'achat datée (reçu de vente) s'ils communiquent avec le service à la clientèle de Cozzia au sujet de réparations.

Les représentants du service à la clientèle de Cozzia pourront répondre à la majorité de vos questions, mais dans certains cas, il pourrait être nécessaire d'envoyer un spécialiste du service technique pour profiter d'un meilleur soutien technique.

Les réparations non couvertes par la garantie sont effectuées en fonction des incidents. Le service à la clientèle de Cozzia doit d'abord s'assurer que l'appareil est défectueux et quelles réparations seront nécessaires. Tous les frais applicables pour les réparations, les pièces, l'expédition, la manutention, les taxes locales et les frais supplémentaires par incident seront facturés au client, pour toutes réparations et appels de service non couverts par la garantie.

Une preuve d'achat (reçu original) est nécessaire pour les réparations et entretiens couverts par la garantie.

GARANTIE PROLONGÉE

Cozzia offre des programmes de garantie prolongée afin d'offrir une meilleure d'achat des produits cozzia aux consommateurs. La garantie prolongée est une garantie limitée de trois ans sur la réparation ou le remplacement du fauteuil de massage y compris le service à domicile.

Consultez le site Web www.cozziausa.com (en anglais seulement) pour toutes mises à jour concernant les modalités et la tarification des garanties prolongées.

Réparations du produit

Souvent, la réparation des produits Cozzia peut facilement être effectuée par le client à son propre domicile grâce aux pièces et instructions fournies par Cozzia (par exemple: le remplacement d'une télécommande), et ce sans nécessiter d'appeler un technicien.

- Appareils en montre et équipement de démonstration:
Les appareils sont livrés avec une période de garantie proportionnelle débutant le jour où l'article a été mis en montre et branché sur une prise de courant par le détaillant ou filiale. Le client doit être muni d'une preuve d'achat pour tirer avantage de la garantie de service et sur les pièces. Les pièces et l'entretien non couverts par la garantie peuvent être aussi procurés à des frais supplémentaires.
- Période de garantie : commence dès l'achat du fauteuil. Une preuve d'achat est nécessaire toutes réparations couvertes par la garantie. La période de garantie se calcule en jours civils continus en fonction de semaines de sept jours.
- Entretien mobile : le service à la clientèle Cozzia déterminera le problème et organisera la visite d'un fournisseur des services autorisés, qui sera en mesure de réparer le fauteuil à la résidence du client.
- Pièces: toutes les pièces requises pour les réparations seront envoyées gratuitement au client par le service à la clientèle de Cozzia.

- Les marques naturelles et les variations dans le grain et la teinture du cuir ne sont pas considérées comme des défaillances en vertu de la présente garantie.
- Les garanties ne couvrent pas les pertes ou dommages résultant de ce qui suit : installation inadéquate, réparations ou modifications non autorisées, utilisation inappropriée de l'alimentation électrique, panne d'électricité, chute d'un produit, défaillance ou endommagement d'une pièce à la suite du non-respect des directives du manuel d'instructions approprié, transport, vol, abus, utilisation incorrecte, négligence, vandalisme ou conditions environnementales (incendie, inondation, rouille, corrosion, sable, saleté, vents violents, grêle, tremblement de terre ou exposition aux conditions climatiques). En outre, les garanties ne couvrent pas les pertes survenues pendant que le produit se trouve dans une installation de réparation ou qu'il est dans l'attente de pièces ou de réparations.
- Les dommages résultant de l'expédition ou de la manutention ne sont pas considérés comme des défaillances en vertu de la présente garantie.
- Cozzia et ses représentants ne peuvent en aucun cas être tenus responsables de dommages indirects, consécutifs ou accidentels (y compris les dommages résultant d'une perte de profits, d'une interruption des activités, de blessures corporelles ou de problèmes médicaux), et ce, même si l'autre partie a été informée de la possibilité de tels dommages ou d'autres problèmes.
- Les garanties ne sont pas transférables et ont priorité sur toute autre garantie expresse ou tacite, y compris, sans toutefois s'y limiter, toute garantie tacite, commercialité ou adaptation à une fin particulière.
- L'unique responsabilité de Cozzia et l'unique voie de recours de l'acheteur s'appliquent à la réparation ou, à la discrétion de Cozzia, au remplacement de la pièce défectueuse. Nonobstant ce qui précède, si les pièces de remplacement pour l'équipement défectueux ne sont pas disponibles, Cozzia se réserve le droit de substituer l'appareil au lieu de le réparer ou de le remplacer.

- Toutes les garanties commencent au moment de l'achat; aucune allocation ni aucun prolongement ne sera accordé pour la livraison ou l'installation.
- Les garanties ne sont pas valides si l'appareil est loué ou s'il est utilisé à des fins commerciales ou par d'autres consommateurs non résidentiels.

LIMITES ET EXCLUSIONS DES GARANTIES DU CONSOMMATEUR

- Les garanties ne sont en vigueur que dans les 48 états contigus des États Unis et au Canada et ne sont valides que si le client se sert du fauteuil en suivant les directives du manuel d'instructions approprié.
- Les garanties ne s'appliquent qu'aux produits Cozzia, et non aux accessoires et autres améliorations.
- L'entretien mobile doit être préapprouvé et réalisé par le personnel autorisé de Cozzia. Le Service Mobile est seulement disponible aux États-Unis et dans les grandes régions métropolitaines du Canada.
- Le ramollissement de la mousse et des matériaux composites qui forment les coussins, le rembourrage et la mousse à mémoire de forme se produit naturellement et n'est pas considéré comme une défaillance en vertu de la présente garantie.
- La décoloration, l'usure et l'empilage du tissu se produisent naturellement et ne sont pas considérés comme des défaillances en vertu de la présente garantie.

cozzia®