

Hisense

Veillez scanner le code QR ci-dessous pour la vidéo d'installation.



CanvasTV

GUIDE DE CONFIGURATION RAPIDE

Avant d'utiliser le téléviseur, s'il vous plaît lisez minutieusement ce guide et conservez-le pour une utilisation ultérieure.

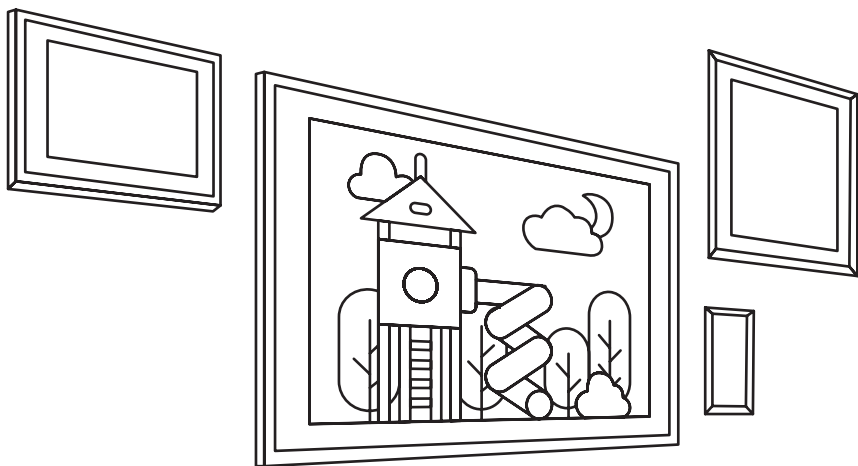







1407196 ES-A24093H-1

Français

Félicitations pour l'achat de votre téléviseur Hisense ! Si vous souhaitez être au courant de toutes les actualités de Hisense, contactez-nous en utilisant les informations de support :

Le modèle et le numéro de série du téléviseur se trouvent au dos et/ou sur un côté du téléviseur. Nous vous recommandons d'enregistrer votre produit à l'aide de ce numéro en cas de besoin.

Pays	ÉTATS-UNIS	CANADA	MEXIQUE
Service à la clientèle	<ul style="list-style-type: none"> • Téléphone : 1-888-935-8880 • Heures d'ouverture : Lundi - Vendredi : 9h00 à 21h00 HNE Samedi - Dimanche : 9h00 à 18h00 HNE • E-mail de service : Service@hisense-usa.com <p>ÉTATS-UNIS : Hisense USA Corporation 105 Satellite BLVD Suite I, Suwanee, GA 30024</p>	<ul style="list-style-type: none"> • Téléphone : 1-855-344-7367 • Heures d'ouverture : Lundi - Vendredi : 8h00 à 20h00 HNE Samedi - Dimanche : 9h00 à 18h00 HNE, Jours fériés fédéraux exclus • E-mail de service : canadasupport@hisense.com <p>CANADA : Hisense Canada Co., Ltd. 2550 Meadowvale Boulevard, Unit 1 Mississauga, ON, Canada L5N 8C2</p>	<ul style="list-style-type: none"> • Téléphone : 800-008-8880 • Heures d'ouverture : Lundi - Vendredi : 9h00 - 21h00 Samedi : 9h00 - 15h00 • E-mail de service : servicio@hisense.com.mx <p>IMPORTATEUR MEXIQUE : Hisense Mexico S. de R.L. de C.V. Blvd. Miguel de Cervantes Saavedra No 301 Torre Norte Piso 2, Col. Ampliación Granada Miguel Hidalgo, Ciudad de México, C.P. 11520</p>
Page de support Hisense	<p>http://www.hisense-usa.com/support/</p> 	<p>http://www.hisense-canada.com/support/</p> 	<p>https://hisense.com.mx/support/</p>  <p>*Parcourir pour télécharger le manuel d'utilisation</p>
Enregistrez votre téléviseur	<p>http://www.hisense-usa.com/support/register</p> 	<p>http://www.hisense-canada.com/support/productReg.asp</p> 	<p>https://hisense.com.mx/support/register</p> 

Avertissement

Avertissement : Des abonnements ou autres paiements peuvent être requis pour accéder au contenu à travers certaines applications. Certains ou tous les services d'application inclus ou téléchargés sur cet appareil Hisense peuvent ne pas fonctionner en raison de la connexion Internet, des limitations locales des applications incluses ou d'autres raisons qui échappent au contrôle de Hisense. HISENSE DÉCLINE EXPRESSÉMENT TOUTE RESPONSABILITÉ POUR TOUT SERVICE D'APPLICATION DE FONCTIONNER À TOUT MOMENT, POUR LE CONTENU DE TOUT SERVICE D'APPLICATION, POUR DES PERTURBATIONS DE SERVICE, DES LIMITATIONS LOCALES OU RÉGIONALES, DES GARANTIES DE TITRE, DE CONTREFAÇON, ET POUR TOUTE GARANTIE DE QUALITÉ MARCHANDE IMPLICITE OU D'ADÉQUATION À UN USAGE PARTICULIER. En achetant cet appareil, vous acceptez cette clause de non-responsabilité sans aucune réclamation sur Hisense à tout moment.

Trouvez ce que vous voulez

Ce téléviseur est équipé d'un guide de configuration rapide et d'un manuel électronique intégré (⚙️ > Réglages > Système > Système évolué > E-manuel).

Vous pouvez obtenir le manuel d'utilisation sur notre site Web (www.hisense.com).

Fonctions d'assistance du manuel électronique



QR Code

Scannez le code QR pour ouvrir le manuel électronique sur votre appareil mobile.



Recherche

Trouvez l'aide que vous recherchez.

Ce guide de configuration rapide vise les modèles suivants :
55S7N / 65S7N

Contenu du carton

Votre téléviseur Hisense est fourni avec les éléments suivants :

- Téléviseur
- Guide de configuration rapide (ce document)
- cordon d'alimentation
- Un jeu de piles AA ou AAA (1,5 Vcc)
- télécommande
- Informations Importantes Sur la Sécurité et Carte de Garantie
- 2 socles
- 4 vis (fixation du pied du téléviseur)
- kit de montage mural
- 8 serre-câbles
- 2 cadres

REMARQUES :

- Les accessoires peuvent être différents de la liste ci-dessus en raison de différents modèles, pays/régions. Veuillez vous référer au sac d'accessoires réel fourni.
- Le cordon d'alimentation fourni avec ce téléviseur n'est pas conçu pour être encastré dans le mur. Il est destiné à un usage standard et ne doit pas être installé à l'intérieur des murs.

IMPORTANT :

Pour ne pas jeter par mégarde des objets fournis avec votre téléviseur, assurez-vous de **vérifier toutes de les mousses** contenues dans le carton d'emballage.

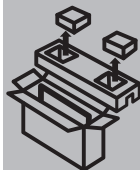

- Please check foam for accessories before discarding.
- Veuillez vérifier la mousse pour qu'il n'y ait pas d'accessoires avant de la jeter.
- Antes de desechar la espuma, asegúrese de retirar todos los accesorios.

Avertissement : Ce guide de configuration rapide est conçu comme un guide général pour vous aider à configurer votre téléviseur. Les images figurant dans le guide de configuration rapide sont à titre indicatif seulement et peuvent différer du produit réel.

Démarrer

Étape 1. Fixation du pied, du support ou du cadre

Avant de commencer à utiliser votre téléviseur, attachez le socle du téléviseur ou attachez-le au mur.

ATTENTION :

- ⚠ Débrancher le cordon d'alimentation avant d'installer le socle ou le support mural.
- ⚠ L'écran LED sur votre téléviseur est fragile. Assurez-vous que l'écran du téléviseur n'est pas rayé ou endommagé par des objets durs ou une pression trop importante.
- ⚠ Une fois l'installation du pied ou du support terminée, assurez-vous que le téléviseur est stable sur une table ou solidement fixé à un support mural, avant de retirer tout film protecteur, le cas échéant. Si le film protecteur n'a pas été retiré, l'installation du cadre sera affectée.
- ⚠ Avant d'installer le cadre, veuillez installer le pied du téléviseur ou le support mural.

Fixez le support du téléviseur

Pour fixer les pieds à votre téléviseur :

1. Placez soigneusement votre téléviseur face vers le bas sur une surface propre, molle et plane.
2. Insérez les pieds de base du téléviseur dans le panneau arrière du téléviseur.
3. **Utilisez les vis fournies pour fixer solidement chaque socle.**

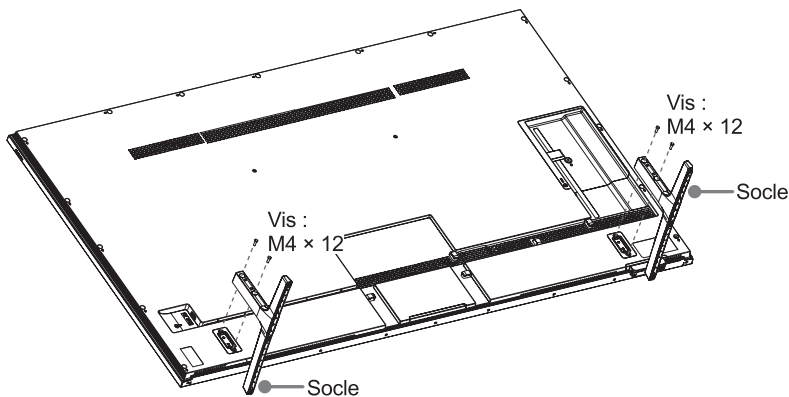

Fixation et organisation des câbles à l'aide des serre-câbles

1. Décollez l'autocollant à l'arrière des serre-câbles, puis collez les serre-câbles dans les trous du passe-câbles. (Voir Fig. 1)

REMARQUE : Assurez-vous que la partie ouverte du serre-câble est positionnée au milieu du passe-câbles.

2. Fixez les câbles et le cordon d'alimentation à l'aide des serre-câbles. (Voir Fig. 2)

ATTENTION :

- ⚠ Avant de fixer le support mural au mur, assurez-vous d'avoir branché et organisé tous les câbles dont vous avez besoin, y compris le cordon d'alimentation.

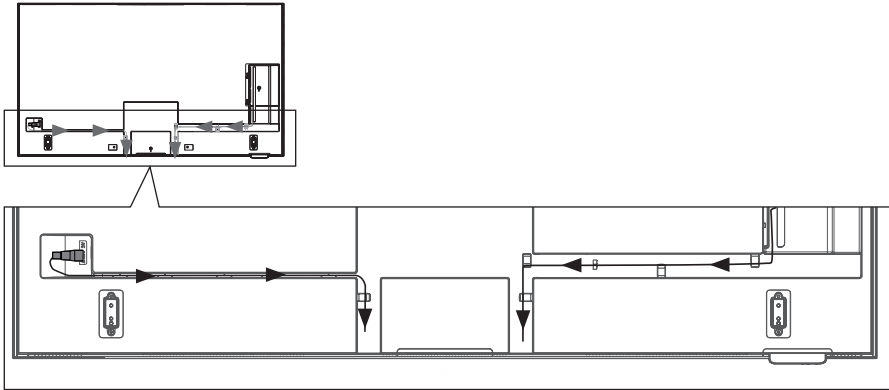
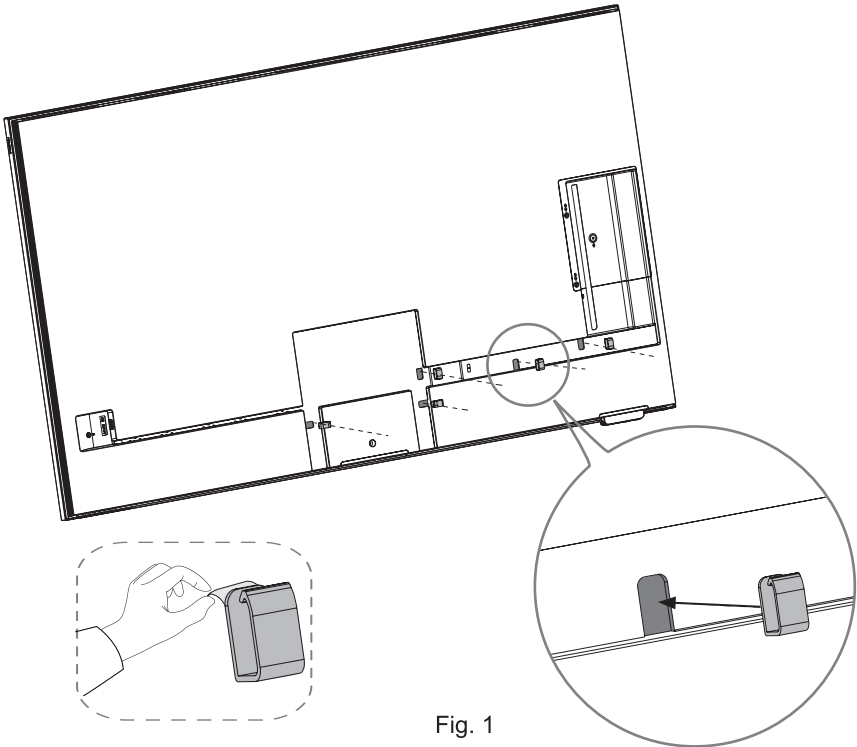

Fixation du support mural (fourni)

Suivez les instructions fournies avec le support mural. Si le téléviseur n'est pas correctement fixé, il pourrait tomber et provoquer des dommages matériels ou des blessures.

REMARQUE : Retirez les vis des trous du support situés sur le panneau arrière du téléviseur avant l'installation du support mural. Les vis retirées ne peuvent pas être utilisées pour fixer le support mural.

Pour fixer le support mural :

Solution de montage mural I : Utilisez les trous de support A1, A2 et un support mural standard. Les vis et le support mural se trouvent dans le kit de montage mural.

55" (139,7 cm)

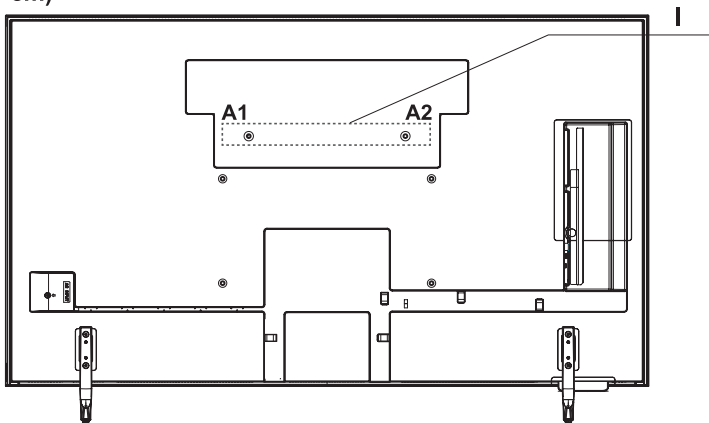

65" (165,1 cm)

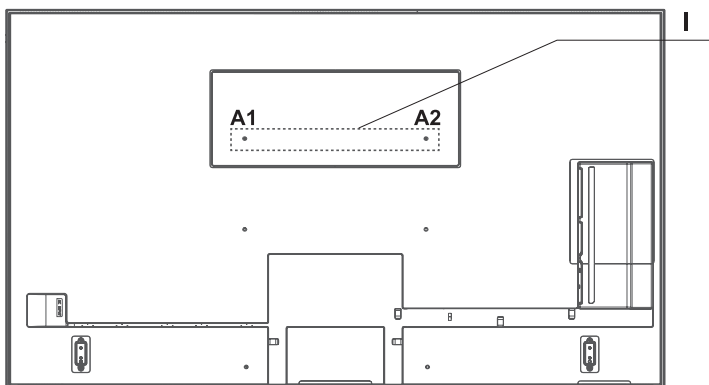

Fixation du support mural (non fourni)

REMARQUE : Retirez les vis des trous du support situés sur le panneau arrière du téléviseur avant l'installation du support mural. Les vis retirées ne peuvent pas être utilisées pour fixer le support mural.

Solution de montage mural II (uniquement pour le modèle de 65 po (165,1 cm)) : Utilisez les trous de support A1, A2, B1 et B2. Placez des entretoises (non fournies) dans les trous de support (A1, A2). Cette solution nécessite que les deux entretoises supérieures (A1, A2) soient parallèles aux deux trous inférieurs (B1, B2). Elle est compatible avec un support mural VESA 400 × 200, vis M6, longueur de vis de 9,5 à 11,5 mm.

Solution de montage mural III : Utilisez les trous de support B1, B2, C1 et C2. Elle est compatible avec un support mural VESA 400 × 200 (55 po (139,7 cm)) / 400 × 300 (65 po (165,1 cm)) et vis M6, longueur de vis de 9,5 à 11,5 mm.

55" (139,7 cm)

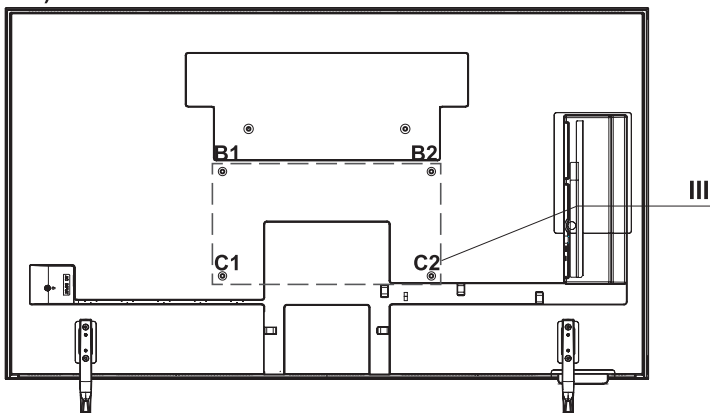

65" (165,1 cm)

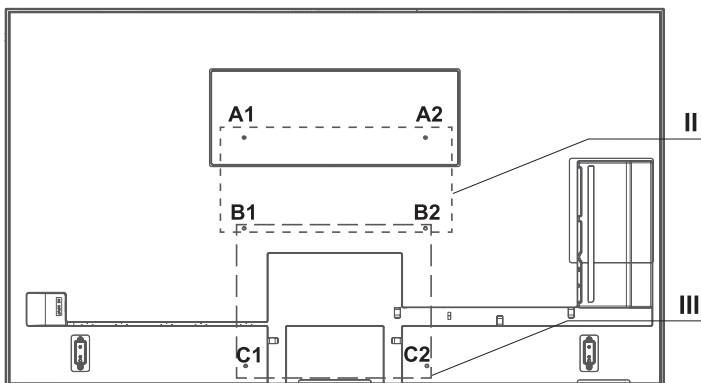

ATTENTION :

- Suivez les instructions fournies avec le support mural. S'il n'est pas correctement installé, le téléviseur peut tomber et provoquer des dommages matériels ou des blessures.
- Pour éviter tout dommage interne au téléviseur et assurer un montage sécuritaire, veillez à utiliser des vis de fixation (non inclus) d'une longueur de 9,5 à 11,5 mm, mesurée à partir de la surface de fixation du couvercle arrière.

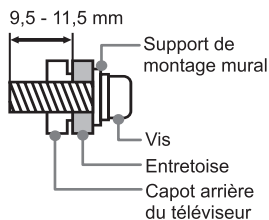

Gabarit de support mural (mm)	400 × 200 (Solution de montage mural III) (55 po (139,7 cm))
	400 × 200 (Solution de montage mural II) (65 po (165,1 cm))
	400 × 300 (Solution de montage mural III) (65 po (165,1 cm))
Taille des vis de montage mural	M6

- Nous ne recommandons pas d'accrocher le téléviseur sur un mur incliné. Lorsque vous installez le téléviseur sur un mur, assurez-vous que votre téléviseur reste parallèle au mur et qu'il ne se penche pas vers l'avant.

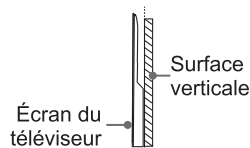

REMARQUES :

- Si le téléviseur est installé sur un plafond ou un mur incliné, ou si son positionnement n'est pas parallèle au mur, le téléviseur risque de tomber et entraîner des dommages matériels ou des blessures graves.
- Si vous avez des questions supplémentaires, veuillez contacter le fabricant du support mural ou le détaillant chez qui vous avez acheté le téléviseur.
- La longueur et le diamètre des vis diffèrent selon le modèle du support mural.

Fixation du cadre

ATTENTION :

- ⚠ Ne déplacez pas le téléviseur avec le cadre installé.
- ⚠ Après avoir installé chaque cadre, ne tirez pas dessus et ne le secouez pas violemment. Cela pourrait le faire tomber du téléviseur.
- ⚠ Avant d'installer le cadre, veuillez installer le pied du téléviseur ou le support mural. Si vous souhaitez retirer le pied du téléviseur ou le support mural déjà installé, commencez par enlever les cadres.
- ⚠ **Avant d'installer les cadres, retirez d'abord le film protecteur.** Si le film protecteur n'a pas été retiré, l'installation du cadre sera affectée.

Une fois le pied du téléviseur ou le support mural installé, fixez le cadre à votre téléviseur. Vous pouvez choisir le cadre fourni dans les accessoires.

1. Installez le cadre supérieur.
2. Installez les cadres gauche et droit en les accrochant dans les rainures situées de chaque côté du cadre supérieur.

3. Installez le cadre inférieur qui comporte plusieurs trous.
4. Utilisez les deux vis fournies pour fixer fermement le cadre inférieur.

REMARQUES :

- Les cadres supérieur, gauche et droit doivent être bien ajustés, sinon vous risquez de ne pas trouver les trous pour fixer les vis.
- S'il y a un espace entre le cadre inférieur et le cadre gauche/droit, vous pouvez ajuster le serrage des vis pour éliminer cet espace.

5. Installez les quatre clips en plastique au dos du téléviseur.

REMARQUE : Si votre téléviseur est fixé au mur, il est nécessaire que deux personnes ou plus soulèvent légèrement le téléviseur afin de pouvoir installer facilement les quatre clips en plastique. (Voir Fig. 3 et Fig. 4)

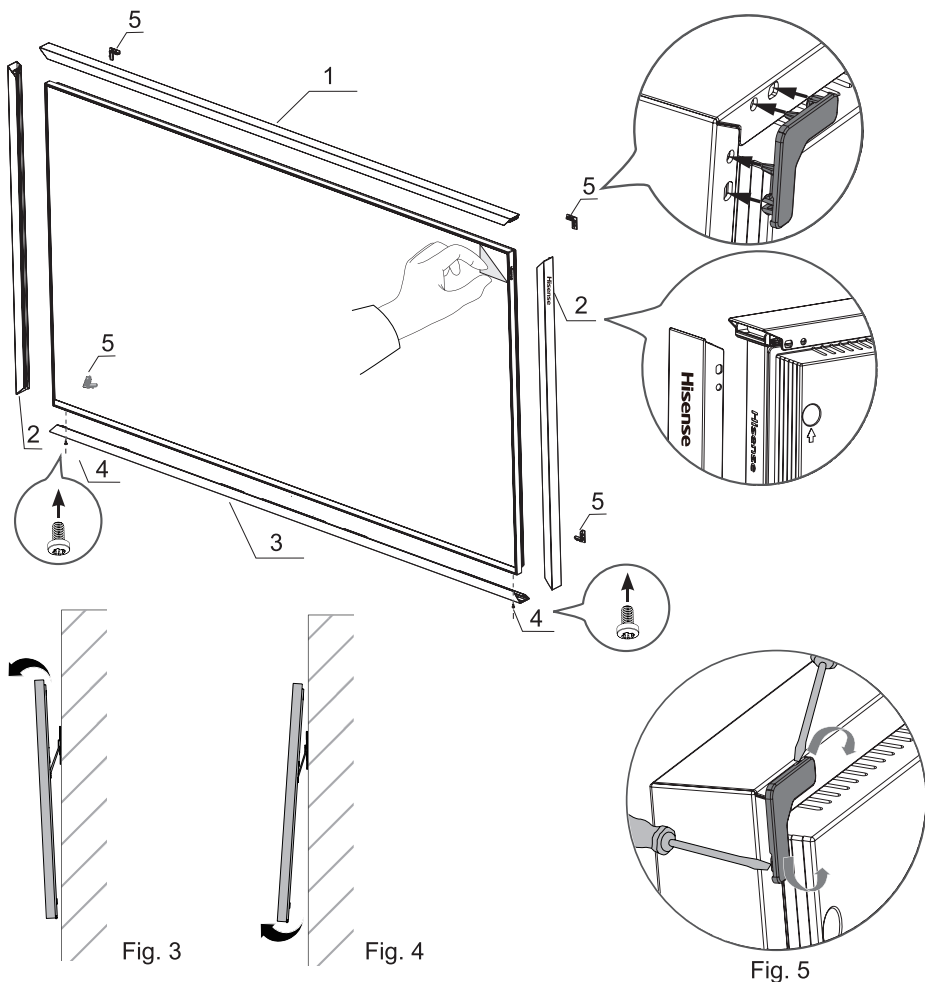

Fig. 3

Fig. 4

Fig. 5

REMARQUE :

- Lorsque vous retirez les cadres du téléviseur, procédez dans l'ordre inverse de l'assemblage. Utilisez un tournevis à tête plate ou un autre outil approprié pour soulever les clips en plastique le long de la rainure. (Voir Fig. 5)

Étape 2. Connecter des appareils à votre téléviseur

Veillez à choisir les bons câbles pour les ports et à ce qu'ils soient correctement raccordés. Des connexions lâches peuvent affecter la qualité de l'image et de la couleur.

Avant du téléviseur

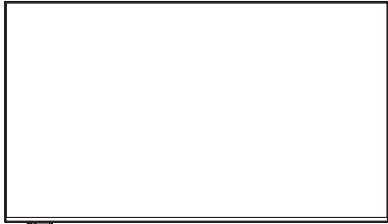

- Témoin d'alimentation
- Touche d'alimentation (Veille/Source)

Arrière du téléviseur

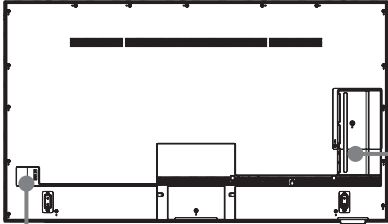

Alimentation électrique

- SERIAL
- DC 5V ... 0.5A(MAX)
- RESET
- DC 5V ... 1A(MAX)
- HDMI 1(eARC)
4K@60Hz
- HDMI 2
4K@60Hz
- HDMI 3
4K@144Hz
- HDMI 4
4K@144Hz
- ANT/CABLE
- DIGITAL
AUDIO OUT
- LAN















ATTENTION :

- Ne bloquez pas le capteur situé en bas à gauche du téléviseur, car cela pourrait affecter le capteur de mouvement et la luminosité.

Témoin d'alimentation	La lumière est blanche en mode veille.
	Lorsque le téléviseur est en mode veille, appuyez rapidement sur la touche d'alimentation pour allumer le téléviseur. Lorsque le téléviseur est allumé, appuyez rapidement sur la touche d'alimentation pour appeler le menu : <ul style="list-style-type: none"> • Appuyez rapidement pour modifier la sélection. • Appuyez longuement pour confirmer votre sélection.
ANT/CABLE	Connectez une antenne VHF/UHF extérieure.
HDMI	Connectez un câble HDMI (Interface multimédia haute définition) à partir d'un appareil externe.
RESET	Arrêt/redémarrage (appui rapide) Réinitialisez votre téléviseur aux paramètres d'usine (appuyez longuement pendant 5 secondes)
SERIAL	Connectez le câble série au PC. Vous pouvez saisir une commande série sur PC pour contrôler le téléviseur, comme activer/désactiver le téléviseur, sélectionner une source d'entrée ou régler le menu OSD, etc.
USB	Connectez un périphérique USB pour parcourir vos photos, musique et films. Les disques durs dont la consommation totale de courant ou la consommation de courant d'impulsion est supérieure à 500 mA ne sont pas pris en charge.
LAN	Connectez un câble Ethernet pour accéder à un réseau ou à Internet. Le téléviseur dispose également d'une fonctionnalité de connectivité Wi-Fi.
DIGITAL AUDIO OUT	Connectez un câble optique à partir d'un système audio numérique externe.

Étape 3. Préparer votre télécommande

Le tableau suivant montre les boutons de votre télécommande et décrit leur utilité.

TOUCHE	DESCRIPTION
	Allumer / Passer en mode Art / Éteindre lorsque le téléviseur est en mode Art
	Microphone / Indicateur
	Modifier la source d'entrée TV
	Assistant Google du téléviseur
	Comptes et connexion ou changement de profil
	Accédez aux réglages (directement ou via le tableau de bord dans GTV) depuis n'importe quel endroit du système
	D-pad (touches de navigation haut/bas/gauche/droite)
OK	Bouton de confirmation
	Revenir à l'emplacement précédent dans le menu ou l'application
	Appuyez pour afficher l'écran d'accueil
	Accéder à l'onglet Direct dans le lanceur / Afficher le guide électronique des programmes (si pris en charge) / Revenir à la diffusion en direct*
+ VOL –	Volume (haut/bas)
^ CH v	Chaîne (haut/bas)
	Appuyez-y pour désactiver ou réactiver le son Maintenez cette touche enfoncée pour afficher le menu Accessibilité
MENU	Appuyez pour accéder au Menu
	Boutons de fonction pour le contrôle du contenu multimédia
123	Saisissez les numéros de chaîne / entrée et les touches de fonction spéciales
App	Touches d'accès rapide aux applications
	Touche personnalisée pour accéder rapidement à une entrée ou à des applications
	Appuyez pour passer en mode Art

REMARQUES :

- Les boutons répertoriés ici sont présentés à titre indicatif uniquement. La télécommande que vous détenez peut varier en fonction du modèle, du pays ou de la région.
- * Appuyer sur la touche dans différents scénarios aura des réponses différentes.

Insérez les piles

1. Faites glisser le couvercle arrière pour ouvrir le compartiment à piles de la télécommande.
2. Insérez deux piles de type AA ou AAA (1,5 Vcc). Veillez à faire correspondre les extrémités (+) et (-) des piles avec les extrémités (+) et (-) indiquées dans le compartiment à piles.
3. Remplacez la porte du compartiment à piles.



Informations importantes concernant la télécommande et les piles

- Déposez vos piles usagées dans les lieux prévus à cet effet. Ne jetez pas les piles au feu.
- Retirez immédiatement les piles épuisées pour les empêcher de s'écouler dans le compartiment à piles.
- Si vous n'avez pas l'intention d'utiliser la télécommande pendant une longue période de temps, retirez les piles.
- Les produits chimiques qui peuvent s'écouler des piles pourraient entraîner une éruption cutanée. Si les piles fuient, nettoyez le compartiment à piles avec un chiffon. Si des produits chimiques touchent votre peau, lavez-vous immédiatement.
- Ne mélangez pas des piles neuves et usées.
- Ne mélangez pas des piles alcalines, standard (carbone-zinc) ou rechargeables (NiCd, NiMH, etc.).
- Ne continuez pas à utiliser la télécommande si elle devient tiède ou chaude.
- Appelez immédiatement notre Centre d'assistance sur le site Web.

Informations sur la portée de la télécommande

- La télécommande peut fonctionner à une distance allant jusqu'à 26 pieds (792,5 cm) devant le téléviseur.
- Angle de la télécommande : en prenant l'émetteur de la télécommande comme sommet, à 6 mètres de distance, son angle de fonctionnement est de $\pm 30^\circ$ sur l'axe horizontal et de $\pm 15^\circ$ sur l'axe vertical.

Associer la télécommande

1. Pour associer la télécommande Bluetooth au téléviseur après avoir allumé le téléviseur pour la première fois, des instructions sur la façon d'associer la télécommande apparaîtront à l'écran.
2. Si votre télécommande ne parvient pas à s'apparier au téléviseur, maintenez-la à moins de 10 pieds (304,8 cm) du téléviseur, appuyez longuement et simultanément sur les boutons [] et [] ou le bouton [MENU] pendant au moins 3 secondes pour lancer l'appairage.
3. Si la télécommande a été associée avec succès, un message de confirmation s'affichera à l'écran. Si l'association a échoué, un message d'échec s'affichera. Répétez l'étape 2, ou vous pouvez appuyer sur la touche [] pour sélectionner **Réglages > Télécommandes et Accessoires > Bluetooth** puis **Activer**.

REMARQUES :

- Si une erreur inconnue s'est produite avec la télécommande, elle aurait pu être causée par une interférence. Essayez de supprimer ce qui provoque l'interférence et de l'associer à nouveau.
- Si une erreur inconnue s'est produite avec la télécommande bien que l'alimentation des piles soit normale, vous pouvez retirer les piles, appuyer sur n'importe quelle touche pendant 1 à 2 secondes et les réinsérer. La télécommande doit fonctionner normalement.
- La télécommande ne peut pas être associée au téléviseur lorsque le téléviseur est en mode veille.

Étape 4. Allumer le téléviseur

Branchez votre cordon d'alimentation dans une prise de courant.

Votre téléviseur affichera un écran de lancement avec le logo Hisense.

Étape 5. Effectuer la configuration initiale

La première fois que vous allumez votre téléviseur, vous serez guidé pour faciliter la connexion de votre téléviseur à Internet et pour configurer votre téléviseur.

Étape 6. Établir une connexion réseau

1. Appuyez sur la touche [] de la télécommande et sélectionnez **Réglages** pour accéder au menu Réglages.
2. Sélectionnez **Réseau et Internet**.

Établir une connexion réseau filaire

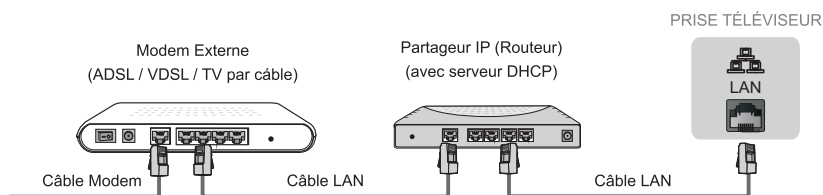

Établir une connexion réseau Wi-Fi

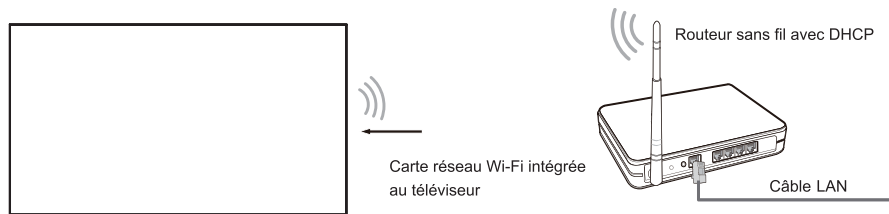

La configuration est terminée, félicitations !

Maintenant que vous avez terminé la configuration initiale, vous pouvez profiter de votre téléviseur !

Dépannage

Si vous avez un problème avec votre téléviseur, essayez d'abord de l'éteindre et de le rallumer. Si ceci ne résout pas le problème, vérifiez les conseils dans le tableau suivant. Si votre problème n'est pas répertorié dans le tableau ci-dessous, contactez-nous à l'un des numéros de téléphone de la page précédente.

Problèmes	Solutions possibles
Pas de son ou d'image	<ul style="list-style-type: none">• Vérifiez si le cordon d'alimentation est branché sur une prise secteur sous tension.• Appuyez sur le bouton Alimentation de la télécommande pour sortir l'appareil du mode veille.• Vérifiez si le voyant est allumé ou non. Si elle est allumée, le téléviseur est sous tension.
J'ai branché une source externe à mon téléviseur et je n'ai pas d'image et/ou de son.	<ul style="list-style-type: none">• Vérifiez pour la connexion de sortie correcte de la source externe et pour la connexion d'entrée correcte sur le téléviseur.• Assurez-vous que vous avez fait le bon choix pour le mode d'entrée pour le signal entrant.
L'image prend quelques secondes pour apparaître quand j'allume le téléviseur. Est-ce normal ?	<ul style="list-style-type: none">• Oui, c'est normal. Le téléviseur est en cours d'initialisation et recherche des informations du réglage précédent.
L'image est normale mais aucun son n'est émis	<ul style="list-style-type: none">• Vérifiez les réglages de volume.• Vérifiez si le mode « Sourdine » est Activer.
Son mais pas d'image ou image en noir et blanc	<ul style="list-style-type: none">• Si l'image est en noir et blanc, débranchez le téléviseur de la prise secteur et rebranchez-le après 60 secondes.• Vérifiez que la Couleur est réglée sur 50 ou plus.• Essayez différentes chaînes de télévision.
Le son et/ou l'image est déformée ou semble ondulée	<ul style="list-style-type: none">• Un appareil électrique peut avoir une incidence sur votre téléviseur. Éteignez les appareils qui se trouvent à proximité et éloignez-les du téléviseur.• Insérez le cordon d'alimentation du téléviseur dans une autre prise de courant.
Le son et l'image est floues ou s'arrête	<ul style="list-style-type: none">• Si vous utilisez une antenne externe, vérifiez l'orientation, la position et la connexion de celle-ci.• Réglez l'orientation de votre antenne ou réinitialisez ou réglez fin la chaîne.
Une bande horizontale ou verticale apparaît sur l'image et/ou l'image tremble	<ul style="list-style-type: none">• Vérifiez s'il y a un appareil ou un outil électrique à proximité qui provoque des interférences.
Le boîtier en plastique fait un son de type « clic »	<ul style="list-style-type: none">• Le « clic » peut s'entendre lorsque la température du téléviseur change. Ce changement provoque la dilatation ou la contraction du boîtier du téléviseur, ce qui rend le son. Ceci est normal et le téléviseur est OK.
La télécommande ne fonctionne pas	<ul style="list-style-type: none">• Assurez-vous que le téléviseur est encore alimenté et est fonctionnel.• Changez les piles de la télécommande.• Vérifiez si les piles sont correctement installées.

Fiche technique

Nom du modèle		55S7N	65S7N
Taille (L × H × P)	Sans pied	48,5 × 28,4 × 1,4 pouces (1 232 × 721 × 36 mm)	57,1 × 33,2 × 1,4 pouces (1 451 × 844 × 36 mm)
	Avec pied	48,5 × 30,8 × 11,7 pouces (1 232 × 782 × 298 mm)	57,1 × 35,2 × 15,0 pouces (1 451 × 893 × 381 mm)
Taille (L × H × P) (avec cadre)	Sans pied	49,4 × 28,9 × 1,5 pouces (1 256 × 733 × 39 mm)	58,1 × 33,7 × 1,5 pouces (1 475 × 856 × 39 mm)
	Avec pied	49,4 × 31,2 × 11,7 pouces (1 256 × 793 × 298 mm)	58,1 × 35,6 × 15,0 pouces (1 475 × 903 × 381 mm)
Poids	Sans pied	40,1 lbs (18,2 kg)	61,7 lbs (28,0 kg)
	Avec pied	40,3 lbs (18,3 kg)	62,6 lbs (28,4 kg)
Poids (avec cadre)	Sans pied	42,5 lbs (19,3 kg)	64,9 lbs (29,5 kg)
	Avec pied	42,8 lbs (19,4 kg)	65,8 lbs (29,9 kg)
Largeur du socle du téléviseur (L × P)		36,7 × 11,7 pouces (932 × 298 mm)	44,1 × 15,0 pouces (1 120 × 381 mm)
Taille de l'écran active (Diagonale)		54,6 pouces (138,7 cm)	64,5 pouces (163,8 cm)
Puissance audio		2 × 10 W + 2 × 8 W	2 × 10 W + 2 × 8 W
Consommation électrique		150 W	200 W
Résolution de l'écran		3840 × 2160	
Alimentation électrique		100-240 V~ 50/60 Hz	
Connectivité		Fonctionnalité Wi-Fi intégrée (2 × 2 double bande)	
Réception des chaînes		VHF : 2 - 13, UHF : 14 - 69, CATV : 1 - 125 Télévision numérique terrestre (8VSB) : 2 - 69 Câble numérique (64/256 QAM) : 1 - 135	
Type de tuner		Par recherche de fréquence	
Systèmes de réception		Analogique : NTSC, PAL M/N Numérique : ATSC/QAM, ISDB-T	
Spécifications du module LAN Wi-Fi	Bande de fréquences	2,4 - 2,4835 GHz 5,15 - 5,85 GHz	
	Puissance de sortie (Max.)	2,4 - 2,4835 GHz 17 dBm 5,15 - 5,25 GHz 14 dBm 5,25 - 5,35 GHz (bande DFS) 14 dBm 5,49 - 5,71 GHz (bande DFS/TPC) 14 dBm 5,725 - 5,85 GHz (pour les non-EU) 14 dBm	
	Type de modulation	IEEE802.11 a/b/g/n/ac	
Spécifications du module Bluetooth	Versions/Profils	Bluetooth 5.3	
	Bande de fréquences	2,4 - 2,4835 GHz	
	Puissance de sortie (Max.)	2,4 - 2,4835 GHz, Classe 1, 6 dBm	
	Type de modulation	GFSK, π/4-DQPSK et 8-DPSK	
Température de fonctionnement		41°F - 95°F (5°C - 35°C)	
Taux d'humidité de fonctionnement		20% à 80% sans condensation	
Température de stockage		5°F à 113°F (-15°C à 45°C)	
Humidité d'entreposage		10% à 70%, sans condensation	

REMARQUE : Les « Systèmes de réception » peuvent différer selon votre modèle, pays et/ou région.

Avis de non-responsabilité : Tous les produits, spécifications du produit et données sont sujettes à modification sans préavis pour améliorer la fiabilité, fonction, design ou autrement.

Certification et conformité

REMARQUE : Les avertissements suivants s'appliquent uniquement aux produits bénéficiant d'une telle certification.

Cet appareil est conforme à la section 15 des Règles de la FCC. Son utilisation est soumise aux deux conditions suivantes : (1) Cet appareil ne peut pas causer d'interférences nuisibles, et (2) Cet appareil doit accepter toute interférence reçue, y compris les interférences qui peuvent causer un fonctionnement indésirable.

Remarque : Après avoir testé l'appareil, il a été déterminé que celui-ci est conforme aux normes relatives à un appareil numérique de classe B, selon la partie 15 des règles de la FCC. Ces limites visent à offrir une protection raisonnable contre le brouillage nuisible dans une installation résidentielle. Cet appareil génère, utilise et peut émettre des signaux radioélectriques. En outre, s'il n'est pas installé et utilisé conformément aux instructions, il peut provoquer des interférences gênantes pour les communications radio. Toutefois il n'existe aucune garantie que ces interférences n'interviendront pas dans une installation particulière. Si cet appareil provoque effectivement des interférences préjudiciables à la réception radiophonique ou télévisuelle, ce que l'on peut vérifier en éteignant et en rallumant l'appareil, l'utilisateur est invité à essayer de les corriger en suivant l'une des procédures ci-dessous :

- Réorienter ou déplacer l'antenne de réception.
- Augmentez la distance entre l'appareil et le récepteur.
- Branchez l'appareil à une prise sur un circuit d'alimentation différent de celui auquel le récepteur est connecté.
- Consultation du revendeur ou d'un technicien en télévision.

Le fabricant n'est pas responsable des interférences radio ou télévision causées par des modifications non autorisées apportées à cet appareil. De telles modifications pourraient annuler le droit de l'utilisateur à utiliser cet appareil.

Cet équipement est conforme aux limites d'exposition aux rayonnements de la FCC définies pour un environnement non contrôlé. Cet équipement doit être installé et utilisé avec une distance minimale de [20] cm entre le radiateur et votre corps. Cet émetteur ne doit pas être situé ou fonctionner de manière simultanée avec une autre antenne ou un autre émetteur.

Cet appareil contient des émetteurs/récepteurs exempts de licences conformes aux exigences du ministère de l'Innovation, Sciences et Développement économique Canada. Son fonctionnement est soumis aux deux conditions suivantes :

- (1) ce dispositif ne peut pas causer d'interférences ;
- (2) ce dispositif doit accepter toute interférence reçue, y compris les interférences qui peuvent causer un mauvais fonctionnement de l'appareil.

Ce dispositif est conforme aux limites d'exposition aux radiofréquences établies par le ministère de l'Innovation, Sciences et Développement économique Canada pour un environnement non contrôlé. Cet équipement doit être installé et utilisé à une distance minimale de 20 cm entre l'appareil et l'utilisateur ou les passants.

Cet appareil ne doit pas être situé ou fonctionner conjointement avec une autre antenne ou un autre émetteur.

Déclaration de conformité

Nom commercial : Hisense

Modèle : 55S7N / 65S7N

Partie responsable : Hisense USA Corporation

Adresse de service : 105 Satellite BLVD Suite I, Suwanee, GA 30024

Numéro de téléphone du service : 1-888-935-8880



Dolby, Dolby Vision, et le symbole avec deux D sont des marques déposées de Dolby Laboratories Licensing Corporation. Dolby Vision IQ et Dolby Audio sont des marques commerciales de Dolby Laboratories Licensing Corporation. Fabriqué sous licence de Dolby Laboratories. Œuvres confidentielles non publiées. Copyright © 1992-2022 Dolby Laboratories. Tous droits réservés.



Pour les brevets DTS, veuillez lire <http://patents.dts.com>. Fabriqué sous licence de DTS Licensing Limited. DTS, DTS:X, Virtual:X et le logo DTS:X sont des marques déposées ou des marques commerciales de DTS, Inc. aux États-Unis et dans d'autres pays. © 2021 DTS, Inc. TOUS DROITS RÉSERVÉS.



Les termes HDMI, HDMI High-Definition Multimedia Interface, l'habillage commercial HDMI et les logos HDMI sont des marques commerciales ou des marques déposées de HDMI Licensing Administrator, Inc.



Protection de l'environnement

Ce symbole indique que ce produit ne doit pas être éliminé avec les ordures ménagères, afin d'éviter d'endommager l'environnement ou la santé humaine en raison de l'élimination de déchets non contrôlés. Recyclez-le de manière responsable pour promouvoir la réutilisation durable des ressources matérielles. Pour renvoyer votre appareil usagé, veuillez utiliser les systèmes de retour disponibles dans votre ville ou contacter le vendeur où vous avez acheté votre produit. Il pourrait reprendre ce produit pour le recyclage et la protection de l'environnement.

© 2024. Tous droits réservés. Hisense et le logo Hisense sont des marques déposées de Hisense. Les autres noms de marques et de produits sont des marques déposées de leurs propriétaires respectifs.