



Avant d'utiliser cet appareil, lisez attentivement les « CONSIGNES DE SÉCURITÉ » et les « REMARQUES IMPORTANTES ». Après lecture, conservez les documents dans un endroit accessible pour pouvoir vous y reporter dès que nécessaire.



- Assurez-vous qu'une autre personne est présente pour vous aider lors de l'assemblage et de l'installation.
- Soyez très prudent lorsque vous assemblez et déplacez le piano, et veillez à ne pas le faire tomber sur vos mains ou vos pieds.
- Préparez un endroit où vous pourrez réaliser l'assemblage en toute sécurité.
- N'utilisez pas un outil électrique (par exemple un tournevis électrique) pour assembler le support.
- Vous risquez d'endommager ou d'abîmer les vis.
- Le KSCFP10 est conçu spécifiquement pour être utilisé avec le FP-10.

Vérification des pièces

Avant de démarrer l'assemblage, vérifiez qu'il ne manque aucune pièce.

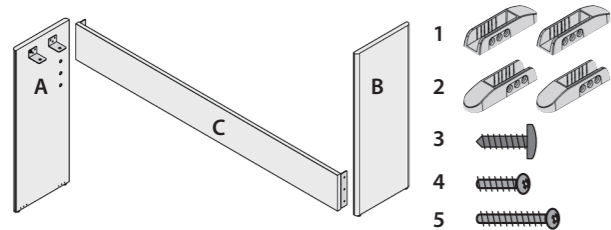

A	Panneau latéral (gauche)	1 unité
B	Panneau latéral (droit)	1 unité
C	Panneau central	1 unité
1	Stabilisateurs (trous de vis à gauche)	2 unités
2	Stabilisateurs (trous de vis à droite)	2 unités
3	Vis à extrémité pointue (4 x 14 mm)	12 unités
4	Vis courtes (M5 x 12 mm)	6 unités
5	Vis longues (M5 x 20 mm)	4 unités

Procédure d'assemblage

- * Vous aurez également besoin d'un tournevis Phillips.
- * Resserrez chaque vis à fond, puis installez le support sur une surface stable et horizontale.

1 Fixation des stabilisateurs

Fixez les stabilisateurs aux panneaux latéraux et utilisez les vis à extrémité pointue pour les attacher.

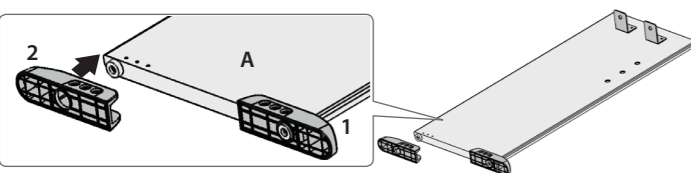

Positionnez les trous de vis des stabilisateurs du même côté que les fixations métalliques du panneau latéral.

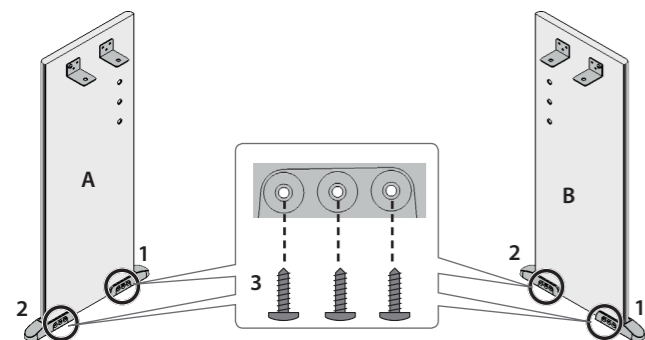

2 Assemblage du support

Utilisez les vis courtes pour attacher les panneaux latéraux et le panneau central.

- * Commencez par assembler l'ensemble du support de manière provisoire, en ne serrant les vis que lâchement. Ensuite, après avoir vérifié l'alignement général des panneaux (et déplacé avec soin certaines parties si nécessaire), faites le tour des vis et resserrez chacune d'elles à fond.

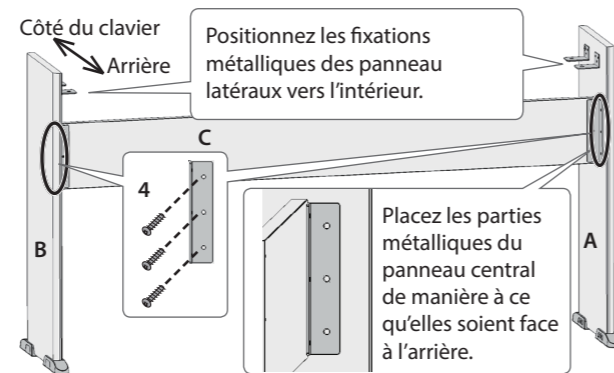

3 Installation du piano sur le support

Placez le piano sur le stand et utilisez les vis longues pour le fixer en toute sécurité.

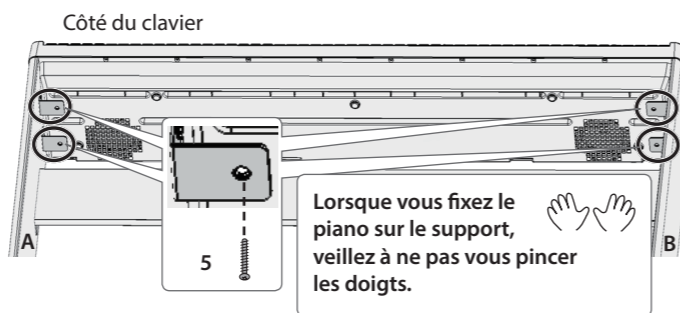

Aspect une fois l'assemblage terminé

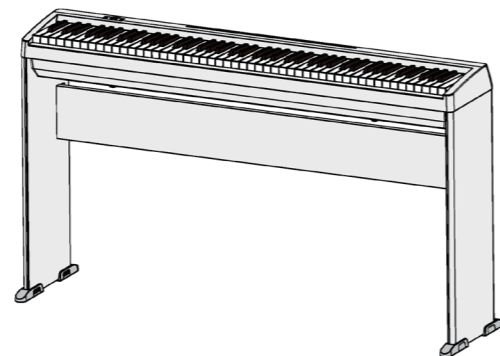

CONSIGNES DE SÉCURITÉ

CONSIGNES À RESPECTER POUR ÉVITER TOUT RISQUE D'ÉLECTROCUTION, D'INCENDIE ET DE BLESSURE

À propos des messages de type **AVERTISSEMENT** et **ATTENTION**

AVERTISSEMENT	Utilisé pour les instructions destinées à prévenir les utilisateurs du danger de mort ou du risque de blessure sérieuse en cas d'utilisation incorrecte de l'appareil.
ATTENTION	Utilisé pour les instructions destinées à prévenir les utilisateurs du risque de blessure ou de dommages matériels en cas d'utilisation incorrecte de l'appareil. * Les dommages matériels font référence aux dommages ou autres effets adverses qui surviennent par rapport au cadre d'habitation et à son environnement, ainsi qu'aux animaux familiers ou de compagnie.

À propos des symboles

!	Le symbole ! attire l'attention de l'utilisateur sur des instructions ou des avertissements importants. La signification du symbole est déterminée par l'image représentée dans le triangle. Ainsi, le symbole à gauche est utilisé pour des précautions, des avertissements ou des alertes typiques concernant des dangers.
⊘	Le symbole ⊘ attire l'attention des utilisateurs sur des éléments interdits. L'action à ne pas effectuer est indiquée par l'image représentée dans le cercle. Ainsi, le symbole à gauche indique que l'appareil ne doit jamais être désassemblé.
⚠	Le symbole ⚠ attire l'attention des utilisateurs sur des actions à effectuer. L'action spécifique à effectuer est indiquée par l'image représentée dans le cercle. Ainsi, le symbole à gauche indique que le cordon d'alimentation doit être débranché de la prise.

VEUILLEZ TOUJOURS RESPECTER LES CONSIGNES SUIVANTES

! AVERTISSEMENT

Ne démontez pas l'appareil et n'y apportez aucune modification vous-même

N'effectuez aucune opération sauf instruction spécifique dans le mode d'emploi. Vous risquez sinon de provoquer un dysfonctionnement.



Ne tentez pas de réparer ou de remplacer des pièces vous-même

Pour toute intervention de maintenance, contactez votre revendeur, le centre de service Roland le plus proche ou un distributeur Roland agréé (voir « Informations »).



Ne l'utilisez pas et ne le stockez pas dans un lieu présentant les caractéristiques suivantes

- exposé à des températures extrêmes (à la lumière directe du soleil dans un véhicule fermé, près d'un conduit chauffé ou sur un dispositif générateur de chaleur, par exemple) ;
- embué (dans une salle de bains, un cabinet de toilette ou sur un sol mouillé, par exemple) ;
- exposé à la vapeur ou à la fumée ;
- exposé au sel ;
- exposé à la pluie ;
- exposé à la poussière ou au sable ;
- soumis à de fortes vibrations ou secousses ;
- placé dans un endroit mal aéré.



Ne le placez pas sur une surface instable

Vous risquez sinon de vous blesser si l'appareil bascule ou chute.



Veillez à ce que les enfants ne se blessent pas

Les adultes doivent toujours exercer une surveillance et un accompagnement en cas d'utilisation de l'appareil dans des endroits où des enfants sont présents ou manipulent l'appareil.



Évitez de laisser tomber l'appareil ou de le soumettre à des chocs importants

Vous risquez sinon de provoquer des dommages ou un dysfonctionnement.



! ATTENTION

Utilisez le support uniquement pour les produits spécifiés

Ce support est conçu spécifiquement pour être utilisé avec le modèle Roland FP-10. S'il est utilisé en association avec d'autres produits, vous risquez de vous blesser si le produit chute ou bascule en raison d'un manque de stabilité.



Évaluez les risques de sécurité avant d'utiliser des supports

Même si vous tenez compte des avertissements mentionnés dans le Mode d'emploi, il peut arriver que le produit tombe du support ou que le support bascule suite à certaines manipulations. Prenez en considération tous les risques de sécurité avant d'utiliser ce produit.



Évitez de monter sur l'appareil ou de placer des objets lourds dessus

Vous risquez sinon de vous blesser si l'appareil bascule ou chute.



Précautions lors du déplacement de l'instrument

Si vous avez besoin de déplacer l'appareil, tenez compte des précautions décrites ci-dessous. Il faut au moins deux personnes pour soulever et déplacer l'appareil en toute sécurité. Il doit être manipulé avec précaution, et maintenu droit à tout moment. Veillez à le tenir fermement, à éviter de vous blesser et à ne pas endommager l'instrument.



- Veillez à ce que les vis qui sécurisent l'appareil sur le support soient bien serrées. Resserrez-le bien dès que vous remarquez qu'il s'est desserré.
- Débranchez le cordon d'alimentation.
- Débranchez tous les cordons provenant de dispositifs externes.
- Retirez le pupitre.

Tenez les pièces de petite taille hors de portée des enfants en bas âge

Pour éviter toute ingestion accidentelle des pièces indiquées ci-dessous, tenez-les toujours hors de portée des enfants en bas âge.



- Pièces fournies
- Vis
- Stabilisateurs

REMARQUES IMPORTANTES

Installation

- Veillez à ce que des dispositifs d'éclairage qui sont normalement utilisés avec leur source lumineuse très proche de l'appareil (par exemple une lampe de piano) ou des spots lumineux puissants n'éclairant pas la même zone de l'appareil pendant une période prolongée. Une chaleur excessive peut déformer ou décolorer l'appareil.
- Ne collez pas d'autocollants, de décalcomanies ou d'autres objets similaires sur cet instrument. Vous risqueriez d'endommager la finition extérieure de l'instrument en les décollant.
- Suivant le matériau et la température de la surface sur laquelle vous placez l'appareil, il est possible que ses pieds en caoutchouc décolorent ou détériorent la surface.

Entretien

- Pour nettoyer l'appareil, utilisez un chiffon sec et doux, ou un chiffon légèrement humidifié. Essayez de nettoyer toute la surface en utilisant une pression égale, en déplaçant le chiffon le long du grain du bois. Vous risquez d'endommager la finition si vous frottez trop fort la même zone.
- N'utilisez jamais de benzine, de diluant, d'alcool ou de solvants afin d'éviter tout risque de décoloration et/ou de déformation.
- Comme pour tout produit en bois, il peut se produire une certaine expansion et contraction du bois selon la manière dont l'appareil est utilisé et son environnement d'utilisation. Au fil du temps, il peut arriver que certaines vis commencent à se desserrer. Pour garantir un fonctionnement fiable et sans souci de l'appareil, pensez à vérifier régulièrement que les vis sont bien serrées comme montré sur l'illustration. Si vous constatez que certaines vis sont desserrées, resserrez-les à l'aide d'un tournevis.

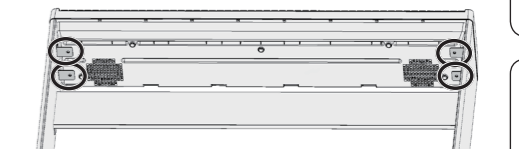

Précautions supplémentaires

- Le son produit en appuyant sur les touches et les vibrations émises en jouant d'un instrument peuvent se transmettre au sol ou aux murs de façon insoupçonnée. Faites donc attention à ne pas déranger vos voisins.
- Ce document décrit les caractéristiques techniques du produit au moment de la rédaction du document. Pour les informations les plus récentes, consultez le site Web de Roland.