

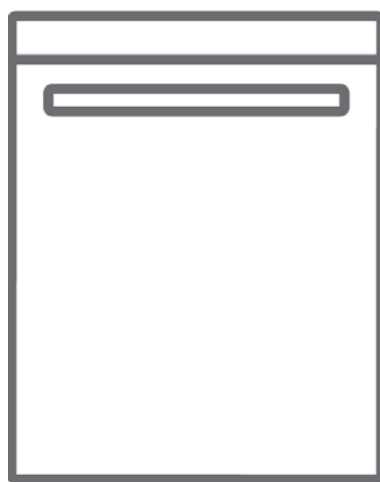

FR Lave-vaisselle/Manuel d'instructions



STU1822





## **TABLE DES MATIÈRES**

<b>1 INSTRUCTIONS IMPORTANTES DE SÉCURITÉ .....</b>	<b>5</b>
<b>2 RECYCLAGE .....</b>	<b>9</b>
<b>3 INSTALLATION .....</b>	<b>12</b>
<b>4 SPÉCIFICATIONS TECHNIQUES .....</b>	<b>13</b>
<b>5 AVANT D'UTILISER L'APPAREIL .....</b>	<b>15</b>
<b>6 CHARGEMENT DE VOTRE LAVE-VAISSELLE .....</b>	<b>22</b>
<b>7 TABLEAU DES PROGRAMMES ET OPTIONS .....</b>	<b>24</b>
<b>8 FONCTIONNEMENT DU PRODUIT .....</b>	<b>28</b>
<b>10 ENTRETIEN ET NETTOYAGE .....</b>	<b>29</b>
<b>11 DÉPANNAGE .....</b>	<b>33</b>
<b>12 INFORMATIONS PRATIQUES.....</b>	<b>37</b>

**Merci d'avoir choisi ce produit.**

Ce manuel d'instructions contient des informations importantes sur la sécurité et des instructions destinées à vous aider dans l'utilisation et l'entretien de votre appareil.

Prenez le temps de lire ce manuel d'instructions avant d'utiliser votre appareil et conservez ce document pour toute référence ultérieure.

Icône	Type	Signification
	AVERTISSEMENT	Blessures graves ou décès
	RISQUE D'ÉLECTROCUTION	Tension dangereuse
	FEU	Avertissement : Risque d'incendie / matériaux inflammables
	ATTENTION	Blessures de l'utilisateur ou dommages matériels.
	IMPORTANT/REMARQUE	Utilisation correcte du système

## INTRODUCTION

Veillez lire entièrement et attentivement ce manuel d'utilisation et notamment les consignes de sécurité. Elles vous permettront d'économiser du temps et des efforts, et contribueront à garantir les performances optimales du lave-vaisselle.

Veillez à respecter tous les avertissements et toutes les précautions énumérés. Notez particulièrement les icônes contenant des points d'exclamation. L'icône d'information fournira également des références importantes.

**⚠ AVERTISSEMENT** : Indique une situation potentiellement dangereuse qui, si elle n'est pas évitée, pourrait entraîner la mort ou des blessures graves.

**⚠ ATTENTION** : Indique une situation potentiellement dangereuse qui, si elle n'est pas évitée, peut entraîner des blessures. Cette indication peut également être utilisée pour signaler des pratiques dangereuses.

**🚫 AVIS** : Indique une situation potentiellement dangereuse qui, si elle n'est pas évitée, peut endommager le lave-vaisselle, la vaisselle, l'équipement ou l'environnement.

## 1 INSTRUCTIONS IMPORTANTES DE SÉCURITÉ

**AVERTISSEMENT** : Lorsque vous utilisez le lave-vaisselle, suivez les précautions de base. Lisez toutes les instructions avant d'utiliser le lave-vaisselle ! Conservez ce mode d'emploi et transmettez-le à tout futur utilisateur.

- N'utilisez le lave-vaisselle que pour l'usage auquel il est destiné, comme décrit dans ce manuel d'utilisation. Cet appareil est destiné à un usage domestique normal uniquement. Ne modifiez pas les spécifications de l'appareil. **Le fabricant décline toute responsabilité en cas de dommages ou de blessures causés par une utilisation incorrecte de cet appareil.**
- Les informations contenues dans ce manuel de l'utilisateur doivent être respectées afin de minimiser les risques d'incendie ou d'explosion et d'éviter les dommages matériels, les blessures corporelles ou la mort.
- N'utilisez que des détergents ou des agents mouillants recommandés pour être utilisés dans un lave-vaisselle et gardez-les hors de la portée des enfants.
- Lors du chargement des articles à laver :
  - 1) Placez les objets tranchants de façon qu'ils ne risquent pas d'endommager le joint de la porte.
  - 2) Chargez les couteaux tranchants avec les poignées vers le haut pour réduire le risque de blessures.
- Ne lavez pas les articles en plastique, sauf s'ils portent la mention « lavable au lave-vaisselle » ou une mention équivalente. Pour les articles en plastique non marqués, vérifiez les recommandations du fabricant.

- Ne touchez pas l'ÉLÉMENT CHAUFFANT pendant ou immédiatement après son utilisation.
- Ne faites pas fonctionner votre lave-vaisselle si tous les panneaux du BOÎTIER ne sont pas correctement en place.
- Ne modifiez pas les commandes.
- Ne pas abuser, s'asseoir ou se tenir debout sur la porte ou le panier à vaisselle du lave-vaisselle.
- Les porte-tasses sont conçus pour supporter les tasses, les verres et les ustensiles de cuisine. Lorsque les porte-tasses sont dans le lave-vaisselle, ne vous appuyez pas sur les porte-tasses et ne les utilisez pas pour supporter votre poids.
- Cet appareil doit être mis à la terre. En cas de dysfonctionnement ou de panne, la mise à la terre réduit le risque de choc électrique en fournissant un chemin de moindre résistance au courant électrique. Cet appareil est équipé d'un cordon comportant un conducteur de mise à la terre et une fiche de mise à la terre. La fiche doit être branchée dans une prise appropriée, installée et mise à la terre conformément à tous les codes et règlements locaux.

**⚠ AVERTISSEMENT :**

Une mauvaise utilisation de la prise de mise à la terre peut entraîner un risque d'électrocution. En cas de doute sur le fait que l'appareil est correctement mis à la terre, contactez un technicien qualifié ou un représentant de service. Ne modifiez pas la fiche fournie avec le produit. Si elle n'entre pas dans la prise, faites installer une prise adéquate par un électricien qualifié.

- Certains détergents pour lave-vaisselle sont fortement alcalins. Ils peuvent être extrêmement dangereux en cas d'ingestion. Évitez tout contact avec la peau et les yeux et éloignez les enfants et les personnes infirmes du lave-vaisselle lorsque la porte est ouverte.

Consultez immédiatement un médecin si le détergent a été avalé ou inhalé.

- Ne retirez pas la vaisselle de l'appareil tant que le programme n'est pas terminé. Du détergent peut rester sur la vaisselle.

- Vérifiez que le distributeur de détergent est vide après la fin de chaque programme de lavage.

- Ne buvez pas et ne jouez pas avec l'eau de l'appareil. Des résidus nocifs pourraient être présents.

- Pour réduire le risque de blessures, ne pas permettre aux enfants de jouer sur ou avec le lave-vaisselle.

- Lorsque les enfants deviennent assez grands pour utiliser l'appareil, il est de la responsabilité des parents/tuteurs légaux de s'assurer qu'ils sont instruits sur les pratiques sûres par des personnes qualifiées.

- Ne laissez pas l'appareil avec la porte ouverte sans surveillance pour éviter de marcher accidentellement dessus.

**⚠ AVERTISSEMENT** : Avant toute opération d'entretien, mettez l'appareil hors tension et débranchez la fiche secteur de la prise.

- N'utilisez pas de jets d'eau à haute pression et/ou de vapeur pour nettoyer l'appareil.

- Assurez-vous qu'il n'y a pas de fuites d'eau visibles pendant et après la première utilisation de l'appareil.
- Pour éviter d'endommager le sol et empêcher l'apparition de moisissure, ne laissez pas de zones humides autour ou en dessous du lave-vaisselle.
- Pour éviter d'endommager le lave-vaisselle, ne laissez pas d'eau rester dans les systèmes de votre lave-vaisselle pendant de longues périodes à basse température.

**RISQUE DE BLESSURE** : Pour éviter tout risque de blessure, faites toujours preuve de vigilance lorsque vous ouvrez la porte pendant ou après un cycle de lavage, car de l'eau chaude ou de la vapeur peut s'échapper.

- Ne stockez pas et n'utilisez pas de liquides ou de vapeurs inflammables dans le voisinage du lave-vaisselle, à proximité ou sur l'appareil.
- Dans certaines conditions, un gaz hydrogène peut être produit dans un système d'eau chaude qui n'a pas été utilisé pendant deux semaines ou plus. **LE GAZ HYDROGÈNE EST EXPLOSIF.** Si le système d'eau chaude n'a pas été utilisé pendant une telle période, avant d'utiliser l'appareil, ouvrir les robinets d'eau chaude et laisser couler l'eau pendant plusieurs minutes. Cela libérera tout le gaz hydrogène accumulé. Étant donné que le gaz est inflammable, ne pas fumer ou utiliser une flamme nue pendant ce temps.
- Veuillez vérifier périodiquement la conduite d'alimentation en eau. Elle est susceptible de se briser. Elle devient moins flexible avec le temps. Remplacez-la immédiatement lorsqu'elle est déchirée, coupée, gonflée ou s'il y a une fuite d'eau.

## **RECYCLAGE**

Retirez la porte du compartiment de lavage lorsque vous retirez un vieux lave-vaisselle ou que vous le mettez au rebut. Assurez-vous que l'appareil ne présente aucun danger pour les enfants lors de son stockage en vue de son élimination. Avant de jeter le lave-vaisselle :

- Débranchez l'appareil du secteur.
- Coupez le câble d'alimentation et jetez-le.
- Retirez le loquet de la porte pour empêcher les enfants et animaux domestiques de s'enfermer dans l'appareil

Les vieux appareils peuvent contenir des matériaux qui peuvent être recyclés. Contactez votre service de recyclage local au sujet de la possibilité de recycler ces matériaux.

Veuillez vérifier périodiquement la conduite d'alimentation en eau. Elle est susceptible de se briser. Elle devient moins flexible avec le temps. Remplacez-la immédiatement lorsqu'elle est déchirée, coupée, gonflée ou s'il y a une fuite d'eau.

Conservez l'emballage du lave-vaisselle hors de la portée des enfants après déballage.

### **AVERTISSEMENT :**

**Risque de blessure ou d'étouffement !** Assurez-vous que l'ensemble des emballages en plastique, sacs, petites pièces, etc. sont éliminés en toute sécurité et hors de portée des enfants.

## **CONSERVEZ CES INSTRUCTIONS**

## 2 INSTALLATION

**⚠ AVERTISSEMENT** : Lorsque vous installez le lave-vaisselle, respectez les précautions de base, notamment les suivantes : Veuillez vérifier les normes et les codes locaux pour le placement de l'appareil.

- L'installation, l'entretien et la réparation doivent être effectués par un installateur qualifié. Le travail par des personnes non qualifiées peut être dangereux et peut annuler la garantie.
- N'utilisez pas l'appareil s'il est endommagé, défectueux, partiellement démonté ou s'il comporte des pièces manquantes ou cassées.
- Avant l'installation ou l'entretien, débranchez l'alimentation électrique de la zone de travail en débranchant l'appareil, en « déclenchant » le disjoncteur ou en retirant le fusible.
- Ne branchez le lave-vaisselle à l'alimentation électrique que lorsque tous les travaux d'installation et de plomberie sont terminés.
- Ne connectez jamais le fil de terre aux conduites de gaz, d'eau chaude ou de plomberie.
- N'installez pas et ne rangez pas le lave-vaisselle dans un endroit où il peut être exposé à des températures inférieures au point de congélation ou exposé aux intempéries.
- Le lave-vaisselle doit être fixé aux armoires adjacentes à l'aide des supports fournis. Le non-respect de cette consigne peut causer des dommages matériels ou corporels.
- Connectez l'appareil à un circuit de puissance correctement évalué, protégé et mesuré pour éviter une surcharge

électrique. Le lave-vaisselle est conçu pour une alimentation électrique de 120 V (volts), 60 Hz (hertz), CA, connectée à un circuit électrique dédié au lave-vaisselle, correctement mis à la terre, avec un fusible ou des disjoncteurs de 15 ampères.

Les conducteurs d'alimentation électrique doivent être constitués d'un fil de cuivre d'au moins 16 AWG évalué à 75 °C (167 °F) ou plus. Ces exigences doivent être respectées pour éviter les blessures et les dommages à l'appareil. En cas de doute, consultez un électricien qualifié.

- N'utilisez pas de rallonge ou de prise de courant portable pour connecter le lave-vaisselle à une alimentation électrique.

**⚠ AVERTISSEMENT** : Danger de suffocation ! Assurez-vous que l'ensemble des emballages en plastique, sacs, petites pièces, etc. sont éliminés en toute sécurité et hors de portée des enfants.

### 3 SPÉCIFICATIONS TECHNIQUES

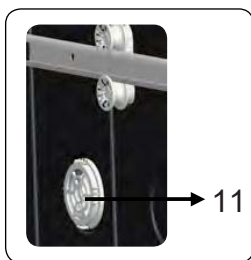
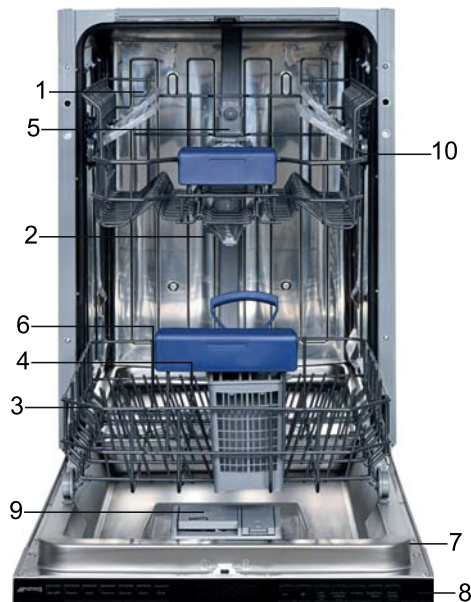

#### Apparence générale

1. Panier supérieur avec étagères
2. Bras de pulvérisation supérieur
3. Panier inférieur
4. Bras de pulvérisation inférieur
5. Buse supérieure
6. Filtres
7. Emplacement de la plaque signalétique
8. Panneau de commande
9. Détergent et distributeur de produit de rinçage
10. Loquet supérieur de la voie du panier
11. Unité de séchage : Ce système offre une meilleure performance de séchage pour les plats.

#### Caractéristiques techniques

Pression d'eau admissible	43,5 - 145 psi (0,3 - 10 bars)
Raccordement électrique	120 V (volts), 12 A (ampères), 60 Hz (hertz)
Puissance totale	1400 (W)
Puissance du chauffage :	1100 (W)

 **AVIS :** Nous nous efforçons continuellement d'améliorer nos produits, nous pouvons donc modifier nos spécifications et notre conception sans préavis. Cet appareil correspond aux directives suivantes : Directive UL 749 sur les lave-vaisselle ménagers.

## 4 AVANT D'UTILISER LE APPAREIL

Préparation de votre lave-vaisselle pour la première utilisation. Assurez-vous que l'électricité et l'alimentation des spécifications de l'eau correspondent aux valeurs indiquées dans les instructions d'installation pour la machine.

- Retirez tout le matériel d'emballage à l'intérieur de la machine.
- Remplissez le compartiment du produit de rinçage.

### Utilisation du détergent

Utilisez uniquement des détergents spécialement conçus pour les lave-vaisselle domestiques.

Conservez vos détergents

dans un endroit frais et sec, hors de portée des enfants. Ajoutez le détergent approprié au programme sélectionné pour garantir les meilleures performances.

La quantité de détergent nécessaire dépend du cycle, de la taille de la charge et du niveau de saleté de la vaisselle.

Ne versez pas plus de détergent que nécessaire dans le compartiment à détergent ; vous risqueriez d'observer des traces blanchâtres ou des couches bleutées sur le verre et la vaisselle, ce qui pourrait provoquer une corrosion du verre. Une utilisation prolongée d'une quantité excessive de détergent peut endommager l'appareil.

L'utilisation d'une petite quantité de détergent peut entraîner un mauvais nettoyage et vous pouvez voir des traces blanchâtres dans l'eau dure.

Consultez les instructions du fabricant du détergent pour plus d'informations.

Remplissage du détergent

Appuyez sur le loquet pour ouvrir le distributeur et verser le détergent.

Fermez le couvercle et appuyez dessus jusqu'à ce qu'il s'enclenche. Le distributeur doit être rempli juste avant le début de chaque programme. Si la vaisselle est très sale, ajoutez du détergent dans le compartiment de pré-lavage.

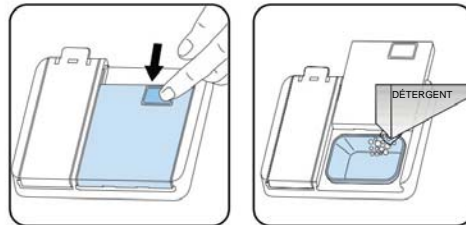

### Utilisation de détergents combinés

Ces produits doivent être utilisés conformément aux instructions du fabricant.

Ne mettez jamais de détergents combinés dans la partie intérieure ou dans le panier à couverts.

Les détergents combinés contiennent non seulement le détergent mais également un produit de rinçage, des substances de remplacement du sel et des composants supplémentaires en fonction de la combinaison.

Nous vous recommandons de ne pas utiliser de détergents combinés dans les programmes courts. Veuillez utiliser des détergents en poudre dans ces programmes.

Si vous rencontrez des problèmes lors de l'utilisation de détergents combinés, veuillez contacter le fabricant du détergent. Lorsque vous cessez d'utiliser des détergents combinés, assurez-vous que les paramètres de dureté de l'eau et de produit de rinçage sont réglés au niveau correct.

**Utilisation du produit de rinçage** Le liquide de rinçage permet de sécher la vaisselle sans traces ni taches. Il est indispensable pour des ustensiles impeccables et des verres impeccables. Il est libéré automatiquement pendant le rinçage à chaud. Un dosage trop faible du liquide de rinçage peut entraîner la formation de taches blanchâtres sur la vaisselle, qui ne sèche pas et ne se lave pas parfaitement. Un dosage trop élevé peut entraîner l'apparition de couches bleutées sur le verre et la vaisselle.

#### Remplissage du liquide de rinçage et réglage

Pour remplir le compartiment à produit de rinçage, ouvrez le bouchon. Remplissez le compartiment jusqu'au niveau MAX, puis refermez le bouchon. Veillez à ne pas trop remplir le compartiment et essayez tout déversement.

Pour modifier le niveau de liquide de rinçage, suivez les étapes ci-dessous

- Allumez la machine et appuyez sur Menu

pendant 3 secondes. Dureté de l'eau le niveau est vu en premier. (« SL1 » est le niveau d'usine paramètre)

- Appuyez sur le bouton Delay(+) pour passer le rinçage réglage de l'aide. (« r:4 » est le réglage d'usine)
- Le produit de rinçage suit la dureté de l'eau
- paramètre.
- Ensuite, appuyez sur le bouton Sélectionner et le niveau du liquide de rinçage (par exemple « r:4 ») clignote.
- Changez le niveau en appuyant sur le bouton Delay boutons.
- Appuyez sur le bouton Sélectionner pour enregistrer le choix souhaité niveau et le nouveau niveau de liquide de rinçage éclairer constamment.
- Éteignez la machine pour quitter le paramètre.

Le réglage d'usine est « 4 ».

Si la vaisselle ne sèche pas correctement ou est tachée, augmentez le niveau. Si des taches bleues se forment sur votre vaisselle, diminuez le niveau.

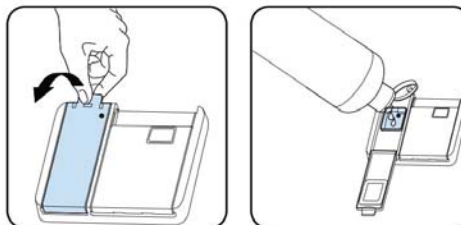

Dose d'éclaircissant de niveau		Indicateur
1	Produit de rinçage non distribué	r:1 s'affiche sur l'écran.
2	1 dose est distribuée	r:2 s'affiche sur l'écran.
3	2 doses sont distribuées	r:3 s'affiche sur l'écran.
4	3 doses sont distribuées	r:4 s'affiche sur l'écran.
5	4 doses sont distribuées	r:5 s'affiche sur l'écran.

## 5 CHARGEMENT DE VOTRE LAVE-VAISSELLE

Si vous placez correctement votre vaisselle dans la machine, vous l'utiliserez de la meilleure façon en termes de consommation d'énergie, de performances de lavage et de séchage.

Vous pouvez placer dans le panier inférieur des objets ronds et profonds tels que des casseroles à long manche, des couvercles de casseroles, des assiettes, des assiettes à salade et des couverts. Le panier supérieur est conçu pour les assiettes à dessert, les saladiers, les tasses et les verres. Pour placer les verres à pied et les gobelets, appuyez-les contre le bord du panier, la grille ou le support de verres, et non contre d'autres objets. Ne les appuyez pas les uns contre les autres, car ils risqueraient de ne pas rester stables et de s'abîmer. Il est préférable de placer les pièces fines et étroites au milieu des paniers. Vous pouvez placer les cuillères parmi les autres couverts pour éviter qu'ils ne collent les uns aux autres.

Il est recommandé d'utiliser la grille à couverts pour un résultat optimal. Pour éviter toute blessure, placez toujours les ustensiles à long manche et pointus (fourchettes, couteaux à pain, etc.) avec la pointe vers le bas ou horizontalement sur les paniers.

 **ATTENTION** : Placez votre vaisselle dans votre machine de manière à ce qu'elle n'empêche pas les bras gicleurs supérieurs et inférieurs de tourner.

 **REMARQUE** : Placez tous les articles volumineux et très sales dans le panier inférieur.

 **ATTENTION** : Ne pas mettre dans l'appareil des objets pouvant absorber l'eau (éponges, chiffons ménagers).

 **REMARQUE** : Placez tous les conteneurs tels que les tasses, verres et casseroles dans le lave-vaisselle avec l'ouverture vers le bas (afin qu'aucune eau ne puisse s'accumuler).

 **REMARQUE** : Les plats et les couverts ne doivent pas être placés les uns au-dessus des autres.



**REMARQUE** : Ne surchargez pas votre

Utilisez un lave-vaisselle et respectez les instructions du fabricant concernant la vaisselle adaptée. Seule une vaisselle adaptée (mentionnée au point 5) vous permettra d'obtenir des résultats de lavage optimaux avec une consommation d'énergie raisonnée.



L'eau à haute température et le détergent pour lave-vaisselle peuvent former une synthèse chimique qui peut endommager certains articles.

1. Ouvrez la porte.
2. Retirez les restes de nourriture grossiers vaisselle.

3. Chargez le lave-vaisselle.



**AVERTISSEMENT** : Soyez prudent lors du chargement et décharger des objets tranchants. Chargez les couteaux tranchants avec le manche relevé pour réduire les risques de blessures. Suivez les étapes ci-dessous avant de charger le lave-vaisselle.

**REMARQUE** : Pendant que l'appareil fonctionne Si vous ouvrez la porte, toutes les fonctions sont automatiquement interrompues. Une fois la porte refermée, elles continuent de fonctionner.

### Panier supérieur

Chargez le panier supérieur avec des assiettes à dessert, des tasses, des verres, etc.

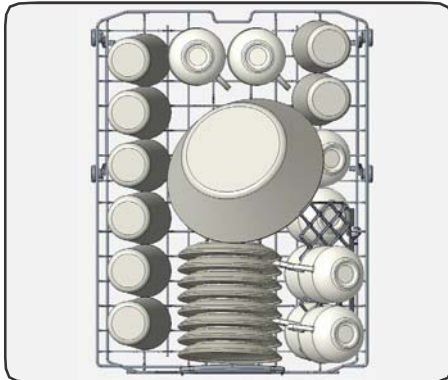

Modèle de chargement du panier supérieur pour 8 couverts.

### Panier inférieur

Vous pouvez charger dans le panier inférieur des articles ronds et profonds tels que des casseroles à long manche, des couvercles de casseroles, des assiettes, des assiettes à salade, des ensembles de couverts. Le panier inférieur ne doit pas être utilisé pour de petits objets tels que des tasses, des verres à vin.

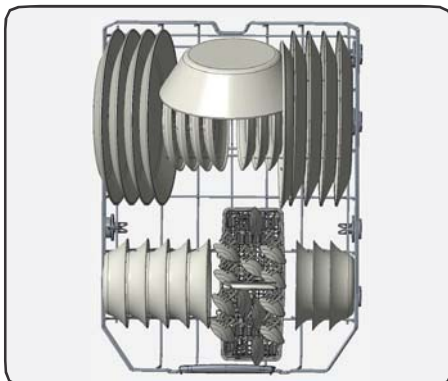

Modèles de chargement du panier inférieur pour 8 couverts.



**REMARQUE** : placez tous les articles volumineux et très sales dans le panier inférieur.



**AVERTISSEMENT** : Les grands couteaux et autres ustensiles avec des pointes et des bords tranchants doivent être placés horizontalement dans le panier supérieur en raison du risque de blessure. Les autres petits couteaux et ustensiles tranchants doivent être placés avec le côté tranchant vers le bas dans le panier à couverts.



**REMARQUE** : Assurez-vous que les gros articles n'interfèrent pas avec la rotation des bras gicleurs et n'empêchent pas le distributeur de détergent de s'ouvrir.

### Chargement du panier à couverts (selon le modèle)

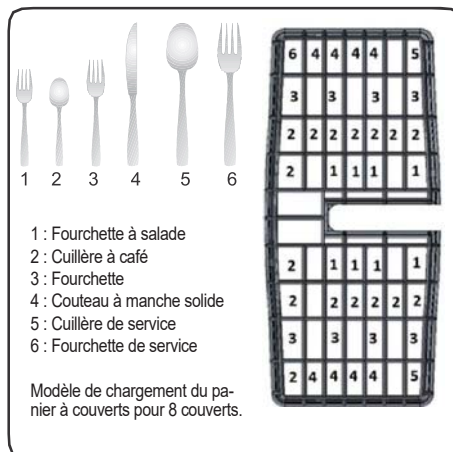

**AVERTISSEMENT** : les couverts tranchants peuvent avoir changé de position pendant l'opération de lavage et peuvent également être mouillés et glissants. Retirez-les soigneusement pour éviter les blessures.



**REMARQUE** : les petits objets doivent donc être placés dans le bac à couverts ou le panier à couverts (selon le modèle). Parce que les petits objets peuvent tomber à travers les supports des paniers.

**Charges de panier alternatives**

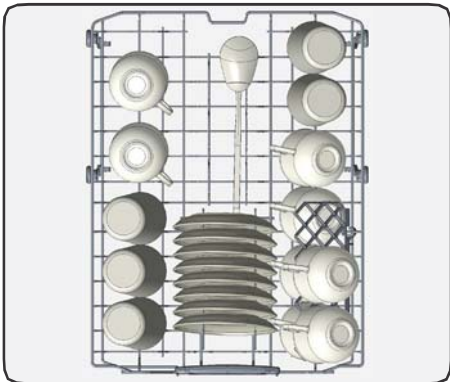
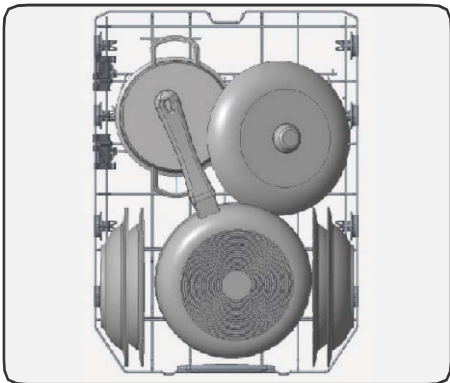
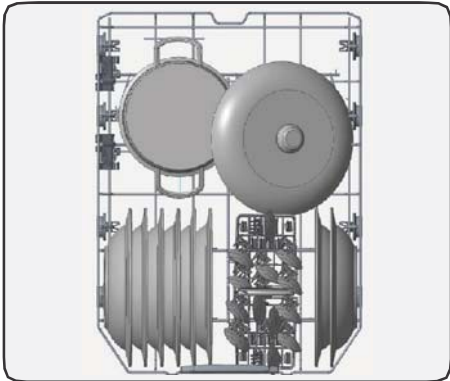

**Charges incorrectes**

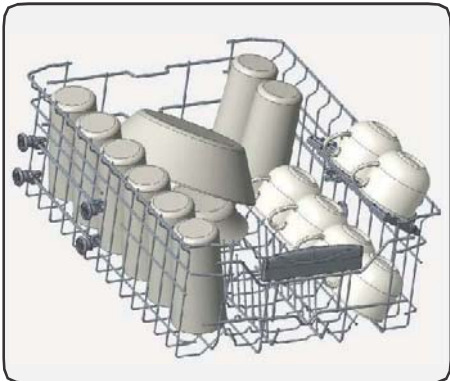
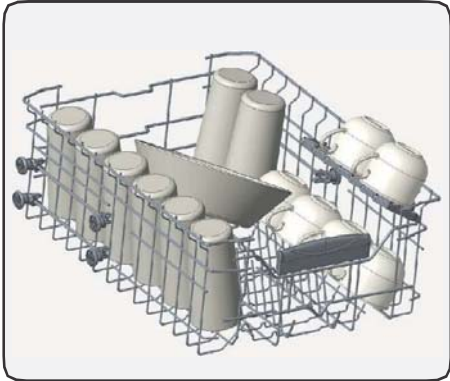
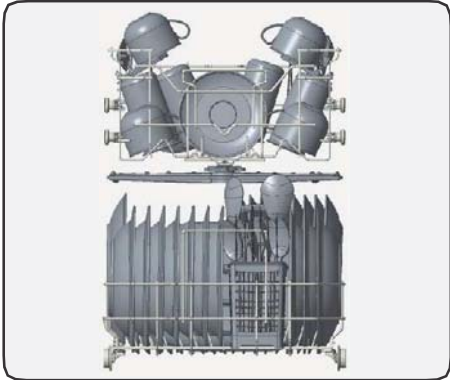

Le mécanisme de réglage de la hauteur du panier sur le panier supérieur de votre machine est conçu pour vous permettre de régler la hauteur de votre panier supérieur vers le haut ou vers le bas, sans le retirer de votre machine lorsqu'il est

### Panier supérieur avec réglage de la hauteur

Ces grilles sont conçues pour augmenter la capacité du panier supérieur. Vous pouvez placer vos tasses et verres sur ces grilles. Grâce à la fonction ajustable de ces grilles, vous pouvez placer des verres de différentes tailles sous les grilles. Les pièces plastique d'ajustement de hauteur montée sur le panier permettent à la grille d'être placée en 2 différentes positions.

Vous pouvez aussi placer les longs couteaux, fourchettes et cuillères sur ces grilles horizontalement afin de ne pas bloquer les bras de lavage.

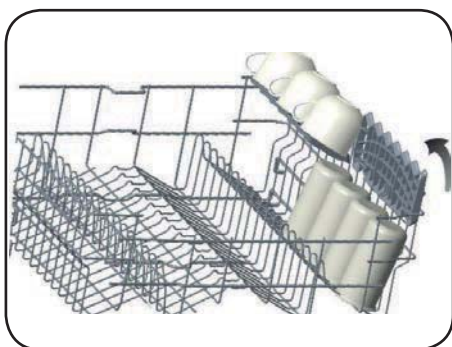

Le fil horizontal supérieur dans le panier supérieur vous permet de placer vos assiettes et bols lorsque nécessaire. Vous pouvez aussi laver vos ustensiles de cuisine tels que les casseroles ou poêles en fermant la grille horizontale.

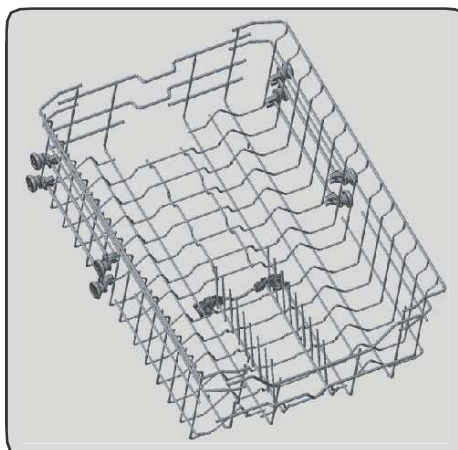

**ATTENTION :** Assurez-vous que la grille est vide. La modification du réglage de la hauteur alors que la grille contient de la vaisselle peut provoquer le délogement du contenu, causant des blessures ou endommageant la vaisselle.

Le mécanisme d'ajustement de la hauteur du panier supérieur de votre appareil est conçu pour vous laisser ajuster la hauteur de votre panier supérieur vers le haut ou vers le bas, sans devoir l'enlever de votre lave-vaisselle lorsque celui-ci est plein, et pour créer de grands espaces dans les parties supérieure ou inférieure de votre appareil selon le besoin. Le panier de votre appareil est réglé en position supérieure en usine. Afin de monter votre panier, prenez-le par ses deux côtés et tirez-le vers le haut. Afin de le baisser, prenez-le à nouveau par ses deux côtés et laissez-le descendre. Dans le mécanisme d'ajustement du panier chargé, assurez-vous que les deux côtés sont bien dans la même position. (haut ou bas)



**AVIS :** Assurez-vous que les deux leviers s'enclenchent dans la même position de hauteur.

**Réglage de la hauteur (selon le modèle)**  
**Réglage de la hauteur - lorsque le panier est vide (selon le modèle)**

Sur certains modèles, le réglage de la hauteur de la grille supérieure peut être modifié à l'aide des roues présentes à deux niveaux de hauteur.

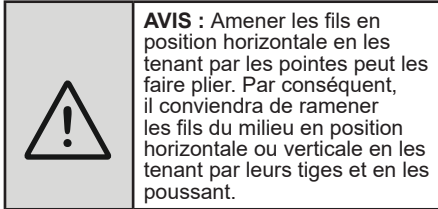

1. Libérez les loquets des rails droit et gauche de la grille supérieure en les tournant vers l'extérieur A.

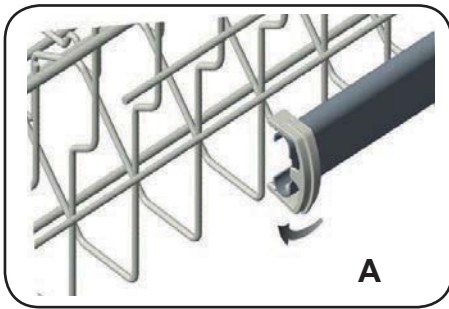

2. Retirez complètement la grille B.

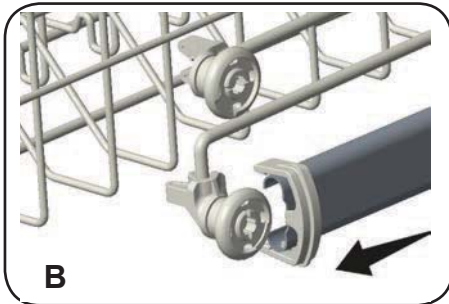

3. Remplacez la grille sur les rails à la hauteur souhaitée C.

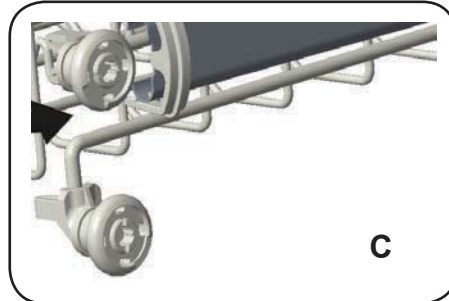

4. Repoussez les loquets dans la bonne position.

### Réglage de la hauteur - lorsque le panier est rempli (selon le modèle)

Le panier supérieur comprend un mécanisme qui permet à la hauteur du panier supérieur d'être ajustée plus haut (1) ou plus bas (2) sans avoir à retirer le panier. Tenez le panier des deux côtés et tirez vers le haut ou poussez vers le bas, en vous assurant que les deux côtés du panier supérieur sont dans la même position.

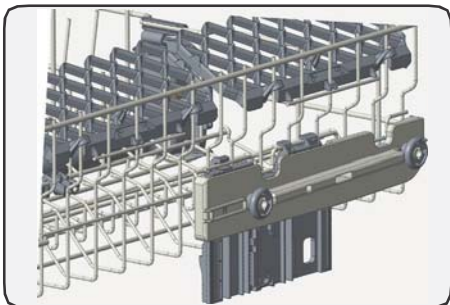
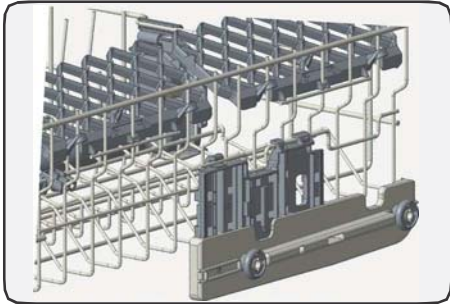
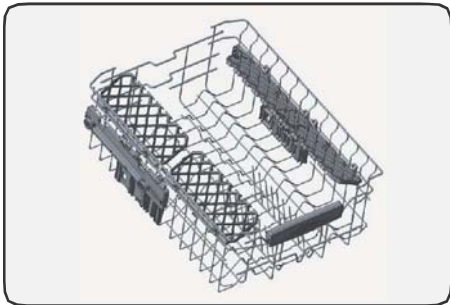

### Paniers inférieurs pliants

Les paniers pliants composés de quatre pièces et situés dans le panier inférieur de votre appareil sont conçus pour faciliter le placement de gros objets tels que des casseroles, poêles, etc. Si nécessaire, chaque partie peut être pliée séparément, ou toutes peuvent être pliées afin d'obtenir de plus grands espaces. Vous pouvez utiliser les paniers pliants en les tirant vers le haut ou en les pliant.

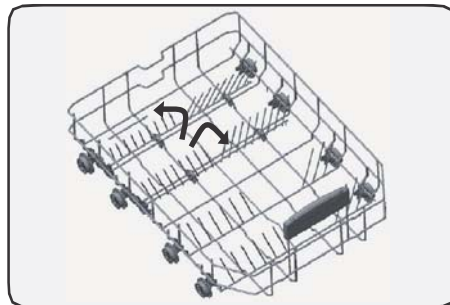
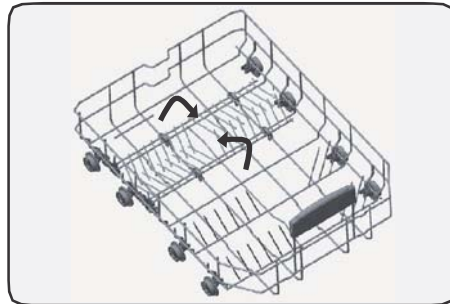

### **Panier à couverts supérieur**

**(selon le modèle)** Le panier à couverts supérieur est conçu pour le placement de petits et grands couverts et ustensiles.

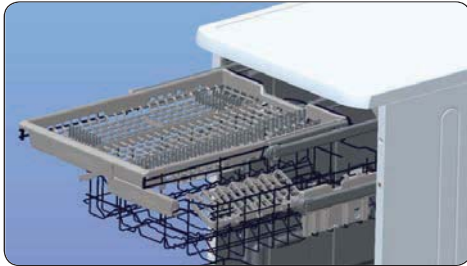

Chaque panier se retire facilement du lave-vaisselle, ce qui permet donc le retrait facile de votre vaisselle et du panier après lavage.

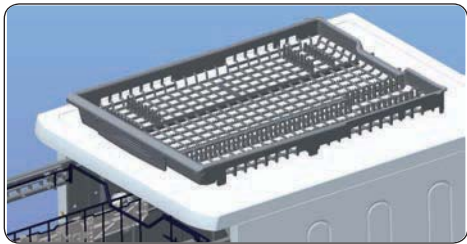

**AVERTISSEMENT** : Les couteaux et autres objets pointus doivent être placés horizontalement dans le panier à couverts.

## 7 TABLEAU DES PROGRAMMES ET OPTIONS

Programmes		Duration (min)	Description
Regular	Dirty	140	Programme standard pour une utilisation quotidienne, régulière ou typique pour laver complètement une charge de vaisselle normalement sale.
	Clean	105	
Auto	Dirty	155	Ce programme ajuste automatiquement la température et la quantité d'eau, la consommation d'énergie et la durée du programme.
	Clean	110	
Intensive		130	Convient pour les plats très sales.
Delicate		90	Convient pour les plats délicats légèrement salis.
Super		50	Convient pour les plats quotidiens normalement souillés avec un programme plus rapide.
Rinse		15	Convient pour rincer les plats que vous prévoyez de laver plus tard.

Compatibilité des programmes et des options		Options					
		Half Load	Sanitize	Extra Fast	Extra Dry	Hi-Temp	Silent
programmes	Regular	√	√	√	√	√	√
	Auto	√	√	√	√	√	√
	Intensive	√	√	√	√	√	√
	Delicate	√	X	√	√	X	√
	Super	√	√	X	√	√	X
	Rinse	√	X	X	X	X	X



**REMARQUE :** La durée du programme peut varier en fonction de la quantité de vaisselle, de la température de l'eau, de la température ambiante de la pièce et des éventuelles fonctions supplémentaires sélectionnées.



**REMARQUE :** L'étiquette de consommation d'énergie est basée sur le programme « normal ». Ce programme est le plus efficace en termes de consommation combinée d'énergie et d'eau pour nettoyer la vaisselle avec un niveau normal de saleté.

- Utilisez uniquement de la lessive en poudre pour les programmes courts.
- Les programmes courts ne comprennent pas d'étape de séchage.

- Pour faciliter le séchage, nous vous recommandons d'ouvrir légèrement la porte à la fin d'un cycle.



**REMARQUE :** La durée du programme peut varier en fonction de la quantité de vaisselle, de la température de l'eau, de la température ambiante et des fonctions supplémentaires sélectionnées.



**REMARQUE :** L'étiquette de consommation d'énergie est basée sur le programme « normal ». Ce programme est le plus efficace en termes de consommation combinée d'énergie et d'eau pour nettoyer la vaisselle avec un niveau normal de saleté.

- Utilisez uniquement du détergent en poudre pour les programmes courts.
- Les programmes courts ne comprennent pas d'étape de séchage.
- Pour faciliter le séchage, nous vous recommandons d'ouvrir légèrement la porte à la fin d'un cycle.

#### **Température de l'eau**

De l'eau chaude est nécessaire pour de meilleurs résultats de lavage et de séchage. L'eau entrant dans le lave-vaisselle doit être d'au moins 120°F (49°C) pour donner des résultats satisfaisants.

Pour vérifier la température de l'eau entrant dans le lave-vaisselle :

- Ouvrez le robinet d'eau chaude le plus proche du lave-vaisselle pendant plusieurs minutes pour éliminer l'eau froide des tuyaux.
- Tenez un thermomètre à bonbon ou à viande sous un filet d'eau pour vérifier la température.
- Si la température est inférieure à 120 °F (49 °C), demandez à une personne qualifiée d'augmenter le réglage du thermostat du chauffe-eau.

## 7 LE PANNEAU DE CONTRÔLE

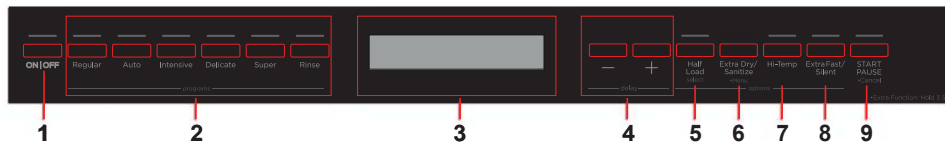

1. Bouton marche/arrêt
2. Boutons de programme
3. Affichage
4. Boutons de retard
5. Bouton Demi-charge
6. Bouton Extra Dry/Sanitize
7. Bouton haute température
8. Bouton extra rapide/silencieux
9. Bouton Démarrer/Pause

### 2. Boutons de sélection de programme

Sélectionnez le programme adapté à vos plats en appuyant sur les boutons Programme. Pour plus de détails sur les programmes, consultez la section Tableau des programmes.

### 3. Affichage

L'écran affiche la durée totale du programme sélectionné et la durée restante temps pendant le fonctionnement.

### 4. Boutons de retard

Appuyez sur les boutons de retard pour retarder l'heure de début d'un programme de 1 heure à 24 heures. Appuyer une fois sur le bouton + retardera le démarrage d'une heure. Une fois appuyé, l'écran affichera « 1 h » et Affiche alternativement la durée du programme et le délai pendant 2 secondes. Maintenir le bouton enfoncé augmentera le délai.

durée. Appuyez sur le bouton - pour diminuer la durée du délai. Pour démarrer le Pour un programme différé sélectionné, appuyez sur le bouton Départ/Pause (8) et fermez la porte du lave-vaisselle dans les 4 secondes. Si vous éteignez l'appareil après avoir activé le délai différé, celui-ci sera annulé.

### 5. Bouton Demi-charge

Il existe une option de demi-charge avec 3 modes. Lorsque vous appuyez sur le bouton de demi-charge interface utilisateur l'indicateur/les indicateurs sur l'écran sera allumé en fonction de votre Choix du mode. Si vous appuyez une fois sur le bouton, l'indicateur de demi-charge du panier supérieur s'allumera. visuel, si vous appuyez deux fois sur le bouton, L'indicateur de demi-charge du panier inférieur s'affiche. Si vous appuyez trois fois sur le bouton, les indicateurs de demi-charge du panier supérieur et du panier inférieur s'affichent à l'écran. Après la quatrième pression, Les indicateurs disparaîtront. De plus, si l'un des modes de demi-charge est sélectionné, le voyant du bouton de demi-charge sera allumé.



10. Indicateur de liquide de rinçage
11. Indicateur de fin d'étape
12. Indicateur désinfecté
13. Indicateur de retard
14. Indicateur extra rapide
15. Indicateur de séchage supplémentaire
16. Indicateur de demi-charge supérieure
17. Indicateur de demi-charge inférieure
18. Indicateur de désinfection
19. Indicateur silencieux
20. Indicateur de temps de programme

### 1. Bouton marche/arrêt

Allumez la machine en appuyant sur le bouton Marche/Bouton d'arrêt.

#### **6. Bouton Extra Dry/Sanitize**

Appuyez une fois sur le bouton Séchage/Désinfection supplémentaire pour ajouter des étapes de séchage supplémentaires à un programme et obtenir une vaisselle plus sèche. Cette option augmente la température de l'eau de la dernière étape. étape de rinçage et durée de l'étape de séchage.

Appuyez deux fois sur le bouton Extra Dry/Sanitize pour sélectionner l'option de désinfection. Cette fonction augmente la température de l'eau lors du rinçage final. Après la 3<sup>ème</sup> pression, les fonctions seront non sélectionnées.

#### **7. Bouton haut température**

Lorsque cette option est sélectionnée, l'eau la température et le temps de lavage sont augmentés. La LED Hi-Temp sera allumée.

#### **8. Bouton extrarapide/silencieux**

Appuyez une fois sur le bouton Extra Rapide/Silence pour sélectionner la fonction Extra Rapide. Cette fonction réduit la durée d'un programme, permettant une utilisation plus économique de l'eau. Appuyez deux fois sur le bouton Extra Rapide/Silence pour sélectionner la fonction Silencieux et un lavage plus délicat et silencieux. Cette option réduit le niveau sonore du lavage. Après la 3<sup>ème</sup> pression, les fonctions seront désélectionnées.

#### **9. Bouton Démarrer/Pause**

Ouvrez la porte de votre machine. Sélectionnez le programme et les options. Appuyez sur le bouton Départ/Pause. Refermez la porte dans les 4 secondes et le programme démarrera. Au-delà de 4 secondes, fermez la porte et le programme sera lancé. ne démarre pas.

Le temps total peut également changer pendant que le programme est en cours d'exécution en fonction de la température ambiante où se trouve votre machine est installé, température de l'eau d'alimentation et la quantité de plats.

Si la porte est ouverte pendant le fonctionnement de la machine, celle-ci passe en mode veille. Appuyez sur le bouton Départ/Pause et refermez la porte dans les 4 secondes. Le programme reprendra.

#### **10. Indicateur de liquide de rinçage**

Lorsque le niveau de liquide de rinçage est bas, l'indicateur de liquide de rinçage s'allume et vous devez remplir le réservoir de liquide de rinçage.

#### **11. Indicateur de fin d'étape**

Une fois le programme terminé, l'indicateur de fin d'étape s'allume et le buzzer retentit cinq fois à 5 minutes d'intervalle (0,5, 10 et 15 minutes), soit quatre fois différentes à la fin du programme.

#### **12. Indicateur désinfecté**

À la fin d'une désinfection réussie, l'indicateur Désinfecté s'allumera à la fin du programme.

#### **13. Indicateur de retard**

Lorsque le programme démarre avec un délai, l'indicateur de délais s'allume.

#### **14. Indicateur extrarapide**

Si l'option Extrarapide est sélectionnée, l'indicateur extra rapide s'allumera.

#### **15. Indicateur des séchages supplémentaires**

Si l'option Séchage supplémentaire est sélectionnée, des étapes de chauffage et de séchage supplémentaires seront ajoutées au programme sélectionné, vous permettant ainsi de vous assurer que votre vaisselle sera extra sèche. L'indicateur de séchage supplémentaire s'allumera.

#### **16. Indicateur de demi-charge supérieure**

Si vous n'avez de la vaisselle que dans le panier supérieur, sélectionnez l'option demi-charge. Si vous sélectionnez cette option, le voyant demi-charge s'allumera.

#### **17. Indicateur de demi-charge inférieure**

Si vous n'avez de la vaisselle que dans le panier inférieur, sélectionnez l'option demi-charge. Si vous sélectionnez cette option, le voyant demi-charge s'allumera.

Remarque : Si vous avez de la vaisselle dans les sélectionnez l'option de , deu paniers, chargement des paniers supérieur et inférieur à moitié, et celle du panier inférieur à moitié. Si cette option est sélectionnée, les voyants des paniers supérieur et inférieur à moitié chargés s'allumeront simultanément.

#### 18. Indicateur de désinfection

La fonction de désinfection augmente la température de l'eau lors du rinçage final. Le voyant de désinfection s'allume.

#### 19. Indicateur silencieux

L'option Silencieux est sélectionnée, l'indicateur silencieux s'allumera.

#### 20. Indicateur de temps de programme

La durée du programme peut être surveillée via l'indicateur de temps de programme.

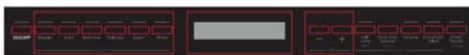

#### Changer un programme

Suivez les étapes ci-dessous pour modifier un programme en cours de fonctionnement.

Ouvrez la porte et appuyez sur le bouton Départ/Pause (9). Choisissez un nouveau programme en appuyant sur les boutons Programme (2). Après avoir sélectionné le programme, appuyez sur le bouton Départ/Pause (9). Après avoir refermé la porte dans les 4 secondes, le nouveau programme sélectionné reprendra le cours de l'ancien. Au-delà de 4 secondes et après avoir refermé la porte, le programme ne se lancera pas. CV.

REMARQUE : Ouvrez d'abord légèrement la porte pour arrêter un programme de lavage avant qu'il ne soit terminé afin d'éviter tout déversement d'eau.

#### Annulation d'un programme

Suivez les étapes ci-dessous si vous souhaitez annuler un programme en cours d'exécution.

Ouvrez la porte de votre machine. Le programme sélectionné s'affiche. Appuyez sur le bouton Départ/Pause (9) pendant 3 secondes. « 0:01 » s'affiche. Appuyez sur le bouton Départ/Pause (9) et, après avoir fermé la porte dans les 4 secondes, le processus d'évacuation de l'eau démarre et dure 30 secondes. Une fois le programme annulé, un signal sonore retentit 5 fois.

Arrêt de la machine : « 0 » s'affiche à

l'écran une fois le programme sélectionné terminé. Un signal sonore retentit également cinq fois. Vous pouvez ensuite éteindre votre machine à l'aide du bouton

Marche/Arrêt. Débranchez la prise et fermez le robinet d'eau.

REMARQUE : N'ouvrez pas la porte avant la fin du programme.

REMARQUE : Si la porte de la machine est ouverte ou si l'alimentation est coupée pendant qu'un programme est en cours, le programme continuera lorsque la porte sera fermée ou que l'alimentation sera rétablie.

REMARQUE : Si l'alimentation est coupée pendant le séchage, le programme s'interrompt. Votre machine est alors prête pour une nouvelle sélection de programme.

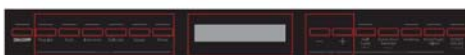

#### Paramètres du menu

Appuyez sur le bouton Extra Dry/Sanitize (6) pendant 3 secondes pour accéder au menu. Dureté de l'eau

Le réglage (par exemple, SL1) s'affiche en premier. Appuyez sur les boutons « Délai » (4) pour parcourir le menu.

Appuyez ensuite sur le bouton « Demi-charge » (5) pour accéder aux niveaux de réglage souhaités. L'écran (3) clignote alors, indiquant que le réglage peut être modifié en appuyant sur les boutons « Délai » (4). Réglez le nouveau niveau à l'aide des boutons « Délai » (4) et appuyez sur le bouton « Zone de lavage » (5) pour l'enregistrer.

Après cela, l'écran (3) s'allumera en permanence, ce qui signifie que ce niveau de réglage est enregistré.

Vous pouvez modifier un autre paramètre en suivant ces étapes ou quitter le menu en appuyant sur le bouton Extra Dry/Sanitize (6) pendant 3 secondes ou en éteignant/allumant.

Aucun	réglage	Options	Description
1	Dureté de l'eau	SL1*	Réglez la dureté de l'eau.
		SL2	
		SL3	
		SL4	
		SL5	
		SL6	
2	Agent de rinçage	r:1	Réglez la quantité de produit de rinçage.
		r:2	
		r:3	
		r:4*	
		r:5	
3	Ronfleur Son Contrôle	b:0	Réglez le niveau sonore du buzzer.
		b:1	
		b:2	
		b:3*	
4	Démarrer le programme rammé	LP0*	Définissez un programme par défaut pour la mise en marche de l'appareil.
		LP1	
5	Economisez de l'énergie Mode	SP0	Définissez le mode d'économie d'énergie.
		SP1*	
		SP2	
6	Usine Paramètre	FS0*	Restaurer les paramètres modifiés aux paramètres d'usine.
		FS1	

\*Paramètre par défaut

#### 1. Dureté de l'eau

Pour modifier le réglage de la dureté de l'eau, suivez le « 4.7 Réglage de la dureté de l'eau ».

#### 2. Agent de rinçage

Pour modifier le réglage du produit de rinçage, suivez la section « 4.12 Réglage du produit de rinçage ».

#### 3. Contrôle du son du buzzer

Pour modifier le réglage du son du buzzer, suivez les « Paramètres du menu ». Le niveau « b:3 » est le niveau sonore le plus élevé. Le niveau « b:0 » signifie que toutes les voix sont désactivées.

#### 4. Démarrer le programme

Pour modifier le programme de démarrage, accédez aux « Paramètres ». Au niveau « LP0 », la machine démarre avec le programme normal. Au niveau « LP1 », elle démarre avec le dernier programme et la dernière option sélectionnés.

#### 5. Mode économie d'énergie

Pour modifier le mode économie d'énergie, accédez aux « Paramètres ». En mode « SP0 », l'éclairage intérieur (si disponible) est toujours éteint, l'écran s'éteint après 4 minutes et la machine s'éteint après 15 minutes d'inactivité afin d'économiser l'énergie. En mode « SP1 », l'éclairage intérieur s'éteint après 4 minutes à l'ouverture de la porte, l'écran s'éteint après 4 minutes et la machine s'éteint après 15 minutes d'inactivité afin d'économiser l'énergie. En mode « SP2 », lorsque la machine est éteinte, l'éclairage intérieur s'éteint après 4 minutes à l'ouverture de la porte. En mode « marche », l'éclairage intérieur reste allumé tant que la porte reste ouverte et ne s'éteint qu'en appuyant sur le bouton marche/arrêt.

6. Réglage d'usine Pour modifier les paramètres d'usine, accédez au menu « Paramètres ». Si vous définissez le niveau sur « FS1 » dans les paramètres d'usine, tous les paramètres reviennent aux valeurs par défaut.

**Infoled 2.1 (dépendant du modèle)**

L'Infoled placé sur le côté inférieur du lave-vaisselle éclaire le sol pour indiquer l'état actuel du lave-vaisselle pendant le lavage.

Indicateur LED	L'état de la machine
Rouge, continu	La machine exécute un programme.
Rouge, clignotant	Un programme est annulé.
Rouge, clignotant rapidement	La machine présente un défaut. Consultez la section « Avertissements automatiques en cas de défaut et solutions ».
Vert, continu	<b>Un programme est terminé.</b>

## 9 ENTRETIEN ET NETTOYAGE

**⚠ AVERTISSEMENT** : Avant de nettoyer ou d'effectuer l'entretien, éteignez l'appareil, débranchez la prise secteur et fermez le robinet d'eau. Votre lave-vaisselle ne peut être réparé que par un agent de service agréé. N'essayez pas de réparer votre appareil à moins que ce soit une recommandation de ce manuel

**⚠ AVERTISSEMENT** : Toutes les surfaces sont sensibles aux rayures. Le contact avec des produits de nettoyage inappropriés peut altérer ou décolorer toutes les surfaces.

**⚠ AVERTISSEMENT** : Gardez le sol autour de votre lave-vaisselle propre et sec pour éviter toute blessure possible. Nous vous recommandons de garder votre lave-vaisselle propre, vide et la porte ouverte pour permettre à l'air de circuler en cas de non-utilisation prolongée. La porte du lave-vaisselle peut être endommagée par les nettoyants abrasifs, les tampons à récurer et les chiffons abrasifs. Nettoyer l'appareil à intervalle régulier prolonge sa durée de vie.

L'huile et le calcaire peuvent s'accumuler dans la section lavage de l'appareil. En cas d'une telle accumulation, remplissez le compartiment à détergent sans charger l'appareil de vaisselle, sélectionnez un programme utilisant une haute température puis mettez l'appareil en route. En cas d'insuffisance, utilisez du matériel de nettoyage spécial disponible sur le marché. (Matériau de nettoyage produit spécialement pour les appareils par les fabricants de détergents.)  
Nettoyage des joints de la porte de l'appareil : Pour nettoyer les résidus de nourriture accumulés dans les joints de la porte, nettoyez les joints régulièrement avec un chiffon humide.  
Nettoyage de l'appareil : Nettoyez les filtres et bras de lavage au moins une fois par semaine. Débranchez votre appareil et fermez le robinet avant de commencer le nettoyage. N'utilisez pas de produits agressifs pour nettoyer votre appareil. Essayez avec un produit de nettoyage fin et un chiffon humide.  
Filtres : Vérifiez si des déchets de nourriture sont présents dans les filtres grossier et fin. Si nécessaire, retirez les filtres et nettoyez-les soigneusement sous le robinet.

### Filtre

- a. Filtre micro
- b. Filtre grossier
- c. Métal/Plastique

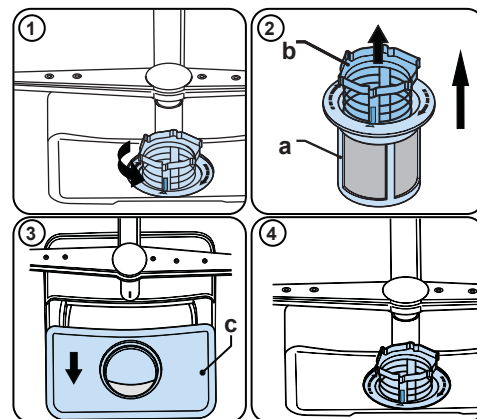

### Bras de lavage

Vérifiez si les trous des bras de lavage inférieur et supérieur sont encrassés.

Si l'un des trous est encrassé, retirez le bras de lavage et nettoyez-le sous l'eau courante.

Vous pouvez retirer le bras de lavage inférieur en le tirant vers le haut, tandis que l'écrou du bras de lavage supérieur peut être retiré en tournant l'écrou vers le haut.

Assurez-vous que l'écrou est parfaitement serré lorsque vous réinstallez le bras de lavage supérieur.

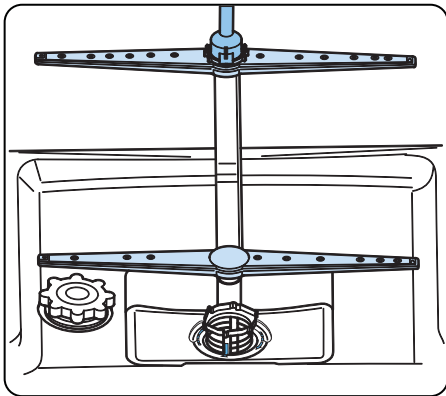

### Nettoyage des roues

Nettoyez les roues au moins une fois par semaine pour que l'appareil fonctionne efficacement.

#### ROUE INFÉRIEURE

Vérifiez si les trous de la roue inférieure (1) sont bouchés. S'ils sont obstrués, retirez et nettoyez la roue. Tirez la roue inférieure vers le haut pour la retirer (A, B.)

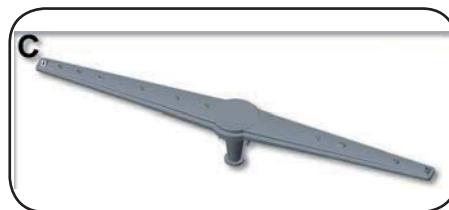
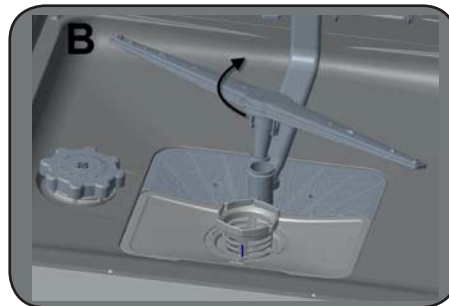
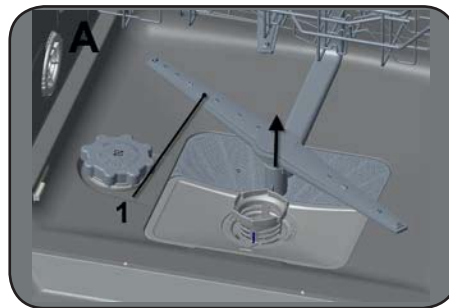

### ROUE SUPÉRIEURE

Vérifiez si les trous sur la roue supérieure 1 sont bouchés. S'ils sont obstrués, retirez et nettoyez la roue. Tournez son écrou vers la gauche pour retirer la roue supérieure (A, B)  
Assurez-vous que l'écrou est bien serré lors de l'installation de la roue supérieure.

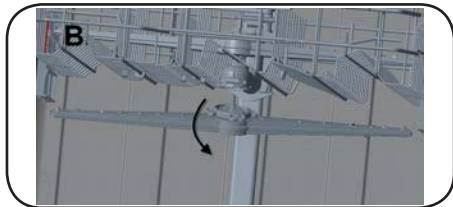

## QU'EST-CE QUI NE DOIT PAS ÊTRE LAVÉ DANS VOTRE LAVE-VAISSELLE ?

- Tous les articles à mettre dans le lave-vaisselle doivent être lavables au lave-vaisselle.
- Les plastiques portant une étiquette « lavable au lave-vaisselle » ou une étiquette équivalente ne peuvent être utilisés que dans des lave-vaisselle.

Les plastiques peuvent perdre leur forme ou leur couleur. Consultez le fabricant pour obtenir des recommandations.

- La vaisselle en bois ou composée d'éléments en bois ne peut pas être lavée au lave-vaisselle. Les températures élevées peuvent faire gonfler ou fissurer le bois.
- Les articles en argent sans étiquette indiquant qu'ils sont lavables au lave-vaisselle ne doivent pas être lavés au lave-vaisselle, car les températures élevées et le détergent peuvent endommager votre argent. Consultez le fabricant pour obtenir des recommandations.
- Les articles en argent lavables au lave-vaisselle et les articles en acier inoxydable ne doivent pas entrer en contact, car l'argent peut se décolorer.
- La porcelaine et la verrerie avec des décorations et les ustensiles peints à la main peuvent perdre leur couleur et leurs motifs en raison des températures élevées. Les articles non décorés sont lavables au lave-vaisselle.

Consultez le fabricant pour obtenir des recommandations.

- L'aluminium peut devenir plus sombre au lave-vaisselle en raison de la chaleur, du détergent utilisé ou même de certains minéraux de votre eau.
- Ne lavez pas les éponges ou les torchons au lave-vaisselle.
- Ne lavez aucun matériau comme l'acrylique, le cuivre, le laiton, le fer, le bronze ou l'étain.
- Les casseroles sans revêtement antiadhésif peuvent être nettoyées en toute sécurité par votre lave-vaisselle, mais certaines casseroles et poêles antiadhésives peuvent perdre leur revêtement et leur capacité d'adhérence.
- La vaisselle ou les couverts collés ne conviennent pas au lavage au lave-vaisselle, car les adhésifs qui joignent des matériaux tels que le plastique, le bois, l'os, l'acier, le cuivre, l'étain, etc. peuvent se détacher.

N'oubliez pas qu'en cas de doute sur un aspect des articles à laver au lave-vaisselle, vous devez suivre les instructions du fabricant des articles ou laver les articles à la main.

 **AVERTISSEMENT** : En cas de doute, lavez à la main ou suivez les instructions du fabricant des ustensiles, de la vaisselle, des verres ou des casseroles et poêles. Ne lavez pas les articles souillés de cendres de cigarette, de cire de bougie, de vernis, de peintures ou de produits chimiques, car ils peuvent endommager votre lave-vaisselle.

 **AVERTISSEMENT** : Videz la grille inférieure d'abord, puis la grille supérieure. Cela évitera l'écoulement d'eau de la grille supérieure sur les plats de la grille inférieure.

 **AVERTISSEMENT** : De façon générale, il est déconseillé d'ouvrir la porte lorsque le lave-vaisselle est en marche. Si la porte est ouverte, un dispositif de sécurité arrête le lave-vaisselle. Des précautions doivent être prises lors de l'ouverture de la porte immédiatement après le cycle, car de la vapeur peut s'échapper.

## 10 DÉPANNAGE

DÉFAUT	CAUSE POSSIBLE	DÉPANNAGE
Le programme ne démarre pas.	Votre lave-vaisselle n'est pas branché.	Branchez votre lave-vaisselle.
	Votre lave-vaisselle n'est pas allumé.	Allumez le lave-vaisselle en appuyant sur la touche Marche/Arrêt.
	Fusible grillé.	Vérifiez votre disjoncteur.
	Robinet d'entrée de l'eau fermé.	Ouvrez le robinet d'alimentation en eau.
	La porte de votre lave-vaisselle est ouverte.	Fermez la porte du lave-vaisselle.
	Le tuyau d'entrée d'eau et les filtres de l'appareil sont bouchés.	Vérifiez le tuyau d'arrivée d'eau et les filtres de l'appareil et assurez-vous qu'ils ne sont pas bouchés.
L'eau reste à l'intérieur de l'appareil.	Le tuyau d'évacuation de l'eau est bouché ou tordu.	Vérifiez le tuyau de vidange, puis nettoyez-le ou dépliez-le.
	Les filtres sont encrassés.	Nettoyez les filtres.
	Le programme n'est pas encore terminé.	Attendez la fin du programme.
L'appareil s'arrête durant le lavage.	Panne de courant.	Vérifiez l'alimentation secteur.
	Panne d'alimentation en eau.	Vérifiez le robinet.
Si des bruits de secousses et de choc sont audibles durant l'opération de lavage.	Le bras de lavage touche la vaisselle dans le panier inférieur.	Déplacez ou retirez les objets qui bloquent le bras de lavage.
Des déchets alimentaires restent partiellement sur la vaisselle.	La vaisselle était mal placée, et l'eau pulvérisée n'a pas pu atteindre les plats concernés.	Ne surchargez pas les paniers.
	Les plats s'appuient les uns contre les autres.	Placez les plats comme indiqué dans la section sur le chargement de votre lave-vaisselle.
	Pas assez de détergent utilisé.	Utilisez la bonne quantité de détergent, comme indiqué dans le tableau des programmes.
	Programme de lavage sélectionné incorrect.	Utilisez les informations dans le tableau des programmes pour sélectionner le programme le plus approprié.
	Bras de lavage encrassé de restes de nourriture.	Nettoyez les trous dans les bras de lavage avec des objets minces.
	Filtres ou pompe d'évacuation de l'eau encrassés, ou filtre mal placé.	Vérifiez que le tuyau de vidange et les filtres sont correctement installés.

DÉFAUT	CAUSE POSSIBLE	DÉPANNAGE
Des taches blanchâtres restent sur la vaisselle.	Pas assez de détergent utilisé.	Utilisez la bonne quantité de détergent, comme indiqué dans le tableau des programmes.
	Dosage trop bas du liquide de rinçage et/ou de l'adoucisseur d'eau.	Augmentez le niveau de liquide de rinçage ou d'adoucisseur d'eau.
La vaisselle ne sèche pas.	L'option de séchage n'est pas sélectionnée.	Sélectionnez un programme avec une option de rinçage.
	Le dosage du liquide de rinçage est trop faible.	Augmentez le réglage de dosage du liquide de rinçage.
Des taches de rouille se forment sur la vaisselle.	La qualité de l'acier inoxydable de la vaisselle n'est pas suffisante.	Utilisez uniquement des ustensiles qui passent au lave-vaisselle.
	Mauvaise mise à la terre.	Consultez immédiatement un électricien qualifié.
Du détergent reste dans le compartiment à détergent.	Du détergent a été ajouté lorsque le compartiment à détergent était mouillé.	Assurez-vous que le compartiment de détergent est sec avant utilisation.

### AVERTISSEMENTS DE PANNE AUTOMATIQUES ET CE QU'IL FAUT FAIRE

CODE DE PANNE	PANNE POSSIBLE	QUE FAIRE
FF	Panne du système d'arrivée d'eau	Assurez-vous que le robinet d'arrivée d'eau est ouvert et que de l'eau coule.
		Séparez le tuyau d'alimentation du robinet et nettoyez le filtre du tuyau.
		Contactez le service après-vente si l'erreur persiste.
F5	Panne du système de pression	Contactez le service après-vente.
F3	Alimentation en eau continue	Fermez le robinet et contactez le service après-vente.
F2	Impossible d'évacuer l'eau	Le tuyau d'évacuation de l'eau et les filtres peuvent être bouchés.
		Annulez le programme.
		Si l'erreur persiste, contactez le service après-vente.
F8	Erreur de chauffage	Contactez le service après-vente.
F1	Débordement	Débranchez l'appareil et fermez le robinet.
		Contactez le service après-vente.
FE	Carte électronique défectueuse.	Contactez le service après-vente.
F7	Surchauffe	Contactez le service après-vente.
F9	Erreur de position du diviseur	Contactez le service après-vente.
F6	Détecteur de température défectueux	Contactez le service après-vente.
HI	Erreur de tension élevée	Contactez le service après-vente.

## 11 INFORMATIONS PRATIQUES

1. Lorsque l'appareil n'est pas en fonctionnement :
  - Débranchez l'appareil et fermez le robinet.
  - Laissez la porte légèrement ouverte pour éviter la formation d'odeurs.
2. Sélectionnez l'option de séchage pour éliminer les gouttelettes d'eau.
3. Placez correctement la vaisselle dans l'appareil pour obtenir les meilleures performances de consommation d'énergie, de lavage et de séchage. Consultez le tableau des programmes et consommations pour plus d'informations.
4. Rincez la vaisselle sale avant de la mettre au lave-vaisselle.
5. N'utilisez le programme Rinçage qu'en cas de besoin.
6. Ne placez pas l'appareil à proximité d'un réfrigérateur, car il atteindrait des températures élevées.
7. Si l'appareil est situé dans une zone à risque de gel, fermez le robinet, débranchez le tuyau d'arrivée du robinet et vidangez complètement l'eau à l'intérieur du tuyau et de l'appareil.



## Résidents du Québec

Vous trouverez des renseignements sur la disponibilité des pièces de rechange, des services de réparation et des renseignements nécessaires à l'entretien ou à la réparation de l'appareil à l'adresse suivante:

<https://www.smeg.com/ca-en/services/customer-service/informations-pour-residents-du-quebec>

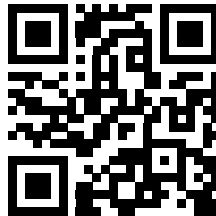

913531669

52566437

