



BOSCH

Register your
appliance and join
the Bosch
family of perks:
[bosch-home.com/us/
mybosch](https://bosch-home.com/us/mybosch)



sécheuse

WQB245AXUC

[fr-ca] Manuel d'utilisation et
instructions d'installation

Pour plus d'informations, veuillez vous reporter au Guide de l'utilisateur numérique.



Table des matières

1 Sécurité	4	11.5 Démarrer le programme	22
1.1 Définitions des termes de sécurité	4	11.6 Rajouter du linge	22
1.2 Indications générales	4	11.7 Annuler le programme	22
1.3 Conformité d'utilisation.....	4	11.8 Retirer le linge	22
1.4 Restrictions au cercle d'utilisateurs	4	11.9 Placez l'appareil en mode veille	22
1.5 Instructions de mise à la terre	4	11.10 Filtre à peluche.....	22
1.6 Installation sûre.....	5	11.11 Réservoir d'eau de condensation	24
1.7 Utilisation sûre	6	12 Degré de séchage	25
1.8 Nettoyer et entretenir l'appareil	7	12.1 Modifier le degré de séchage	25
1.9 Mises en garde conformément à la proposition 65 de l'État de Californie	7	12.2 Adapter le degré de séchage	25
2 Éviter les dommages matériels	8	13 Verrouillage du bandeau de commande	25
3 Protection de l'environnement et économies	8	13.1 Activer le verrouillage du bandeau de commande	25
3.1 Mise au rebut de l'emballage	8	13.2 Désactiver le verrouillage du bandeau de commande	25
3.2 Économiser de l'énergie.....	8	14 Fonction de défroissage	25
3.3 Mode économie d'énergie	8	14.1 Démarrer le programme avec la fonction de défroissage.....	25
4 Installation et branchement	9	14.2 Remplir le réservoir d'eau.....	26
4.1 Déballez l'appareil	9	15 Home Connect®	26
4.2 Contenu de livraison	9	15.1 Configurer l'application Home Connect®.....	26
4.3 Exigences sur le lieu d'installation.....	9	15.2 Configurer Home Connect®	26
4.4 Types d'installation.....	10	15.3 Activer le Wi-Fi sur l'appareil	26
4.5 Tuyau d'évacuation d'eau.....	11	15.4 Désactiver le Wi-Fi sur l'appareil	27
4.6 Raccorder le réservoir d'eau de condensation	12	15.5 Installer la mise à jour logicielle	27
4.7 Aligner l'appareil.....	12	15.6 Réinitialiser les paramètres réseau de l'appareil....	27
4.8 Raccordement électrique de l'appareil	12	15.7 Démarrer à distance.....	27
5 Description de l'appareil	14	15.8 Recommandation de programme intelligente	27
5.1 Appareil.....	14	15.9 Diagnostic à distance	27
5.2 Bandeau de commande	15	15.10 Protection des données.....	28
5.3 Logique de commande.....	15	16 Réglages de base	28
6 Écran	16	16.1 Vue d'ensemble des réglages de base	28
7 Touches	17	16.2 Modifier les réglages de base.....	28
8 Programmes	18	17 Entretien de l'appareil	28
8.1 Programmes automatiques	19	17.1 Préparer l'entretien de l'appareil	28
8.2 Programmes de temps.....	19	17.2 Appeler l'entretien de l'appareil.....	29
9 Accessoires	21	17.3 Effectuer un entretien simple de l'appareil	29
10 Linge	21	17.4 Effectuer un entretien intensif de l'appareil	29
10.1 Préparer le linge.....	21	18 Nettoyage et entretien	30
11 Opération de base	21	18.1 Filtre du réservoir d'eau.....	30
11.1 Allumer l'appareil	21	18.2 Capteur d'humidité	30
11.2 Régler un programme	22	18.3 Filtre du réservoir d'eau de condensation	31
11.3 Enregistrer des réglages de programme	22		
11.4 Introduire du linge	22		

19 Dépannage	32
20 Transport, entreposage et élimination	34
20.1 Éliminer un appareil usagé.....	34
21 Service à la clientèle.....	34
21.1 Numéro de modèle (E-Nr.), numéro de fabrication (FD) et numéro de comptage (Z-Nr.)....	35
22 Données techniques.....	35



IMPORTANTES CONSIGNES DE SÉCURITÉ

LIRE ET CONSERVER CES INSTRUCTIONS

Lisez attentivement toutes les instructions avant d'utiliser l'appareil. Afin de réduire les risques d'incendie, d'électrocution et de blessures corporelles lorsque vous utilisez l'appareil, suivez les précautions de base, et notamment les consignes de sécurité suivantes.

1.1 Définitions des termes de sécurité

Vous trouverez ici des explications sur les mots de signalisation de sécurité utilisés dans ce manuel.

AVERTISSEMENT

Signale un risque de mort ou de blessure grave si l'avertissement n'est pas respecté.

1.2 Indications générales

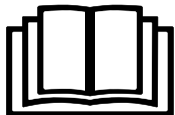

- Lisez attentivement cette notice.
- Veuillez conserver la notice et les renseignements sur le produit en vue d'une réutilisation ultérieure ou pour un futur nouveau propriétaire.
- Ne branchez pas l'appareil si ce dernier a été endommagé durant le transport.

1.3 Conformité d'utilisation

Seul un personnel qualifié et agréé peut raccorder l'appareil sans fiche. Le fabricant n'est pas responsable des dommages résultant d'un raccordement incorrect. Les dommages dus à un raccordement incorrect ne sont pas couverts par l'Énoncé de la Garantie Limitée.

Utilisez l'appareil uniquement :

- pour sécher et rafraîchir les textiles adaptés au séchage en machine et lavés à l'eau.
- dans un domicile privé et dans une pièce fermée de l'environnement domestique.
- jusqu'à une altitude maximale de 13,100 ft (4000 m) au-dessus du niveau de la mer.

1.4 Restrictions au cercle d'utilisateurs

Cet appareil n'est pas destiné à être utilisé par des personnes (y compris des enfants) présentant des capacités physiques, sensorielles ou mentales réduites, à

MISE EN GARDE

Signale un risque de blessures mineures ou modérées si l'avertissement n'est pas respecté.

AVIS :

Ceci indique que la non-conformité à cet avis de sécurité peut entraîner des dégâts matériels ou endommager l'appareil.

Remarque : Ceci vous signale des informations et/ou indications importantes.

moins qu'elles n'aient été informées de la manière d'utiliser l'appareil par une personne responsable de leur sécurité.

Ne permettez jamais aux enfants de jouer avec l'appareil. Le nettoyage de l'appareil et l'entretien par l'utilisateur sont des activités que les enfants ne peuvent pas effectuer sans surveillance.

Les enfants de moins de 3 ans et les animaux doivent être tenus à distance de l'appareil.

1.5 Instructions de mise à la terre

Cet appareil doit être mis à la terre. En cas de dysfonctionnement, la mise à la terre réduira le risque de choc électrique en fournissant une voie de moindre résistance au courant électrique. Cet appareil est équipé d'un câble disposant d'un conducteur de mise à la terre. L'installation, les raccordements électriques et la mise à la terre doivent être conformes avec tous les codes en vigueur.

AVERTISSEMENT

La mauvaise connexion du conducteur de mise à la terre peut provoquer un risque de choc électrique.

- ▶ En présence d'un électricien qualifié ou d'un professionnel autorisé, vérifiez, en cas de doute, si l'appareil est correctement mis à la terre.



IMPORTANTES CONSIGNES DE SÉCURITÉ

LIRE ET CONSERVER CES INSTRUCTIONS

1.6 Installation sûre

AVERTISSEMENT

Les installations non conformes sont dangereuses.

- ▶ Observer impérativement les indications figurant sur la plaque signalétique lors du raccordement et de l'utilisation de l'appareil.
- ▶ Brancher l'appareil uniquement à l'aide d'une fiche dûment installée avec mise à la terre dans une prise secteur à courant alternatif.
- ▶ Le système à conducteur de protection de l'installation électrique de la maison doit être installé correctement. L'installation doit avoir une section de câble suffisamment grande.
- ▶ En cas d'utilisation d'un disjoncteur différentiel, utiliser exclusivement le type avec le symbole .
- ▶ Ne jamais alimenter l'appareil par l'intermédiaire d'un appareil de commutation externe, par ex. une minuterie ou une télécommande.
- ▶ Ne jamais brancher l'appareil à un circuit qui est régulièrement allumé et éteint par l'alimentation électrique.
- ▶ Si l'appareil est encastré, la fiche du cordon d'alimentation secteur doit être librement accessible ou, si un accès libre est impossible, un dispositif de sectionnement tous pôles doit être installé dans l'installation électrique fixe, conformément aux réglementations d'installation.
- ▶ Veillez à ne pas coincer ou endommager le câble d'alimentation en posant l'appareil.

Le cordon d'alimentation pose un danger si sa gaine de protection est endommagée.

- ▶ Ne mettez jamais en contact le cordon d'alimentation avec des sources de chaleur et des pièces chaudes de l'appareil.
- ▶ Ne mettez jamais en contact le cordon d'alimentation avec des pointes acérées ou arêtes tranchantes.
- ▶ Ne pliez, n'écrasez ou ne modifiez jamais le cordon d'alimentation.

AVERTISSEMENT

Il est dangereux d'utiliser un cordon d'alimentation rallongé ou un adaptateur non autorisé.

- ▶ Ne pas utiliser de rallonge ni de bloc multiprise.
- ▶ Utiliser uniquement les adaptateurs et cordons d'alimentation secteur autorisés par le fabricant.

- ▶ Si le cordon d'alimentation secteur est trop court et qu'aucun autre cordon plus long n'est disponible, contacter un électricien spécialisé pour adapter l'installation domestique.

AVERTISSEMENT

Il peut être risqué de soulever l'appareil en raison de son poids élevé.

- ▶ Soulevez l'appareil à deux personnes.
- Si cet appareil n'est pas installé correctement dans une colonne lave-linge/sèche-linge, il peut tomber.
- ▶ Empilez le sèche-linge sur un lave-linge uniquement à l'aide de la trousse de raccordement du fabricant de la sècheuse
→ "Accessoires", Page 21. Aucune autre méthode d'installation n'est autorisée.
 - ▶ N'installez pas l'appareil dans une colonne de laveuse/sècheuse si le fabricant ne propose pas de trousse de raccordement approprié.
 - ▶ N'installez pas d'appareils de différents fabricants et de profondeurs et largeurs différentes dans une colonne de laveuse/sècheuse.
 - ▶ Ne placez pas une colonne de laveuse/sècheuse sur un socle, les appareils peuvent basculer.

AVERTISSEMENT

Les enfants peuvent se passer le matériel d'emballage par-dessus la tête, s'y enrouler et s'y étouffer.

- ▶ Gardez le matériel d'emballage à l'écart des enfants.
- ▶ Ne permettez jamais aux enfants de jouer avec le matériel d'emballage.

MISE EN GARDE

L'appareil peut vibrer ou bouger pendant le fonctionnement.

- ▶ Installez l'appareil sur une surface propre, plane et solide.
- ▶ Alignez l'appareil avec les pieds de l'appareil et un niveau à bulle.

Il existe un risque de trébuchement si les tuyaux et les cordons d'alimentation secteur ne sont pas installés correctement.

- ▶ Disposez les tuyaux et le cordon d'alimentation secteur de manière à éviter tout risque de chute.
- Si l'appareil est déplacé par ses parties saillantes, telles que la porte de l'appareil, les pièces peuvent se détacher.
- ▶ Ne déplacez pas l'appareil par ses parties frontales.



IMPORTANTES CONSIGNES DE SÉCURITÉ

LIRE ET CONSERVER CES INSTRUCTIONS

MISE EN GARDE

Vous risquez de vous couper en touchant les arêtes vives de l'appareil.

- ▶ Ne touchez pas les arêtes vives de l'appareil.
- ▶ Utilisez des gants de protection pour transporter et installer l'appareil.

1.7 Utilisation sûre

AVERTISSEMENT

Un appareil endommagé ou un cordon d'alimentation secteur endommagé est dangereux.

- ▶ N'utilisez jamais un appareil endommagé.
- ▶ Ne jamais tirer sur le cordon d'alimentation secteur pour débrancher l'appareil du secteur. Toujours débrancher la fiche mâle du cordon d'alimentation secteur.
- ▶ Si l'appareil ou le cordon d'alimentation secteur est endommagé, débrancher immédiatement la fiche mâle du cordon d'alimentation secteur ou couper le fusible dans le boîtier à fusibles.
- ▶ Appelez le service après-vente. → *Page 34*

L'humidité qui pénètre peut occasionner une électrocution.

- ▶ Utiliser l'appareil uniquement dans des pièces fermées.
- ▶ Ne jamais exposer l'appareil à une forte chaleur ou humidité.
- ▶ N'utilisez pas de nettoyeur haute pression, de nettoyeur à vapeur, de flexibles ou de douche pour nettoyer l'appareil.

AVERTISSEMENT

Les enfants risquent de s'enfermer dans l'appareil et de mettre leur vie en danger.

- ▶ N'installez pas l'appareil derrière une porte dont l'ouverture bloquerait ou gênerait la porte de l'appareil.
- ▶ Lorsque l'appareil ne sert plus, débranchez le cordon d'alimentation secteur, puis coupez celui-ci et retirez la porte de l'appareil.

AVERTISSEMENT

Les enfants risquent d'inhaler ou d'avaler des petits morceaux et s'étouffer.

- ▶ Gardez les petits morceaux à l'écart des enfants.
- ▶ Ne permettez jamais aux enfants de jouer avec les petits morceaux.

AVERTISSEMENT

La poussière de charbon ou la farine à proximité de l'appareil peut provoquer une explosion.

- ▶ Gardez l'environnement de l'appareil propre pendant le fonctionnement.

AVERTISSEMENT

L'eau de condensation de cet appareil n'est pas potable et peut contenir des peluches.

- ▶ Ne buvez pas et n'utilisez pas l'eau de condensation de l'appareil.

L'ingestion de lessive et de produit d'entretien risque de provoquer un empoisonnement.

- ▶ Consultez un médecin en cas d'ingestion accidentelle.
- ▶ Rangez la lessive et les produits d'entretien hors de portée des enfants.

AVERTISSEMENT

Le réfrigérant R290 de cet appareil est respectueux de l'environnement mais combustible, et peut s'enflammer au contact d'un feu ouvert ou de sources d'inflammation.

- ▶ Éloignez l'appareil de toute flamme nue et de toute

source d'inflammation.



AVERTISSEMENT

Les résidus présents dans le filtre à peluche peuvent s'enflammer pendant le séchage.

- ▶ Nettoyez régulièrement le filtre à peluche.
- Les objets facilement inflammables, tels que les briquets ou les allumettes, peuvent s'enflammer pendant le séchage.

- ▶ Avant de sécher du linge, retirez tous les objets facilement inflammables des poches.

Du linge non lavé et étant entré en contact avec du dissolvant, de l'huile, de la cire, du décapant, de la peinture, de la graisse ou du détachant, peut s'enflammer lors du séchage.

- ▶ Ne séchez pas du linge non lavé dans cet appareil.
- ▶ Rincez soigneusement le linge à l'eau chaude additionnée de lessive avant de le sécher.
- ▶ N'utilisez pas l'appareil si le linge a été préalablement nettoyé avec des produits chimiques industriels.

AVERTISSEMENT

Si le processus de séchage est interrompu prématurément, le linge n'est pas suffisamment refroidi et peut s'enflammer.

- ▶ N'annulez pas prématurément le programme de séchage.



IMPORTANTES CONSIGNES DE SÉCURITÉ

LIRE ET CONSERVER CES INSTRUCTIONS

- ▶ Si le processus de séchage est interrompu prématurément, retirez immédiatement le linge et étendez-le.

MISE EN GARDE

Si vous montez ou grimpez sur l'appareil, la plaque de protection peut se casser.

- ▶ Ne montez et ne grimpez pas sur l'appareil. Si vous prenez appui sur la porte de l'appareil, cette dernière peut basculer.
- ▶ Ne vous appuyez pas et ne vous asseyez pas sur la porte de l'appareil.
- ▶ Ne déposez aucun objet sur la porte de l'appareil. Si vous introduisez vos mains dans le tambour en rotation, vous risquez de vous blesser les mains.
- ▶ Patientez jusqu'à l'arrêt complet du tambour avant de mettre les mains dedans.

1.8 Nettoyer et entretenir l'appareil

AVERTISSEMENT

Les réparations non conformes sont dangereuses.

- ▶ Ne modifiez jamais techniquement l'appareil ou les caractéristiques de l'appareil.
- ▶ Ne manipulez pas les éléments de commande.
- ▶ Les réparations de l'appareil ne doivent être effectuées que par des prestataires de services agréés.
- ▶ Seules des pièces de rechange d'origine peuvent être utilisées pour réparer l'appareil.
- ▶ Afin d'écartier tout danger, quand le cordon d'alimentation de cet appareil est endommagé, seul le fabricant, son service à la clientèle ou toute autre personne de qualification équivalente est habilitée à le faire.

L'humidité qui pénètre peut occasionner une électrocution.

- ▶ Avant le nettoyage, retirez la fiche secteur ou coupez le fusible dans le tableau électrique.
- ▶ N'utilisez pas de nettoyeur haute pression, de nettoyeur à vapeur, de flexibles ou de douche pour nettoyer l'appareil.

AVERTISSEMENT

L'utilisation de pièces de rechange et d'accessoires non d'origine est dangereuse.

- ▶ Utilisez uniquement des pièces de rechange d'origine et des accessoires d'origine du fabricant.

AVERTISSEMENT

L'utilisation de produits de nettoyage contenant des solvants peut produire des vapeurs toxiques.

- ▶ N'utilisez jamais de détergents contenant des solvants.

1.9 Mises en garde conformément à la proposition 65 de l'État de Californie

Ce produit pourrait contenir un produit chimique reconnu par l'État de la Californie comme cancérigène ou ayant des effets nocifs sur la reproduction. Par conséquent, vous pourriez devoir apposer l'étiquette suivante sur l'emballage du produit comme requis par la Californie :

AVERTISSEMENT ISSUE DE LA PROPOSITION 65 DE L'ÉTAT DE LA CALIFORNIE :

AVERTISSEMENT

Cancer et dommages à la reproduction -
www.P65Warnings.ca.gov

2 Éviter les dommages matériels

AVIS :

Un dosage incorrect de l'assouplissant, de la lessive et des produits d'entretien et de nettoyage peut nuire au bon fonctionnement de l'appareil.

- ▶ Respectez les recommandations de dosage lessiviel du fabricant.
- ▶ Utilisez uniquement des adoucissants ou des produits destinés à éliminer l'électricité statique, expressément recommandés par le fabricant du produit pour cet usage.

Le dépassement de la quantité de charge maximale altère le fonctionnement de l'appareil.

- ▶ Respectez la quantité de charge maximale pour chaque programme et ne la dépassez pas.
→ "Programmes", Page 18

La surchauffe de l'appareil peut entraver son fonctionnement.

- ▶ Dégagez l'orifice de ventilation au niveau de l'appareil pendant le fonctionnement.
- ▶ Assurez une ventilation suffisante dans la pièce.

Les objets légers, notamment les cheveux et les peluches, peuvent être aspirés par l'ouverture de ventilation de l'appareil pendant son fonctionnement et gêner le fonctionnement de l'appareil.

- ▶ Gardez l'environnement de l'appareil propre pendant son fonctionnement.
- ▶ Tenez les objets légers à l'écart de l'appareil.

Tout fonctionnement avec une protection contre les peluches manquante, incomplète ou défectueuse (selon l'équipement, par ex. filtre à peluche, dépôt de peluches, matelas filtrant) risque d'endommager l'appareil.

- ▶ N'utilisez pas l'appareil en cas de protection manquante, incomplète ou défectueuse.

Les produits en mousse ou en mousse synthétique peuvent se déformer ou fondre lors du séchage.

- ▶ Ne faites pas sécher de linge contenant de la mousse ou de la mousse synthétique.

Les produits de nettoyage inappropriés risquent d'endommager la surface de l'appareil.

- ▶ N'utilisez pas de produits de nettoyage agressifs ou récurants.
- ▶ N'utilisez pas de produits de nettoyage fortement alcoolisés,
- ▶ N'utilisez pas de tampon abrasif ni d'éponge en laine d'acier.
- ▶ Nettoyez l'appareil uniquement avec de l'eau et un chiffon doux et humide.
- ▶ En cas de contact avec l'appareil, éliminez immédiatement tous les résidus de lessive, de brouillard de pulvérisation ou de résidus.

3 Protection de l'environnement et économies

3.1 Mise au rebut de l'emballage

Les matériaux d'emballage sont écologiques et recyclables.

- ▶ Veuillez éliminer les pièces détachées après les avoir triées par matières.

3.2 Économiser de l'énergie

Si vous respectez les instructions suivantes, votre appareil consommera moins de courant.

Utilisez l'appareil dans une pièce bien ventilée et maintenez libre son ouverture de ventilation.

- ✓ Un échange d'air altéré prolonge la durée du programme et augmente la consommation d'énergie.

Essorez le linge dans le lave-linge avant de le sécher.

- ✓ Le linge humide prolonge la durée du programme et augmente la consommation d'énergie.

Respectez la quantité de charge maximale des programmes.

→ "Programmes", Page 18

- ✓ Le dépassement de la quantité de charge maximale prolonge la durée du programme et augmente la consommation d'énergie.

Nettoyez le filtre à peluche → Page 22 après le séchage .

- ✓ Un filtre à peluches sale réduit le flux d'air dans l'appareil, prolonge la durée du programme et augmente la consommation d'énergie.

Désactivez le Wi-Fi non utilisé sur l'appareil

→ "Désactiver le Wi-Fi sur l'appareil", Page 27.

- ✓ L'activation du Wi-Fi augmente la consommation d'énergie.

3.3 Mode économie d'énergie

Si vous n'utilisez pas l'appareil pendant une courte période, il passe automatiquement en mode économie d'énergie. Tous les affichages s'effacent et  clignote. Le mode économie d'énergie prend fin lorsque vous utilisez de nouveau l'appareil.

Si vous n'utilisez plus l'appareil pendant une période prolongée, il se met automatiquement en mode veille.

4 Installation et branchement

4.1 Déballer l'appareil

AVIS :

Les objets qui restent dans le tambour et qui ne sont pas destinés au fonctionnement de l'appareil peuvent entraîner des dommages matériels ou endommager l'appareil.

- ▶ Avant utilisation, retirez ces objets et les accessoires fournis du tambour.

1. Retirez entièrement les emballages et les sachets de l'appareil.

→ "Mise au rebut de l'emballage", Page 8

2. Vérifiez que l'appareil ne présente pas de dommages visibles.
3. Ouvrir le hublot.
4. Retirez l'accessoire du tambour.
5. Fermez la porte.

4.2 Contenu de livraison

Après avoir déballé le produit, inspectez toutes les pièces pour détecter d'éventuels dégâts dus au transport et pour vous assurer de l'intégralité de la livraison.

AVIS :

Des accessoires incomplets ou défectueux peuvent gêner le fonctionnement de l'appareil, l'endommager ou entraîner des dommages matériels.

- ▶ Ne faites pas fonctionner l'appareil avec des accessoires incomplets ou défectueux.
- ▶ Remplacez les accessoires appropriés avant de faire fonctionner l'appareil.

→ "Accessoires", Page 21

La livraison comprend :

- Sèche-linge
- Documents d'accompagnement
- Récipient à eau
 - "Remplir le réservoir d'eau", Page 26
- Tuyau d'évacuation d'eau avec adaptateur de raccordement, matériel de fixation et coude.
 - "Tuyau d'évacuation d'eau", Page 11
- Bouchon
 - "Raccorder le réservoir d'eau de condensation", Page 12
- Adaptateur réseau avec fusibles

4.3 Exigences sur le lieu d'installation

AVIS :

Si l'appareil est incliné à plus de 40°, l'eau résiduelle qu'il contient peut s'échapper et provoquer des dommages matériels.

- ▶ Inclinez l'appareil avec précaution.
- ▶ Transportez l'appareil debout.

La présence d'eau résiduelle gelée dans l'appareil peut l'endommager.

- ▶ N'installez et n'utilisez pas l'appareil dans des lieux exposés au risque de gel et/ou en plein air.

Si vous utilisez l'appareil immédiatement après son transport, le liquide réfrigérant qu'il contient peut provoquer des dommages.

- ▶ Après un transport, laissez l'appareil reposer pendant deux heures avant de le mettre en service.

Lieu d'installation	Conditions
Au sol	<p>Posez l'appareil sur une surface propre, plane et ferme.</p> <p>Alignez l'appareil → Page 12.</p>
Dans une colonne lave-linge/sèche-linge	<p>Installez cet appareil uniquement dans une colonne lave-linge/sèche-linge à l'aide du kit de raccordement d'origine du fabricant du sèche-linge.</p> <ul style="list-style-type: none"> ■ Kit de raccordement avec plan de travail escamotable → Page 21 ■ Kit de raccordement → Page 21 <p>Posez cet appareil uniquement sur un lave-linge du même fabricant. La profondeur et la largeur de cet appareil doivent correspondre aux dimensions du lave-linge. Ne placez pas une colonne de lave-linge/sèche-linge sur un socle.</p>
Contre un mur	<p>Ne coincez aucun tuyau ni aucun cordon d'alimentation secteur entre le mur et l'appareil.</p>

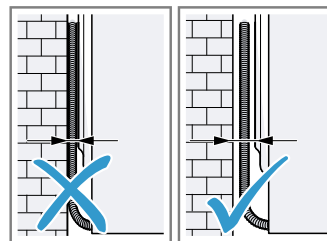

4.4 Types d'installation

L'appareil peut être installé dans une armoire fermée comme colonne lave-linge/sèche-linge et en pose-libre.

⚠ AVERTISSEMENT

Si cet appareil n'est pas installé correctement dans une colonne lave-linge/sèche-linge, il peut tomber.

- ▶ Empilez le sèche-linge sur un lave-linge uniquement à l'aide de la trousse de raccordement du fabricant de la sècheuse
→ "Accessoires", Page 21. Aucune autre méthode d'installation n'est autorisée.
- ▶ N'installez pas l'appareil dans une colonne de laveuse/sècheuse si le fabricant ne propose pas de trousse de raccordement approprié.
- ▶ N'installez pas d'appareils de différents fabricants et de profondeurs et largeurs différentes dans une colonne de laveuse/sècheuse.
- ▶ Ne placez pas une colonne de laveuse/sècheuse sur un socle, les appareils peuvent basculer.

Installation dans une armoire fermée

Remarques

- Pour l'installation dans une colonne lave-linge/sèche-linge, veuillez tenir compte des exigences relatives au lieu d'installation.
→ "Exigences sur le lieu d'installation", Page 9
- Pour l'installation dans une armoire, respectez les dimensions minimales requises.
- Utilisez l'appareil avec la porte de l'armoire ouverte afin d'obtenir des temps de séchage plus courts. Un fonctionnement avec la porte de l'armoire fermée et les ouvertures de ventilation minimales requises peut entraîner des temps de séchage plus longs.

La taille indiquée pour l'orifice de ventilation est valable par position et ne doit pas être divisée entre la position supérieure et la position inférieure.

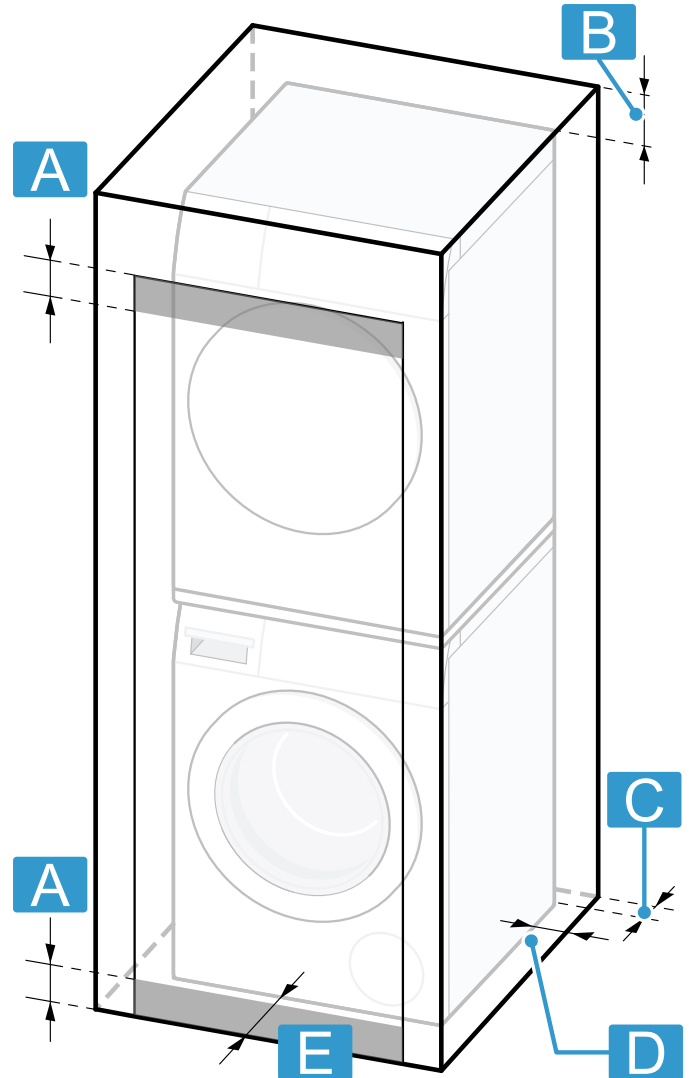

A 1,25 po (3,2 cm)

B 6,25 po (16,0 cm)

C 3,0 po (7,5 cm)

D 0,5 po (1,3 cm)¹

E 0,5 po (1,3 cm)

¹ Valable pour les deux côtés de l'appareil

Les dimensions indiquées pour l'orifice de ventilation sont valables par position et ne doivent pas être divisées entre la position supérieure et la position inférieure.

Installation dans une armoire ouverte

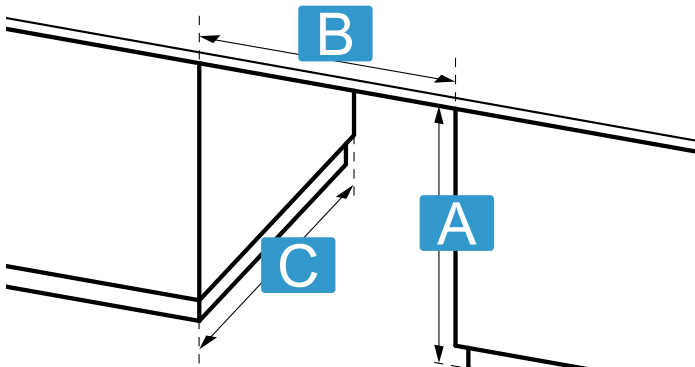

A 34,5 po (87,6 cm)

B 23,8 po (60,5 cm)

C 28,0 po (71,1 cm)

4.5 Tuyau d'évacuation d'eau

Pendant le séchage, il se forme de l'eau de condensation que votre appareil évacue directement dans les eaux usées via le tuyau d'évacuation d'eau installé en usine.

Remarque

- Utilisez cet appareil avec le tuyau d'évacuation d'eau fourni.
 - "Raccorder le tuyau d'évacuation d'eau", Page 11
- Si vous raccordez le tuyau d'évacuation d'eau, vous n'avez pas besoin de vider le réservoir d'eau de condensation régulièrement.
 - "Vider le réservoir d'eau de condensation", Page 24

Raccorder le tuyau d'évacuation d'eau

AVIS :

Si l'appareil fonctionne sans que le tuyau d'évacuation d'eau ne soit correctement raccordé, du liquide peut s'échapper.

- ▶ Avant d'utiliser l'appareil, assurez-vous que le tuyau d'évacuation d'eau est correctement raccordé.

Exigence

- L'appareil et ses accessoires sont déballés.
 - "Déballer l'appareil", Page 9
- L'appareil est installé sur le lieu d'installation.
 - "Exigences sur le lieu d'installation", Page 9
- Le tuyau d'évacuation d'eau est raccordé à l'appareil.
 - ▶ Raccordez l'appareil à l'évacuation de l'eau.
 - "Types de raccordement à l'évacuation de l'eau", Page 11

Types de raccordement à l'évacuation de l'eau

AVIS :

En cas de sortie bouchée ou fermée, l'eau accumulée risque de s'écouler à nouveau dans l'appareil.

- ▶ Avant de faire fonctionner l'appareil, assurez-vous que l'eau d'écoulement s'évacue rapidement et éliminez les bouchages.

Écoulement dans un siphon.

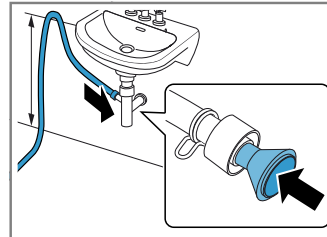

Fixez le point de raccordement avec un collier de serrage (1/2 po-7/8 po (12-22 mm)). Fixez le tuyau d'évacuation d'eau avec un guide de flexible à une hauteur minimale de 31 1/2 po (80 cm) et maximale de 39 3/8 po (100 cm).

Remarque : Le raccord Y → Page 21 vous permet de raccorder le tuyau d'évacuation d'eau d'un appareil supplémentaire, par exemple une machine à laver, au même écoulement du siphon.

Écoulement dans un lavabo.

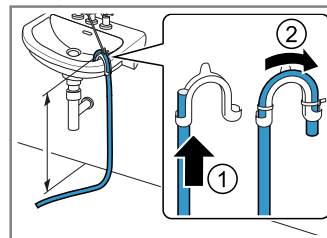

Poussez le tuyau d'évacuation d'eau complètement à travers le coude et fixez-le avec le matériel de fixation. Fixez le coude à une hauteur de 39 3/8 po (100 cm) maximum.

Écoulement dans une bouche d'évacuation.

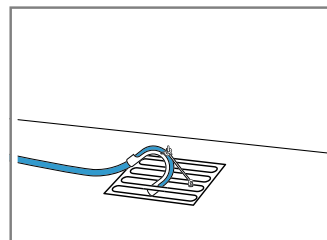

Poussez le tuyau d'évacuation d'eau complètement à travers le coude et fixez-le avec le matériel de fixation. Fixez le coude sur la bouche d'évacuation.

4.6 Raccorder le réservoir d'eau de condensation

Pendant le séchage, vous pouvez évacuer l'eau de condensation formée lors du séchage directement dans les eaux usées à l'aide du tuyau d'évacuation d'eau. Si cela n'est pas possible sur le lieu d'installation de l'appareil, raccordez le réservoir d'eau de condensation.

Remarque : Utilisez cet appareil avec le tuyau d'évacuation d'eau fourni.

→ "Raccorder le tuyau d'évacuation d'eau", Page 11

Si vous raccordez le tuyau d'évacuation d'eau, vous n'avez pas besoin de vider le réservoir d'eau de condensation régulièrement.

→ "Vider le réservoir d'eau de condensation", Page 24

AVIS :

Si l'appareil fonctionne sans que le tuyau d'évacuation d'eau ne soit correctement raccordé, du liquide peut s'échapper.

- ▶ Avant d'utiliser l'appareil, assurez-vous que le tuyau d'évacuation d'eau est correctement raccordé.

Exigence

- L'appareil et ses accessoires sont déballés.
→ "Déballer l'appareil", Page 9
- L'appareil est installé sur le lieu d'installation.
→ "Exigences sur le lieu d'installation", Page 9

1. Videz le réservoir d'eau de condensation. → Page 24
2. Retirez le bouchon de la cavité située sur le dessus ① insérez-le dans la partie inférieure ②.

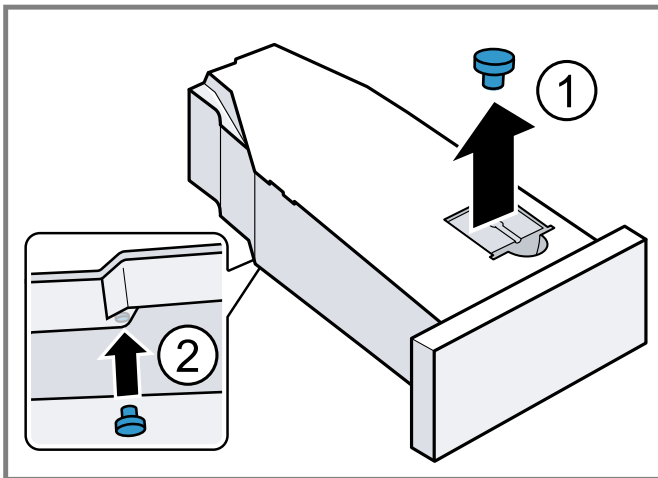

Lors de la livraison, le bouchon est fourni en tant qu'accessoire.

3. Mettez en place le réservoir d'eau de condensation.
→ Page 25

4. Raccordez le tuyau d'évacuation d'eau au réservoir d'eau de condensation à l'arrière de l'appareil.

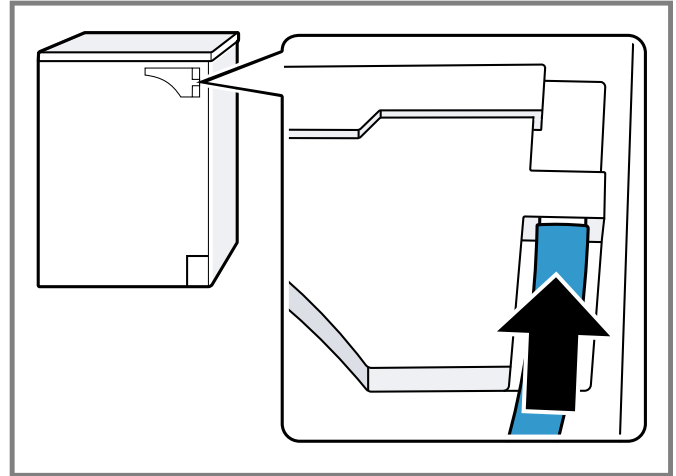

Conseil : Pour évacuer à nouveau l'eau de condensation dans les eaux usées à l'aide du tuyau d'évacuation d'eau, par exemple, en cas de changement d'emplacement de l'appareil, exécutez ces étapes dans l'ordre inverse des opérations.

4.7 Aligner l'appareil

Pour réduire le bruit et les vibrations, alignez correctement l'appareil.

- ▶ Pour aligner l'appareil, tournez les pieds de l'appareil. Vérifier l'horizontalité avec un niveau à bulle.

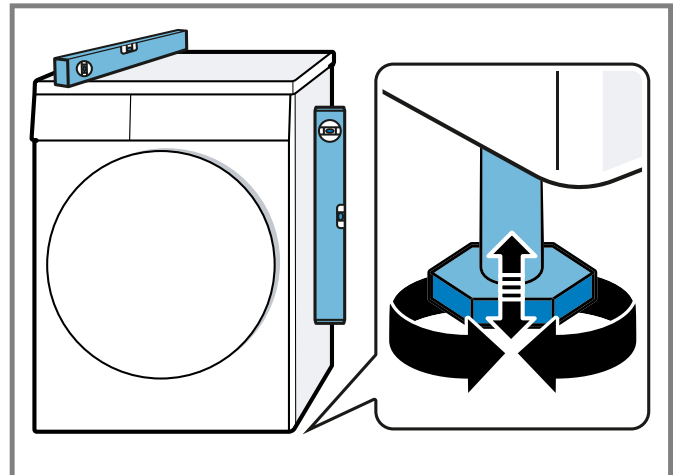

Tous les pieds de l'appareil doivent reposer fermement sur le sol.

4.8 Raccordement électrique de l'appareil

1. Branchez l'adaptateur secteur avec le côté conducteur dans une prise de courant appropriée à proximité de l'appareil.
Respectez la notice d'utilisation fournie avec l'adaptateur secteur.
2. Branchez la fiche secteur du cordon d'alimentation secteur de l'appareil dans le côté charge de l'adaptateur secteur.

Vous trouverez les données de raccordement de l'appareil dans les données techniques → *Page 35*.

3. S'assurer que la fiche est correctement insérée.

5 Description de l'appareil

5.1 Appareil

Cette section contient une vue d'ensemble des composants de votre appareil.

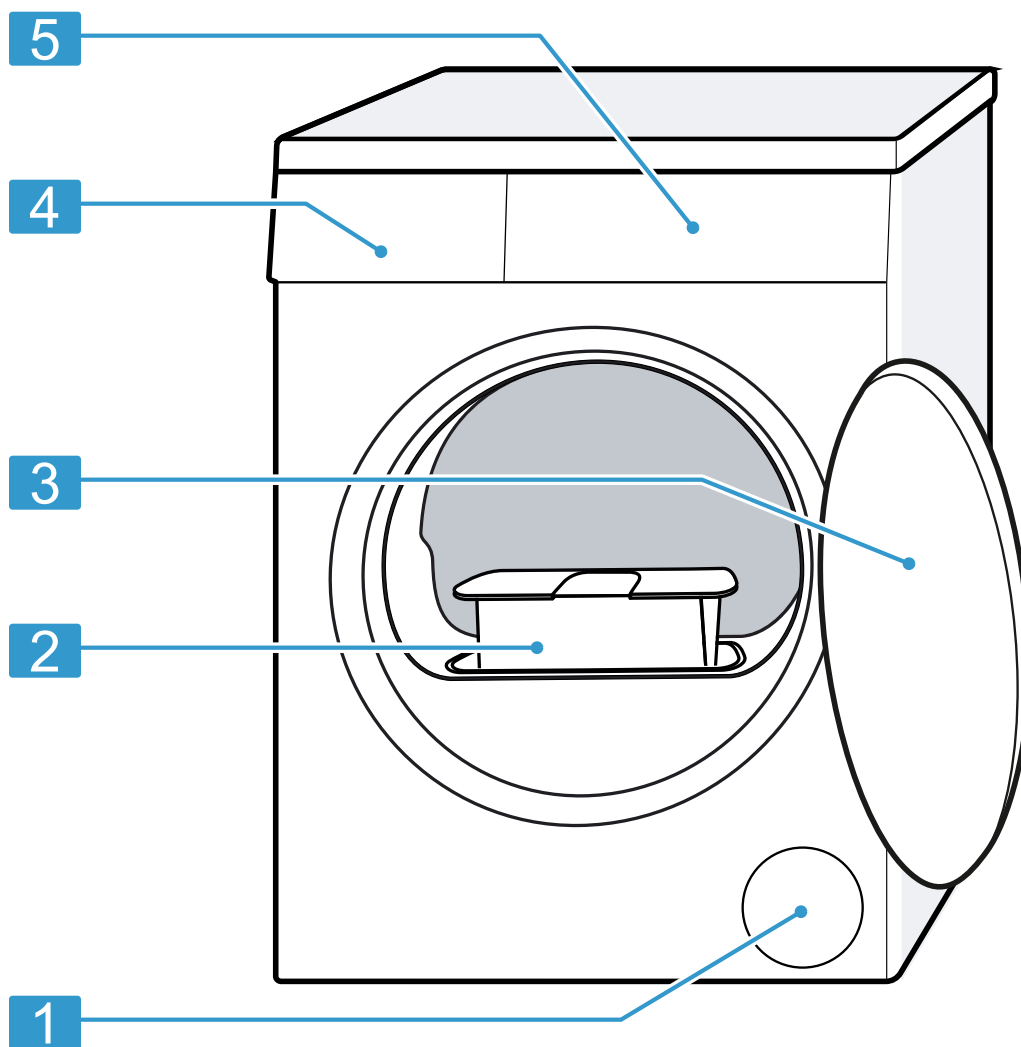

Selon le type d'appareil, certains détails illustrés peuvent varier, par exemple la couleur et la forme.

1 Orifice de ventilation

2 Filtre à peluche → *Page 22*

3 Porte

4 Réservoir d'eau de condensation → *Page 24*

5 Bandeau de commande → *Page 15*

5.2 Bandeau de commande

Le bandeau de commande vous permet de configurer toutes les fonctions de votre appareil et d'obtenir des informations sur son état de fonctionnement.

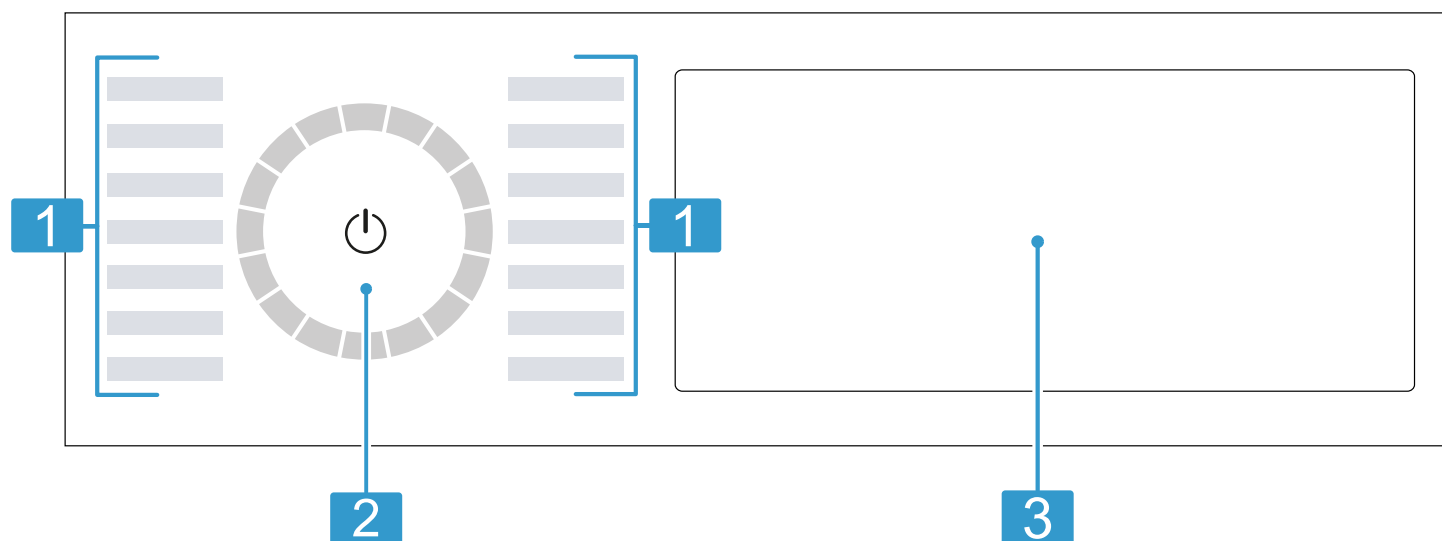

1 Programmes → *Page 18*

2 Sélecteur de programme → *Page 21*

3 Touches → *Page 17* et affichage → *Page 16*

5.3 Logique de commande

Certaines zones de l'écran sont des touches et réagissent au toucher. Vous pouvez activer, désactiver ou modifier les réglages en appuyant sur les touches. Les réglages activés sont mis en surbrillance à l'écran.

AVIS :

Un choc violent sur l'écran peut entraîner des dommages.

- ▶ N'exercez aucune pression forte sur l'écran.
- ▶ N'appuyez pas sur l'écran avec des objets tranchants ou pointus.

Modifier la valeur de réglage

Lorsque vous activez certains réglages, l'écran affiche les touches de sélection et vous pouvez modifier la valeur réglée.

- ▶ Appuyez sur les touches de sélection → *Page 17*.
L'écran affiche la valeur de réglage.

6 Écran

À l'écran sont affichés les valeurs de réglage actuelles, les sélections possibles ou des textes d'information.

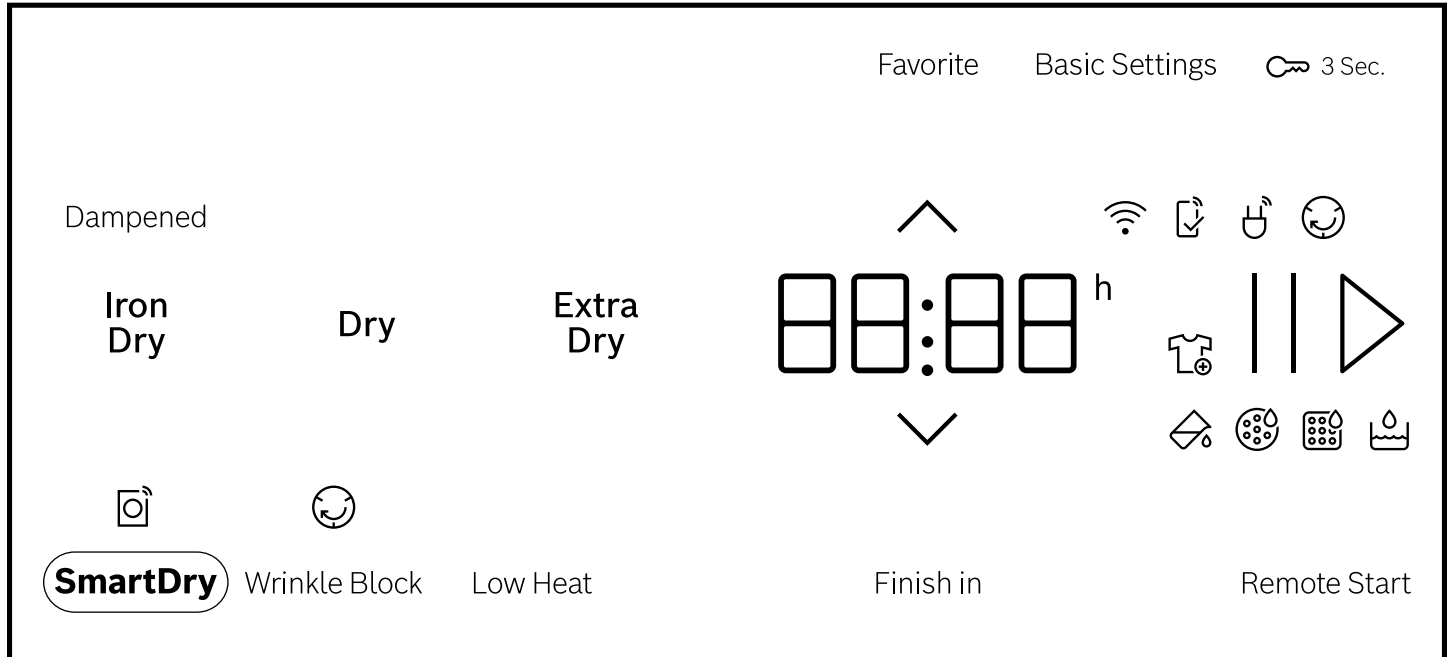

Exemples d'affichage

Affichage	Description
00:40 ¹	Durée prévisionnelle du programme ou temps restant du programme en heures et minutes.
10h ¹	Heure de fin du programme → "Touches", Page 18
	Vous pouvez retirer ou rajouter du linge et interrompre le programme actuel. → Page 22
	Videz puis mettez en place le réservoir d'eau de condensation. → Page 24
	Nettoyez le filtre à peluche. → "Nettoyer le filtre à peluche", Page 22
CARÉ	Exécutez un programme d'entretien simple de l'appareil. → Page 28
	Remplissez le réservoir d'eau pour la fonction de défroissage. → "Remplir le réservoir d'eau", Page 26
Hot	Le processus de refroidissement refroidit le linge quelques minutes dans le tambour en rotation pour éviter d'endommager le linge. Le processus de refroidissement peut être interrompu en ouvrant le hublot. Remarque : Ne modifiez pas le programme réglé.
	<ul style="list-style-type: none"> ■ s'allume : l'appareil est connecté au réseau domestique via le Wi-Fi. ■ clignote : l'appareil tente de se connecter au réseau domestique via le Wi-Fi. → "Home Connect®", Page 26
	Les réglages qui ne sont pas disponibles sur l'appareil ont été effectués via l'appli Home Connect®. Vous trouverez de plus amples informations dans l'appli Home Connect®.
	Statut du programme : repassage facile
▶	Statut du programme : pause
End	Statut du programme : fin du programme

¹ Exemple

7 Touches

Vous trouverez ici une vue d'ensemble des touches et leurs possibilités de réglage.

Touche	Sélection	Description
▷	<ul style="list-style-type: none"> ■ démarrer ■ annuler ■ mettre en pause 	<p>Démarrer un programme, l'annuler ou le mettre en pause.</p> <p>Lorsque s'affiche, vous pouvez mettre en pause le programme.</p> <p>Lorsque ▷ s'affiche, vous pouvez démarrer le programme.</p>
⏻ (interrupteur principal)	<ul style="list-style-type: none"> ■ allumer ■ Mode veille ■ Redémarrer l'appareil 	<p>Allumer l'appareil ou le placer en mode veille.</p> <p>Si le panneau de configuration ne réagit pas, appuyer environ 5 secondes sur ⏻ pour redémarrer l'appareil.</p> <p>→ "L'écran et les touches ne réagissent pas.", Page 32</p>
⌘ 3 Sec.	<ul style="list-style-type: none"> ■ activer ■ désactiver 	<p>Activer ou désactiver le verrouillage du bandeau de commande.</p> <p>Protégez le bandeau de commande contre toute utilisation involontaire.</p> <p>Si le verrouillage du bandeau de commande a été activé et que l'appareil est éteint, le verrouillage du bandeau de commande reste activé.</p> <p>→ "Verrouillage du bandeau de commande", Page 25</p>
⏴ ⏵	Sélection multiple	<p>Pour modifier un réglage, appuyez sur la touche de sélection ⏴ ou ⏵ jusqu'à ce que l'écran indique le réglage souhaité.</p>
Basic Settings	Sélection multiple	→ "Réglages de base", Page 28
Favorite	<ul style="list-style-type: none"> ■ enregistrer ■ régler 	<p>Si vous appuyez sur la touche pendant environ 3 secondes, vous mémorisez vos réglages de programme individuels.</p> <p>→ "Enregistrer des réglages de programme", Page 22</p> <p>Si vous appuyez brièvement sur la touche, vous réglez votre programme avec des réglages de programme individuels.</p>
Extra Dry	<ul style="list-style-type: none"> ■ activer ■ désactiver 	<p>Le degré de séchage détermine le degré d'humidité ou de séchage du linge après la fin du programme.</p> <p>→ "Degré de séchage", Page 25</p>
Dry	<ul style="list-style-type: none"> ■ activer ■ désactiver 	<p>Le degré de séchage détermine le degré d'humidité ou de séchage du linge après la fin du programme.</p> <p>→ "Degré de séchage", Page 25</p>
Iron Dry	<ul style="list-style-type: none"> ■ activer ■ désactiver 	<p>Le degré de séchage détermine le degré d'humidité ou de séchage du linge après la fin du programme.</p> <p>→ "Degré de séchage", Page 25</p>

Touche	Sélection	Description
☺ Wrinkle Block	<ul style="list-style-type: none"> ▪ activer ▪ désactiver 	<p>Activer ou désactiver la fonction antifroissage.</p> <p>Le tambour déplace le linge à intervalles réguliers après la fin du programme pendant 120 minutes pour réduire le froissage.</p>
Low Heat	<ul style="list-style-type: none"> ▪ activer ▪ désactiver 	<p>Activer ou désactiver le séchage délicat.</p> <p>La température est réduite pour les textiles délicats, par exemple pour le polyacrylique ou l'élasthane.</p> <p>La durée du programme s'allonge.</p>
Finish in	jusqu'à 24 heures	<p>Définir l'heure de fin du programme.</p> <p>La durée du programme est déjà comprise dans le nombre d'heures réglé.</p> <p>Après le démarrage du programme, la durée du programme s'affiche.</p>
☑ SmartDry	activer	<p>Après avoir lavé votre linge au lave-linge, le sèche-linge vous recommande un programme approprié au séchage de votre linge.</p> <p>Remarque : Le lave-linge doit être compatible avec Home Connect®. Le lave-linge et le sèche-linge doivent être connectés au réseau domestique et enregistrés dans votre appli Home Connect®.</p>
Remote Start	<ul style="list-style-type: none"> ▪ activer ▪ désactiver ▪ Home Connect® Ouvrir les réglages 	Activer ou désactiver le démarrage à distance. → <i>Page 27</i>

8 Programmes

Vous pouvez faire sécher votre linge à l'aide d'un programme automatique ou d'un programme de temps.

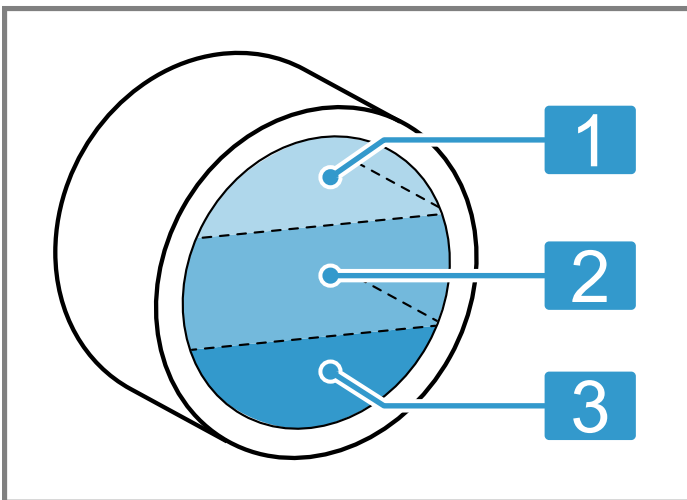

1 Grande charge

2 Charge moyenne

3 Petite charge



8.1 Programmes automatiques

Les programmes automatiques sont des programmes dans lesquels des capteurs d'humidité mesurent l'humidité résiduelle du linge pendant le séchage. Le programme se termine uniquement lorsque le degré de séchage fixé est atteint.

Chaque programme automatique a un degré de séchage → Page 25. Le degré de séchage détermine le degré d'humidité ou de séchage du linge après la fin du programme.

Conseils

- Sélectionnez le degré de séchage en fonction du linge ou du résultat de séchage souhaité.
→ "Degré de séchage", Page 25
- Les étiquettes d'entretien sur le linge vous donnent des informations supplémentaires sur le choix du programme.

Programme	Description	charge max.
Cotton	Faire sécher des textiles solides et résistants à l'ébullition en coton ou en lin.	grande
Mix	Faire sécher des textiles en coton ou synthétiques.	petite
Bedding	Housses de couette, taies d'oreiller et draps en coton sec. Remarque : Le mouvement du tambour est optimisé pour le séchage de grandes pièces de linge.	moyenne
Delicates	Faire sécher des textiles délicats en satin, tissus synthétiques ou mélangés.	petite
Sanitize	Faire sécher des textiles solides et résistants à l'ébullition en coton ou en lin. Remarque : Convient particulièrement en cas d'exigences élevées en matière d'hygiène.	moyenne
Jeans	Faire sécher des jeans et des textiles épais en deux épaisseurs en coton. Remarque : Faire sécher les textiles sur l'envers.	moyenne
Sportswear	Faire sécher des vêtements de sport séchant rapidement en fibres fonctionnelles, microfibres et synthétiques.	petite
Quick Dry Auto	Faire sécher les textiles en synthétiques et en coton léger.	petite
Towels	Faire sécher des serviettes et peignoirs solides et résistants à l'ébullition en coton ou en lin.	moyenne
Steam Restore 	Réduire le froissage et les odeurs en suspension dans l'air de chemises et chemisiers secs non portés ou peu portés. → "Fonction de défroissage", Page 25	2 à 5 pièces de linge
 App Programs	Sélectionnez d'autres programmes directement via l'appli Home Connect®. Vous trouverez la description des programmes dans l'appli Home Connect®. Remarque : Votre appareil doit être connecté au réseau domestique et enregistré dans votre Home Connect® appli. → "Home Connect®", Page 26	–

8.2 Programmes de temps

Les programmes de temps sont des programmes dotés d'une durée de programme définie ou réglée. Le programme se termine une fois le temps écoulé, même si le linge n'est pas encore sec, par exemple. Les programmes de temps conviennent au séchage de pièces de linge individuelles ou de textiles fins.

Conseil : Les étiquettes d'entretien sur le linge vous donnent des informations supplémentaires sur le choix du programme.

Programme	Description	charge max.
Hand Wash/Wool	Faire sécher des lainages lavables en machine ou des textiles contenant de la laine. Remarque : Ces textiles deviennent duveteux mais ne sèchent pas entièrement. Retirez les textiles dès la fin du programme et laissez-les sécher.	moyenne
Air Fluff	Assouplir tous les types de textiles, sauf la laine et la soie. Ce programme est uniquement adapté à l'assouplissement du linge sec. Convient également pour rafraîchir ou aérer du linge sec peu porté. Remarque : Ce programme est adapté au séchage avec le panier pour les lainages.	petite
Time Dry	Faire sécher tous les textiles à l'exception de la laine et de la soie. Convient pour un linge pré-séché ou légèrement humide et pour un séchage supplémentaire de linge épais, à plusieurs couches. Remarque : Ce programme est adapté au séchage avec le panier pour les lainages. Si vous utilisez le panier pour les lainages, vous pouvez également sécher des textiles en laine avec ce programme.	petite
 App Programs	Sélectionnez d'autres programmes directement via l'appli Home Connect®. Vous trouverez la description des programmes dans l'appli Home Connect®. Remarque : Votre appareil doit être connecté au réseau domestique et enregistré dans votre Home Connect® appli. → "Home Connect® ", Page 26	–

9 Accessoires

Utilisez uniquement des accessoires d'origine. Ils ont été spécialement conçus pour votre appareil.

Remarque : Certains accessoires sont disponibles dans d'autres couleurs. Contactez le

→ "Service à la clientèle", Page 34.

	Utilisation	Référence
Coude	Fixer le tuyau d'évacuation d'eau.	00655300
Kit de raccordement	Pour gagner de la place, placez l'appareil au-dessus d'un lave-linge adapté, du même fabricant, de même largeur et de même profondeur.	WTZ2751XUC
Kit de raccordement avec plan de travail escamotable	Pour gagner de la place, placez l'appareil au-dessus d'un lave-linge adapté, du même fabricant, de même largeur et de même profondeur. Le plan de travail escamotable facilite le chargement et le déchargement de l'appareil.	WTZ2750XUC
Panier pour les lainages	Faire sécher ou aérer des textiles individuels en laine, des chaussures de sport et des peluches.	WMZ20600
Raccord en Y	Raccorder le tuyau d'évacuation d'eau d'un appareil supplémentaire au même écoulement du siphon.	15000490
Produit d'entretien de l'appareil	Pièce de rechange pour la fonction d'entretien intensif des équipements.	00311829
Étrier	Placez l'appareil en position élevée afin de faciliter son chargement et son déchargement.	WTZPW2XD
Adaptateur réseau	Raccordez l'appareil à une prise de courant NEMA 14-30 (4 pôles).	WTZPA20UC
Adaptateur réseau	Raccordez l'appareil à une prise de courant NEMA 10-30 (3 pôles).	WTZPA30US
Fusibles	Pièce détachée pour l'adaptateur réseau afin de protéger l'appareil contre les dommages dus aux surcharges et aux courts-circuits.	10013781

10 Linge

10.1 Préparer le linge

AVIS :

Les objets restés dans le linge risquent d'endommager le tambour et le linge.

- ▶ Avant le lavage, retirez tous les objets des poches.

Remarque

Préparer votre linge vous permet de ménager votre appareil et vos textiles.

- À l'aide d'une brosse, retirez le sable et la terre
- Triez le linge par couleur et par textile en respectant les symboles d'entretien
- Fermez les fermetures éclair, les velcros, les crochets et les œillets
- Retirez les crochets des rideaux et les rubans de plomb
- Introduisez le linge déplié dans le tambour
- Essorez le linge avant de le faire sécher

- Séchez les pièces de linge en laine, les chaussures de sport et les peluches dans le panier pour laine

11 Opération de base

11.1 Allumer l'appareil

Remarque : Lorsque vous allumez l'appareil pour la première fois après l'avoir raccordé électriquement, le processus de mise en marche peut durer jusqu'à une minute.

Exigence : L'appareil est installé et raccordé correctement. → Page 9

- ▶ Appuyez sur .

Le processus de mise en marche prend quelques secondes.

Remarque : L'éclairage du tambour s'éteint automatiquement.

11.2 Régler un programme

1. Appuyez sur le programme souhaité.
→ "Programmes", Page 18

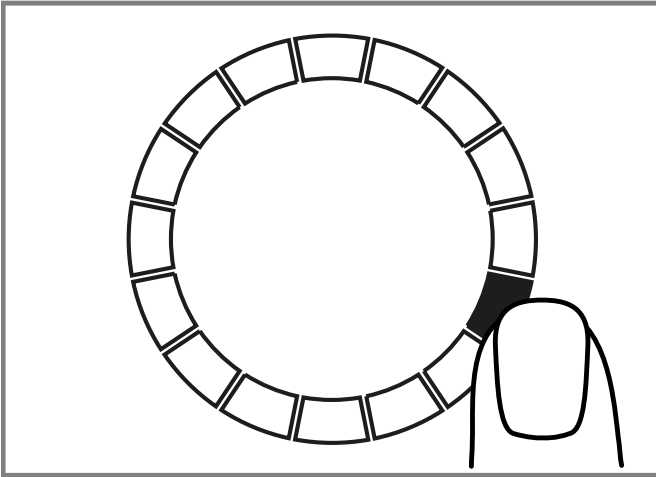

- ✓ L'affichage indique les réglages du programme.

2. Adaptez les réglages du programme.
→ "Touches", Page 17

Respectez les informations relatives à la logique de commande → Page 15.

Les réglages du programme ne sont pas enregistrés de façon permanente pour le programme.

11.3 Enregistrer des réglages de programme

Vous pouvez enregistrer vos réglages de programme individuels en tant que favoris.

Exigence : Un programme est réglé. → Page 22

- ▶ Appuyez sur **Favorite** pendant environ 3 secondes.
Pour appeler le programme enregistré, appuyez sur **Favorite**.

Remarque : Pour écraser le programme enregistré, répétez les étapes.

11.4 Introduire du linge

Remarque : Pour éviter de froisser le linge, veuillez respecter la charge maximale du programme.

→ "Programmes", Page 18

Exigence

- Le linge est préparé et trié.
→ "Linge", Page 21
- Le tambour est vide.

1. Ouvrir le hublot.
2. Introduisez le linge dans le tambour.
3. Fermez la porte.

Assurez-vous qu'aucun linge n'est coincé dans la porte.

11.5 Démarrer le programme

Exigence : Un programme est réglé. → Page 22

- ▶ Appuyez sur **||▷**.
- ✓ L'écran affiche la durée du programme ou l'heure de fin du programme.
- ✓ Une fois le programme terminé, l'écran affiche : "End".

Remarque : Lorsque l'écran affiche "Hot", l'appareil refroidit le linge.

Lorsque "Hot" s'éteint, le linge est refroidi.

11.6 Rajouter du linge

Après le démarrage du programme, vous pouvez retirer et ajouter du linge à tout moment.

1. Appuyer sur **||▷**.

Le processus de refroidissement démarre automatiquement après environ 30 secondes et refroidit le linge dans le tambour en rotation. Si vous souhaitez éviter ou annuler le processus de refroidissement, ouvrez la porte. → Page 16

2. Ouvrir le hublot.
3. Rajoutez ou retirez du linge.
4. Fermez la porte.
5. Appuyez sur **||▷**.

11.7 Annuler le programme

1. Appuyez sur **||▷**.
2. Ouvrir le hublot.
3. Retirez le linge. → Page 22

11.8 Retirer le linge

1. Ouvrir le hublot.
2. Retirez le linge du tambour.

11.9 Placez l'appareil en mode veille

- ▶ Appuyez sur **⏻**.

11.10 Filtre à peluche

Pendant le séchage, les peluches du linge sont recueillies dans le filtre à peluche. Le filtre à peluche protège l'appareil des peluches.

Nettoyer le filtre à peluche

Lorsque le programme de séchage est terminé ou que l'écran affiche un message pendant le fonctionnement, nettoyez le filtre à peluche.

Remarque : Si vous ne nettoyez pas l'appareil comme décrit, le fonctionnement de l'appareil peut être altéré.

Exigence

- L'écran affiche après le séchage : "End"
 - ou l'écran affiche pendant le fonctionnement : **⊗**.
1. Ouvrir le hublot.

2. Retirez les peluches du hublot.

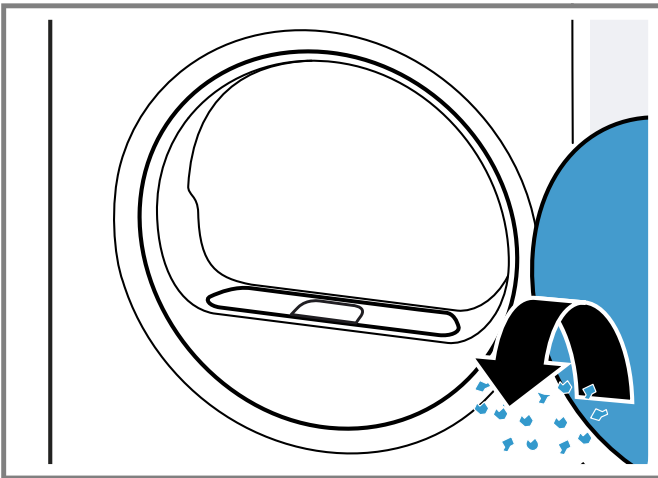

3. Retirez le double filtre à peluches.

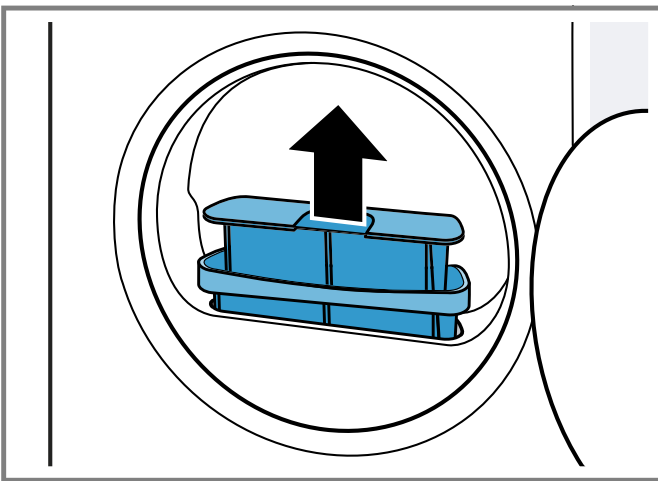

4. Retirez les peluches de la cavité.

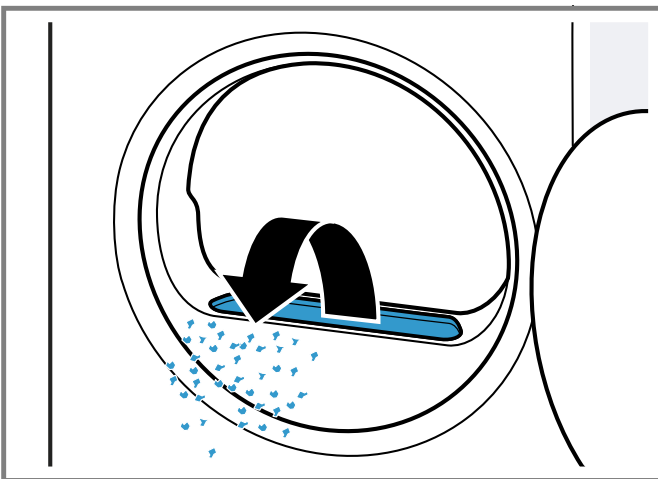

5. Séparez le double filtre à peluche.

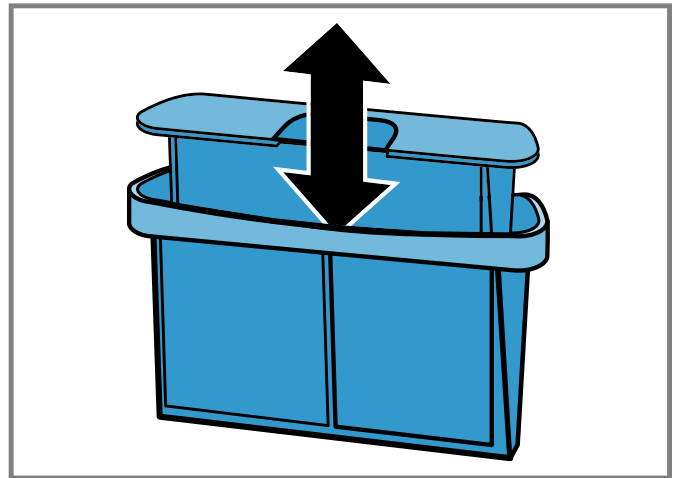

6. Ouvrez les deux filtres à peluche.

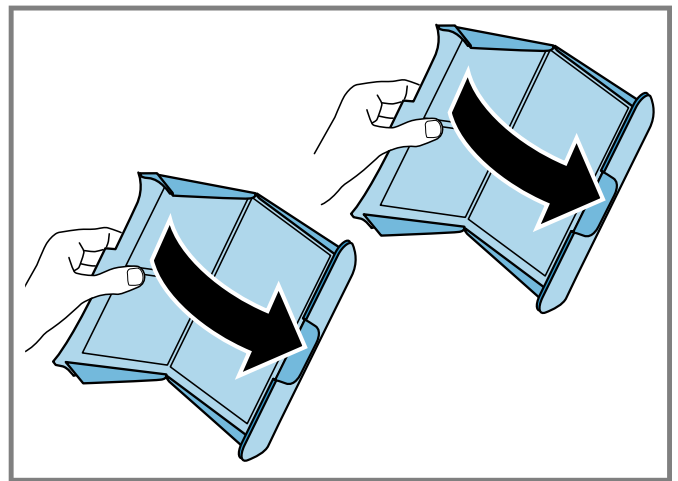

7. Retirez les peluches.

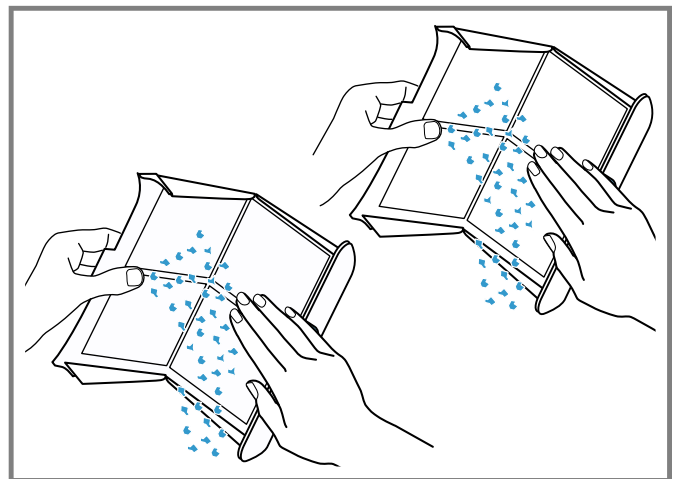

Veillez à ce qu'aucune peluche ne tombe dans la canalisation d'air.

8. Nettoyez soigneusement les deux filtres à peluche à l'eau courante chaude et séchez-les.

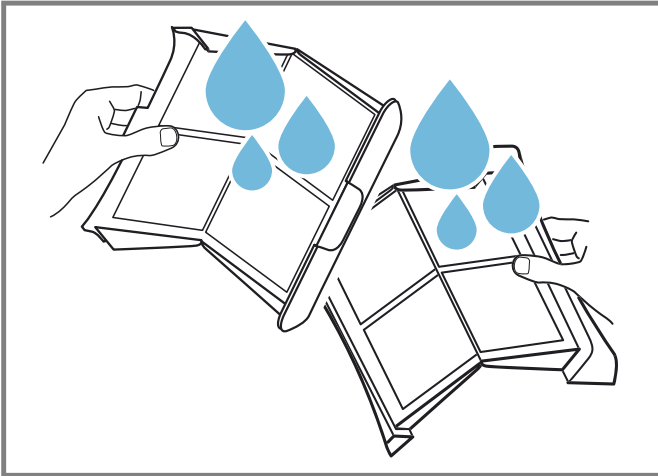

9. Fermez les deux filtres à peluche et assemblez-les.

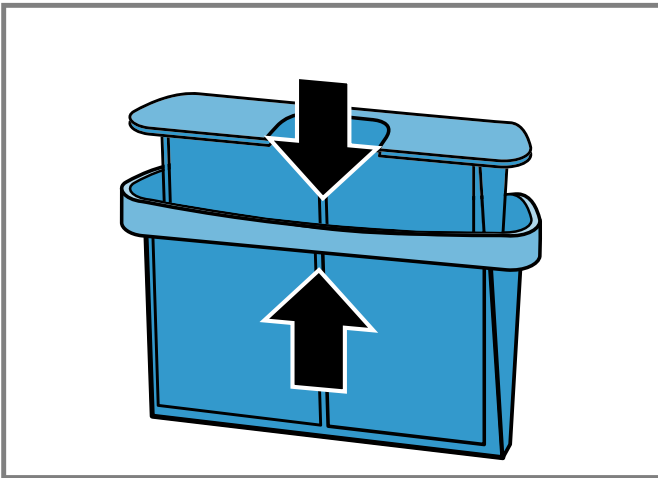

10. Insérez le double filtre à peluche.

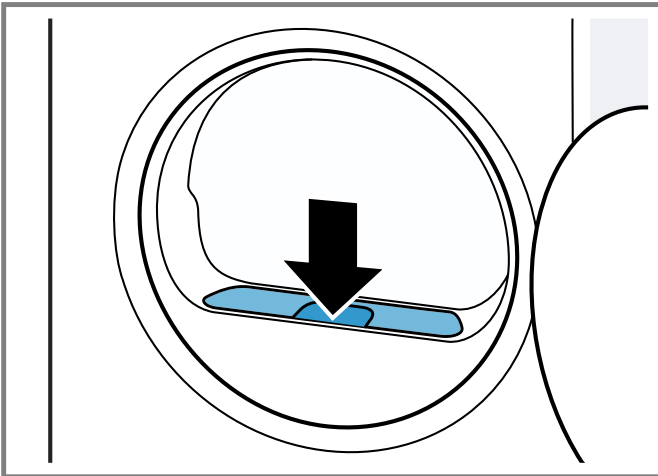

11. Fermer le hublot.

11.11 Réservoir d'eau de condensation

Si vous avez raccordé le réservoir d'eau de condensation, votre appareil recueille l'eau de condensation dans le réservoir d'eau de condensation.

Remarque : Utilisez cet appareil avec le tuyau d'évacuation d'eau fourni.

→ "Raccorder le tuyau d'évacuation d'eau", Page 11

Si vous raccordez le tuyau d'évacuation d'eau, vous n'avez pas besoin de vider le réservoir d'eau de condensation régulièrement.

→ "Vider le réservoir d'eau de condensation", Page 24

Vider le réservoir d'eau de condensation

Lorsque la fonction séchage est terminée ou que l'écran affiche un message pendant le fonctionnement, videz le réservoir d'eau de condensation.

Exigence

- L'écran affiche après le séchage : "End"
- ou l'écran affiche pendant le fonctionnement : 

1. Tirez le réservoir d'eau de condensation horizontalement.

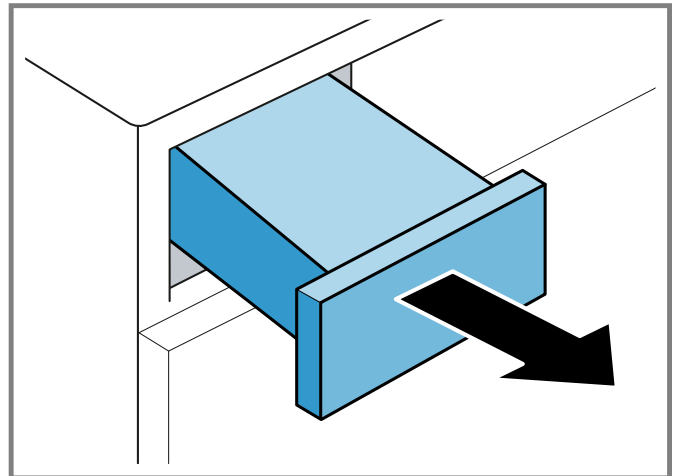

2. Videz le réservoir d'eau de condensation.

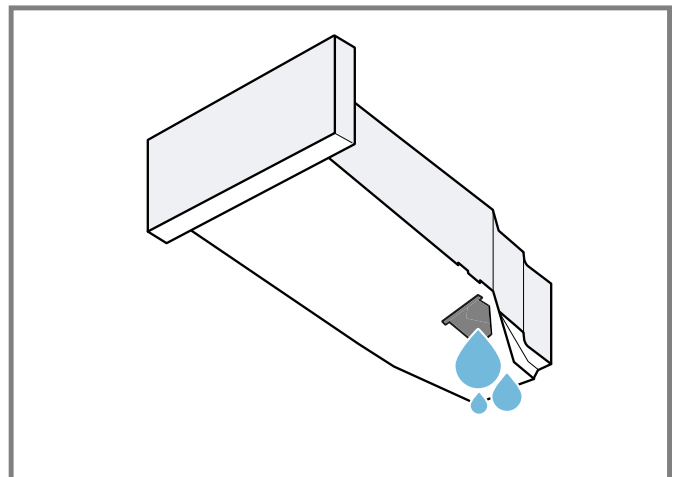

Vérifiez régulièrement le filtre du réservoir d'eau de condensation et nettoyez-le s'il est sale. → Page 31
Veillez à insérer le réservoir d'eau de condensation avant d'utiliser l'appareil. → Page 25

Insérer le réservoir à fond

- ▶ Enfoncez le réservoir d'eau de condensation jusqu'en butée.

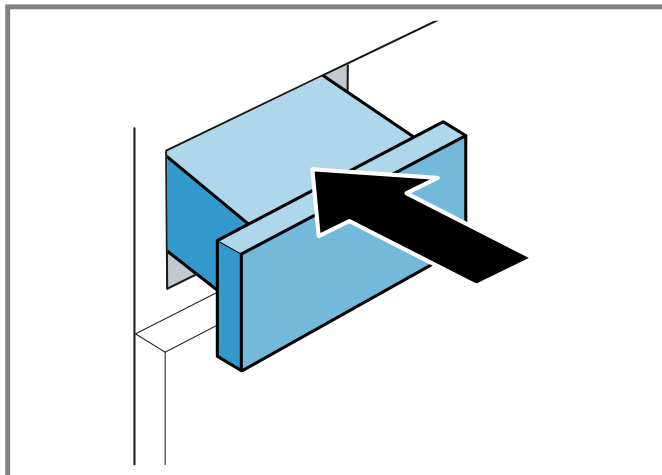

12 Degré de séchage

Un degré de séchage est défini pour chaque programme automatique. Le degré de séchage détermine le degré d'humidité ou de séchage du linge après la fin du programme.

Degré de séchage	Description
Extra Dry	Pour du linge épais constitué de plusieurs épaisseurs, qui sèche difficilement.
Dry	Pour du linge normal comportant une seule épaisseur.
Iron Dry	Pour du linge normal comportant une seule épaisseur. Le linge est encore légèrement humide après la fin du programme. Afin d'éviter que le linge ne soit froissé, repassez-le ou suspendez-le s'il est encore humide.

12.1 Modifier le degré de séchage

Pour certains programmes automatiques, vous pouvez modifier le degré de séchage pour que votre linge soit plus sec ou plus humide.

1. Réglez un programme automatique. → Page 19
- ✓ Le degré de séchage préréglé est affiché.
2. Appuyez sur **Dry**, **Extra Dry** ou **Iron Dry**.

12.2 Adapter le degré de séchage

Si vous trouvez le linge trop humide après le séchage avec un degré de séchage spécifique, vous pouvez ajuster le degré de séchage.

Remarque : Vous pouvez aussi ajuster le degré de séchage dans les réglages de base.

1. Réglez un programme automatique. → Page 19
- ✓ Le degré de séchage préréglé est affiché.
2. Appuyez sur **Dry**, **Extra Dry** ou **Iron Dry** pendant environ 3 secondes.
3. Appuyez sur \wedge ou \vee pour ajuster le degré de séchage.
4. Appuyez sur le degré de séchage sélectionné pendant env. 3 secondes pour revenir au programme automatique.

13 Verrouillage du bandeau de commande

Sécurisez votre appareil pour éviter toute manipulation accidentelle des éléments de commande.

13.1 Activer le verrouillage du bandeau de commande

- ▶ Appuyez sur ∞ **3 Sec.** pendant environ 3 secondes.
- ✓ Les éléments de commande sont verrouillés.
- ✓ Le verrouillage du bandeau de commande reste activé également en mode prêt à l'emploi (mode veille) et en cas de panne de courant.

13.2 Désactiver le verrouillage du bandeau de commande

Exigence : Pour désactiver le verrouillage du bandeau de commande, l'appareil doit être allumé.

- ▶ Appuyez sur ∞ **3 Sec.** pendant environ 3 secondes.

14 Fonction de défroissage

Pour réduire le froissage et les odeurs en suspension dans l'air comme la fumée de cigarette, utilisez un programme avec fonction de défroissage pour le linge sec, non porté ou peu porté.

14.1 Démarrer le programme avec la fonction de défroissage

Remarque

Lavez les vêtements imprégnés de sueur, parfumés ou imprégnés de déodorant avant de les porter à nouveau. N'utilisez pas de produits de nettoyage pour sèche-linge. N'utilisez pas de programme avec la fonction de défroissage pour les textiles suivants :

- Lainages, cuirs et viscose
- Textiles comportant des pièces en métal, en bois ou en plastique
- Cirés et vestes cirées

Exigence : Le linge est inséré. → Page 22

1. Réglez un programme avec une fonction de défroissage. → Page 19
2. Démarrez le programme. → Page 22

Lorsque le réservoir d'eau est vide, l'écran affiche : .
→ "Remplir le réservoir d'eau", Page 26

La durée moyenne du programme de la fonction de défroissage est d'environ 45 minutes et peut s'allonger ou raccourcir en fonction de la température ambiante.

- ✓ Une fois le programme terminé, l'écran affiche : "End".
3. Retirez le linge. → Page 22

Le résultat de la fonction de défroissage peut varier selon le type de textile, la quantité de charge et le programme sélectionné.

Retirez le linge immédiatement à la fin du programme pour éviter de le froisser.

4. Suspendez le linge et mettez-le en forme.

14.2 Remplir le réservoir d'eau

Votre appareil défroisse le linge sec et peu porté avec de l'eau potable froide. Si l'écran affiche un message pendant le fonctionnement, remplissez le réservoir d'eau.

AVIS :

L'utilisation de l'appareil avec de l'eau sale ou trop chaude peut endommager l'appareil.

- ▶ Remplissez le réservoir d'eau exclusivement avec de l'eau potable froide.
- ▶ N'utilisez jamais d'eau de condensation, d'eau distillée, d'additifs ni de détartrants pour la fonction de défroissage.

Exigence

- Un programme avec une fonction de défroissage est démarré. → Page 25
- L'écran indique : .
- Le réservoir d'eau de condensation → Page 24 est retiré de l'appareil.

1. Versez environ 6,1 fl oz (180 ml) d'eau potable froide par l'ouverture frontale à l'aide du récipient à eau fourni.

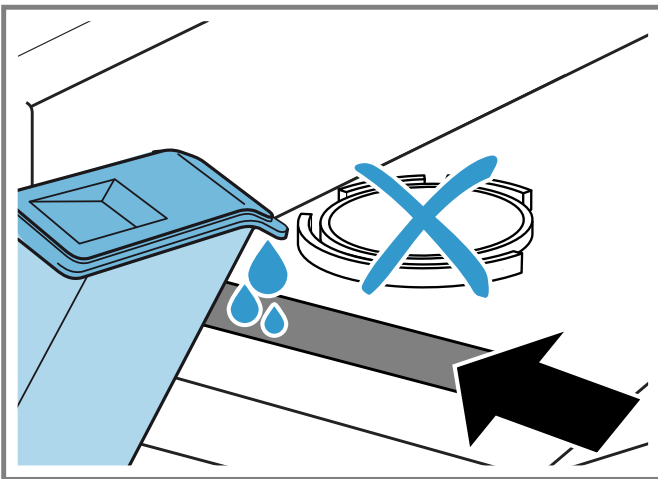

Vérifiez régulièrement le filtre du réservoir d'eau et nettoyez-le s'il est sale. → Page 30

Si  ne s'éteint pas, versez de l'eau potable froide par l'ouverture frontale et alignez correctement l'appareil.

→ "Aligner l'appareil", Page 12

- ✓  s'éteint à l'écran.

2. Mettez en place le réservoir d'eau de condensation.
→ Page 25
3. Démarrez le programme. → Page 22

15 Home Connect®

Cet appareil peut être mis en réseau. Branchez votre appareil à un appareil mobile pour en effectuer la commande via l'application Home Connect®, en modifier les réglages de base ou pour surveiller l'état de fonctionnement.

Les Home Connect® ne sont pas proposés dans tous les pays. La disponibilité de la fonction Home Connect® de l'offre des services Home Connect® dans votre pays. Vous trouverez de plus amples informations à ce sujet à l'adresse : www.home-connect.com.

L'appli Home Connect® vous guide tout au long du processus de connexion. Suivez les étapes prescrites par l'application Home Connect® pour procéder aux réglages.

Conseil : Observez également les consignes dans l'application Home Connect®.

Remarques

- Observez les consignes de sécurité de la présente notice d'utilisation et assurez-vous qu'elles sont également respectées si vous utilisez l'appareil via l'application Home Connect®.
→ "Sécurité", Page 4
- Les commandes sur l'appareil même ont toujours priorité. Pendant ce temps, la commande via l'application Home Connect® n'est pas possible.

15.1 Configurer l'application Home Connect®

1. Installer l'application Home Connect® sur votre appareil mobile.
2. Démarrez l'appli Home Connect® et configurez l'accès à Home Connect®.

L'appli Home Connect® vous guide tout au long du processus de connexion.

15.2 Configurer Home Connect®

Exigence

- L'application Home Connect® est configurée sur l'appareil mobile.
- L'appareil a accès au réseau domestique WLAN (Wi-Fi) sur le lieu d'installation.

1. Appuyez sur **Remote Start** pendant environ 3 secondes.
2. Suivez les instructions de l'application Home Connect®.

15.3 Activer le Wi-Fi sur l'appareil

1. Appuyez sur **Remote Start** pendant environ 3 secondes.

2. Appuyez sur **Remote Start** jusqu'à ce que l'écran affiche "oFF".
 3. Appuyez sur **||▷** pour activer le Wi-Fi.
- ✓ L'écran affiche "on".

Remarques

- Lorsque le Wi-Fi est activé, l'écran affiche "on" en alternance et l'intensité du signal de la connexion Wi-Fi.
- Pour quitter les réglages Home Connect®, appuyez pendant environ 3 secondes sur **Remote Start**.

15.4 Désactiver le Wi-Fi sur l'appareil

1. Appuyez sur **Remote Start** pendant environ 3 secondes.
 2. Appuyez sur **Remote Start** jusqu'à ce que l'écran affiche "on".
 3. Appuyez sur **||▷** pour désactiver le Wi-Fi.
- ✓ L'écran affiche "oFF".

Remarque : Pour quitter les réglages Home Connect®, appuyez pendant environ 3 secondes sur **Remote Start**.

15.5 Installer la mise à jour logicielle

Remarque : Lorsqu'une mise à jour du logiciel est disponible, un message apparaît dans l'appli Home Connect®.

- ▶ Pour installer la mise à jour du logiciel, suivez les instructions de l'appli Home Connect®.
- ✓ Pendant l'installation, le bandeau de commande est partiellement verrouillé.
- ✓ En cas de dysfonctionnement, l'installation peut prendre jusqu'à 40 minutes. Ne réinitialisez pas les paramètres réseau ou l'appareil aux réglages usine.

15.6 Réinitialiser les paramètres réseau de l'appareil

1. Appuyez sur **Remote Start** pendant environ 3 secondes.
 2. Appuyez sur **Remote Start** jusqu'à ce que l'écran affiche "rES".
 3. Appuyez sur **||▷** pendant environ 3 secondes.
- ✓ Les réglages réseau sont réinitialisés.

15.7 Démarrer à distance

Activez l'appareil pour le démarrage à distance via l'appli Home Connect®.

Remarque

Le démarrage à distance est désactivé dans les conditions suivantes :

- Le hublot de l'appareil est ouvert.
- **||▷** est enfoncé.
- **Remote Start** est enfoncé.
- Après une coupure de courant.

Activer le démarrage à distance

Exigence

- Le hublot de l'appareil est ouvert.
 - Le réservoir de liquide de rafraîchissement n'est pas vide.
- ▶ Appuyez sur **Remote Start**.
- ✓ **Remote Start** s'allume et l'appareil peut démarrer à distance via l'appli Home Connect®.

Désactiver le démarrage à distance

- ▶ Appuyez sur **Remote Start**.
- ✓ **Remote Start** s'éteint.

15.8 Recommandation de programme intelligente

Si vous activez la recommandation de programme intelligente, votre appareil vous recommande un programme approprié au séchage de votre linge après avoir été lavé dans le lave-linge.

Activer la recommandation de programme intelligente

Exigence

- Votre lave-linge est doté de la fonction Home Connect®.
- Votre lave-linge et votre sèche-linge doivent être connectés au réseau domestique et enregistrés dans votre appli Home Connect®.

1. Appuyez sur **☑ SmartDry**.

- ✓ L'appareil détermine un programme approprié. Pour annuler ou modifier le processus, réglez un autre programme ou placez l'appareil en mode veille.
- ✓ Lorsque l'appareil trouve un programme approprié, l'afficheur de programmes s'allume et l'écran affiche les informations relatives au programme.
- ✓ Si l'appareil ne trouve pas de programme approprié, un signal sonore retentit et l'écran affiche "- -".

2. Appuyez sur **||▷**.

15.9 Diagnostic à distance

Le service à la clientèle peut accéder à votre appareil via le diagnostic à distance si vous en faites la demande spécifique, si votre appareil est connecté au serveur Home Connect® et si le diagnostic à distance est disponible dans le pays où vous utilisez l'appareil.

Conseil : Pour plus d'informations et pour connaître la disponibilité du service de diagnostic à distance dans votre pays, veuillez consulter la section Service/Support du site Web local : www.home-connect.com.

15.10 Protection des données

Observez les consignes de protection des données. Lors de la première connexion de votre appareil à un réseau domestique branché à Internet, votre appareil transmet les catégories de données suivantes au serveur Home Connect® (premier enregistrement) :

- Code d'appareil univoque (constitué de clés d'appareil ainsi que de l'adresse MAC du module de communication Wi-Fi intégré).
- Certificat de sécurité du module de communication Wi-Fi (pour la protection des informations de la connexion).
- La version actuelle du logiciel et du matériel de l'électroménager.
- État d'une précédente restauration éventuelle des réglages d'usine.

Ce premier enregistrement prépare l'utilisation des fonctions Home Connect® et ne s'avère nécessaire qu'au moment où vous voulez utiliser les fonctions Home Connect® pour la première fois.

Remarque : Veuillez noter que les fonctions Home Connect® ne sont utilisables qu'avec l'application Home Connect®. Vous pouvez consulter les informations sur la protection des données dans l'application Home Connect®.

16 Réglages de base

Vous pouvez modifier les réglages de base de votre appareil en fonction de vos besoins.

Remarque : Vous pouvez également ajuster les réglages de base dans l'appli Home Connect®.

16.1 Vue d'ensemble des réglages de base

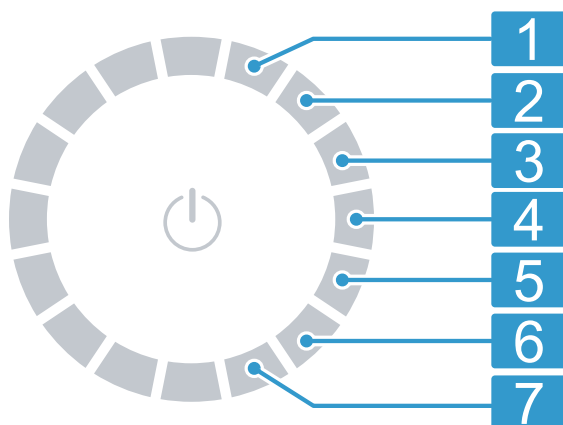

Sélecteur de programme avec positions des programmes

- 1 Régler le volume sonore du signal à la fin du programme :
0 (arrêt) à 4 (très fort)

- 2 Régler le volume sonore du signal lors de la sélection des touches :
0 (arrêt) à 4 (très fort)
- 3 Régler la luminosité de l'écran :
1 (fiable) bis 4 (très élevé)
- 4 Adapter le degré de séchage → *Page 25* :
0 (sec) à 3 (le plus sec)
- 5 Démarrer l'entretien simple (CP1) ou l'entretien intensif de l'appareil (CP2).
→ "*Entretien de l'appareil*", *Page 28*
- 6 Afficher le nombre de programmes démarrés (PC).
- 7 Réinitialiser l'appareil aux réglages usine (rES).

16.2 Modifier les réglages de base

1. Pour accéder aux réglages de base, appuyez sur **Basic Settings**.
2. Sélectionnez le réglage de base souhaité à l'aide du sélecteur de programme. → *Page 28*
3. Adaptez le réglage de base :
 - Pour modifier la valeur, appuyez sur \wedge ou \vee .
 - Pour réinitialiser l'appareil aux réglages usine, appuyez environ 3 secondes sur $\|\triangleright$.
4. Pour quitter les réglages de base, appuyez sur **Basic Settings**.

17 Entretien de l'appareil

L'appareil propose des programmes de nettoyage pour l'entretien simple et intensif de l'appareil.

17.1 Préparer l'entretien de l'appareil

Préparer l'appareil pour l'entretien

Préparez l'appareil avant de l'entretenir.

Exigence

- Le tambour est vide.
- L'appareil est en mode veille.

1. Nettoyez le filtre à peluche. → *Page 22*
2. Tirez le réservoir d'eau de condensation horizontalement, puis videz-le. → *Page 24*

Préparer le réservoir d'eau de condensation pour l'entretien de l'appareil

Si vous dérivez l'eau de condensation de l'appareil via le tuyau d'évacuation, préparez le réservoir d'eau de condensation avant l'entretien de l'appareil.

1. Retirez le bouchon de la cavité située sur le dessus ① insérez-le dans la partie inférieure ②.

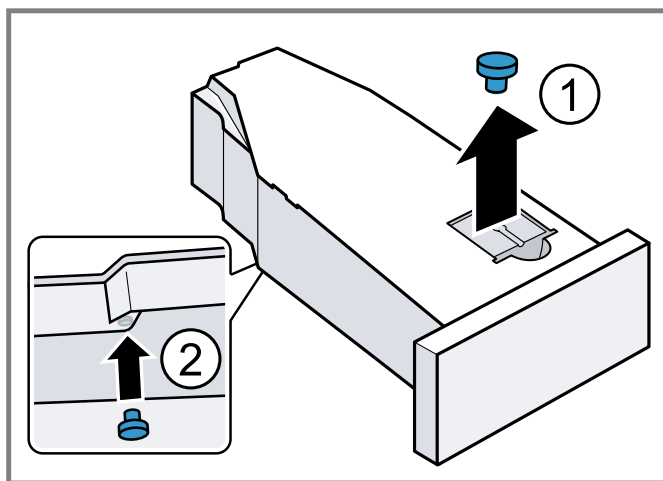

Lors de la livraison, le bouchon est fourni en tant qu'accessoire.

2. Nettoyez le filtre du réservoir d'eau de condensation.

17.2 Appeler l'entretien de l'appareil

Exigence : L'entretien de l'appareil est prêt à être effectué. → Page 28

1. Appuyez sur .
Le processus de mise en marche prend quelques secondes.
2. Appuyez sur **Basic Settings**.
3. Réglez le programme sur la position 5.
✓ "CP1" et la durée du programme s'affichent en alternance.

17.3 Effectuer un entretien simple de l'appareil

Effectuez l'entretien simple de l'appareil afin d'éliminer les légers dépôts de salissures dans l'appareil.

Remarques

- L'entretien simple de l'appareil dure environ 1 heure.
- Après une longue durée d'utilisation, l'appareil vous invite à effectuer un entretien simple de l'appareil. Avant le démarrage du programme et après la fin du programme, l'écran affiche la remarque "CArE". Cette remarque continue à apparaître tant que vous n'avez pas effectué l'entretien simple de votre appareil.

Exigence

- L'entretien de l'appareil est prêt à être effectué. → Page 28
 - L'entretien de l'appareil est appelé. → Page 29
1. Versez environ 6,3 tasses (1,5 l) d'eau chaude du robinet dans le réservoir d'eau de condensation.
Maintenez le réservoir d'eau de condensation rempli à l'horizontale pour qu'aucun liquide ne s'écoule.
 2. Enfoncez le réservoir d'eau de condensation jusqu'à ce qu'il s'enclenche.

3. Appuyez sur .
✓ L'entretien de l'appareil commence et un signal retentit.
✓ Une fois l'entretien de l'appareil terminé, l'écran affiche "End" et un signal retentit.
4. Tirez le réservoir d'eau de condensation horizontalement, puis videz-le.
5. Si vous évacuez l'eau de condensation avec le tuyau d'évacuation, retirez le bouchon de la partie inférieure du réservoir d'eau de condensation et insérez-le dans la cavité de la partie supérieure du réservoir d'eau de condensation. → Page 28
6. Enfoncez le réservoir d'eau de condensation jusqu'à ce qu'il s'enclenche.
7. Placez l'appareil en mode veille. → Page 22

17.4 Effectuer un entretien intensif de l'appareil

Effectuez l'entretien intensif de l'appareil afin d'éliminer les dépôts de salissures tenaces dans l'appareil, ainsi que les odeurs apparues après une période d'inutilisation de plus d'un mois.

Remarques

- L'entretien intensif de l'appareil dure environ 4 heures et ne peut pas être interrompu.
- Pour l'entretien intensif de votre appareil, vous avez besoin du produit d'entretien d'origine → Page 21.

Démarrer l'entretien intensif de l'appareil

Exigence

- L'entretien de l'appareil est prêt à être effectué. → Page 28
- L'entretien de l'appareil est appelé. → Page 29

1. Appuyez sur .
✓ "CP2" et la durée du programme s'affichent en alternance.
2. Versez une bouteille de produit d'entretien de l'appareil et env. 6,3 tasses (1,5 l) d'eau chaude du robinet dans le réservoir d'eau de condensation.
Maintenez le réservoir d'eau de condensation rempli à l'horizontale pour qu'aucun liquide ne s'écoule.
3. Enfoncez le réservoir d'eau de condensation jusqu'à ce qu'il s'enclenche.
4. Appuyez sur .
✓ L'entretien de l'appareil commence et un signal retentit.
✓ Après environ 3 heures, l'appareil met en pause l'entretien et l'écran affiche la durée du programme restante.
5. Tirez le réservoir d'eau de condensation horizontalement, puis videz-le.
6. Versez environ 6,3 tasses (1,5 l) d'eau chaude du robinet dans le réservoir d'eau de condensation.
7. Enlevez à l'horizontale le réservoir d'eau de condensation avec précaution et videz-le afin de rincer les restes du produit d'entretien d'origine.

Poursuivre l'entretien intensif de l'appareil

1. Versez environ 6,3 tasses (1,5 l) d'eau chaude du robinet dans le réservoir d'eau de condensation.
Maintenez le réservoir d'eau de condensation rempli à l'horizontale pour qu'aucun liquide ne s'écoule.
2. Enfoncez le réservoir d'eau de condensation jusqu'à ce qu'il s'enclenche.
3. Appuyez sur **||▷**.
 - ✓ L'entretien de l'appareil se poursuit.
 - ✓ Une fois l'entretien de l'appareil terminé, l'écran affiche "End" et un signal retentit.
4. Tirez le réservoir d'eau de condensation horizontalement, puis videz-le.
5. Si vous évacuez l'eau de condensation avec le tuyau d'évacuation, retirez le bouchon de la partie inférieure du réservoir d'eau de condensation et insérez-le dans la cavité de la partie supérieure du réservoir d'eau de condensation. → Page 28
6. Enfoncez le réservoir d'eau de condensation jusqu'à ce qu'il s'enclenche.
7. Placez l'appareil en mode veille. → Page 22

18 Nettoyage et entretien

Pour que votre appareil reste longtemps opérationnel, nettoyez-le et entretenez-le avec soin.

18.1 Filtre du réservoir d'eau

Le filtre situé dans le réservoir d'eau protège l'appareil des impuretés.

Nettoyer le filtre du réservoir d'eau

Vérifiez régulièrement le filtre et nettoyez-le s'il est sale.

Exigence : Le réservoir d'eau de condensation → Page 24 est retiré de l'appareil.

1. Retirez le filtre.

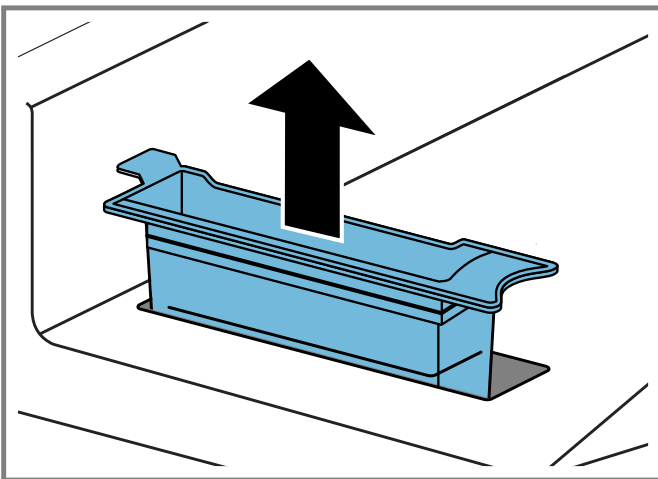

2. Nettoyez le filtre à l'eau chaude courante ou au lave-vaisselle.

3. Mettez le filtre en place.

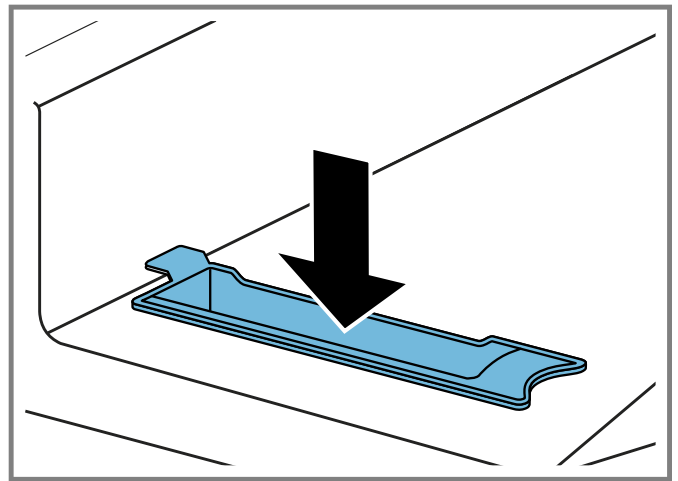

4. Mettez en place le réservoir d'eau de condensation.
→ Page 25

18.2 Capteur d'humidité

Le capteur d'humidité de cet appareil détermine le degré d'humidité de votre linge pendant le séchage. En fonction de l'humidité résiduelle du linge, l'appareil modifie la durée du programme automatique.

Nettoyer le capteur d'humidité

Des résidus de calcaire, de lessive et de produits d'entretien peuvent s'accumuler sur le capteur d'humidité après un certain temps. Nettoyez régulièrement le capteur d'humidité.

AVIS :

Des objets durs ou rugueux peuvent endommager le capteur d'humidité.

- ▶ N'utilisez pas d'objets durs ou rugueux, de produits abrasifs ou de laine d'acier pour le nettoyage.

Remarque : Si vous ne nettoyez pas l'appareil comme décrit, le fonctionnement de l'appareil peut être altéré.

1. Ouvrez le hublot.
2. Nettoyez le capteur d'humidité avec une éponge.

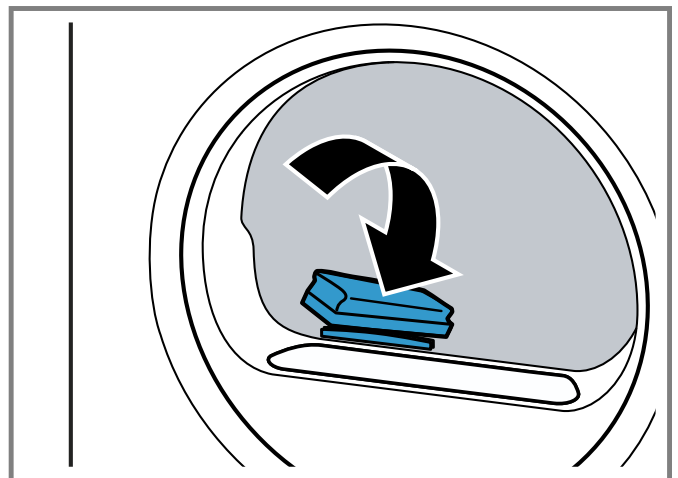

18.3 Filtre du réservoir d'eau de condensation

Pendant le séchage, les peluches du linge se retrouvent dans l'eau de condensation. Le filtre du réservoir d'eau de condensation protège l'appareil des peluches.

Nettoyer le filtre du réservoir d'eau de condensation

Le filtre est automatiquement nettoyé lors du vidage du réservoir d'eau de condensation. Vérifiez régulièrement le filtre et nettoyez-le s'il est sale.

1. Videz le réservoir d'eau de condensation. → *Page 24*
2. Retirez le filtre.

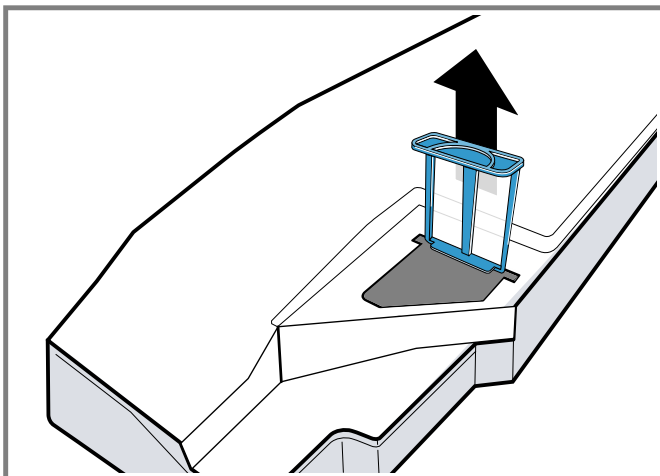

3. Nettoyez le filtre à l'eau chaude courante ou au lave-vaisselle.
4. Introduisez le filtre jusqu'en butée.

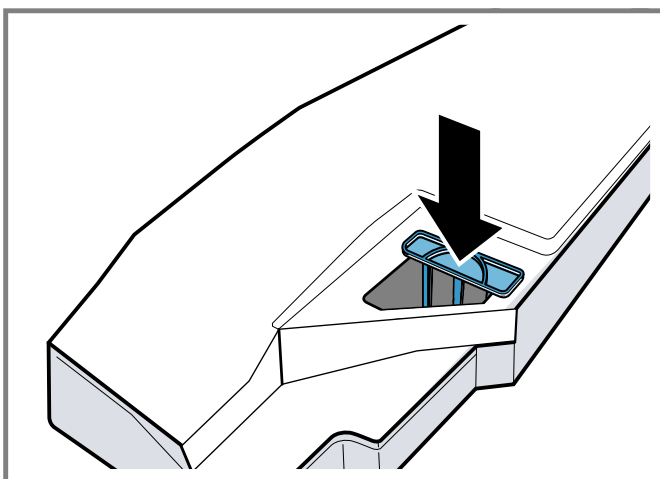

5. Mettez en place le réservoir d'eau de condensation.
→ *Page 25*

19 Dépannage







Vous pouvez éliminer vous-même les défauts mineurs de votre appareil. Veuillez lire les informations de dépannage avant de contacter le service à la clientèle. Cela peut éviter des frais de réparation inutiles.

AVERTISSEMENT

Les réparations non conformes sont dangereuses.

- ▶ Ne modifiez jamais techniquement l'appareil ou les caractéristiques de l'appareil.
- ▶ Ne manipulez pas les éléments de commande.

- ▶ Les réparations de l'appareil ne doivent être effectuées que par des prestataires de services agréés.
- ▶ Seules des pièces de rechange d'origine peuvent être utilisées pour réparer l'appareil.
- ▶ Afin d'écartier tout danger, quand le cordon d'alimentation de cet appareil est endommagé, seul le fabricant, son service à la clientèle ou toute autre personne de qualification équivalente est habilité à le faire.

Défaut	Cause et dépannage
L'affichage s'éteint et  clignote.	Le mode économie d'énergie est actif. ▶ Appuyez sur  .
"Hot" et le tambour tourne.	Il ne s'agit pas d'un défaut. Le processus de refroidissement est actif. Aucune action nécessaire. Remarque : Ne modifiez pas le programme pendant l'exécution du processus de refroidissement. Le processus de refroidissement dure jusqu'à 10 minutes.
 et le programme ont été interrompus.	Le réservoir d'eau de condensation est rempli. ▶ Videz le réservoir d'eau de condensation. → <i>Page 24</i> Le tuyau d'évacuation d'eau n'est pas raccordé correctement, plié ou coincé. ▶ Vérifiez le montage du tuyau d'évacuation d'eau. → <i>Page 11</i> Le tuyau d'évacuation d'eau est bouché. ▶ Nettoyez le tuyau d'évacuation d'eau avec de l'eau du robinet. Le filtre du réservoir d'eau de condensation est encrassé. ▶ Nettoyez le filtre du réservoir d'eau de condensation. → <i>Page 31</i>
"CArE"	Un entretien simple de l'appareil doit être effectué. ▶ Réalisez l'entretien simple de l'appareil → <i>Page 28</i> .
	Le filtre à peluche est encrassé. ▶ Nettoyez le filtre à peluches. → <i>Page 22</i>
	Le réservoir d'eau pour la fonction de défroissage est vide. ▶ Remplissez le réservoir d'eau. → <i>Page 26</i> Remplissez le réservoir d'eau.
L'écran et les touches ne réagissent pas.	Dysfonctionnement logiciel. ▶ Après environ 5 secondes, appuyez sur  pour redémarrer l'appareil.
Home Connect® ne fonctionne pas correctement.	Ce problème peut avoir de nombreuses causes. ▶ Configurez de nouveau Home Connect®. → <i>Page 26</i> ▶ Rendez-vous sur www.home-connect.com .
L'eau déborde du réservoir d'eau lors de son remplissage.	Le réservoir d'eau est entièrement rempli. Aucune action nécessaire. Remarque : L'eau qui a débordé est sans risque. Ne remplissez plus le réservoir d'eau. Le filtre du réservoir d'eau est encrassé. ▶ Nettoyez le filtre du réservoir d'eau. → <i>Page 30</i>
Le programme ne démarre pas.	Le verrouillage du bandeau de commande est activé. ▶ Désactivez le verrouillage du bandeau de commande. → <i>Page 25</i> Finish in est activé. ▶ Vérifiez si Finish in est activé. → <i>Page 18</i>

Défaut	Cause et dépannage
La durée du programme se modifie pendant le séchage.	Il ne s'agit pas d'un défaut. Le déroulement du programme est optimisé électroniquement. Aucune action nécessaire.
La durée de séchage est trop longue.	Le filtre à peluche est encrassé. ▶ Nettoyez le filtre à peluches. → <i>Page 22</i> La température ambiante est inférieure à 59 °F (15 °C) ou supérieure à 86 °C (30 °C). ▶ Assurez-vous que la température ambiante se trouve entre 15 °C (59 °F) et 30 °C (86 °F). La circulation d'air sur le lieu d'installation de l'appareil est insuffisante. ▶ Ventilez le lieu d'installation de l'appareil. Trop peu d'eau de condensation pour l'auto-nettoyage automatique en cas de séchage de petites quantités de charge en continu ou lorsque la fonction de défroissage est utilisée en continu. ▶ Séchez régulièrement une charge de plus de 6,6 lbs (3 kg) de linge humide jusqu'à la fin du programme. L'ouverture de ventilation de l'appareil est bloquée. ▶ Assurez-vous que l'ouverture de ventilation de l'appareil est dégagée. L'échangeur thermique est encrassé. ▶ Réalisez l'entretien simple de l'appareil → <i>Page 28</i> .
La fonction défroissage dure trop longtemps.	Une température ambiante basse prolonge la durée de la fonction de défroissage. Aucune action nécessaire.
Bruits de bourdonnement, de ronronnement ou de pompage.	Il ne s'agit pas d'un défaut. Le compresseur ou la ventilation du compresseur est actif, ou la pompe à eau de condensation est active. Aucune action nécessaire.
Le linge est trop humide.	Le programme sélectionné ne convient pas pour le type de textile. ▶ Réglez un programme de temps pour un séchage supplémentaire. → <i>Page 19</i> La quantité de charge est trop élevée. ▶ Tenez compte de la quantité de charge maximale du programme. → <i>Page 18</i> Le linge chaud paraît plus humide à la fin du programme qu'il ne l'est réellement. 1. Retirez le linge du tambour directement après le séchage. 2. Étalez le linge pour qu'il refroidisse. Le degré de séchage réglé ne convient pas. ▶ Modifiez le degré de séchage. → <i>Page 25</i> Le degré de séchage n'est pas adapté. ▶ Adaptez le degré de séchage. → <i>Page 25</i> La quantité de charge est trop faible. ▶ Réglez un programme de temps pour un séchage supplémentaire. → <i>Page 19</i> Le capteur d'humidité est encrassé. ▶ Nettoyez le capteur d'humidité. → <i>Page 30</i> L'appareil a interrompu le processus de séchage parce que le réservoir d'eau de condensation est rempli. ▶ Videz le réservoir d'eau de condensation. → <i>Page 24</i>
Froissage.	Le programme sélectionné ne convient pas pour le type de textile. ▶ Réglez un programme adapté. → <i>Page 18</i> La charge n'est pas adaptée. ▶ Tenez compte de la quantité de charge maximale du programme. → <i>Page 18</i> ▶ Préparez le linge. → <i>Page 21</i>

Défaut	Cause et dépannage
Froissage.	<p>Le linge est laissé trop longtemps après le séchage dans le tambour.</p> <ol style="list-style-type: none"> 1. Retirez le linge du tambour directement après le séchage. 2. Étalez le linge pour qu'il refroidisse. <hr/> <p>Les textiles d'entretien facile ont été séchés trop longtemps.</p> <ul style="list-style-type: none"> ▸ Modifiez ou adaptez le degré de séchage. → <i>Page 25</i> <hr/> <p>La fonction antifroissage du linge n'est pas activée.</p> <ul style="list-style-type: none"> ▸ Activez la fonction antifroissage du linge. → <i>Page 17</i>
De l'eau fuit.	<p>L'appareil n'est pas correctement aligné.</p> <ul style="list-style-type: none"> ▸ Alignez l'appareil. → <i>Page 12</i> <hr/> <p>Le tuyau d'évacuation d'eau n'est pas raccordé correctement.</p> <ul style="list-style-type: none"> ▸ Vérifiez le montage du tuyau d'évacuation d'eau. → <i>Page 11</i>
De l'eau de condensation s'accumule dans le réservoir d'eau de condensation bien que le tuyau d'évacuation d'eau soit raccordé.	<p>Il ne s'agit pas d'un défaut. Une quantité résiduelle d'eau de condensation peut rester dans le réservoir d'eau de condensation.</p> <p>Aucune action nécessaire.</p> <hr/> <p>Le tuyau d'évacuation d'eau n'est pas raccordé correctement.</p> <ul style="list-style-type: none"> ▸ Vérifiez le montage du tuyau d'évacuation d'eau. → <i>Page 11</i>
Des odeurs se forment dans l'appareil.	<p>Contamination persistante de l'appareil ou arrêt prolongé de l'appareil de plus d'un mois.</p> <ul style="list-style-type: none"> ▸ Réalisez l'entretien intensif de l'appareil. → <i>Page 28</i>

20 Transport, entreposage et élimination

20.1 Éliminer un appareil usagé

L'élimination dans le respect de l'environnement permet de récupérer de précieuses matières premières.

AVERTISSEMENT

Les enfants risquent de s'enfermer dans l'appareil et de mettre leur vie en danger.

- N'installez pas l'appareil derrière une porte dont l'ouverture bloquerait ou gênerait la porte de l'appareil.
- Lorsque l'appareil ne sert plus, débranchez le cordon d'alimentation secteur, puis coupez celui-ci et retirez la porte de l'appareil.

AVERTISSEMENT

Le réfrigérant R290 dans cet appareil est respectueux de l'environnement mais inflammable et peut prendre feu sur les appareils non éliminés dans les règles.

- Éliminer l'appareil dans les règles.
- Ne pas endommager les tubulures du circuit frigorifique.

1. Débranchez la fiche du secteur.
2. Coupez le câble de raccordement secteur.
3. Retirez la porte de l'appareil.
4. Éliminez l'appareil dans le respect de l'environnement.
Pour connaître les circuits d'élimination actuels, veuillez vous adresser à votre revendeur ou à votre administration municipale.

21 Service à la clientèle

Lors de toute réparation réalisée dans le cadre de la garantie, nous nous assurons que votre appareil est réparé avec des pièces de rechange d'origine par un technicien dûment formé et agréé. Nous utilisons exclusivement des pièces de rechange d'origine lors des réparations.

Pour plus d'informations sur la durée et les conditions de la garantie dans votre pays, consultez nos modalités de garantie auprès de votre détaillant ou sur notre site Web. Si vous contactez le service à la clientèle, indiquez le numéro de modèle (E-Nr.), le numéro de fabrication (FD) et le numéro de comptage (Z-Nr.) de l'appareil.

USA:

1-800-944-2904

www.bosch-home.com/us/owner-support/get-support

www.bosch-home.com/us/shop

CA:

1-800-944-2904

www.bosch-home.ca/en/service/get-support

www.bosch-home.ca/en/service/cleaners-and-accessories

Vous trouverez également de l'aide pour contacter Home Connect® à l'adresse suivante :

www.home-connect.com/us/en/help-support/set-up

21.1 Numéro de modèle (E-Nr.), numéro de fabrication (FD) et numéro de comptage (Z-Nr.)

Le numéro de modèle (E-Nr.), le numéro de fabrication (FD) et le numéro de comptage (Z-Nr.) sont indiqués sur la plaque signalétique de l'appareil.

Selon le modèle, la plaque signalétique peut se trouver :

- sur le côté intérieur du hublot.
- sur le côté intérieur de la trappe d'entretien.
- au dos de l'appareil.

Pour retrouver rapidement les données de votre appareil et le numéro de téléphone du service à la clientèle, n'hésitez pas à les recopier ailleurs.

22 Données techniques

Poids	106.9 lbs (54,7 kg)
Volume du tambour	4,0 pieds ³
Tension réseau	208-240 V, 60 Hz
⇌ Protection minimale de l'installation	10 A
Puissance nominale	1000 W
Température ambiante	<ul style="list-style-type: none"> ■ Minimum : 41 °F (5 °C) ■ Maximum : 95 °F (35 °C)
Longueur du cordon d'alimentation secteur	63 3/8 po (161 cm)

Dimensions de l'appareil

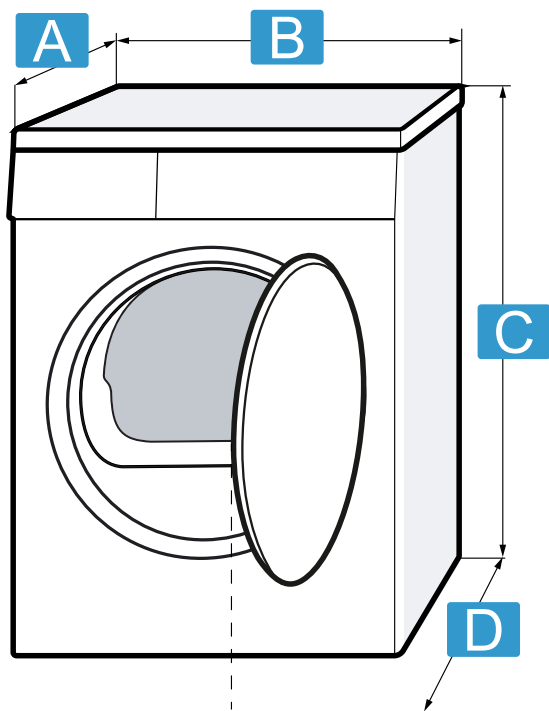

A Profondeur de l'appareil : 24 1/8 po (61,3 cm)
 Profondeur de l'appareil avec la porte fermée : 26 po (65,1 cm)

B Largeur de l'appareil : 23 1/2 po (59,8 cm)

C Hauteur de l'appareil¹ : 33 1/4 po (84,2 cm)

D Profondeur de l'appareil avec la porte ouverte : 43 1/2 po (110,5 cm)

¹ La hauteur de l'appareil peut augmenter jusqu'à 5/8" (1,5 cm) lors de l'alignement de l'appareil.



Register your appliance to enjoy customized benefits.

Thank you for being a Bosch customer!
Simply create a MyBosch account, then register your appliance.
You'll find a variety of customized information in MyBosch such as:

- **Discounts for filters, cleaners, accessories & parts**
- **Easy access to manuals & appliance specifications**
- **Easy access to part lists**
- **Customized offer for the Bosch Appliance Service Plan (sent by mail after appliance registration)**

Register here:
www.bosch-home.com/us/owner-support/mybosch

BOSCH
HOME APPLIANCES
SERVICE

Looking for help? You'll find it here.

No matter what, no matter when: Bosch is here to support you.
We're here to assist with usage instructions, cleaning tips,
accessories & parts, troubleshooting, and repairs.
Find online resources such as FAQs, how-to-videos, manuals,
warranties and authorized Bosch servicers at:
www.bosch-home.com/us/owner-support/get-support

Contact us:
Please have your Model Number (E-Nr) ready when contacting us.
1-800-944-2904
www.bosch-home.com/us/owner-support/contact-us

BSH Home Appliances Corporation
1901 Main Street, Suite 600
Irvine, CA 92614
USA
www.bosch-home.com
1-800-944-2904
© 2023 BSH Home Appliances Corporation



9001941015 (040417)

fr-ca