



BOSCH

Register your
appliance and join
the Bosch
family of perks:
[bosch-home.com/us/
mybosch](https://bosch-home.com/us/mybosch)



machine à laver

WGB246AXUC

[fr-ca] Manuel d'utilisation et
instructions d'installation

Pour plus d'informations, veuillez vous reporter au Guide de l'utilisateur numérique.



Table des matières

1 Sécurité	4	13.3 Enregistrer des réglages de programme	26
1.1 Définitions des termes de sécurité	4	13.4 Ouvrir la porte	26
1.2 Indications générales	4	13.5 Introduire du linge.....	26
1.3 Conformité d'utilisation.....	4	13.6 Démarrer le programme	27
1.4 Restrictions au cercle d'utilisateurs	4	13.7 Mettre du linge à tremper	27
1.5 Instructions de mise à la terre	4	13.8 Rajouter du linge	27
1.6 Installation sûre.....	5	13.9 Annuler le programme.....	27
1.7 Utilisation sûre	6	13.10 Retirer le linge	27
1.8 Nettoyer et entretenir l'appareil	7	13.11 Placez l'appareil en mode veille	27
1.9 Mises en garde conformément à la proposition 65 de l'État de Californie	7	14 Verrouillage du bandeau de commande	27
2 Éviter les dommages matériels	8	14.1 Activer le verrouillage du bandeau de commande	27
3 Protection de l'environnement et économies	8	14.2 Désactiver le verrouillage du bandeau de commande	27
3.1 Mise au rebut de l'emballage	8	15 Système de dosage intelligent	27
3.2 Économiser de l'énergie et des ressources.....	8	15.1 Remplir les récipients de dosage de lessive liquide et d'assouplissant.....	28
3.3 Mode économie d'énergie	9	15.2 Utiliser le compartiment pour dosage manuel.....	28
4 Installation et branchement	9	15.3 Changez les récipients de dosage ☼/△	28
4.1 Déballez l'appareil	9	15.4 Régler la quantité de dosage de base	28
4.2 Contenu de livraison	9	16 Home Connect®	29
4.3 Exigences sur le lieu d'installation.....	9	16.1 Configurer Home Connect®	29
4.4 Types d'installation.....	10	16.2 Désactiver le Wi-Fi sur l'appareil	29
4.5 Retirer les sécurités de transport.....	11	16.3 Activer le Wi-Fi sur l'appareil	29
4.6 Brancher l'appareil	12	16.4 Installer la mise à jour logicielle.....	29
4.7 Aligner l'appareil.....	13	16.5 Réinitialiser les paramètres réseau de l'appareil....	29
5 Avant la première utilisation	13	16.6 Démarrer à distance.....	29
5.1 Démarrer le cycle de lavage à vide	13	16.7 Diagnostic à Distance.....	30
6 Description de l'appareil	15	16.8 Protection des données.....	30
6.1 Appareil.....	15	17 Réglages de base	30
6.2 Bac à produits.....	15	17.1 Vue d'ensemble des réglages de base.....	30
6.3 Bandeau de commande	16	17.2 Modifier les réglages de base.....	30
6.4 Logique de commande.....	16	18 Nettoyage et entretien	31
7 Écran	18	18.1 Nettoyer le tambour.....	31
8 Touches	20	18.2 Nettoyer le bac à produits.....	31
9 Programmes	22	18.3 Nettoyer la pompe d'évacuation	33
10 Accessoires	25	18.4 Nettoyer le joint en caoutchouc	35
11 Linge	25	19 Dépannage	37
11.1 Préparer le linge.....	25	19.1 Déverrouillage de secours.....	40
12 Lessive et produit d'entretien	25	20 Transport, entreposage et élimination	41
13 Opération de base	25	20.1 Démontez l'appareil	41
13.1 Allumer l'appareil	25	20.2 Insérer des sécurités de transport	41
13.2 Régler un programme	26		

20.3 Remettre l'appareil en service	41
20.4 Éliminer un appareil usagé.....	41
21 Service à la clientèle.....	42
21.1 Numéro de modèle (E-Nr.), numéro de fabrication (FD) et numéro de comptage (Z-Nr.)....	42
22 Données techniques.....	42
22.1 Informations sur le logiciel libre	43



IMPORTANTES CONSIGNES DE SÉCURITÉ

LIRE ET CONSERVER CES INSTRUCTIONS

Lisez attentivement toutes les instructions avant d'utiliser l'appareil. Afin de réduire les risques d'incendie, d'électrocution et de blessures corporelles lorsque vous utilisez l'appareil, suivez les précautions de base, et notamment les consignes de sécurité suivantes.

1.1 Définitions des termes de sécurité

Vous trouverez ici des explications sur les mots de signalisation de sécurité utilisés dans ce manuel.

AVERTISSEMENT

Signale un risque de mort ou de blessure grave si l'avertissement n'est pas respecté.

1.2 Indications générales



- Lisez attentivement cette notice.
- Veuillez conserver la notice et les renseignements sur le produit en vue d'une réutilisation ultérieure ou pour un futur nouveau propriétaire.
- Ne branchez pas l'appareil si ce dernier a été endommagé durant le transport.

1.3 Conformité d'utilisation

Seul un personnel qualifié et agréé peut raccorder l'appareil sans fiche. Le fabricant n'est pas responsable des dommages résultant d'un raccordement incorrect. Les dommages dus à un raccordement incorrect ne sont pas couverts par l'Énoncé de la Garantie Limitée.

Utilisez l'appareil uniquement :

- pour laver des textiles lavables en machine et des lainages lavables à la main d'après l'étiquette.
- avec de l'eau du robinet et des détergents et produits d'entretien compatibles avec les machines à laver disponibles dans le commerce.
- dans un domicile privé et dans une pièce fermée de l'environnement domestique.
- jusqu'à une altitude maximale de 13 100 pi (4000 m) au-dessus du niveau de la mer.

MISE EN GARDE

Signale un risque de blessures mineures ou modérées si l'avertissement n'est pas respecté.

AVIS :

Ceci indique que la non-conformité à cet avis de sécurité peut entraîner des dégâts matériels ou endommager l'appareil.

Remarque : Ceci vous signale des informations et/ou indications importantes.

1.4 Restrictions au cercle d'utilisateurs

Cet appareil n'est pas destiné à être utilisé par des personnes (y compris des enfants) présentant des capacités physiques, sensorielles ou mentales réduites, à moins qu'elles n'aient été informées de la manière d'utiliser l'appareil par une personne responsable de leur sécurité.

Ne permettez jamais aux enfants de jouer avec l'appareil. Le nettoyage de l'appareil et l'entretien par l'utilisateur sont des activités que les enfants ne peuvent pas effectuer sans surveillance.

Les enfants de moins de 3 ans et les animaux doivent être tenus à distance de l'appareil.

1.5 Instructions de mise à la terre

Cet appareil doit être mis à la terre. En cas de dysfonctionnement, la mise à la terre réduira le risque de choc électrique en fournissant une voie de moindre résistance au courant électrique. Cet appareil est équipé d'un câble disposant d'un conducteur de mise à la terre.



IMPORTANTES CONSIGNES DE SÉCURITÉ

LIRE ET CONSERVER CES INSTRUCTIONS

L'installation, les raccordements électriques et la mise à la terre doivent être conformes avec tous les codes en vigueur.

AVERTISSEMENT

La mauvaise connexion du conducteur de mise à la terre peut provoquer un risque de choc électrique.

- ▶ En présence d'un électricien qualifié ou d'un professionnel autorisé, vérifiez, en cas de doute, si l'appareil est correctement mis à la terre.

1.6 Installation sûre

AVERTISSEMENT

Pour éviter tout risque de blessure lié à une installation incorrecte, il convient de respecter les points suivants.

- ▶ Assurez-vous que toutes les instructions d'installation ont été suivies avant l'utilisation.
- ▶ Observer impérativement les indications figurant sur la plaque signalétique lors du raccordement et de l'utilisation de l'appareil.
- ▶ Brancher l'appareil uniquement à l'aide d'une fiche dûment installée avec mise à la terre dans une prise secteur à courant alternatif.
- ▶ Le système à conducteur de protection de l'installation électrique de la maison doit être installé correctement. L'installation doit avoir une section de câble suffisamment grande.
- ▶ En cas d'utilisation d'un disjoncteur différentiel, utiliser exclusivement le type avec le symbole .
- ▶ Ne jamais alimenter l'appareil par l'intermédiaire d'un appareil de commutation externe, par ex. une minuterie ou une télécommande.
- ▶ Si l'appareil est encastré, la fiche du cordon d'alimentation secteur doit être librement accessible ou, si un accès libre est impossible, un dispositif de sectionnement doit être installé dans l'installation électrique fixe, conformément aux réglementations d'installation.
- ▶ Veillez à ne pas coincer ou endommager le câble d'alimentation en posant l'appareil.

Pour éviter tout risque de blessure dû à une isolation endommagée du cordon d'alimentation, observez ce qui suit.

- ▶ Ne mettez jamais en contact le cordon d'alimentation avec des sources de chaleur et des pièces chaudes de l'appareil.

- ▶ Ne mettez jamais en contact le cordon d'alimentation avec des pointes acérées ou arêtes tranchantes.
- ▶ Ne pliez, n'écrasez ou ne modifiez jamais le cordon d'alimentation.

AVERTISSEMENT

Pour éviter tout risque de blessure dû à un cordon d'alimentation trop long et à des adaptateurs non approuvés, observez ce qui suit.

- ▶ Ne pas utiliser de rallonge ni de bloc multiprise.
- ▶ Utiliser uniquement les adaptateurs et cordons d'alimentation secteur autorisés par le fabricant.
- ▶ Si le cordon d'alimentation secteur est trop court et qu'aucun autre cordon plus long n'est disponible, contacter un électricien spécialisé pour adapter l'installation domestique.

AVERTISSEMENT

Il peut être risqué de soulever l'appareil en raison de son poids élevé.

- ▶ Soulevez l'appareil à deux personnes.
- Si cet appareil n'est pas installé correctement dans une colonne lave-linge/sèche-linge, il peut tomber.
- ▶ Empilez le sèche-linge sur un lave-linge uniquement à l'aide du kit de raccordement du fabricant du sèche-linge. Aucune autre méthode d'installation n'est autorisée.
- ▶ N'installez pas l'appareil dans une colonne de laveuse/sécheuse si le fabricant ne propose pas de trousse de raccordement approprié.
- ▶ N'installez pas d'appareils de différents fabricants et de profondeurs et largeurs différentes dans une colonne de laveuse/sécheuse.
- ▶ Ne placez pas une colonne de laveuse/sécheuse sur un socle, les appareils peuvent basculer.

AVERTISSEMENT

Les enfants peuvent se passer le matériel d'emballage par-dessus la tête, s'y enrouler et s'y étouffer.

- ▶ Gardez le matériel d'emballage à l'écart des enfants.
- ▶ Ne permettez jamais aux enfants de jouer avec le matériel d'emballage.

MISE EN GARDE

L'appareil peut vibrer ou bouger pendant le fonctionnement.

- ▶ Installez l'appareil sur une surface propre, plane et solide.



IMPORTANTES CONSIGNES DE SÉCURITÉ

LIRE ET CONSERVER CES INSTRUCTIONS

- ▶ Alignez l'appareil avec les pieds de l'appareil et un niveau à bulle.

Il existe un risque de trébuchement si les tuyaux et les cordons d'alimentation secteur ne sont pas installés correctement.

- ▶ Disposez les tuyaux et le cordon d'alimentation secteur de manière à éviter tout risque de chute.

Si l'appareil est déplacé par ses parties saillantes, telles que la porte de l'appareil, les pièces peuvent se détacher.

- ▶ Ne déplacez pas l'appareil par ses parties frontales.

MISE EN GARDE

Vous risquez de vous couper en touchant les arêtes vives de l'appareil.

- ▶ Ne touchez pas les arêtes vives de l'appareil.
- ▶ Utilisez des gants de protection pour transporter et installer l'appareil.

1.7 Utilisation sûre

AVERTISSEMENT

Pour éviter tout risque de blessure dû à un appareil ou à un cordon d'alimentation endommagé, observez ce qui suit.

- ▶ Ne jamais utiliser un appareil endommagé.
- ▶ Ne jamais tirer sur le cordon d'alimentation secteur pour débrancher l'appareil du secteur. Toujours débrancher la fiche mâle du cordon d'alimentation secteur.
- ▶ Si l'appareil ou le cordon d'alimentation secteur est endommagé, débrancher immédiatement la fiche mâle du cordon d'alimentation secteur ou couper le fusible dans le boîtier à fusibles et fermer le robinet d'eau.

- ▶ Appeler le service à la clientèle. → *Page 42*

L'humidité qui pénètre peut occasionner une électrocution.

- ▶ Utiliser l'appareil uniquement dans des pièces fermées.
- ▶ Ne jamais exposer l'appareil à une forte chaleur ou humidité.
- ▶ N'utilisez pas de nettoyeur haute pression, de nettoyeur à vapeur, de flexibles ou de douche pour nettoyer l'appareil.

AVERTISSEMENT

Les enfants risquent de s'enfermer dans l'appareil et de mettre leur vie en danger.

- ▶ L'appareil ne doit pas être installé derrière une porte qui se ferme, ni derrière une porte coulissante ou une porte avec une charnière située du côté opposé à l'appareil qui empêcherait l'ouverture complète de ce dernier.
- ▶ Lorsque l'appareil ne sert plus, débranchez le cordon d'alimentation secteur, puis coupez celui-ci et retirez la porte de l'appareil.

Lors de l'essorage de grandes pièces de linge imperméable à l'eau, des balourds peuvent se produire et entraîner des blessures.

- ▶ Ne lavez pas et n'essorez pas de grandes pièces de linge imperméables à l'eau, telles que des couvertures ou des surmatelas, dans l'appareil.

AVERTISSEMENT

Les enfants risquent d'inhalier ou d'avaler des petits morceaux et s'étouffer.

- ▶ Gardez les petits morceaux à l'écart des enfants.
- ▶ Ne permettez jamais aux enfants de jouer avec les petits morceaux.

AVERTISSEMENT

Un système d'eau chaude non utilisé pendant 2 semaines ou plus peut produire de l'hydrogène gazeux inflammable.

- ▶ Avant d'utiliser l'appareil, ouvrez tous les robinets d'eau chaude pendant quelques minutes afin de libérer l'hydrogène gazeux.
- ▶ Ne fumez pas et n'utilisez pas de flamme nue pendant ce temps.

AVERTISSEMENT

L'ingestion de lessive et de produit d'entretien risque de provoquer un empoisonnement.

- ▶ Consultez un médecin en cas d'ingestion accidentelle.
- ▶ Rangez la lessive et les produits d'entretien hors de portée des enfants.

AVERTISSEMENT

Si le linge a été prétraité avec des produits de nettoyage inflammables contenant des solvants, cela peut provoquer une explosion dans l'appareil.

- ▶ Rincez soigneusement le linge prétraité à l'eau avant de le laver.



IMPORTANTES CONSIGNES DE SÉCURITÉ

LIRE ET CONSERVER CES INSTRUCTIONS

MISE EN GARDE

Si vous montez ou grimpez sur l'appareil, la plaque de protection peut se casser.

- ▶ Ne montez et ne grimpez pas sur l'appareil.

Si vous prenez appui sur la porte de l'appareil, cette dernière peut basculer.

- ▶ Ne vous appuyez pas et ne vous asseyez pas sur la porte de l'appareil.

- ▶ Ne déposez aucun objet sur la porte de l'appareil.

Si vous introduisez vos mains dans le tambour en rotation, vous risquez de vous blesser les mains.

- ▶ Patientez jusqu'à l'arrêt complet du tambour avant de mettre les mains dedans.

MISE EN GARDE

Lors d'un lavage à haute température, le liquide de lavage devient très chaud.

- ▶ Ne touchez jamais le liquide de lavage chaud.

MISE EN GARDE

Si vous ouvrez le bac à produits, la lessive et les produits d'entretien peuvent vous éclabousser. Un contact avec les yeux ou la peau peut entraîner des irritations.

- ▶ En cas de contact avec de la lessive ou des produits d'entretien, rincez-vous abondamment les yeux ou la peau à l'eau claire.
- ▶ Consultez un médecin en cas d'ingestion accidentelle.
- ▶ Rangez la lessive et les produits d'entretien hors de portée des enfants.

1.8 Nettoyer et entretenir l'appareil

AVERTISSEMENT

Pour éviter tout risque de blessure dû à des réparations incorrectes, respectez les points suivants.

- ▶ Ne modifiez jamais techniquement l'appareil ou les caractéristiques de l'appareil.
- ▶ Ne manipulez pas les éléments de commande.
- ▶ Seuls des techniciens qualifiés ou des prestataires de services agréés peuvent effectuer des réparations.
- ▶ Seules des pièces de rechange d'origine peuvent être utilisées pour réparer l'appareil.
- ▶ Afin d'écartier tout danger, quand le cordon d'alimentation de cet appareil est endommagé, seul le fabricant, son service à la clientèle ou toute autre personne de qualification équivalente est habilité à le faire.

L'humidité qui pénètre peut occasionner une électrocution.

- ▶ Avant le nettoyage, retirez la fiche secteur ou coupez le fusible dans le tableau électrique.
- ▶ N'utilisez pas de nettoyeur haute pression, de nettoyeur à vapeur, de flexibles ou de douche pour nettoyer l'appareil.

AVERTISSEMENT

Pour éviter tout risque de blessure lié à l'utilisation de pièces détachées ou d'accessoires non originaux, observez ce qui suit.

- ▶ N'utilisez que des pièces de rechange et des accessoires approuvés par le fabricant.

AVERTISSEMENT

L'utilisation de produits de nettoyage contenant des solvants peut produire des vapeurs toxiques.

- ▶ N'utilisez jamais de détergents contenant des solvants.

1.9 Mises en garde conformément à la proposition 65 de l'État de Californie

Ce produit pourrait contenir un produit chimique reconnu par l'État de la Californie comme cancérigène ou ayant des effets nocifs sur la reproduction. Par conséquent, vous pourriez devoir apposer l'étiquette suivante sur l'emballage du produit comme requis par la Californie :

AVERTISSEMENT ISSUE DE LA PROPOSITION 65 DE L'ÉTAT DE LA CALIFORNIE :



AVERTISSEMENT

Cancer et dommages à la reproduction -
www.P65Warnings.ca.gov

2 Éviter les dommages matériels

AVIS :

Un dosage incorrect de l'assouplissant, de la lessive et des produits d'entretien et de nettoyage peut nuire au bon fonctionnement de l'appareil.

- ▶ Respectez les recommandations de dosage lessiviel du fabricant.
- ▶ Utilisez uniquement des adoucissants ou des produits destinés à éliminer l'électricité statique, expressément recommandés par le fabricant du produit pour cet usage.

Le dépassement de la quantité de charge maximale altère le fonctionnement de l'appareil.

- ▶ Respectez la quantité de charge maximale pour chaque programme et ne la dépassez pas. → *Page 22*

En vue de son transport, l'appareil a été sécurisé avec des sécurités de transport. Les sécurités de transport qui ne sont pas enlevées peuvent entraîner des dommages matériels ou endommager l'appareil.

- ▶ Avant la mise en service, retirez complètement toutes les sécurités de transport et conservez-les dans un endroit sûr.
- ▶ Avant chaque transport, mettez en place toutes les sécurités de transport afin d'éviter tout dommage dû au transport.

Le branchement non conforme du tuyau d'arrivée d'eau peut entraîner des dommages matériels.

- ▶ Serrer les vis à la main sur l'arrivée d'eau.
- ▶ Raccorder directement le tuyau d'arrivée d'eau au robinet sans utiliser d'éléments de raccordement supplémentaires tels que des adaptateurs, des rallonges ou des vannes.
- ▶ Installer le corps de vanne du tuyau d'arrivée d'eau sans contact avec l'environnement et sans l'exposer à des forces extérieures.
- ▶ Veiller à ce que le diamètre intérieur du robinet d'arrivée d'eau soit d'au moins 17 mm.
- ▶ Vérifier que la longueur du filetage sur le raccord au robinet d'eau soit d'au moins 10 mm.

Observez les consignes suivantes pour éviter d'endommager l'appareil ou votre propriété.

- ▶ Ne raccordez pas l'appareil à la conduite d'eau si des travaux de construction sont en cours ou si l'eau semble trouble ou contient des particules visibles. Négliger ces instructions pourrait entraîner la présence de corps étrangers dans l'appareil, ce qui pourrait en affecter la performance ou causer des fuites d'eau.

Une pression de l'eau trop faible ou trop élevée peut gêner le fonctionnement de l'appareil.

- ▶ Assurez-vous que la pression d'eau au niveau de l'alimentation en eau est comprise entre 14,5 psi (100 kPa) minimum et 145 psi (1 000 kPa) maximum.
- ▶ Si la pression hydraulique excède la valeur maximale indiquée, un réducteur de pression entre le raccordement à l'eau et la trousse de tuyaux de l'appareil doit être installé.
- ▶ Ne raccordez pas l'appareil au mitigeur d'un chauffe-eau accumulateur.

Les tuyaux d'eau modifiés ou endommagés peuvent provoquer des dégâts matériels ou endommager l'appareil.

- ▶ Veillez à ne jamais plier, écraser, modifier ou couper les tuyaux d'eau.
- ▶ Utilisez uniquement les tuyaux d'eau ou les tuyaux de rechange originaux.

- ▶ Ne réutilisez jamais des tuyaux d'eau usagés.

L'utilisation de l'appareil avec de l'eau sale ou trop chaude peut provoquer des dégâts matériels.

- ▶ Utilisez l'appareil uniquement avec de l'eau potable froide ou chaude, jusqu'à un maximum de 60° C / 140° F.

Les produits de nettoyage inappropriés risquent d'endommager la surface de l'appareil.

- ▶ N'utilisez pas de produits de nettoyage agressifs ou récurants.
- ▶ N'utilisez pas de produits de nettoyage fortement alcoolisés,
- ▶ N'utilisez pas de tampon abrasif ni d'éponge en laine d'acier.
- ▶ Nettoyez l'appareil uniquement avec de l'eau et un chiffon doux et humide.
- ▶ En cas de contact avec l'appareil, éliminez immédiatement tous les résidus de lessive, de brouillard de pulvérisation ou de résidus.

3 Protection de l'environnement et économies

3.1 Mise au rebut de l'emballage

Les matériaux d'emballage sont écologiques et recyclables.

- ▶ Veuillez éliminer les pièces détachées après les avoir triées par matières.

3.2 Économiser de l'énergie et des ressources

Si vous respectez les instructions suivantes, votre appareil consommera moins de courant et d'eau.

- Utilisez des programmes à basse température et des temps de lavage plus longs et exploitez la quantité de charge maximale. → *Page 22*
- Réduisez la température de lavage pour le linge légèrement et normalement sale.
- Réglez la vitesse d'essorage maximale si le linge doit ensuite être séché au sèche-linge.
- Lavez le linge sans prélavage.

3.3 Mode économie d'énergie

Si vous n'utilisez pas l'appareil pendant une courte période, il passe automatiquement en mode économie d'énergie. Tous les affichages s'effacent et II ► clignote. Le mode économie d'énergie prend fin lorsque vous utilisez de nouveau l'appareil.

Si vous n'utilisez plus l'appareil pendant une période prolongée, il se met automatiquement en mode veille.

4 Installation et branchement

Installez l'appareil conformément aux instructions du fabricant et aux réglementations locales.

4.1 Déballez l'appareil

AVIS :

Les objets qui restent dans le tambour et qui ne sont pas destinés au fonctionnement de l'appareil peuvent entraîner des dommages matériels ou endommager l'appareil.

- ▶ Avant utilisation, retirez ces objets et les accessoires fournis du tambour.

1. Retirez entièrement les emballages et les sachets de l'appareil.

→ "Mise au rebut de l'emballage", Page 8

2. Vérifiez que l'appareil ne présente pas de dommages visibles.

3. Ouvrir le hublot. → Page 26

4. Retirez l'accessoire du tambour.

5. Fermez la porte.

4.2 Contenu de livraison

Après avoir déballé le produit, inspectez toutes les pièces pour détecter d'éventuels dégâts dus au transport et pour vous assurer de l'intégralité de la livraison.

AVIS :

Des accessoires incomplets ou défectueux peuvent gêner le fonctionnement de l'appareil, l'endommager ou entraîner des dommages matériels.

- ▶ Ne faites pas fonctionner l'appareil avec des accessoires incomplets ou défectueux.
- ▶ Remplacez les accessoires appropriés avant de faire fonctionner l'appareil.

→ "Accessoires", Page 25

Remarque : Un test de fonctionnement a été effectué en usine sur l'appareil. Des taches d'eau peuvent alors apparaître dans l'appareil, mais le premier cycle de lavage les éliminera.

La livraison comprend :

- Lave-linge
- Documents d'accompagnement
- Cales de transport → Page 11

- Chapeau de protection¹
- Tuyaux d'arrivée d'eau → Page 12
- Coude pour la fixation du tuyau d'évacuation d'eau

4.3 Exigences sur le lieu d'installation

⚠ AVERTISSEMENT

L'appareil contient des pièces sous tension. Il est dangereux de toucher des pièces sous tension.

- ▶ Ne pas utiliser pas l'appareil sans la plaque de protection.

⚠ AVERTISSEMENT

L'appareil peut basculer lorsqu'il est utilisé sur un socle.

- ▶ Avant la mise en service, il est essentiel que les pieds de l'appareil soient fixés sur un socle à l'aide des pattes de retenue → Page 25 du fabricant.

AVIS :

La présence d'eau résiduelle gelée dans l'appareil peut l'endommager.

- ▶ N'installez et n'utilisez pas l'appareil dans des lieux exposés au risque de gel et/ou en plein air.

Si l'appareil est incliné à plus de 40°, l'eau résiduelle qu'il contient peut s'échapper et provoquer des dommages matériels.

- ▶ Inclinez l'appareil avec précaution.
- ▶ Transportez l'appareil debout.

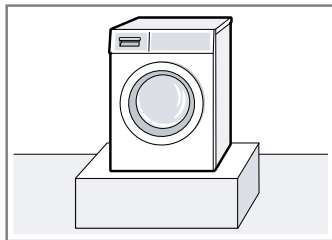
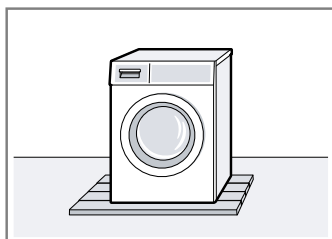
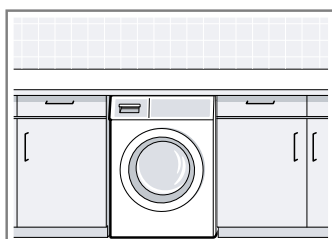
Lieu d'installation	Conditions
Socle 	Fixez l'appareil à l'aide de pattes de retenue → Page 25.
Plancher en bois 	Placez l'appareil sur une plaque de bois résistant à l'eau (épaisseur minimale de 30 mm), fermement vissée au sol.
Coin cuisine 	Placez l'appareil uniquement sous un plan de travail continu relié solidement aux armoires voisines. Largeur de niche requise : 60 cm.

¹ Le nombre de chapeaux de protection varie en fonction du modèle.

Lieu d'installation	Conditions
Contre un mur	Ne coincez aucun cordon d'alimentation secteur ni aucun tuyau entre le mur et l'appareil.

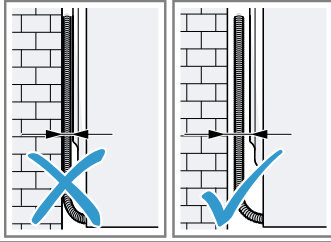

4.4 Types d'installation

L'appareil peut être installé dans une armoire fermée comme colonne lave-linge/sèche-linge et en pose-libre.

⚠ AVERTISSEMENT

Si cet appareil n'est pas installé correctement dans une colonne lave-linge/sèche-linge, il peut tomber.

- ▶ Empilez le sèche-linge sur un lave-linge uniquement à l'aide de la trousse de raccordement du fabricant de la sécheuse. Aucune autre méthode d'installation n'est autorisée.
- ▶ N'installez pas l'appareil dans une colonne de laveuse/sècheuse si le fabricant ne propose pas de trousse de raccordement approprié.
- ▶ N'installez pas d'appareils de différents fabricants et de profondeurs et largeurs différentes dans une colonne de laveuse/sècheuse.
- ▶ Ne placez pas une colonne de laveuse/sècheuse sur un socle, les appareils peuvent basculer.

Installation dans une armoire fermée

Remarques

- Pour l'installation dans une colonne lave-linge/sèche-linge, veuillez tenir compte des exigences relatives au lieu d'installation.
- Pour l'installation dans une armoire, respectez les dimensions minimales requises.
- Utilisez l'appareil avec la porte de l'armoire ouverte afin d'obtenir des temps de séchage plus courts. Un fonctionnement avec la porte de l'armoire fermée et les ouvertures de ventilation minimales requises peut entraîner des temps de séchage plus longs.

La taille indiquée pour l'orifice de ventilation est valable par position et ne doit pas être divisée entre la position supérieure et la position inférieure.

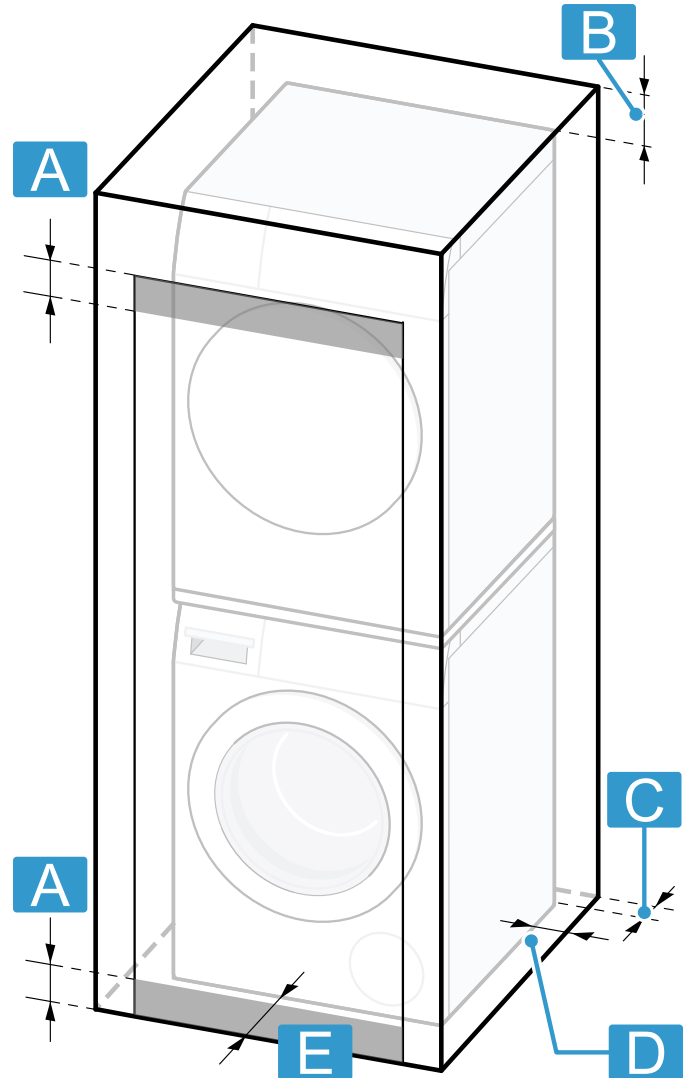

A 1,25 po (3,2 cm)

B 6,25 po (16,0 cm)

C 3,0 po (7,5 cm)

D 0,5 po (1,3 cm)¹

E 0,5 po (1,3 cm)

¹ Valable pour les deux côtés de l'appareil

Les dimensions indiquées pour l'orifice de ventilation sont valables par position et ne doivent pas être divisées entre la position supérieure et la position inférieure.

Installation dans une armoire ouverte

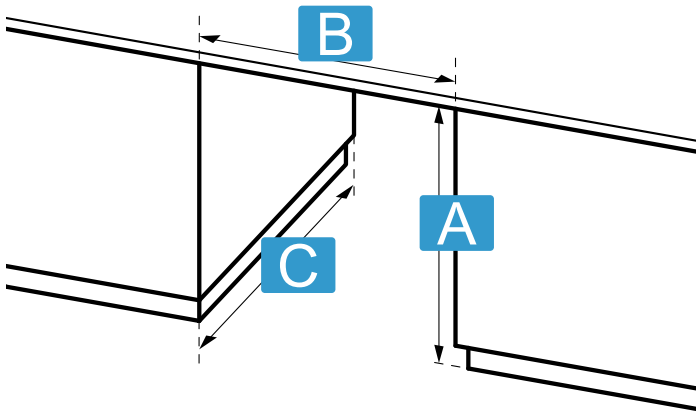

A 34,5 po (87,6 cm)

B 23,8 po (60,5 cm)

C 28,0 po (71,1 cm)

4.5 Retirer les sécurités de transport

L'appareil est sécurisé pour le transport par des cales de transport à l'arrière de l'appareil.

Remarque : Conservez les vis des sécurités de transport et les douilles pour tout transport ultérieur.

1. Retirez le flexible ① et le câble d'alimentation ② des supports.

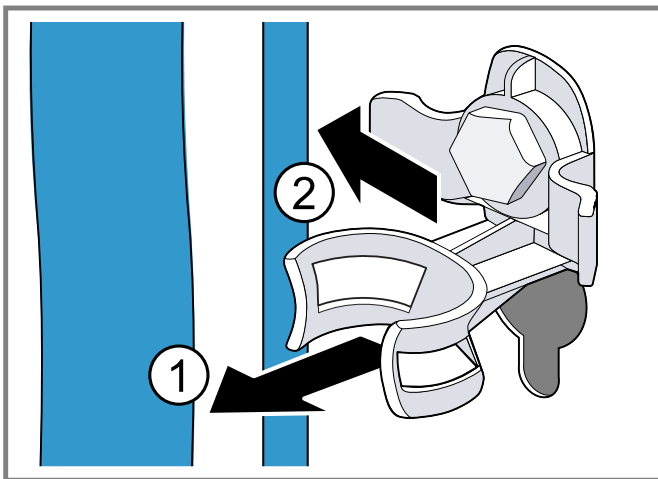

2. Dévissez les 4 vis des sécurités de transport à l'aide d'une clé à vis de calibre 13 ① et retirez-les ②.

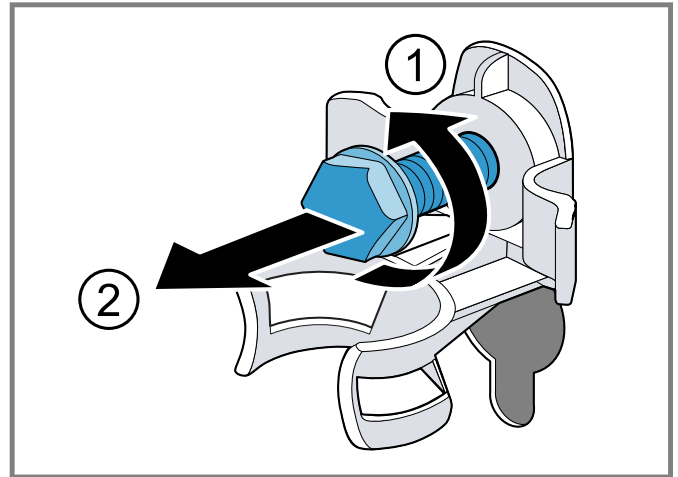

3. Retirez les 4 douilles.

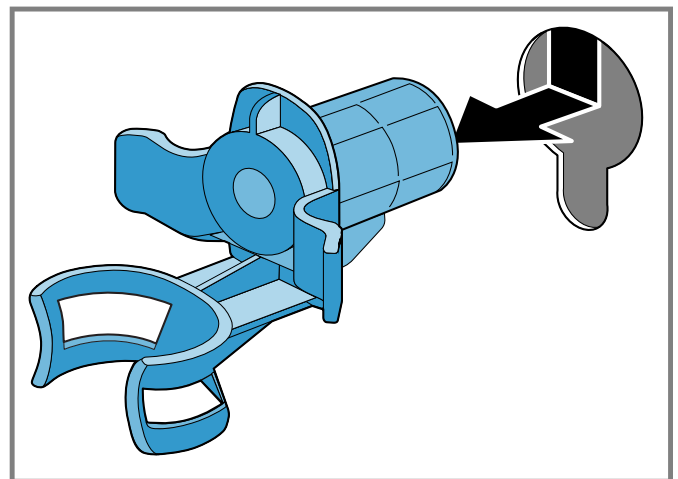

4. Insérez les chapeaux de protection et poussez-les vers le bas.

Remarques

- Tenez compte du nombre de chapeaux de protection fournis
- En présence de quatre chapeaux de protection à la livraison, placez-les dans les quatre ouvertures prévues pour les sécurités de transport.

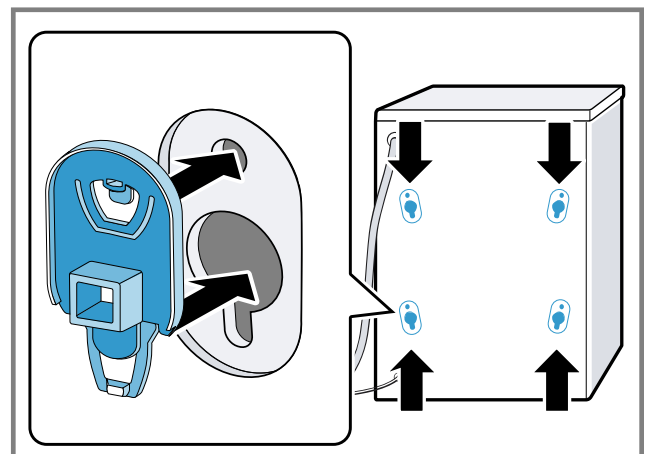

- Si un seul cache est fourni, placez-le dans l'ouverture inférieure gauche pour la sécurité de transport.

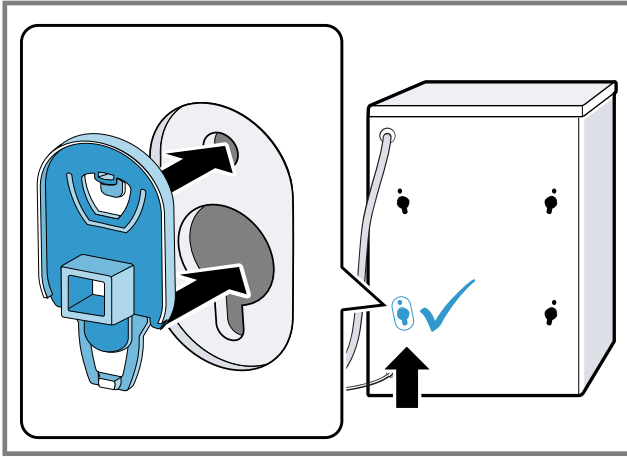

Remarque : Pour installer les sécurités de transport dans l'appareil pour le transport, exécutez ces étapes dans l'ordre inverse.

4.6 Brancher l'appareil

Raccorder les tuyaux d'arrivée d'eau

AVIS :

Le branchement non conforme du tuyau d'arrivée d'eau peut entraîner des dommages matériels.

- ▶ Serrer les vis à la main sur l'arrivée d'eau.

1. Branchez le tuyau d'arrivée d'eau chaude **a** (rouge) et d'eau froide **b** (bleu) sur l'appareil.

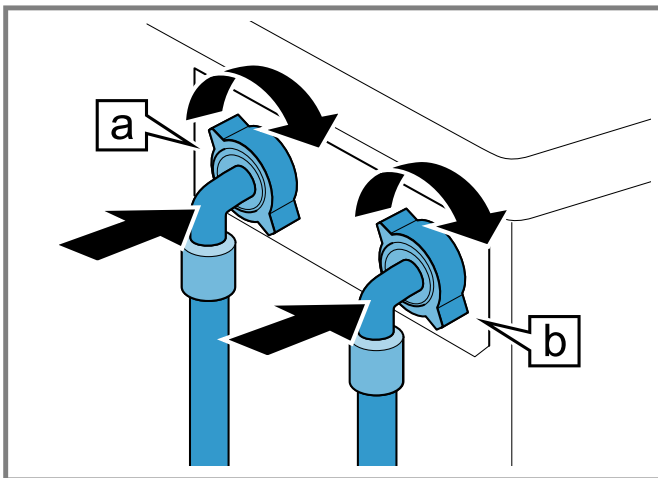

2. Raccordez le tuyau d'arrivée d'eau chaude **a** (rouge) et d'eau froide **b** (bleu) au robinet d'eau (26,4 mm = 3/4 po).

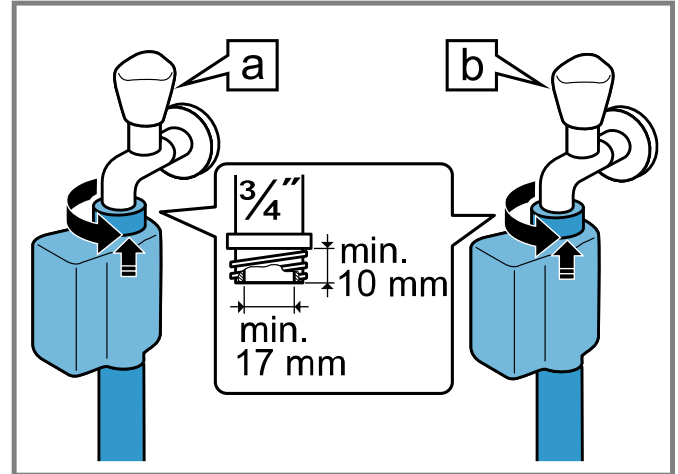

En l'absence de robinet pour l'eau chaude, raccordez uniquement le tuyau d'arrivée d'eau pour l'eau froide. Couvrez le raccord d'eau chaude de l'appareil pour le protéger de toute contamination.

Conseil : Pour protéger l'appareil contre les salissures, utilisez un cache de fin 3/4 po sur le raccord d'eau chaude de l'appareil.

3. Ouvrez les robinets d'eau avec précaution et vérifiez que les raccords sont étanches.

Types de raccordement à l'évacuation de l'eau

Ces informations vous aident à raccorder cet appareil à l'évacuation de l'eau.

AVIS :

Lors de la vidange, le tuyau d'évacuation d'eau est sous pression et peut se détacher du point de raccordement installé.

- ▶ Sécurisez le tuyau d'évacuation d'eau pour éviter tout desserrage involontaire.

En cas de sortie bouchée ou fermée, l'eau accumulée risque de s'écouler à nouveau dans l'appareil.

- ▶ Avant de faire fonctionner l'appareil, assurez-vous que l'eau d'écoulement s'évacue rapidement et éliminez les bouchages.

Remarque : Respectez les hauteurs de pompage. La hauteur de pompage maximale est de 100 cm.

Siphon

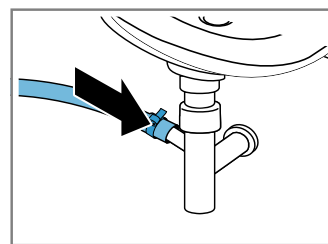

Fixez le point de raccordement avec un collier de serrage (24-40 mm).

Lavabo

Fixez le tuyau d'évacuation d'eau à l'aide d'un coude et sécurisez-le.

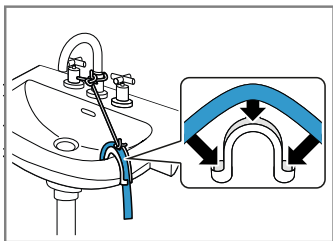

Tuyau en plastique avec manchon en caoutchouc ou avaloir d'égout

Fixez le tuyau d'évacuation d'eau à l'aide d'un coude et sécurisez-le.

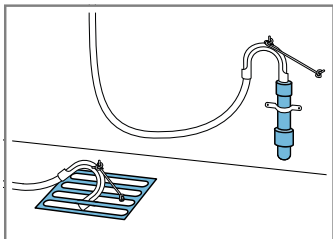

Raccordement électrique de l'appareil

Remarque : Votre installation domestique électrique pour cet appareil doit être conforme à la législation et aux règles de sécurité locales et doit inclure un disjoncteur de courant résiduel.

1. Branchez l'adaptateur secteur avec le côté conducteur dans une prise de courant appropriée à proximité de l'appareil.

Respectez la notice d'utilisation fournie avec l'adaptateur secteur.

2. Branchez la fiche secteur du cordon d'alimentation de l'appareil dans une prise murale avec mise à la terre à proximité de l'appareil.

Vous trouverez les données de raccordement de l'appareil dans les données techniques → Page 42.

3. S'assurer que la fiche est correctement insérée.

4.7 Aligner l'appareil

Pour réduire le bruit et les vibrations, et empêcher l'appareil de bouger, alignez correctement l'appareil.

1. Desserrez les contre-écrou dans le sens des aiguilles d'une montre à l'aide d'une clé à vis de calibre 17.

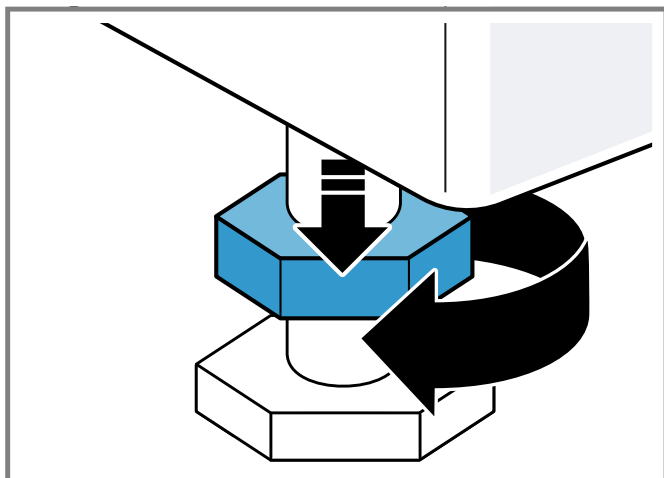

2. Pour aligner l'appareil, tournez les pieds de l'appareil. Vérifier l'horizontalité avec un niveau à bulle.

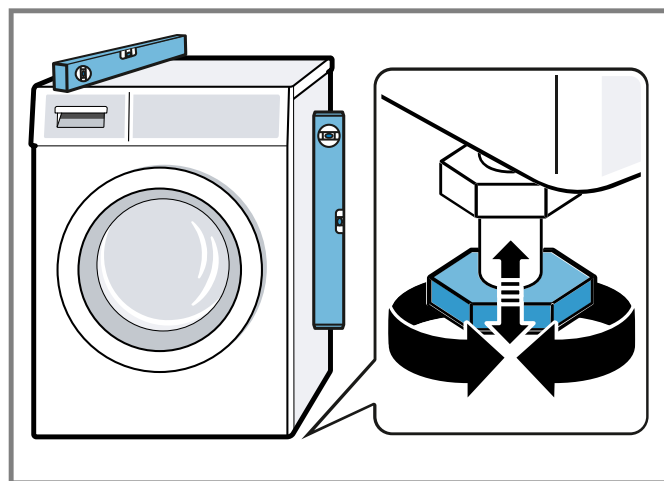

Tous les pieds de l'appareil doivent reposer fermement sur le sol.

3. Serrez les contre-écrous contre le corps de l'appareil en vous servant d'une clé à vis de calibre 17.

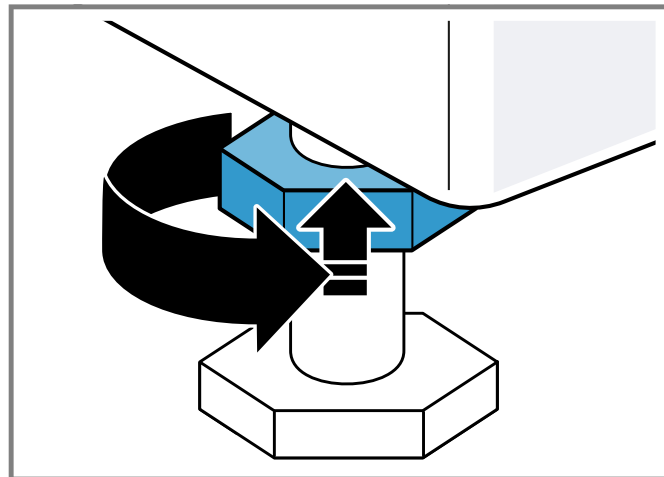

Tenez fermement le pied de l'appareil et ne réglez pas la hauteur.

5 Avant la première utilisation

Préparez l'appareil pour l'utilisation.

5.1 Démarrer le cycle de lavage à vide

Votre appareil a été soumis à des tests approfondis avant de quitter l'usine. Pour éliminer l'eau résiduelle éventuellement présente, effectuez un premier lavage sans linge.

1. Appuyez sur .

Le processus de mise en marche prend quelques secondes.

2. Réglez le programme 90° ou sélectionnez un programme pour le nettoyage du tambour. → Page 31
3. Fermez le hublot.
4. Extrayez le bac à produits jusqu'à la butée.

5. Versez environ 1 litre d'eau du robinet dans le compartiment pour dosage manuel.

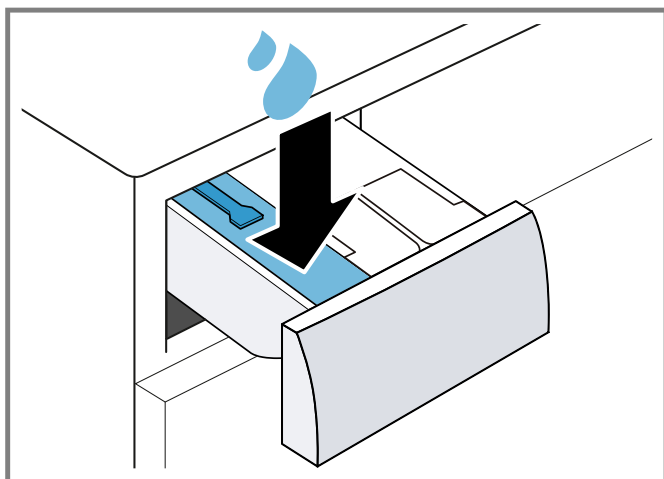

6. Verser la lessive en poudre toutes températures avec agent de blanchiment oxygéné dans le compartiment pour dosage manuel.

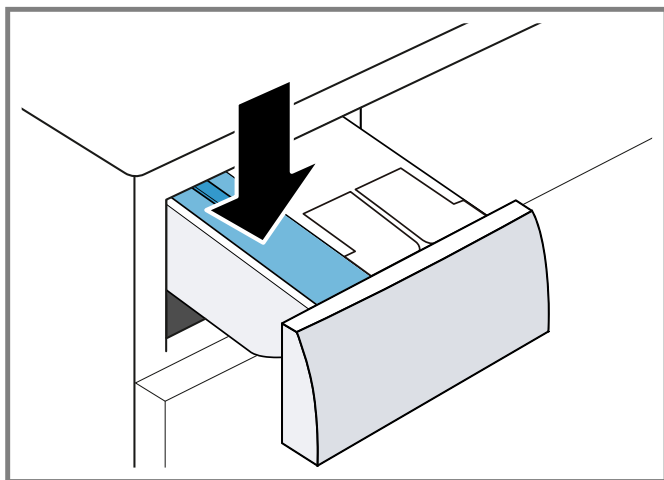

Pour éviter la formation de mousse, utilisez uniquement la moitié de la quantité de lessive recommandée par le fabricant pour du linge légèrement sale. N'utilisez pas de lessive pour lainages ni pour linge délicat.

7. Rentrez le bac à produits.
8. Démarrez le programme. → *Page 27*
9. Démarrez le premier cycle de lavage ou appuyez sur  pour mettre l'appareil en mode veille.
→ *"Opération de base", Page 25*

6 Description de l'appareil

6.1 Appareil

Cette section contient une vue d'ensemble des composants de votre appareil.

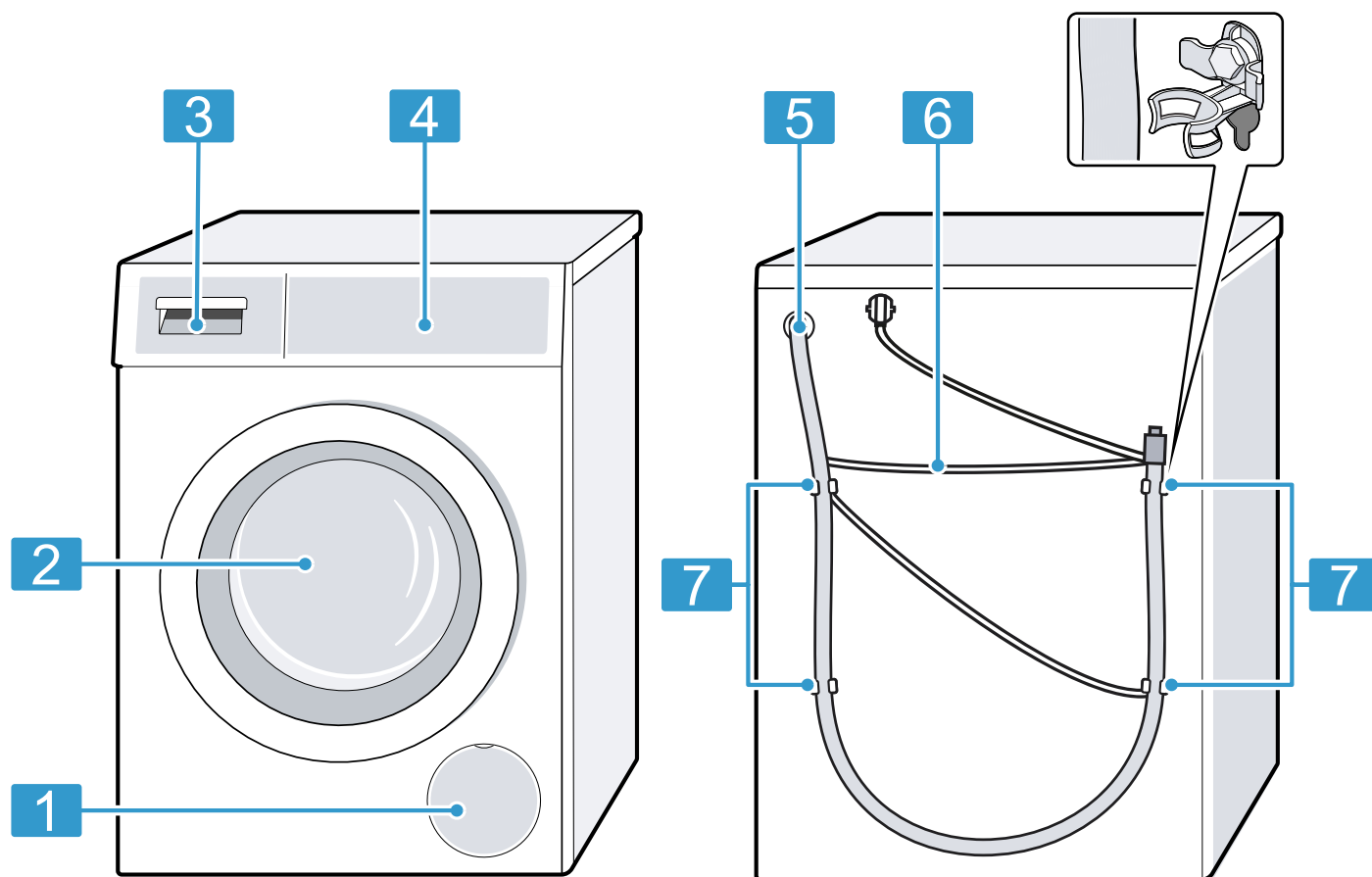

Selon le type d'appareil, certains détails illustrés peuvent varier, par exemple la couleur et la forme.

1	Trappe d'entretien de la pompe d'évacuation → Page 33
2	Porte → Page 26
3	Bac à produits → Page 15
4	Bandeau de commande → Page 16
5	Tuyau d'évacuation d'eau → Page 12
6	Cordon d'alimentation secteur → Page 13
7	Cales de transport → Page 11

6.2 Bac à produits

Remarque : Respectez les indications des fabricants concernant l'utilisation et le dosage de la lessive et des produits d'entretien, ainsi que les indications dans les descriptions des programmes.

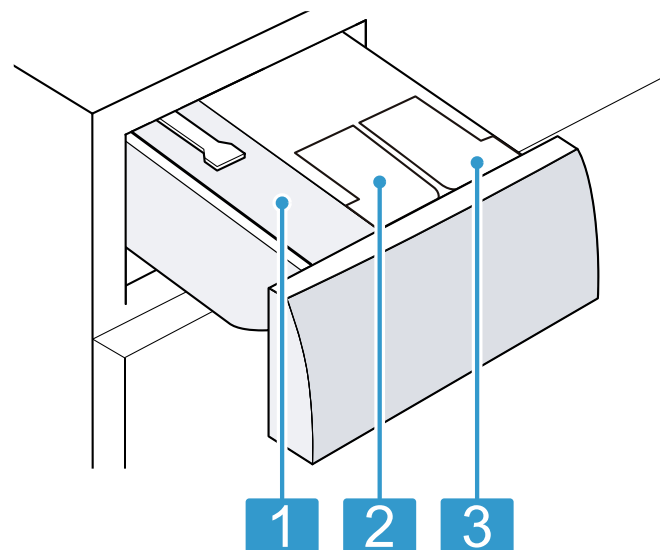

-
- 1** Compartiment pour dosage manuel
→ "Utiliser le compartiment pour dosage manuel",
Page 28

 - 2** ☼ / ∅ : récipient de dosage pour adoucissant ou pour lessive liquide
→ "Système de dosage intelligent", Page 27

 - 3** ∅ : récipient de dosage pour la lessive liquide
→ "Système de dosage intelligent", Page 27
-

6.3 Bandeau de commande

Le bandeau de commande vous permet de configurer toutes les fonctions de votre appareil et d'obtenir des informations sur son état de fonctionnement.

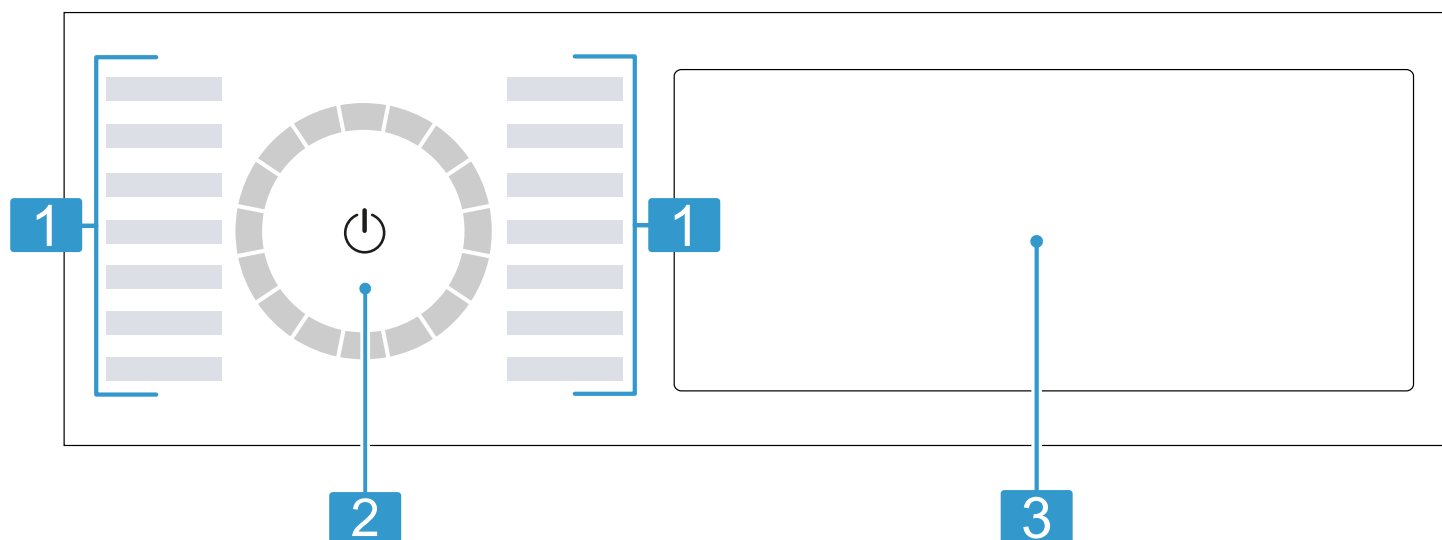

-
- 1** Programmes → Page 22

 - 2** Sélecteur de programme → Page 25

 - 3** Touches → Page 20 et affichage → Page 18
-

6.4 Logique de commande

Certaines zones de l'écran sont des touches et réagissent au toucher. Vous pouvez activer, désactiver ou modifier les réglages en appuyant sur les touches. Les réglages activés sont mis en surbrillance à l'écran.

AVIS :

Un choc violent sur l'écran peut entraîner des dommages.

- ▶ N'exercez aucune pression forte sur l'écran.
- ▶ N'appuyez pas sur l'écran avec des objets tranchants ou pointus.

Afficher ou masquer des touches supplémentaires

Certaines touches sont masquées pour un affichage réduit. Lorsque ces touches supplémentaires apparaissent, vous pouvez activer ou désactiver les réglages correspondants.

1. Pour afficher les touches supplémentaires, appuyez brièvement sur **More**.

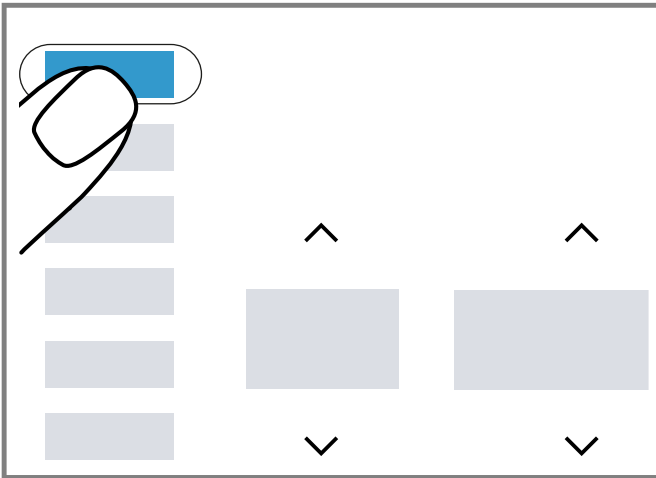

- ✓ L'écran affiche toutes les touches supplémentaires.

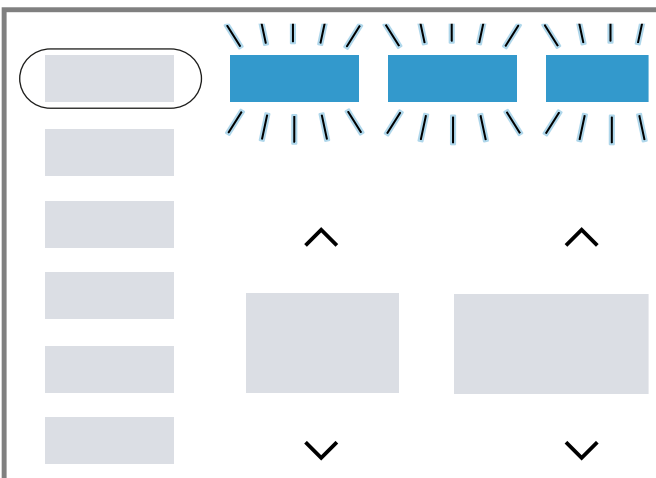

2. Pour masquer les touches supplémentaires, appuyez de nouveau brièvement sur **More**.

Modifier la valeur de réglage

Lorsque vous activez certains réglages, l'écran affiche les touches de sélection et vous pouvez modifier la valeur réglée.

- Appuyez sur les touches de sélection → *Page 20*.
L'écran affiche la valeur de réglage.

7 Écran

À l'écran sont affichés les valeurs de réglage actuelles, les sélections possibles ou des textes d'information.

Selon le statut du programme, l'écran affiche quelques conseils dans la zone **End**, par exemple **End**.



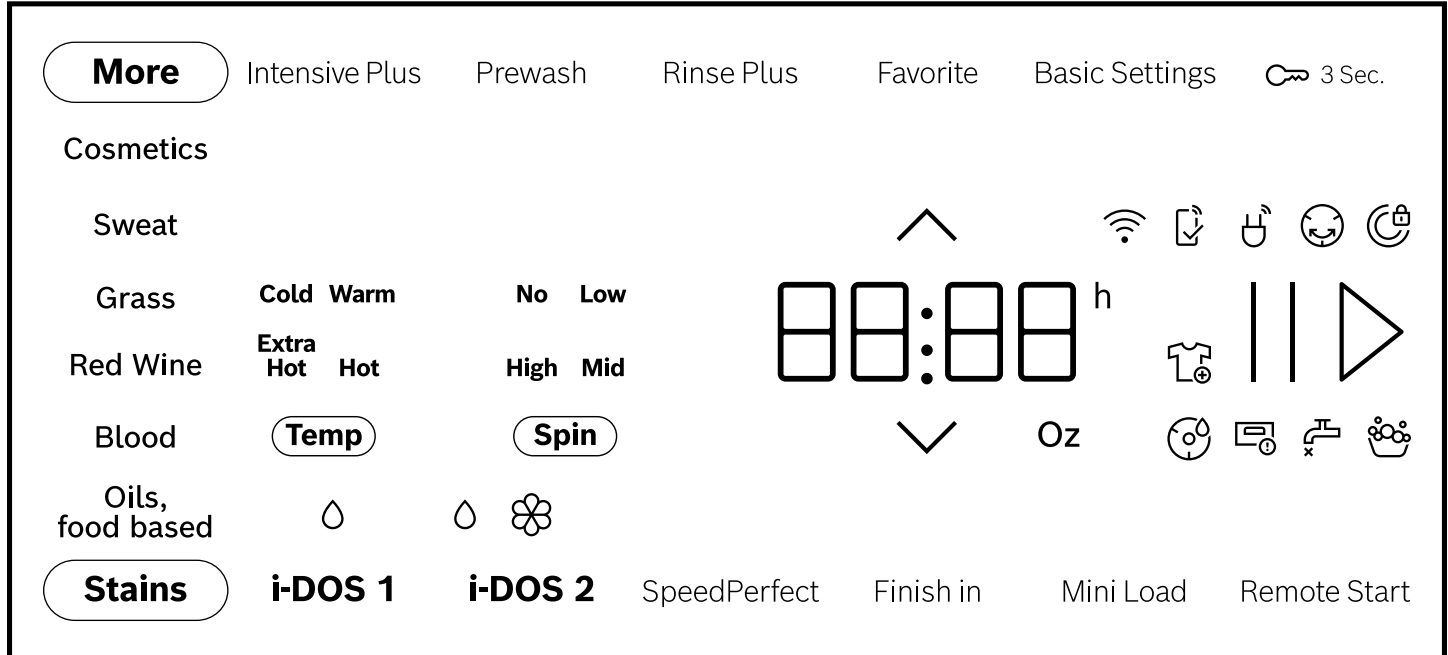











Remarque : Des fonctions supplémentaires peuvent être disponibles grâce aux mises à jour du logiciel. → *Page 29*
Lorsqu'une mise à jour du logiciel est disponible, vous trouverez de plus amples informations dans l'appli Home Connect®.



Exemples d'affichage

Affichage	Description
00.40 ¹	Durée prévisionnelle du programme ou temps restant du programme en heures et minutes.
10 h ¹	Heure de fin du programme → <i>Page 20</i>
No (Spin) - High	Vitesse d'essorage réglée. → <i>Page 20</i> No (Spin) : sans essorage, uniquement vidange
Cold - Extra Hot	Température réglée. → " <i>Touches</i> ", <i>Page 20</i>
End	Statut du programme : fin du programme
	<ul style="list-style-type: none"> ■ s'allume : le verrouillage du bandeau de commande est activée. ■ clignote : le verrouillage du bandeau de commande est activée et l'appareil a été utilisé.
	Vous pouvez retirer ou rajouter du linge et interrompre le programme actuel. → <i>Page 27</i>
Blood	Le type de tache Sang est activé.
Grass	Le type de tache Herbe est activé.
Cosmetics	Le type de tache Produits cosmétiques est activé.
Red Wine	Le type de tache Vin rouge est activé.
Sweat	Le type de tache Transpiration est activé.
Oils, food based	Le type de tache Graisse/huile est activé.
	clignote: nettoyage du tambour nécessaire. Exécutez le programme Drum Clean pour le nettoyage et l'entretien du tambour et de la cuve. → <i>Page 31</i>

¹ Exemple

Affichage	Description
	Le démarrage à distance est activé. → <i>Page 20</i>
	<ul style="list-style-type: none"> ■ s'allume : l'appareil est connecté au réseau domestique via le Wi-Fi. ■ clignote : l'appareil tente de se connecter au réseau domestique via le Wi-Fi.
	L'appareil est lié au Smart Energy System (gestionnaire d'énergie).
	<ul style="list-style-type: none"> ■ s'allume : le système de dosage intelligent pour lessives liquides  est activé. ■ clignote : le niveau de remplissage minimal du réservoir de dosage n'est pas atteint. → <i>Page 28</i>
 	<ul style="list-style-type: none"> ■ s'allume : le système de dosage intelligent pour lessives liquides  ou les assouplissants textiles  est activé. ■ clignote : le niveau de remplissage minimal du réservoir de dosage n'est pas atteint. → <i>Page 28</i>
1.5 Oz ¹	Quantité de dosage de base pour la lessive ou l'assouplissant. → <i>Page 28</i>
	L'appareil a détecté trop de mousse. → <i>Page 38</i>
	<ul style="list-style-type: none"> ■ s'allume : la porte est verrouillée. <ul style="list-style-type: none"> – Pour rajouter du linge, vous pouvez déverrouiller la porte lorsque  est allumé. → <i>Page 27</i> – Pour ouvrir la porte, vous pouvez interrompre le programme. → <i>Page 27</i> ■ clignote : la porte n'est pas fermée.
	<ul style="list-style-type: none"> ■ Aucune pression d'eau. → <i>Page 38</i> ■ La pression d'eau au robinet est insuffisante.
	Le bac à produits n'est pas complètement rentré. → <i>Page 38</i>
E:35 ¹	Code défaut, affichage défaut, signal. → <i>Page 37</i>
¹ Exemple	

8 Touches



Remarques

- Des fonctions supplémentaires peuvent être disponibles grâce aux mises à jour du logiciel. → *Page 29*
Lorsqu'une mise à jour du logiciel est disponible, vous trouverez de plus amples informations dans l'appli Home Connect®.

- Vous trouverez des réglages ou fonctions supplémentaires dans l'appli Home Connect®. Certains réglages peuvent uniquement être adaptés via l'appli Home Connect®.

Certaines touches sont masquées pour un affichage réduit. Vous pouvez afficher ces touches supplémentaires. → *Page 17*

Différents réglages de programme sont disponibles selon le programme réglé.

Touche	Description
II ▷ (Start/Pause Reload)	Démarrer un programme, l'annuler ou le mettre en pause. Lorsque II s'affiche, vous pouvez mettre en pause le programme. Lorsque ▷ s'affiche, vous pouvez démarrer le programme.
^ v	Modifiez les réglages. → <i>Page 16</i>
SpeedPerfect	Activer ou désactiver la durée de programme raccourcie. Remarque : La consommation d'énergie augmente. Cela n'affecte pas le résultat du lavage.
Intensive Plus	Prolonger de 30 minutes la durée du programme, pour du linge particulièrement sale.
Stains	Sélectionner le type de tache. La température, le mouvement du tambour et le temps de trempage sont adaptés au type de tache.
i-DOS 1	Si vous appuyez brièvement sur la touche, vous activez ou désactivez le système de dosage intelligent pour lessives liquides . Si vous appuyez sur la touche pendant environ 3 secondes, vous pouvez régler la quantité de dosage de base. → <i>Page 28</i>
i-DOS 2	Si vous appuyez brièvement sur la touche, vous activez ou désactivez le système de dosage intelligent pour l'adoucissant  ou la lessive liquide  . Si vous appuyez sur la touche pendant environ 3 secondes, vous pouvez changer les récipients de dosage  /  ou régler la quantité de dosage de base. → <i>Page 27</i>
Finish in	Définir l'heure de fin du programme. La durée du programme est déjà comprise dans le nombre d'heures réglé. Après le démarrage du programme, la durée du programme s'affiche.
Temp	Adaptez la température.
Spin	Adapter la vitesse d'essorage ou désactiver l'essorage. Si vous sélectionnez No (Spin), l'eau est vidangée et l'essorage est désactivé. Le linge reste mouillé dans le tambour.
	Allumer l'appareil ou le placer en mode veille. Si le panneau de configuration ne réagit pas, appuyer environ 5 secondes sur  pour redémarrer l'appareil. → <i>Page 39</i>
Remote Start	Lorsque vous appuyez brièvement sur la touche, vous activez ou désactivez le démarrage à distance. → <i>Page 29</i> Lorsque vous appuyez sur la touche pendant au moins 3 secondes, vous ouvrez les réglages Home Connect®. → <i>Page 29</i>
 3 sec.	Activer ou désactiver le verrouillage du bandeau de commande. → <i>Page 27</i>
Basic Settings	Appelez les réglages de base. → <i>Page 30</i>
More	Affichez ou masquez des touches supplémentaires. → <i>Page 17</i>
Mini Load	Laver de petites charges composées de textiles fragiles ou résistants. La durée du programme est raccourcie, la consommation d'eau et d'énergie est adaptée et la charge maximale est réduite à 0,5 kg (1,1lb).

Touche	Description
Prewash	Activer ou désactiver le prélavage, par exemple pour laver du linge très sale. Remarque : Si le système de dosage intelligent est activé, la lessive est automatiquement dosée pour le prélavage et le lavage principal. Si le système de dosage intelligent est désactivé, ajoutez la lessive pour le prélavage directement dans le tambour et dans le compartiment de dosage manuel pour le lavage principal. → <i>Page 15</i>
Rinse Plus	Activer ou désactiver un cycle de rinçage supplémentaire. Recommandé pour les peaux particulièrement sensibles ou dans les régions où l'eau est très douce.
Favorite	Si vous appuyez sur la touche pendant environ 3 secondes, vous enregistrez vos réglages de programme individuels. → <i>Page 26</i> Si vous appuyez brièvement sur la touche, vous réglez votre programme enregistré avec des réglages de programme individuels.

9 Programmes

Remarques

- Les étiquettes d'entretien sur le linge vous donnent des informations supplémentaires sur le choix du programme.
- Le réglage de température du programme permet de s'assurer de ne pas dépasser la température recommandée sur l'étiquette. La température atteinte par l'appareil peut diverger de la température réglée. Cela permet d'obtenir le meilleur résultat de lavage possible avec une efficacité énergétique optimale.
- Des fonctions supplémentaires peuvent être disponibles grâce aux mises à jour du logiciel. → *Page 29*
Lorsqu'une mise à jour du logiciel est disponible, vous trouverez de plus amples informations dans l'appli Home Connect®.

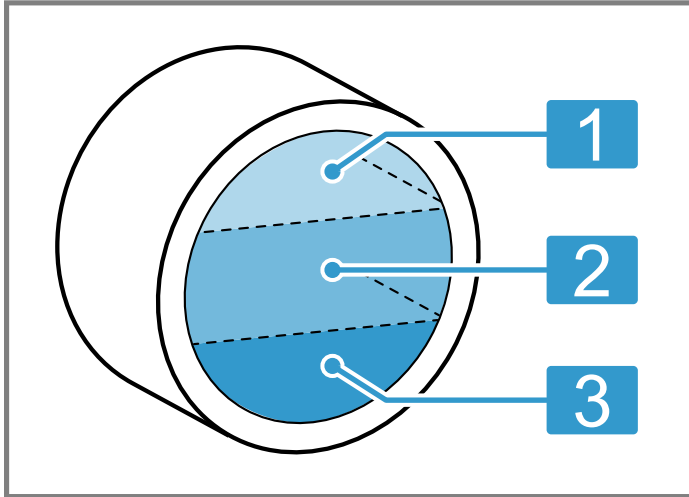

1 Grande charge

2 Charge moyenne

3 Petite charge

Programme	Description	charge max.
Cotton	Pour laver des textiles résistants en coton et en lin. Adapté à du linge normalement sale. Convient également comme programme court pour le linge normalement sale si vous activez SpeedPerfect. Réglage du programme : <ul style="list-style-type: none"> Température max. : Extra Hot Vitesse d'essorage max. : High 	grande moyenne ¹
Whites	Laver des textiles blancs et résistants en coton et en lin. Convient pour laver du linge fortement à légèrement sale. Réglage du programme : <ul style="list-style-type: none"> Température max. : Extra Hot Vitesse d'essorage max. : High 	grande
Mix	Laver des textiles en coton, en lin et synthétiques. Convient pour du linge légèrement sale. Réglage du programme : <ul style="list-style-type: none"> Température max. : Extra Hot Vitesse d'essorage max. : High 	medium
Sanitize	Pour laver des textiles résistants en coton et en lin. Pour laver avec plus d'eau et une température définie. Convient aux personnes allergiques et en cas d'exigences élevées en matière d'hygiène. Réglage du programme : <ul style="list-style-type: none"> Température : Extra Hot Vitesse d'essorage max. : High 	moyenne

¹ SpeedPerfect activé

² Lavage impossible

Programme	Description	charge max.
Delicates	Laver des textiles délicats mais lavables en soie, en viscose ou en fibres synthétiques. Utilisez une lessive pour linge délicat ou pour la soie. Remarque : Lavez les textiles particulièrement fragiles ou les textiles comportant des crochets, des oeillets ou des attaches dans le filet à linge. Conseil : Un nettoyage en douceur du linge permet de limiter l'abrasion des fibres textiles et des microfibres plastiques. Réglage du programme : <ul style="list-style-type: none"> ■ Température max. : Hot ■ Vitesse d'essorage max. : Mid 	petite
Hand Wash/Wool	Laver des textiles en laine lavables à la main ou en machine, ou des textiles à fort pourcentage en laine. Afin d'éviter que le linge ne rétrécisse, le tambour déplace les textiles tout en douceur avec de longues pauses. Utilisez une lessive pour laine. Réglage du programme : <ul style="list-style-type: none"> ■ Température max. : Hot ■ Vitesse d'essorage max. : Mid 	petite
Rinse	Rincer, puis essorer et vidanger l'eau. Réglage du programme : Vitesse d'essorage max : High	–
Spin/Drain	Essorer et vidanger l'eau. Si vous souhaitez uniquement vidanger l'eau, activez No (Spin). Le linge n'est pas essoré. Réglage du programme : Vitesse d'essorage max : High	–
 App Programs	Sélectionnez d'autres programmes directement via l'appli Home Connect®. Vous trouverez la description des programmes dans l'appli Home Connect®. Remarque : Votre appareil doit être connecté au réseau domestique et enregistré dans votre Home Connect®appli. → Page 29	–
Towels	Pour laver des textiles résistants en coton, par ex. des serviettes et peignoirs. Réglage du programme : <ul style="list-style-type: none"> ■ Température max. : Extra Hot ■ Vitesse d'essorage max. : High 	moyenne
Automatic	Laver des textiles résistants en coton et synthétiques. Le degré de salissure et le type de textile sont automatiquement détectés. Le processus de lavage est adapté. Remarque : La température et la vitesse d'essorage ne sont pas réglables dans ce programme et sont réglées automatiquement. La température maximale est de Hot La vitesse d'essorage maximale est de High	moyenne
Bedding	Laver les oreillers, les couettes ou les garnitures en duvet remplis de fibres synthétiques. Lavez les grandes pièces individuellement. Utilisez une lessive pour duvets ou pour linge délicat. Dosez la lessive avec parcimonie. N'utilisez aucun produit assouplissant. Remarque : Pour éviter une formation excessive de mousse, enrroulez les pièces de linge avant de les laver afin d'en évacuer l'air. Réglage du programme : <ul style="list-style-type: none"> ■ Température max. : Extra Hot ■ Vitesse d'essorage max. : High 	petite

¹ SpeedPerfect activé

² Lavage impossible

Programme	Description	charge max.
Jeans	<p>Laver des textiles foncés et colorés en coton et des textiles synthétiques, par ex. des jeans. Lavez toujours votre linge sur l'envers. Utilisez une lessive liquide. Réglage du programme :</p> <ul style="list-style-type: none"> ■ Température max. : Hot ■ Vitesse d'essorage max. : High 	moyenne
Drum Clean	<p>Nettoyer et entretenir le tambour. → <i>Page 31</i> Utilisez le programme dans les cas suivants :</p> <ul style="list-style-type: none"> ■ avant la première utilisation ■ en cas de lavages fréquents à une température inférieure ou égale à Hot ■ après une longue absence <p>Utilisez une lessive en poudre toutes températures avec un agent de blanchiment oxygéné. Versez la lessive en poudre toutes températures contenant un agent de blanchiment oxygéné dans le compartiment pour le dosage manuel. → <i>Page 15</i> Utilisez la moitié de quantité de lessive pour éviter la formation de mousse. N'utilisez aucun produit assouplissant. N'utilisez pas de lessive pour lainages, textiles délicats ni de lessive liquide. Remarque : Si vous n'avez pas utilisé de programme à une température Extra Hot depuis longtemps, le voyant clignote pour vous rappeler de nettoyer et d'entretenir le tambour.</p>	— ²
SuperQuick 15/30	<p>Laver des textiles en coton et synthétiques. Programme bref pour petits lots de linge peu sales. Remarque : Pour adapter la durée du programme, activez ou désactivez SpeedPerfect. Réglage du programme :</p> <ul style="list-style-type: none"> ■ Température max. : Hot ■ Vitesse d'essorage max. : High 	moyenne petite ¹

¹ SpeedPerfect activé² Lavage impossible

10 Accessoires

Utilisez uniquement des accessoires d'origine. Ils ont été spécialement conçus pour votre appareil.

Conseil : Certains accessoires sont disponibles dans d'autres couleurs. Contactez le service après-vente.

→ Page 42

	Utilisation	Référence
Rallonge pour flexible d'arrivée d'eau	Pour prolonger le tuyau d'arrivée d'eau froide ou le tuyau d'arrivée AquaStop (2,50 m / 98,4 in).	WMZ2381
Rallongement du tuyau d'évacuation d'eau	Rallongez le tuyau d'évacuation d'eau (2,20 m/86,6 po).	11057910
Pattes de retenue	Améliorer la stabilité de l'appareil.	WMZ2200
Étrier	Placez l'appareil en position élevée afin de faciliter son chargement et son déchargement.	WMZPW2XW
Adaptateur réseau	Raccordez l'appareil à une prise de courant NEMA 14-30 (4 pôles).	WTZPA20UC
Adaptateur réseau	Raccordez l'appareil à une prise de courant NEMA 10-30 (3 pôles).	WTZPA30US

11 Linge

11.1 Préparer le linge

AVIS :

Les objets restés dans le linge risquent d'endommager le tambour et le linge.

- Avant le lavage, retirez tous les objets des poches.

Remarque

Préparer votre linge vous permet de ménager votre appareil et vos textiles.

- À l'aide d'une brosse, retirez le sable et la terre
- Triez le linge par couleur et par textile en respectant les symboles d'entretien
- Fermez les fermetures éclair, les velcros, les crochets et les œillets
- Attachez les ceintures en tissu, les lanières de tissu et les cordons
- Retirez les crochets des rideaux et les rubans de plomb
- Lavez les petites pièces de linge ou les pièces délicates dans un filet à linge
- Lavez ensemble les petites et les grandes pièces de linge
- Lavez immédiatement le linge venant d'être taché
- Prétraitez le linge avec des taches séchées et lavez-le plusieurs fois
- Introduisez le linge déplié dans le tambour
- Rincer plusieurs fois le linge prétraité au chlore avant de le charger dans le tambour

12 Lessive et produit d'entretien

En choisissant et utilisant les bonnes lessives et les bons produits d'entretien, vous protégerez votre appareil et votre linge.

Les informations du fabricant sur l'utilisation et le dosage se trouvent sur l'emballage.

Remarques

- En cas d'utilisation de lessives liquides, utilisez uniquement des lessives liquides à écoulement automatique
- ne mélangez pas différentes lessives liquides
- ne mélangez pas la lessive avec l'adoucissant
- n'utilisez pas de produits stockés trop longtemps et fortement épaissis
- N'utilisez pas de produits contenant des solvants, corrosifs ou dégageant des gaz
- ne pas utiliser de chlore
- Utilisez le colorant avec parcimonie, car le sel de fixation peut attaquer l'acier inoxydable
- n'utilisez aucun agent de décoloration dans l'appareil
- ne versez pas de vinaigre dans le réservoir de dosage
→ Page 28 du système de dosage intelligent

13 Opération de base

13.1 Allumer l'appareil

Remarque : Lorsque vous allumez l'appareil pour la première fois après l'avoir raccordé électriquement, le processus de mise en marche peut durer jusqu'à une minute.

Exigence : L'appareil est installé et raccordé correctement. → Page 9

- ▶ Appuyez sur .
Le processus de mise en marche prend quelques secondes.
- ✓ Un test de fonctionnement sonore est effectué.

Remarque : L'éclairage du tambour s'éteint automatiquement.

13.2 Régler un programme

1. Appuyez sur le programme souhaité. → *Page 22*

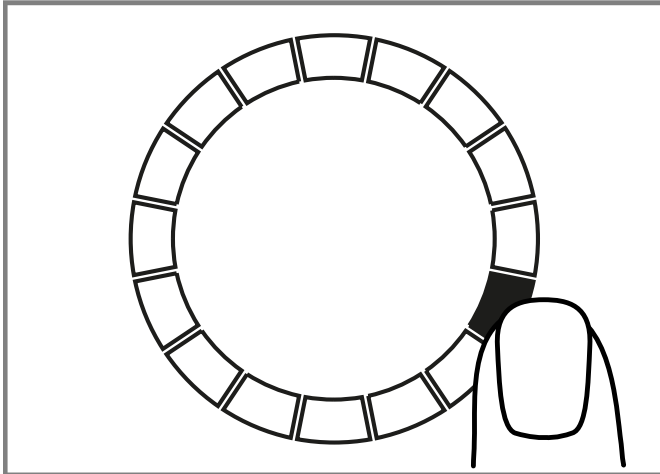

- ✓ L'affichage indique les réglages du programme.
- 2. Si vous le souhaitez, adaptez les réglages du programme. → *Page 20*
Respectez les informations relatives à la logique de commande → *Page 16*.
Les réglages du programme ne sont pas enregistrés de façon permanente pour le programme.

Remarque : Lorsque vous activez ou désactivez le système de dosage intelligent, le réglage est enregistré.

Régler les autres programmes

Exigence : Home Connect® est paramétré. → *Page 29*

1. Réglez le programme  **App Programs**.
- ✓ **Remote Start** clignote.
2. Appuyez sur **Remote Start**.
- ✓ L'appli Home Connect® affiche les programmes pouvant être sélectionnés.
3. Réglez un programme dans l'appli Home Connect®.
4. Si vous le souhaitez, adaptez les réglages du programme. → *Page 20*
5. Démarrez le programme. → *Page 27*

13.3 Enregistrer des réglages de programme

Vous pouvez enregistrer vos réglages de programme individuels en tant que favoris.

Exigence : Un programme est réglé. → *Page 26*

- ▶ Appuyez sur **Favorite** pendant environ 3 secondes.

Pour appeler le programme enregistré, appuyez sur **Favorite**.

Remarque : Pour écraser le programme enregistré, répétez les étapes.

13.4 Ouvrir la porte

1. Passez la main sous la poignée du hublot et tirez sur le hublot.

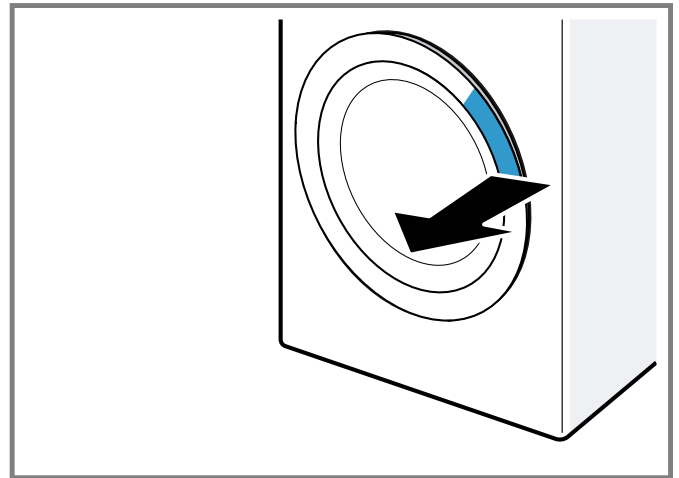

2. Ouvrir le hublot.

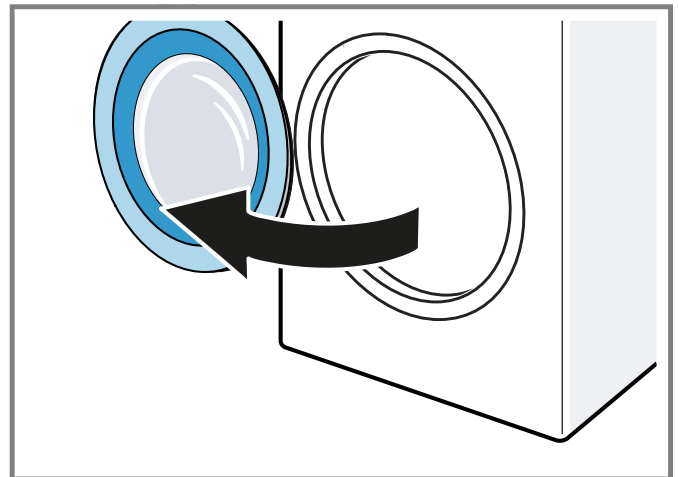

13.5 Introduire du linge

Remarque : Pour éviter de froisser le linge, veuillez respecter la charge maximale du programme. → *Page 22*

Exigence

- Le linge est préparé et trié. → *Page 25*
 - Le tambour est vide.
1. Ouvrir le hublot. → *Page 26*
 2. Introduisez le linge dans le tambour.
 3. Fermez le hublot.
Assurez-vous qu'aucun linge n'est coincé dans la porte.

13.6 Démarrer le programme

Remarque : Si vous utilisez le système de dosage intelligent, assurez-vous de remplir le récipient de dosage, de régler la quantité de dosage de base et d'insérer le bac à produits jusqu'en butée. → *Page 27*

Exigence

- Un programme est réglé. → *Page 26*
- La porte est fermée.
- ▶ Appuyez sur II ▷.
- ✓ Le tambour tourne et la charge est détectée (cela peut prendre jusqu'à 2 minutes), puis l'eau s'écoule.
- ✓ L'écran affiche la durée du programme ou l'heure de fin du programme.
- ✓ Une fois le programme terminé, l'écran affiche : **End**.

13.7 Mettre du linge à tremper

Remarque : Aucune lessive supplémentaire n'est nécessaire pour le trempage. L'appareil utilise la lessive que vous avez versée pour le trempage et le lavage.

Exigence

- Le linge est inséré. → *Page 26*
 - Le programme est démarré. → *Page 27*
1. Appuyez sur II ▷ pendant environ 10 minutes après le démarrage du programme.
Le programme se met en pause et le linge peut tremper.
 2. Appuyez sur II ▷ après le temps de trempage souhaité.

13.8 Rajouter du linge

Après le démarrage du programme, vous pouvez retirer et ajouter du linge en fonction de l'état du programme.

1. Appuyer sur II ▷.
L'appareil se met en pause.

Remarque : Si vous souhaitez rajouter du linge, respectez les conseils affichés. → *Page 18*

2. Ouvrir le hublot. → *Page 26*
3. Rajoutez ou retirez du linge.
4. Fermez la porte.
5. Démarrez le programme. → *Page 27*

13.9 Annuler le programme

1. Appuyez sur II ▷.
2. Ouvrir le hublot. → *Page 26*
En cas de niveau d'eau et de température élevés, la porte de l'appareil reste verrouillée pour des raisons de sécurité.
 - En cas de température élevée, démarrez le programme **Rinse**.
 - En cas de niveau d'eau élevé, démarrez le programme **Spin** ou réglez un programme adapté pour la vidange. → *Page 22*

3. Retirez le linge. → *Page 27*

13.10 Retirer le linge

1. Ouvrir le hublot. → *Page 26*
2. Retirez le linge du tambour.

13.11 Placez l'appareil en mode veille

1. Appuyez sur ⏻.
2. Fermez le robinet d'eau.
3. Nettoyez le joint en caoutchouc. → *Page 35*

Remarque : Laissez la porte de l'appareil et le bac à produits ouverts pour le séchage.

14 Verrouillage du bandeau de commande

Sécurisez votre appareil pour éviter toute manipulation accidentelle des éléments de commande.

14.1 Activer le verrouillage du bandeau de commande

- ▶ Appuyez sur ⏻ **3 sec.** pendant environ 3 secondes.
- ✓ L'écran affiche ⏻.
- ✓ Les éléments de commande sont verrouillés.
- ✓ Le verrouillage du bandeau de commande reste activé également en mode prêt à l'emploi (mode veille) et en cas de panne de courant.

14.2 Désactiver le verrouillage du bandeau de commande

Exigence : Pour désactiver le verrouillage du bandeau de commande, l'appareil doit être allumé.

- ▶ Appuyez sur ⏻ **3 sec.** pendant environ 3 secondes.
- ✓ ⏻ s'éteint à l'écran.

15 Système de dosage intelligent

Le système de dosage intelligent de l'appareil est activé en usine et dose automatiquement la lessive liquide et l'adoucissant pour les programmes permettant un dosage intelligent.

Remarque : Vous pouvez désactiver le système de dosage intelligent via les touches → *Page 20*, par exemple pour doser manuellement une lessive en poudre → *Page 28*.

15.1 Remplir les récipients de dosage de lessive liquide et d'assouplissant

Si vous utilisez le système de dosage intelligent ou si l'appareil affiche un message pendant son fonctionnement, remplissez les récipients de dosage.

Remarques

- Utilisez exclusivement une lessive liquide et un assouplissant adaptés pour remplir les récipients de dosage. → *Page 25*
- Si vous rajoutez de la lessive liquide ou de l'assouplissant dans le récipient de dosage, utilisez le même produit.
- Si vous souhaitez remplacer la lessive liquide ou l'assouplissant dans le récipient de dosage par un autre produit, nettoyez d'abord le bac à produits → *Page 31*.
- Si vous utilisez le système de dosage intelligent, n'ajoutez pas de lessive ni d'assouplissant supplémentaire dans le compartiment de dosage manuel afin d'éviter un surdosage ou la formation de mousse.

1. Extrayez le bac à produits jusqu'à la butée.
2. Ouvrez le couvercle et versez la lessive liquide Δ et l'assouplissant \otimes dans les récipients de dosage correspondants → *Page 15*.

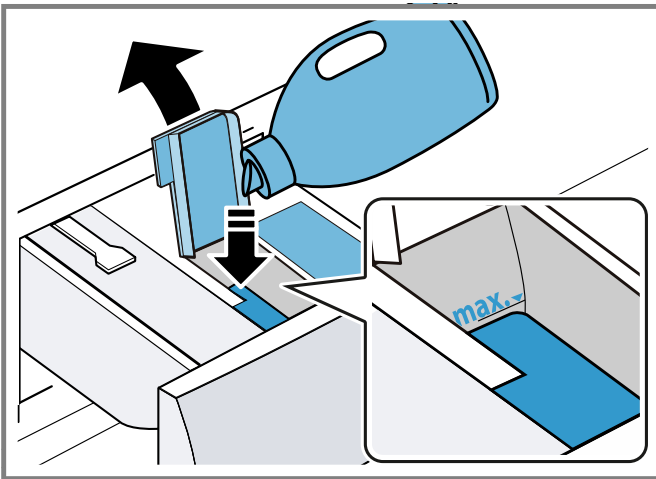

Ne dépassez pas le repère du niveau maximum lors du remplissage.

Remarque : Vous pouvez aussi utiliser ces deux récipients de dosage pour la lessive liquide. Pour ce faire, changez le récipient de dosage. → *Page 28*

3. Fermez le couvercle.

Remarque : Pour éviter que la lessive liquide ou l'assouplissant ne se dessèche, fermez le couvercle immédiatement après le remplissage.

4. Rentrez le bac à produits.

15.2 Utiliser le compartiment pour dosage manuel

Si vous n'utilisez pas le système de dosage intelligent, si un programme n'est pas compatible avec un dosage intelligent ou si vous souhaitez ajouter d'autres produits d'entretien, par exemple du sel détachant ou de l'amidon, alors utilisez le compartiment pour dosage manuel.

Remarque : Respectez les instructions relatives aux lessives et produits d'entretien → *Page 25*.

1. Extrayez le bac à produits jusqu'à la butée.
2. Versez la lessive et/ou le produit d'entretien dans le compartiment pour dosage manuel → *Page 15*.
3. Rentrez le bac à produits.

15.3 Changez les récipients de dosage \otimes/Δ

Le récipient de dosage \otimes/Δ peut doser de l'adoucissant \otimes ou de la lessive liquide Δ . Le récipient de dosage pour l'assouplissant est réglé en usine. Si vous dosez une deuxième lessive liquide automatiquement, changez le récipient de dosage.

Remarques

- Si vous changez le contenu du récipient de dosage, la quantité de dosage de base pour ce récipient de dosage est réinitialisée.
- Si vous utilisez les deux récipients de dosage pour la lessive liquide, vous devez régler un récipient de dosage à utiliser pendant le lavage. → *Page 20*

1. Appuyez sur **i-DOS 2** pendant environ 3 secondes.
2. Appuyez sur **i-DOS 2** jusqu'à ce que l'affichage indique Δ (lessive liquide) ou \otimes (adoucissant).
3. Patientez brièvement pour enregistrer le réglage.

15.4 Régler la quantité de dosage de base

Pour permettre un dosage intelligent, réglez la quantité de dosage de base pour les récipients de dosage. La quantité de dosage de base correspond à la recommandation de dosage lessiviel du fabricant de lessive sur l'emballage. Réglez une quantité de dosage de base correspondant à la recommandation de dosage pour 5 kg (11 livres) de linge normalement sale.

Conseil : Vous pouvez également régler la quantité de dosage de base dans l'appli Home Connect®.

1. Appuyez sur **i-DOS 1** pendant environ 3 secondes.
 - ✓ L'affichage indique la quantité de dosage de base réglée.
2. Pour adapter le réglage, appuyez sur \wedge / \vee .
3. Patientez brièvement pour enregistrer le réglage.

Remarque : Pour régler la quantité de dosage de base pour les autres récipients de dosage, répétez les étapes avec **i-DOS 2**.

16 Home Connect®

Cet appareil peut être mis en réseau. Branchez votre appareil à un appareil mobile pour en effectuer la commande via l'application Home Connect®, en modifier les réglages de base ou pour surveiller l'état de fonctionnement.

Les services Home Connect® ne sont pas proposés dans tous les pays. La disponibilité de la fonction Home Connect® dépend de la disponibilité des services Home Connect® dans votre pays. Vous trouverez de plus amples informations à ce sujet à l'adresse : www.home-connect.com.

L'application Home Connect® vous guide tout au long du processus de connexion. Suivez les directives et observez les consignes de l'application Home Connect®.

Remarques

- Observez les consignes de sécurité de la présente notice d'utilisation et assurez-vous qu'elles sont également respectées si vous utilisez l'appareil avec l'application Home Connect®.
→ "Sécurité", Page 4
- Les commandes sur l'appareil même ont toujours priorité. Pendant ce temps, la commande via l'application Home Connect® n'est pas possible.

16.1 Configurer Home Connect®

Exigence : L'appareil a accès au réseau domestique WLAN (Wi-Fi) sur le lieu d'installation.

1. Scanner le code QR ci-après.

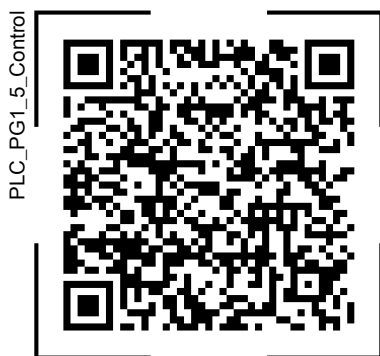

Le code QR vous permet d'installer l'appli Home Connect® et de connecter votre appareil.

2. Suivez les instructions de l'application Home Connect®.

16.2 Désactiver le Wi-Fi sur l'appareil

1. Appuyez sur **Remote Start** pendant environ 3 secondes.
 2. Appuyez sur **Remote Start** jusqu'à ce que l'écran affiche "on".
 3. Appuyez sur **II ▷** pour désactiver le Wi-Fi.
- ✓ L'écran affiche "oFF".

Remarque : Pour quitter les réglages Home Connect®, appuyez pendant environ 3 secondes sur **Remote Start**.

16.3 Activer le Wi-Fi sur l'appareil

1. Appuyez sur **Remote Start** pendant environ 3 secondes.
 2. Appuyez sur **Remote Start** jusqu'à ce que l'écran affiche "oFF".
 3. Appuyez sur **II ▷** pour activer le Wi-Fi.
- ✓ L'écran affiche "on".

Remarques

- Lorsque le Wi-Fi est activé, l'écran affiche "on" en alternance et l'intensité du signal de la connexion Wi-Fi.
- Pour quitter les réglages Home Connect®, appuyez pendant environ 3 secondes sur **Remote Start**.

16.4 Installer la mise à jour logicielle

Remarque : Lorsqu'une mise à jour du logiciel est disponible, un message apparaît dans l'appli Home Connect®.

- ▶ Pour installer la mise à jour du logiciel, suivez les instructions de l'appli Home Connect®.
- ✓ Pendant l'installation, le bandeau de commande est partiellement verrouillé.
- ✓ En cas de dysfonctionnement, l'installation peut prendre jusqu'à 40 minutes. Ne réinitialisez pas les paramètres réseau ou l'appareil aux réglages usine.

16.5 Réinitialiser les paramètres réseau de l'appareil

1. Appuyez sur **Remote Start** pendant environ 3 secondes.
 2. Appuyez sur **Remote Start** jusqu'à ce que l'écran affiche "rES".
 3. Appuyez sur **II ▷** pendant environ 3 secondes.
- ✓ Les réglages réseau sont réinitialisés.

16.6 Démarrer à distance

Activez l'appareil pour le démarrage à distance via l'appli Home Connect®.

Remarque

Le démarrage à distance est désactivé dans les conditions suivantes :

- Le hublot de l'appareil est ouvert.
- **Remote Start** est enfoncé.
- Après une coupure de courant.

Activer le démarrage à distance

Exigence

- Le hublot de l'appareil est ouvert.
- Le bac à produits est rentré.
- ▶ Appuyez sur **Remote Start**.
- ✓  s'allume et l'appareil peut démarrer à distance via l'appli Home Connect®.

Désactiver le démarrage à distance

- ▶ Appuyez sur **Remote Start**.
- ✓  s'éteint.

16.7 Diagnostic à Distance

Le service à la clientèle peut accéder à votre appareil à l'aide de Diagnostic à Distance si vous le lui demandez, à condition que votre appareil soit connecté au serveur Home Connect® et que Diagnostic à Distance soit disponible pour votre appareil et votre pays. Pour des informations sur la disponibilité de Diagnostic à Distance dans votre pays, consultez la section Service/Soutien de votre site Web local : www.home-connect.com.

Veuillez noter que si Diagnostic à Distance peut aider à résoudre certains problèmes, il peut arriver qu'une visite sur place soit nécessaire si le problème ne peut être résolu à distance.

16.8 Protection des données

Observez les conseils de protection des données. Lors de la première connexion de votre appareil à un réseau domestique relié à Internet, votre appareil transmet les catégories de données suivantes au serveur Home Connect® (premier enregistrement) :

- Code d'appareil univoque (constitué de clés d'appareil ainsi que de l'adresse MAC du module de communication Wi-Fi intégré).
- Certificat de sécurité du module de communication Wi-Fi (pour la protection des informations de la connexion).
- La version actuelle du logiciel et du matériel de votre électroménager.
- État d'une précédente restauration éventuelle des réglages d'usine.

Ce premier enregistrement prépare l'utilisation des fonctions Home Connect® et s'avère uniquement nécessaire au moment où vous souhaitez utiliser les fonctions Home Connect® pour la première fois.

Remarque : Veuillez noter que les fonctions Home Connect® ne sont utilisables qu'avec l'application Home Connect®. Vous pouvez consulter les informations sur la protection des données dans l'appli Home Connect®.

17 Réglages de base

Vous pouvez modifier les réglages de base de votre appareil en fonction de vos besoins.

Remarque : Vous pouvez également ajuster les réglages de base dans l'appli Home Connect®.

17.1 Vue d'ensemble des réglages de base

Remarque : Des fonctions supplémentaires peuvent être disponibles grâce aux mises à jour du logiciel. → *Page 29*
Lorsqu'une mise à jour du logiciel est disponible, vous trouverez de plus amples informations dans l'appli Home Connect®.

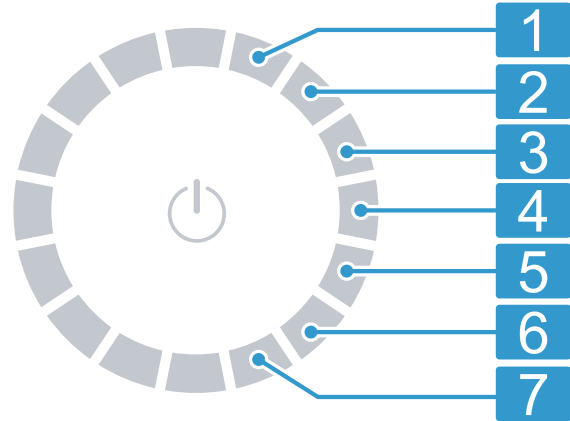



Sélecteur de programme avec positions des programmes

- | | |
|----------|---|
| 1 | Réglez le volume sonore du signal à la fin du programme :
0 (arrêt) à 4 (très fort) |
| 2 | Réglez le volume sonore du signal lors de la sélection des touches :
0 (arrêt) à 4 (très fort) |
| 3 | Réglez la luminosité de l'écran :
1 (fiable) bis 4 (très élevé) |
| 4 | Aucun réglage de base. |
| 5 | Pour activer (on) ou désactiver (oFF) le rappel pour le nettoyage du tambour. |
| 6 | Afficher le nombre de programmes terminés (PC). |
| 7 | Réinitialiser l'appareil aux réglages usine (rES). |

17.2 Modifier les réglages de base

Exigence : L'écran affiche toutes les touches supplémentaires. → *Page 17*

1. Pour accéder aux réglages de base, appuyez sur **Basic Settings**.
2. Sélectionnez le réglage de base souhaité à l'aide du sélecteur de programme. → *Page 30*
3. Adaptez le réglage de base :
 - Pour modifier la valeur, appuyez sur  ou .
 - Pour réinitialiser l'appareil aux réglages usine, appuyez environ 3 secondes sur .
4. Pour quitter les réglages de base, appuyez sur **Basic Settings**.

18 Nettoyage et entretien

Remarque : La déclaration de garantie limitée du produit couvre les défauts de matériaux et de fabrication. Le nettoyage et l'entretien ne sont pas couverts par la garantie et sont payants. Pour plus de détails, voir la déclaration de garantie limitée du produit.

18.1 Nettoyer le tambour

Nettoyez le tambour après avoir effectué 20 cycles de lavage à une température de Hot ou moins, si  clignote ou si vous n'avez pas utilisé l'appareil pendant une longue période, mais au moins une fois par an.

MISE EN GARDE

Le lavage en continu à basse température et le manque de ventilation de l'appareil peuvent endommager le tambour et provoquer des blessures.

- ▶ Lavez régulièrement à des températures de Extra Hot ou exécutez un programme de nettoyage du tambour.
- ▶ Laissez l'appareil sécher après chaque fonctionnement en laissant ouverts la porte et le bac à produits.
- ▶ Lancez le programme **Drum Clean** sans linge avec une lessive en poudre toutes températures contenant un agent de blanchiment oxygéné ou un produit de nettoyage pour l'entretien de l'intérieur de l'appareil.

18.2 Nettoyer le bac à produits

Si vous souhaitez remplacer la lessive liquide ou l'assouplissant dans le réservoir de dosage par un autre produit ou si le bac à produits est sale, nettoyez ce dernier.

AVIS :

L'unité de pompe contient des composants électriques. Les composants électriques peuvent être endommagés en cas de contact avec des liquides.

- ▶ Ne lavez pas l'unité de pompe au lave-vaisselle et ne la plongez pas dans l'eau.
- ▶ Protégez le branchement électrique à l'arrière contre l'humidité et les résidus de lessive et d'assouplissant.

Remarque

Scannez le QR code pour regarder une animation expliquant le processus.



1. Placez l'appareil en mode veille. → Page 27
2. Extrayez le bac à produits jusqu'à la butée.

3. Appuyez sur l'insert et retirez le bac à produits.

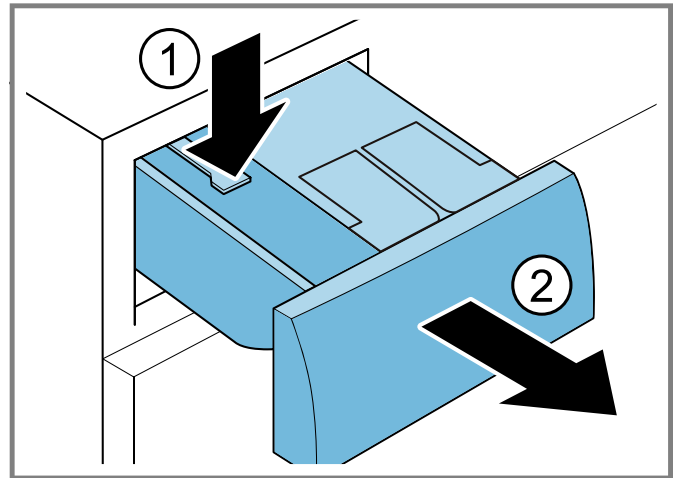

4. Retirez l'unité de pompe.

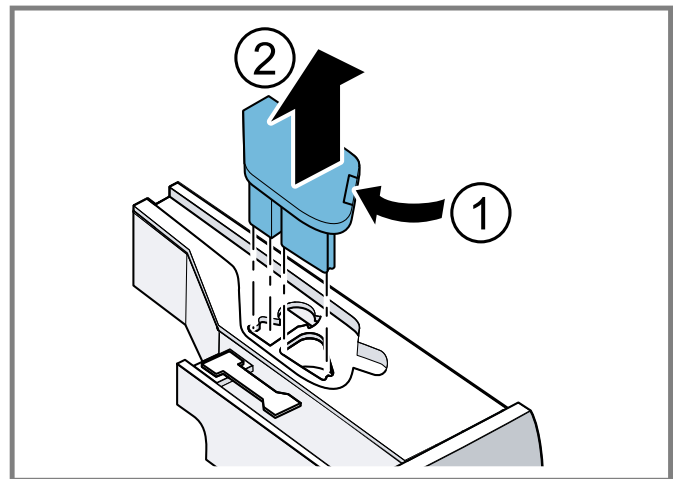

5. Déclipsez le couvercle du bac à produits et retirez-le.

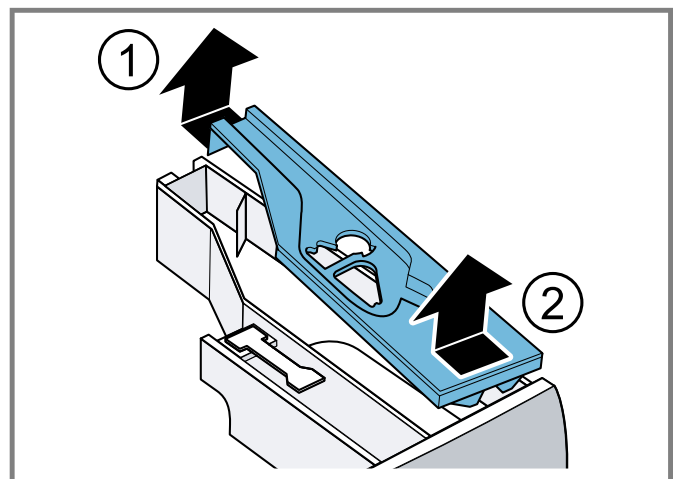

6. Videz le bac à produits.

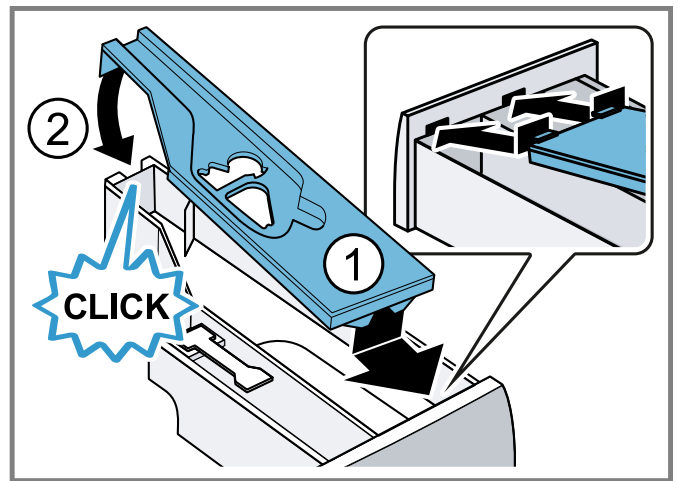
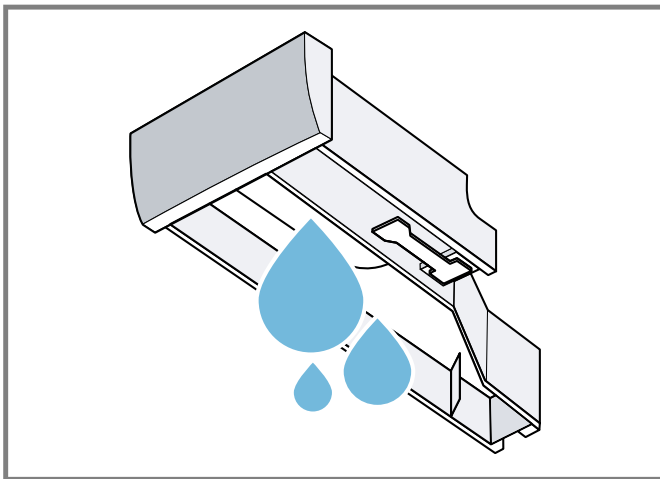

7. Nettoyez l'unité de pompage avec un chiffon humide.

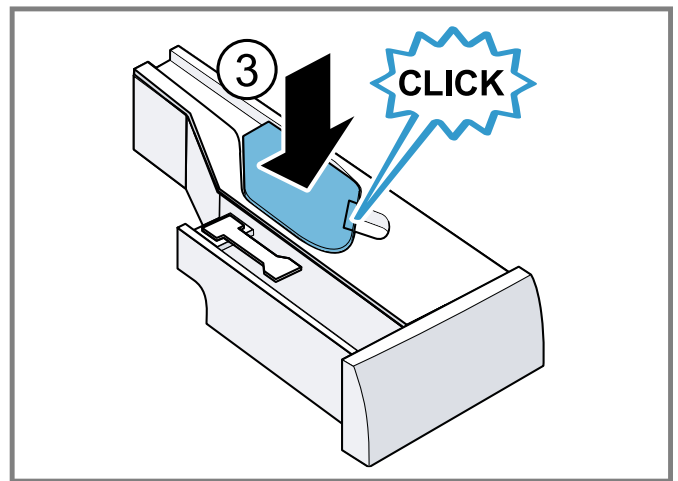
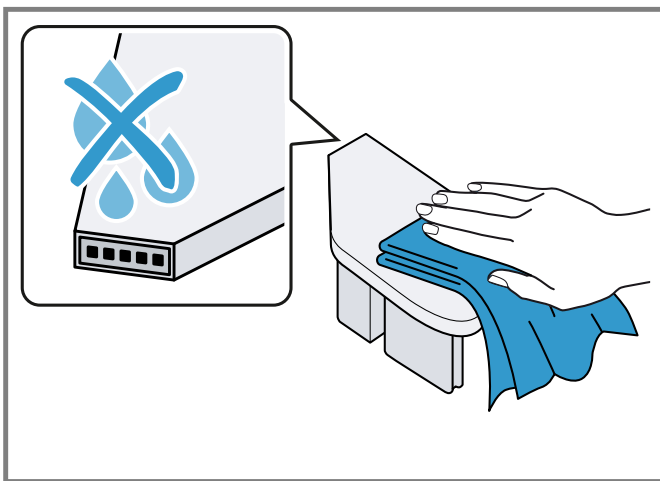

8. Nettoyez le bac à produits et le couvercle avec un chiffon doux et humide ou avec la douchette.

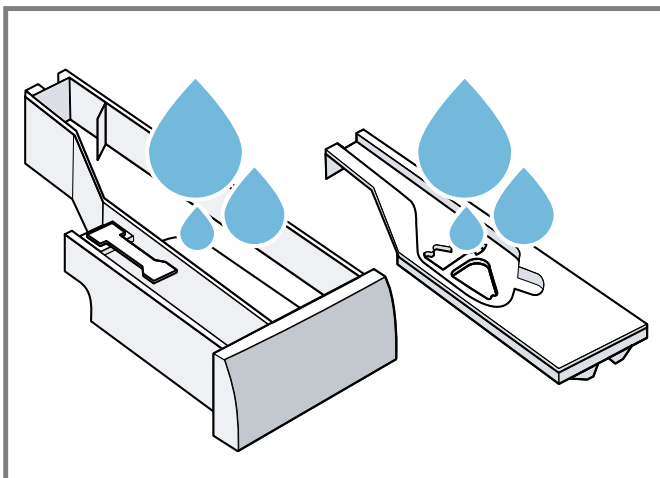

10. Nettoyez l'intérieur du bac à produits.

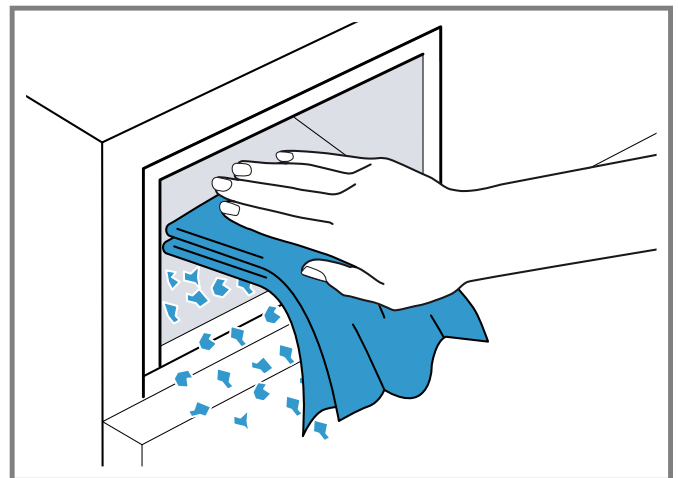

9. Séchez et insérez le bac à produits, le couvercle et l'unité de pompage.

11. Rentrez le bac à produits.

18.3 Nettoyer la pompe d'évacuation

Nettoyez la pompe d'évacuation régulièrement, au moins une fois par an, ainsi qu'en cas de dysfonctionnement, par exemple en cas d'obstruction ou de bruits de cliquetis.

Remarque

Scannez le QR code pour regarder une animation expliquant le processus.

Avant de démarrer l'animation, respectez les consignes de sécurité suivantes.



Vider la pompe d'évacuation

1. Fermer le robinet d'eau.
2. Placez l'appareil en mode veille. → *Page 27*
3. Débranchez la prise de l'appareil du secteur.
4. Ouvrez la trappe d'entretien et retirez-la.

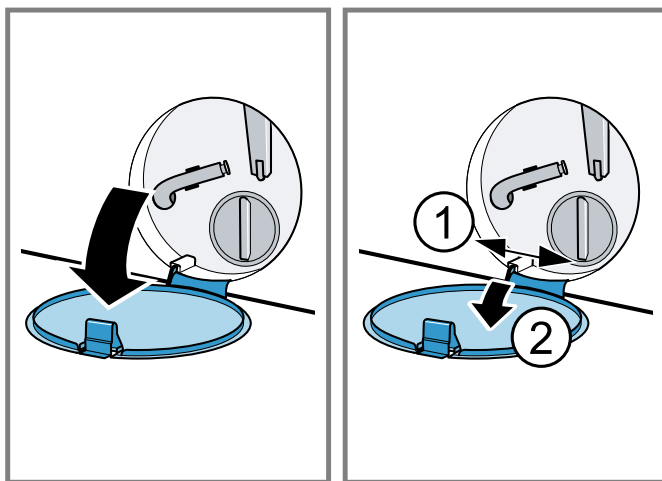

5. Retirez les vis et le film protecteur.

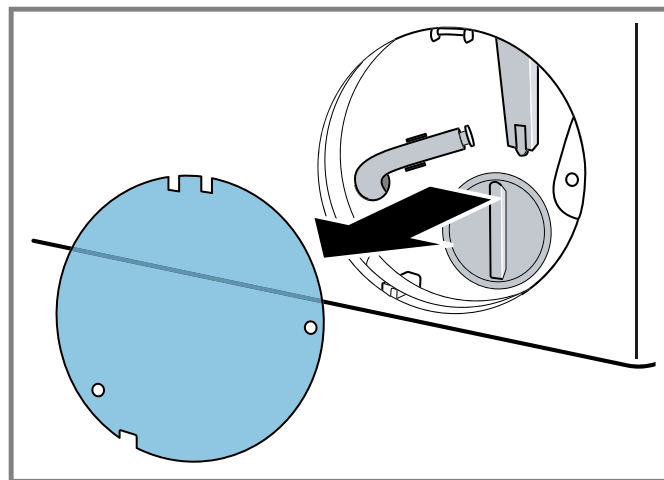
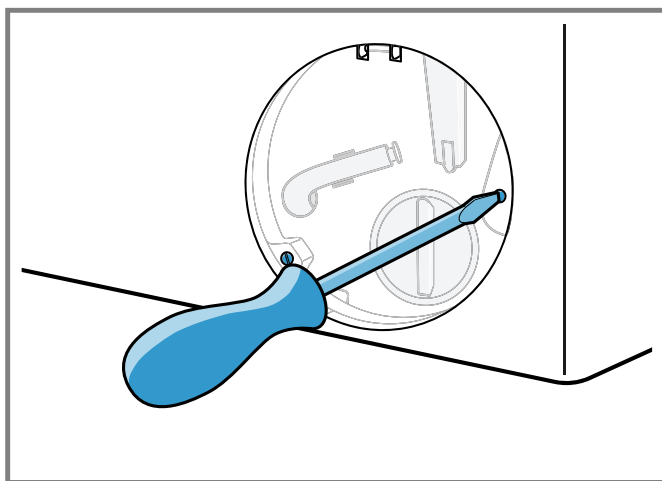

6. Placez un récipient adapté sous l'ouverture pour évacuer la lessive.

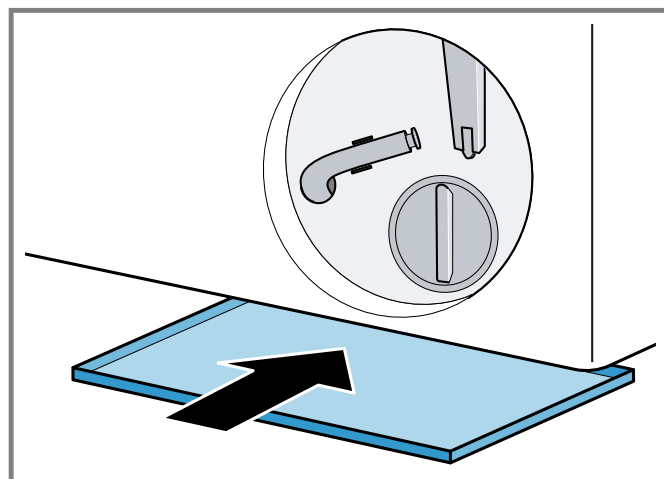

7. Sortir le tuyau de vidange de son support.

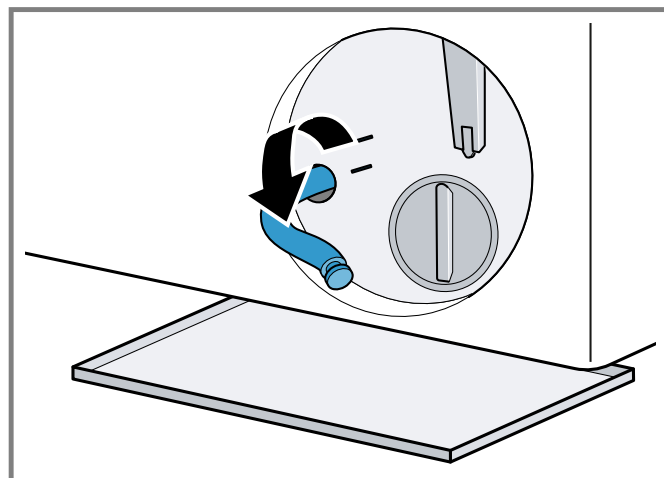

8. **⚠ MISE EN GARDE** Lors d'un lavage à haute température, le liquide de lavage devient très chaud.
▶ Ne touchez jamais le liquide de lavage chaud.

Pour vidanger le liquide de lavage dans le récipient, retirer le bouchon.

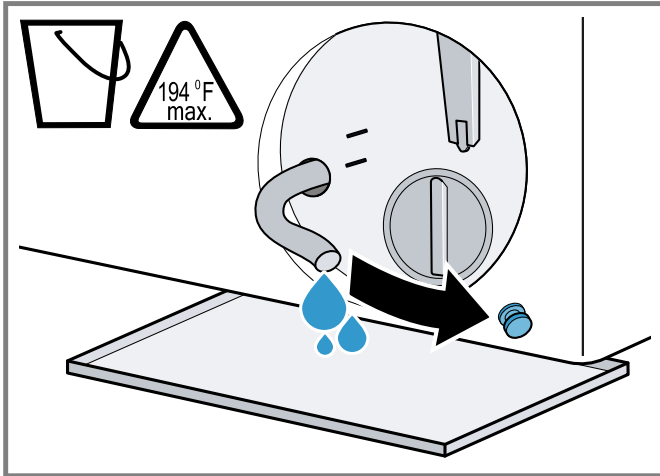

9. Après la vidange, appuyez sur le bouchon de fermeture.

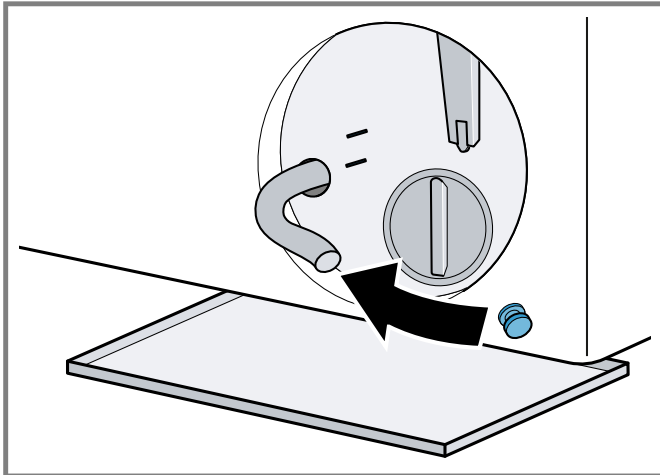

10. Mettre le tuyau de vidage en place dans le support.

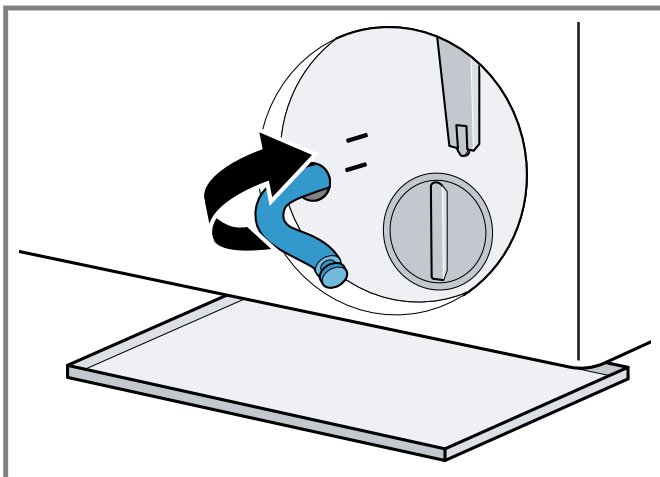

Nettoyer la pompe d'évacuation

Exigence : La pompe d'évacuation est vide. → Page 33

1. Sachant que la pompe d'évacuation peut encore contenir de l'eau résiduelle, dévissez soigneusement le couvercle de la pompe.
– Les grosses salissures peuvent entraîner le colmatage de l'élément filtrant dans le carter de pompe. Retirez les salissures et retirez le filtre.

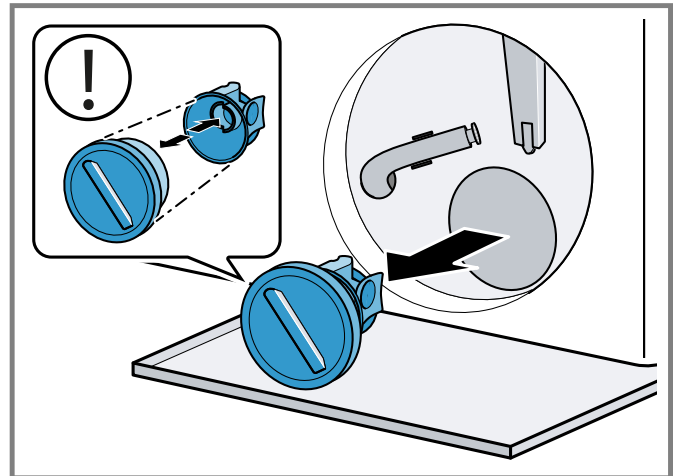

Le couvercle de la pompe se compose de deux composants qui sont démontables pour le nettoyage.

2. Nettoyer le compartiment intérieur, le filetage du couvercle de la pompe et le carter de pompe.

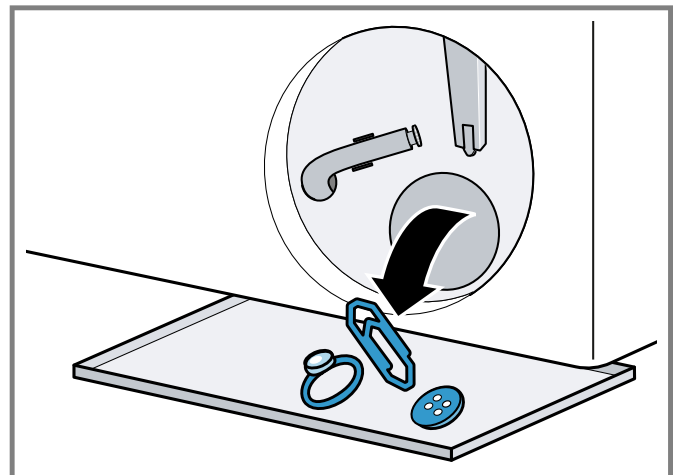

3. Assurez-vous que les deux roues de battant puissent tourner.

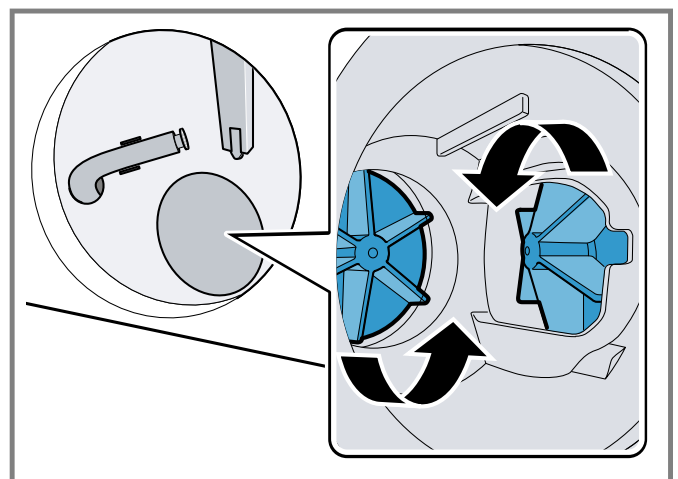

4. Insérez le couvercle de la pompe.
- Assurez-vous que les composants du couvercle de la pompe sont correctement montés.

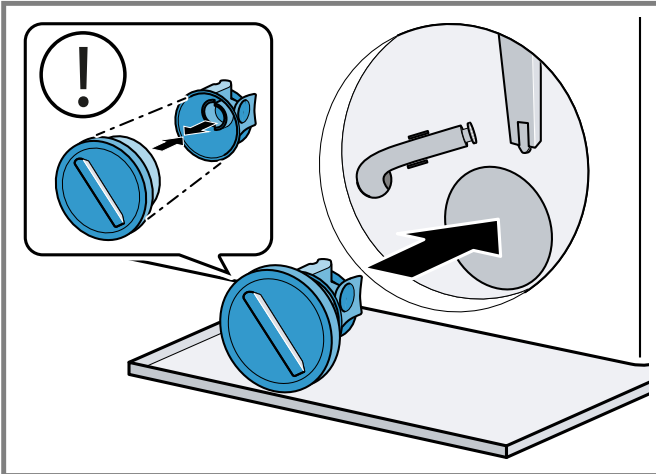

5. Fermez le couvercle de la pompe jusqu'en butée.

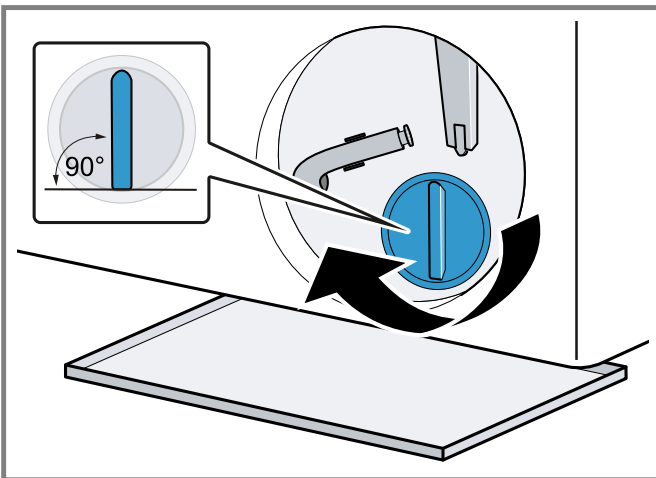

La poignée du couvercle de la pompe doit se trouver à la verticale.

6. Insérez le film protecteur et fixez-le avec les vis.

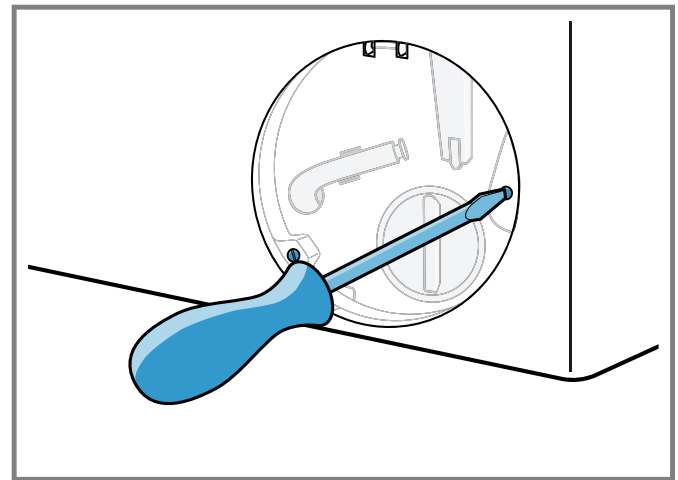
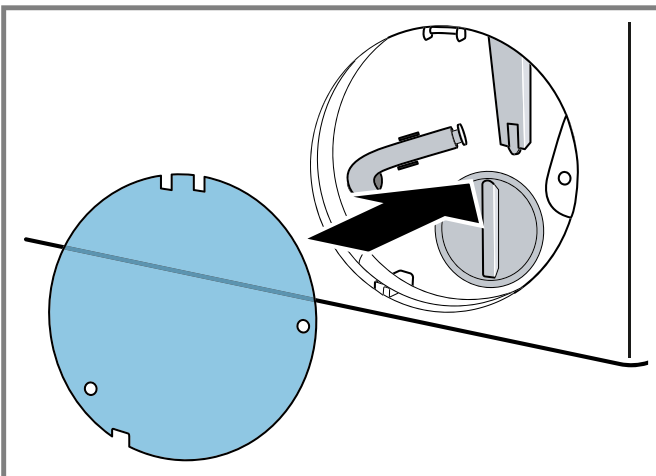

7. Insérez la trappe d'entretien et fermez-la.

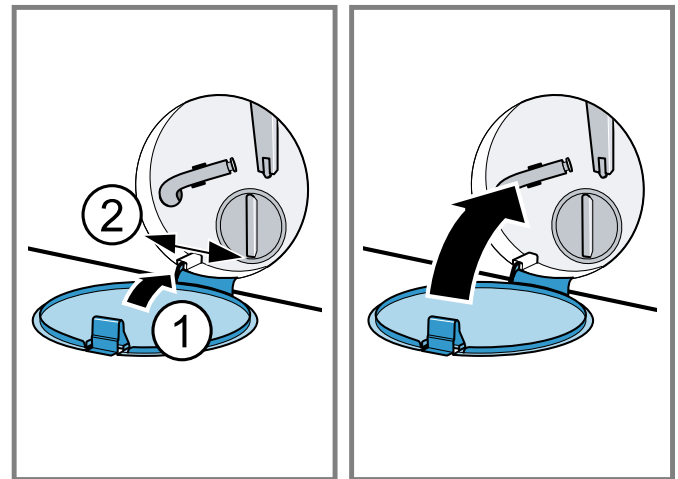

18.4 Nettoyer le joint en caoutchouc

Nettoyez régulièrement le joint en caoutchouc.

1. Ouvrir le hublot. → Page 26
2. Retirez les corps étrangers et les peluches présents sur le joint en caoutchouc.

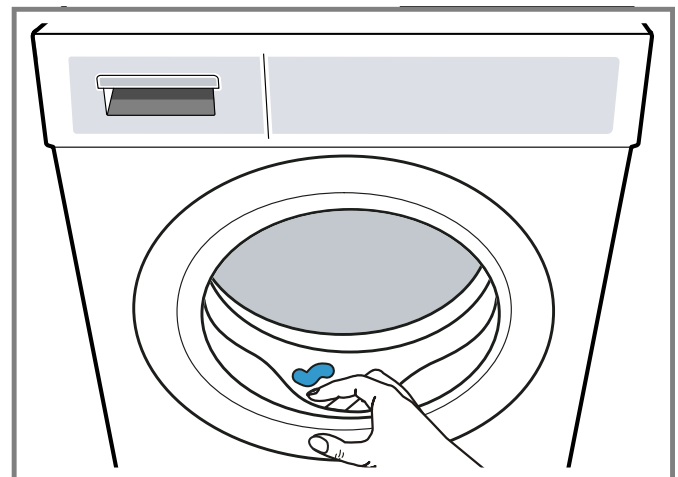

3. Retirez les obstructions de l'orifice d'entrée.

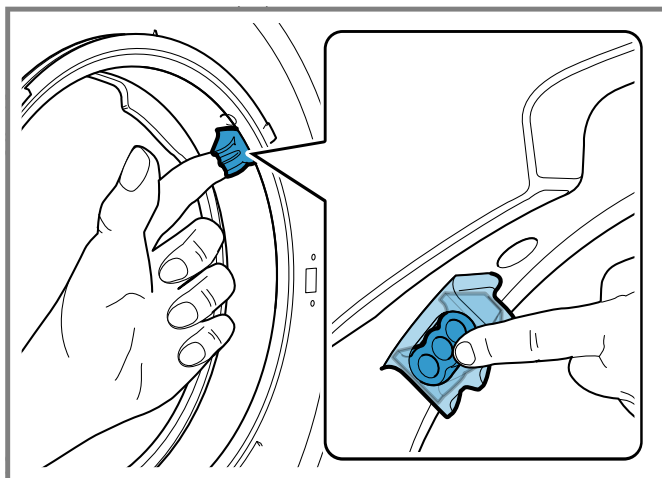

4. Nettoyez le joint en caoutchouc à l'extérieur et à l'intérieur avec un chiffon humide et essuyez-le.

19 Dépannage

Vous pouvez éliminer vous-même les défauts mineurs de votre appareil. Veuillez lire les informations de dépannage avant de contacter le service à la clientèle. Cela peut éviter des frais de réparation inutiles.







AVERTISSEMENT

Pour éviter tout risque de blessure dû à des réparations incorrectes, respectez les points suivants.

- ▶ Ne modifiez jamais techniquement l'appareil ou les caractéristiques de l'appareil.

- ▶ Ne manipulez pas les éléments de commande.
- ▶ Seuls des techniciens qualifiés ou des prestataires de services agréés peuvent effectuer des réparations.
- ▶ Seules des pièces de rechange d'origine peuvent être utilisées pour réparer l'appareil.
- ▶ Afin d'écartier tout danger, quand le cordon d'alimentation de cet appareil est endommagé, seul le fabricant, son service à la clientèle ou toute autre personne de qualification équivalente est habilitée à le faire.

Défaut	Cause et dépannage
L'affichage s'éteint et II ► clignote.	Le mode économie d'énergie est actif. ▶ Appuyez sur II ►.
E:36 -10 / E:30 -80 Le liquide de lavage n'est pas évacué.	Le tuyau d'évacuation d'eau est raccordé trop haut, plié, coincé ou sa longueur est inadmissible. ▶ Vérifiez le montage du tuyau d'évacuation d'eau. → <i>Page 12</i> Le tuyau de décharge ou le tuyau d'évacuation d'eau est bouché. ▶ Nettoyez le tuyau de décharge et le tuyau d'évacuation d'eau. La pompe à lessive est obstruée ou le couvercle de la pompe n'est pas correctement installé. ▶ Vérifiez si le couvercle de la pompe est correctement en place. → <i>Page 33</i> ▶ Nettoyez la pompe d'évacuation. → <i>Page 33</i> Le dosage de la lessive est trop important. ▶ Si le dosage intelligent est activé, réduisez la quantité de dosage de base. → <i>Page 28</i> ▶ Si vous effectuez un dosage manuellement, réduisez la quantité de lessive lors du prochain cycle de lavage avec la même charge.
E:36 -25 -26	La pompe d'évacuation est obstruée. ▶ Nettoyez la pompe d'évacuation. → <i>Page 33</i>
E:38 -25 -26	La pompe d'évacuation est obstruée. 1. Nettoyez le tambour. → <i>Page 31</i> 2. Si le dysfonctionnement persiste, nettoyez la pompe à lessive. → <i>Page 33</i> L'ouverture d'arrivée du joint en caoutchouc est bouchée. ▶ Nettoyez l'orifice d'entrée dans le joint en caoutchouc. → <i>Page 35</i>
E:10 -00 -10 -20	La pompe du système de dosage intelligent est bloquée. 1. Nettoyez le bac à produits. → <i>Page 31</i> 2. Si le dysfonctionnement persiste, appelez le service après-vente. → <i>Page 42</i> Remarque : Tant que le dysfonctionnement est présent, vous pouvez désactiver le système de dosage intelligent et effectuer un dosage manuel. → <i>Page 20</i>
H:32	L'appareil a interrompu l'essorage car le linge était inégalement réparti dans le tambour. ▶ Répartissez à nouveau le linge dans le tambour.
E:30 -10 / E:92 -01 / 	Le robinet d'eau est fermé. ▶ Ouvrez le robinet d'eau. Le tuyau d'arrivée d'eau est plié ou coincé. ▶ Vérifiez le montage du tuyau d'arrivée d'eau. → <i>Page 12</i> Les filtres d'arrivée d'eau sont bouchés. ▶ Nettoyez les filtres d'arrivée d'eau.

Défaut	Cause et dépannage
E:30 -10 / E:92 -01 / 	<p data-bbox="565 142 1442 174">Scannez le QR code pour regarder une animation expliquant le processus.</p> 
	<p data-bbox="532 363 862 394">La pression d'eau est faible.</p> <ul style="list-style-type: none"> <li data-bbox="532 394 1295 426">▶ Vérifiez que le robinet dispose d'une pression d'eau suffisante. <p data-bbox="532 443 1182 474">Le système de mesure du niveau d'eau est défectueux.</p> <p data-bbox="532 474 1341 506">Avec ce message d'erreur, l'appareil lance un processus de vidange.</p> <ol style="list-style-type: none"> <li data-bbox="532 506 1515 537">1. Patientez environ 5 minutes jusqu'à ce que le processus de vidange soit terminé. <li data-bbox="532 537 829 569">2. Redémarrez l'appareil. <p data-bbox="565 579 1159 611">Si nécessaire, le processus de vidange redémarre.</p> <ol style="list-style-type: none"> <li data-bbox="532 621 1466 653">3. Si le dysfonctionnement persiste, appelez le service après-vente. → <i>Page 42</i>
E:30 -20	<p data-bbox="532 667 862 699">Dysfonctionnement critique.</p> <ul style="list-style-type: none"> <li data-bbox="532 699 849 730">▶ Fermez le robinet d'eau. <p data-bbox="532 741 1341 772">Avec ce message d'erreur, l'appareil lance un processus de vidange.</p> <ol style="list-style-type: none"> <li data-bbox="532 772 1515 804">1. Patientez environ 5 minutes jusqu'à ce que le processus de vidange soit terminé. <li data-bbox="532 804 829 835">2. Redémarrez l'appareil. <p data-bbox="565 846 1159 877">Si nécessaire, le processus de vidange redémarre.</p> <ol style="list-style-type: none"> <li data-bbox="532 888 1466 919">3. Si le dysfonctionnement persiste, appelez le service après-vente. → <i>Page 42</i> <p data-bbox="532 930 1032 961">Le dosage de la lessive est trop important.</p> <ul style="list-style-type: none"> <li data-bbox="532 961 1495 1024">▶ Si vous effectuez un dosage manuellement, réduisez la quantité de lessive lors du prochain cycle de lavage avec la même charge. <p data-bbox="532 1035 805 1066">De l'eau a été rajoutée.</p> <ul style="list-style-type: none"> <li data-bbox="532 1066 1466 1098">▶ Ne versez pas d'eau supplémentaire dans l'appareil pendant qu'il fonctionne.
Tous les autres codes de défaut.	<p data-bbox="532 1119 764 1150">Dysfonctionnement</p> <ol style="list-style-type: none"> <li data-bbox="532 1150 1373 1182">1. Après environ 5 secondes, appuyez sur  pour redémarrer l'appareil. <li data-bbox="532 1182 1495 1245">2. Si le dysfonctionnement se reproduit, débranchez l'appareil du secteur pendant au moins 30 secondes. <p data-bbox="565 1255 1503 1318">Retirez la fiche du cordon d'alimentation secteur ou désactivez le fusible dans le boîtier à fusibles.</p> <ol style="list-style-type: none"> <li data-bbox="532 1329 1466 1360">3. Si le dysfonctionnement persiste, appelez le service après-vente. → <i>Page 42</i> <p data-bbox="565 1371 1495 1434">Lors de l'appel, indiquez le message d'erreur exact. Si possible, documentez la panne avec des photos et des vidéos.</p>
	<p data-bbox="532 1444 1105 1476">Le bac à produits n'est pas complètement rentré.</p> <ul style="list-style-type: none"> <li data-bbox="532 1476 862 1507">▶ Insérez le bac à produits. <p data-bbox="532 1518 1154 1549">L'unité de pompage n'est pas correctement en place.</p> <ul style="list-style-type: none"> <li data-bbox="532 1549 1390 1581">▶ Vérifiez que l'unité de pompage est correctement en place. → <i>Page 31</i>
 ou forte formation de mousse.	<p data-bbox="532 1612 1032 1644">Le dosage de la lessive est trop important.</p> <ul style="list-style-type: none"> <li data-bbox="532 1644 1471 1738">▶ Mélangez une cuillerée à soupe d'assouplissant avec 2,1 tasses (0,5 l) d'eau, puis versez le tout dans le compartiment pour dosage manuel (pas avec les vêtements de loisirs, de sport ni avec les duvets). <li data-bbox="532 1749 1433 1812">▶ Si le dosage intelligent est activé, réduisez la quantité de dosage de base. → <i>Page 28</i> <li data-bbox="532 1822 1495 1885">▶ Si vous effectuez un dosage manuellement, réduisez la quantité de lessive lors du prochain cycle de lavage avec la même charge.
	<p data-bbox="532 1896 938 1927">Nettoyage du tambour nécessaire.</p> <ul style="list-style-type: none"> <li data-bbox="532 1927 943 1957">▶ Nettoyez le tambour. → <i>Page 31</i>

Défaut	Cause et dépannage
L'écran et les touches ne réagissent pas.	Dysfonctionnement logiciel. <ol style="list-style-type: none"> 1. Après environ 5 secondes, appuyez sur  pour redémarrer l'appareil. 2. Si le dysfonctionnement se reproduit, débranchez l'appareil du secteur pendant au moins 30 secondes. Retirez la fiche du cordon d'alimentation secteur ou désactivez le fusible dans le boîtier à fusibles.
Home Connect® ne fonctionne pas correctement.	Ce problème peut avoir de nombreuses causes. <ol style="list-style-type: none"> 1. Réinitialisez les paramètres réseau de l'appareil. → <i>Page 29</i> 2. Configurez de nouveau Home Connect®. → <i>Page 29</i> <ul style="list-style-type: none"> ▸ Rendez-vous sur www.home-connect.com.
Impossible d'activer i-DOS 1/i-DOS 2 .	Le programme sélectionné ou l'avancement du programme ne permet pas de régler le dosage intelligent. <ul style="list-style-type: none"> ▸ Utilisez le compartiment pour dosage manuel. → <i>Page 28</i>
Le programme ne démarre pas.	Le verrouillage du bandeau de commande est activé. <ul style="list-style-type: none"> ▸ Désactivez le verrouillage du bandeau de commande. → <i>Page 27</i> Finish in est activé. <ul style="list-style-type: none"> ▸ Vérifiez si Finish in est activé. → <i>Page 20</i> Le bac à produits n'est pas complètement rentré. <ul style="list-style-type: none"> ▸ Insérez le bac à produits.
Le programme est en pause ou interrompu, mais le hublot ne s'ouvre pas.	La température est trop élevée. <ul style="list-style-type: none"> ▸ Démarrez le programme Rinse ou attendez que la température ait baissée. Le niveau d'eau est trop élevé. <ul style="list-style-type: none"> ▸ Démarrez le programme Spin ou un programme adapté pour vidanger. → <i>Page 22</i>
Le hublot ne s'ouvre pas en cas de panne de courant.	Le hublot est verrouillé. <ul style="list-style-type: none"> ▸ Ouvrez le hublot à l'aide du déverrouillage de secours. → <i>Page 40</i>
Le tambour fait des à-coups après le début du programme.	Il ne s'agit pas d'un défaut. Un test moteur interne est démarré. Aucune action nécessaire.
Le tambour tourne, l'eau n'y entre pas.	Il ne s'agit pas d'un défaut. La détection de charge est active pendant maximum 2 minutes. Aucune action nécessaire.
L'eau n'est pas visible dans le tambour.	Il ne s'agit pas d'un défaut. L'eau se trouve en dessous de la zone visible. Aucune action nécessaire.
Démarrages répétitifs de l'essorage court.	Il ne s'agit pas d'un défaut. L'appareil compense le balourd en répartissant plusieurs fois le linge. Aucune action nécessaire.
Vibrations, déplacement et bruits forts de l'appareil pendant l'essorage.	L'appareil n'est pas correctement aligné. <ul style="list-style-type: none"> ▸ Alignez l'appareil. → <i>Page 13</i> Les pieds de l'appareil ne sont pas fixés. <ul style="list-style-type: none"> ▸ Fixez les pieds de l'appareil. → <i>Page 13</i> Les cales de transport ne sont pas retirées. <ul style="list-style-type: none"> ▸ Retirez les sécurités de transport.
La vitesse d'essorage élevée n'est pas atteinte.	L'appareil compense le balourd en réduisant la vitesse d'essorage. Aucune action nécessaire.
Le temps restant est modifié en cours de lavage.	Il ne s'agit pas d'un défaut. Le déroulement du programme est optimisé électroniquement ou un cycle de lavage supplémentaire est enclenché en raison d'une forte formation de mousse ou le balourd est compensé. Aucune action nécessaire.

Défaut	Cause et dépannage
Bruits bruyants, sifflants, de bourdonnements ou d'aspiration.	Il ne s'agit pas d'un défaut. L'eau est ajoutée, la lessive et les produits d'entretien sont dosés, des tests fonctionnels sont réalisés ou la lessive est vidangée. Aucune action nécessaire.
Bruits de cliquetis, cliquetis dans la pompe d'évacuation.	Un corps étranger se trouve dans la pompe d'évacuation. ▶ Nettoyez la pompe d'évacuation. → <i>Page 33</i>
Effet nettoyant insuffisant ou présence de résidus de lessive sur le linge.	Les lessives peuvent contenir des substances insolubles dans l'eau qui se déposent sur le linge. ▶ Démarrez le programme Rinse ou brossez le linge après le séchage. Le détergent dans le récipient de dosage est inadapté ou épaissi. 1. Vérifiez que la lessive utilisée est appropriée. → <i>Page 25</i> 2. Vérifiez que la lessive n'est pas épaissie dans le récipient de dosage. 3. Si la lessive n'est pas adaptée ou si elle est épaissie, videz et nettoyez les récipients de dosage. → <i>Page 31</i>
	La quantité de dosage de base n'est pas correctement réglée. ▶ Réglez la quantité de dosage de base. → <i>Page 28</i>
Le linge est trop mouillé après l'essorage.	La vitesse d'essorage réglée est trop faible. ▶ Démarrez le programme Spin . ▶ Au prochain lavage, réglez une vitesse d'essorage plus élevée. L'appareil compense le balourd en réduisant la vitesse d'essorage. 1. Répartissez à nouveau le linge dans le tambour. 2. Démarrez le programme Spin .
Froissage.	Le programme sélectionné ne convient pas pour le type de textile. ▶ Réglez un programme adapté. → <i>Page 22</i> Une vitesse d'essorage élevée est réglée. ▶ Au prochain lavage, réglez une plus faible vitesse d'essorage. La charge n'est pas adaptée. ▶ Tenez compte de la quantité de charge maximale du programme. → <i>Page 22</i> ▶ Préparez le linge. → <i>Page 25</i>
De l'eau fuit par le tuyau d'arrivée d'eau.	Le tuyau d'arrivée d'eau n'est pas correctement raccordé ou est endommagé. ▶ Vérifiez le montage du tuyau d'arrivée d'eau. → <i>Page 9</i> En cas d'endommagement, remplacez le tuyau d'arrivée d'eau.
L'eau s'écoule du tuyau d'évacuation d'eau.	Le tuyau d'évacuation d'eau n'est pas raccordé correctement ou est endommagé. ▶ Vérifiez le montage du tuyau d'évacuation d'eau. → <i>Page 9</i> En cas d'endommagement, remplacez le tuyau d'évacuation d'eau.
De l'eau s'écoule en dessous de la porte.	L'encrassement de la porte ou de la manchette provoque des fuites. ▶ Nettoyez la porte et la manchette.
Des odeurs se forment dans l'appareil.	L'humidité et les résidus de lessive peuvent favoriser la formation de bactéries. ▶ Nettoyez le tambour. → <i>Page 31</i> ▶ Si vous n'utilisez pas l'appareil, laissez la porte et le bac à produits ouverts afin que l'eau résiduelle puisse s'évaporer.

19.1 Déverrouillage de secours

Déverrouiller la porte

Exigence : La pompe d'évacuation est vide. → *Page 33*

1. **AVIS** : Les fuites d'eau peuvent entraîner des dégâts matériels.

- ▶ N'ouvrez pas la porte lorsque de l'eau demeure visible au niveau de la porte.

À l'aide d'un outil, tirez le dispositif de déverrouillage de secours vers le bas puis relâchez-le.

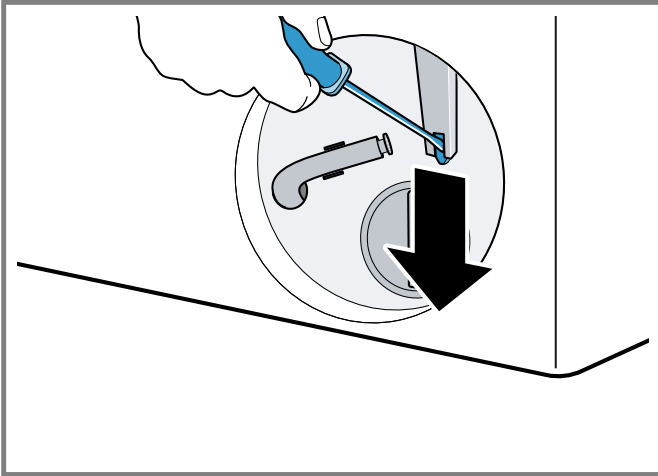

- ✓ La fermeture de la porte est déverrouillée.
2. Insérez la trappe d'entretien et verrouillez-la en place.
 3. Fermez la trappe d'entretien.

20 Transport, entreposage et élimination

20.1 Démonter l'appareil

1. Fermez le robinet d'eau.
2. Placez l'appareil en mode veille. → *Page 27*
3. Débranchez la fiche de l'appareil du secteur.
4. Vidangez le bain lessiviel.
→ "*Nettoyer la pompe d'évacuation*", *Page 33*
5. Démontez les flexibles.
6. Videz les récipients de dosage.

20.2 Insérer des sécurités de transport

Pour éviter tout dommage dû au transport, sécurisez l'appareil avant le transport avec les sécurités de transport.

1. Retirez le chapeau de protection¹ à l'aide d'un tournevis.

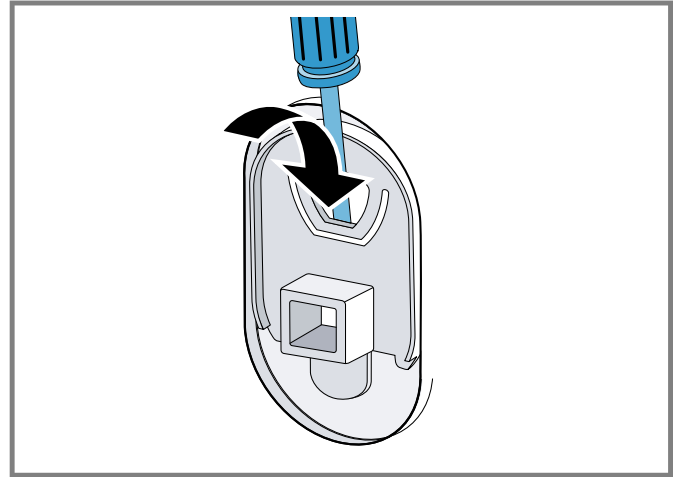

Conservez le chapeau de protection dans un endroit sûr.

2. Insérez les 4 sécurités de transport.

20.3 Remettre l'appareil en service

- ▶ Pour plus d'informations, voir Installation et raccordement → *Page 9* et Démarrer le cycle de lavage à vide → *Page 13*.

20.4 Éliminer un appareil usagé

L'élimination dans le respect de l'environnement permet de récupérer de précieuses matières premières.

⚠ AVERTISSEMENT

Les enfants risquent de s'enfermer dans l'appareil et de mettre leur vie en danger.

- ▶ N'installez pas l'appareil derrière une porte dont l'ouverture bloquerait ou gênerait la porte de l'appareil.
- ▶ Lorsque l'appareil ne sert plus, débranchez le cordon d'alimentation secteur, puis coupez celui-ci et retirez la porte de l'appareil.

1. Débranchez la fiche du secteur.
2. Coupez le câble de raccordement secteur.
3. Retirez la porte de l'appareil.
4. Éliminez l'appareil dans le respect de l'environnement.
Pour connaître les circuits d'élimination actuels, veuillez vous adresser à votre revendeur ou à votre administration municipale.

¹ Le nombre de chapeaux de protection varie en fonction du modèle.

21 Service à la clientèle

Lors de toute réparation réalisée dans le cadre de la garantie, nous nous assurons que votre appareil est réparé avec des pièces de rechange d'origine par un technicien dûment formé et agréé. Nous utilisons exclusivement des pièces de rechange d'origine lors des réparations.

Vous pouvez obtenir auprès de notre service après-vente des pièces détachées d'origine relatives au fonctionnement de l'appareil et pouvant être stockées jusqu'à 15 ans après la commercialisation de votre appareil.

Veuillez contacter notre service clientèle pour obtenir d'autres informations à ce sujet.

Pour plus d'informations sur la durée et les conditions de la garantie dans votre pays, consultez nos modalités de garantie auprès de votre détaillant ou sur notre site Web.

USA:

1-800-944-2904

www.bosch-home.com/us/owner-support/get-support

www.bosch-home.com/us/shop

CA:

1-800-944-2904

www.bosch-home.ca/en/service/get-support

www.bosch-home.ca/en/service/cleaners-and-accessories

Résidents du Québec :

Vous trouverez des renseignements sur la disponibilité des pièces de rechange, des services de réparation et des renseignements nécessaires à l'entretien ou à la réparation de l'appareil à l'adresse suivante :

www.bosch-home.ca/fr/service/



Vous trouverez également de l'aide pour contacter Home Connect® à l'adresse suivante :

www.home-connect.com/us/en/help-support/set-up

21.1 Numéro de modèle (E-Nr.), numéro de fabrication (FD) et numéro de comptage (Z-Nr.)

Si vous contactez le service à la clientèle, indiquez le numéro de modèle (E-Nr.) le numéro de fabrication (FD) et le numéro de série (Z-Nr.) indiqués sur la plaque signalétique de l'appareil.

Selon le modèle, la plaque signalétique peut se trouver :

- sur le côté intérieur du hublot.
- en dessous de l'ouverture du tambour.
- sur le côté intérieur de la trappe d'entretien.
- au dos de l'appareil.

Pour retrouver rapidement les données de votre appareil et le numéro de téléphone du service à la clientèle, n'hésitez pas à les recopier ailleurs.

22 Données techniques

Poids	106.9 lbs (83,7 kg)
Volume du tambour	2,4 pieds ³
Tension réseau	208-240 V, 60 Hz
☞ Protection minimale de l'installation	10,5 A
Puissance nominale	2300 W
Pression de l'eau	<ul style="list-style-type: none"> ■ Au minimum : 14,5 psi (100 kPa) ■ Au maximum : 145 psi (1 000 kPa)
Température ambiante	<ul style="list-style-type: none"> ■ Minimum : 41 °F (5 °C) ■ Maximum : 95 °F (35 °C)
Humidité relative de l'air	< 95 %
Longueur du tuyau d'arrivée d'eau	47 po (119.4 cm)
Longueur du tuyau d'évacuation d'eau	57 po (144.8 cm)
Longueur du cordon d'alimentation secteur	64 7/8 po (165 cm)

Dimensions de l'appareil

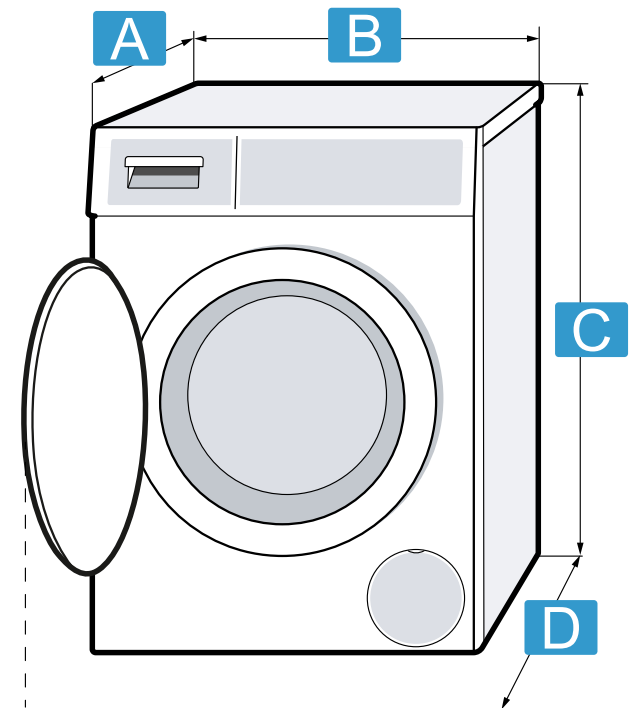

A	Profondeur de l'appareil : 23 1/4 po (59,0 cm) Profondeur de l'appareil avec la porte fermée : 25 1/2 po (64,8 cm)
B	Largeur de l'appareil : 23 1/2 po (59,8 cm)
C	Hauteur de l'appareil ¹ : 33 1/4 po (84,5 cm)
D	Profondeur de l'appareil avec la porte ouverte : 43 po (109,0 cm)

¹ La hauteur de l'appareil peut augmenter jusqu'à 1/2" (1,2 cm) lors de l'alignement de l'appareil.

22.1 Informations sur le logiciel libre

Ce produit comprend des composants logiciels distribués à titre de logiciel libre par le détenteur du droit d'auteur. Les informations de licence correspondantes sont énoncées sur l'électroménager. Il est également possible d'accéder aux informations de licence via l'application Home Connect®; « Profil -> Consignes légales -> Informations de licence ». ¹ Vous pouvez télécharger les informations de licence sur le site Web du produit de marque. (Veuillez rechercher votre modèle d'appareil et la documentation connexe sur le site Web du produit.) Vous pouvez également demander les informations nécessaires par courriel à l'adresse ossrequest@bshg.com ou par courrier à l'adresse BSH Hausgeräte GmbH, Carl-Wery-Str. 34, D-81739 München.

Le code source vous sera mis à votre disposition sur demande.

Veuillez envoyer votre demande par courriel à l'adresse ossrequest@bshg.com ou par courrier à l'adresse BSH Hausgeräte GmbH, Carl-Wery-Str. 34, D-81739 München. Objet : „OSSREQUEST“

Les coûts de traitement de votre demande vous seront facturés. Cette offre est valide pour une durée de trois ans à compter de la date d'achat ou du moins pour la période durant laquelle nous offrons la prise en charge et des pièces de rechange pour l'appareil correspondant.

¹ selon l'équipement de l'appareil



Register your appliance to enjoy customized benefits.

Thank you for being a Bosch customer!
Simply create a MyBosch account, then register your appliance.
You'll find a variety of customized information in MyBosch such as:

- **Discounts for filters, cleaners, accessories & parts**
- **Easy access to manuals & appliance specifications**
- **Easy access to part lists**
- **Customized offer for the Bosch Appliance Service Plan (sent by mail after appliance registration)**

Register here:

www.bosch-home.com/us/owner-support/mybosch

BOSCH
HOME APPLIANCES
SERVICE

Looking for help? You'll find it here.

No matter what, no matter when: Bosch is here to support you.
We're here to assist with usage instructions, cleaning tips,
accessories & parts, troubleshooting, and repairs.
Find online resources such as FAQs, how-to-videos, manuals,
warranties and authorized Bosch servicers at:

www.bosch-home.com/us/owner-support/get-support

Contact us:

Please have your Model Number (E-Nr) ready when contacting us.

1-800-944-2904

www.bosch-home.com/us/owner-support/contact-us

BSH Home Appliances Corporation

1901 Main Street, Suite 600

Irvine, CA 92614

USA

www.bosch-home.com

1-800-944-2904

© 2025 BSH Home Appliances Corporation



9001853081 (051105)

fr-ca