

# Quadrato COLLECTION | QUA79CCP

LAVATORY SINK FAUCET  
ROBINET POUR LAVABO

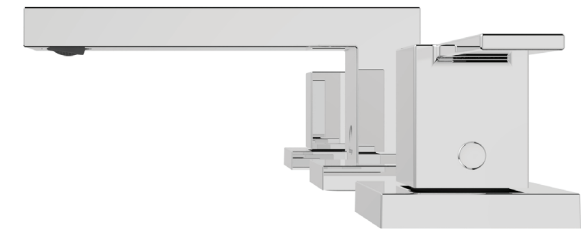

No	Description	Part/Pièce
1	Handle kit	Ensemble de poignée FCKTS2105
2	Allen screw	Vis Allen 923001
3	Cap	Capuchon FCHDL4013
4	Handle flange kit	Ensemble de bride de la poignée FCKTS3040
5	Retainer ring	Anneau de retenue FCKTS9010
6	Ceramic cartridge (cold water)	Cartouche céramique (eau froide) FC9K3LH
7	Anchoring flange kit	Ensemble d'ancrage de la bride FCKTS4028
8	Valve assembly (cold water)	Ensemble de valve (eau froide) FCKTSA011
9	Spout kit	Ensemble de bec FCKTS1012
10	Spout o-ring (3 required)	Joint torique (3 requis) FOORA1030
11	Aerator	Aérateur FCAER3014
12	Ceramic cartridge (hot water)	Cartouche céramique (eau chaude) FC9K3RH
13	Valve assembly (hot water)	Ensemble de valve (eau chaude) FCKTSA010
14	Presto drain	Drain presto 20-439PLA
15	Flexible braided connector	Raccord flexible tressé FC905245F

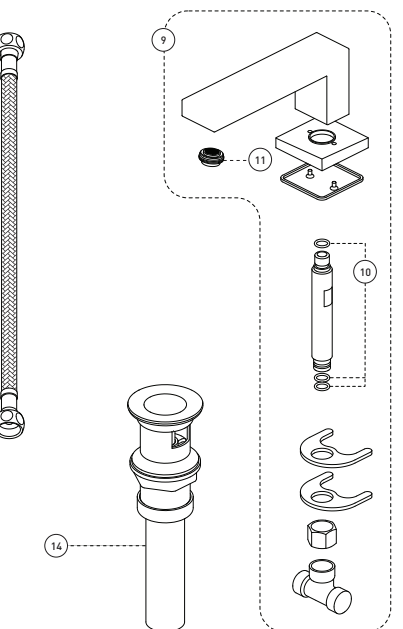
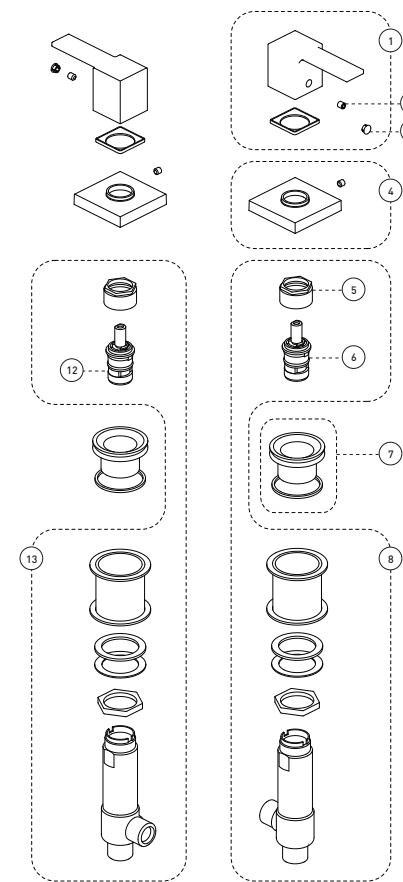

**CARE INSTRUCTIONS**  
Rinse the product with clear water.  
Dry the product with a soft cloth.

**DO NOT:**  
Use abrasive cleansers, cloths, or paper towels. Use any cleaning agents containing acid, polish, wax, alcohol, ammonia, bleach, solvent or any other corrosive or harsh chemical cleansers.

**INSTRUCTIONS D'ENTRETIEN**  
Rincer le robinet avec de l'eau claire et l'essuyer avec un tissu doux.

**À NE PAS FAIRE:**  
Utiliser des tissus ou essuie-tout abrasifs, produits nettoyants contenant de l'acide, agent polisseur, cires, alcool, ammoniac, eau de Javel, solvants ou tout autres produits chimiques corrosifs.

**Customer Service / Service à la clientèle**  
Monday to Friday: 8 a.m. - 4:30 p.m. E.S.T.  
Lundi au vendredi: 8 h 00 à 16 h 30 H.N.E.  
Tel: 1-800-361-5960 Fax: 1-888-533-8313  
info@belangerfaucets.com

Replacement parts are available on order  
Pièces de remplacement disponibles sur commande



IBQUA79CCP\_V240651



For warranty and to register your product  
Garantie et enregistrement de votre produit  
belangerfaucets.com

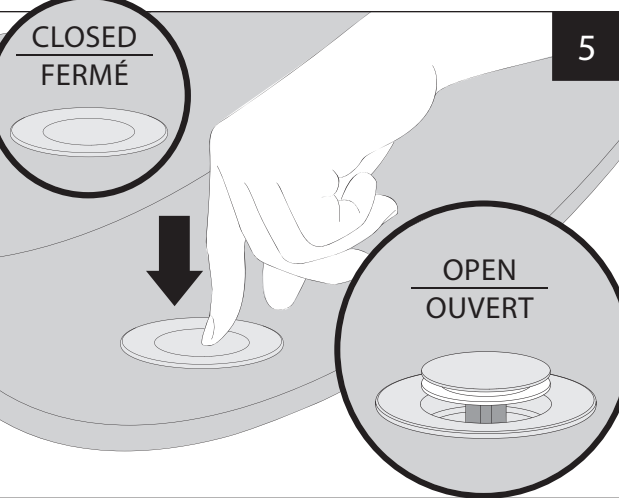
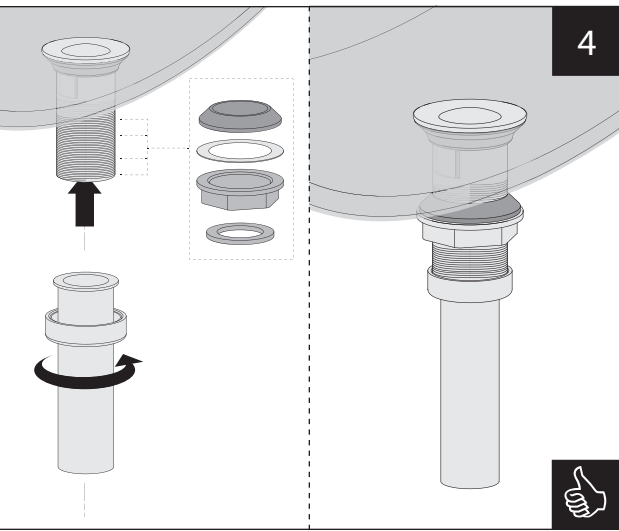
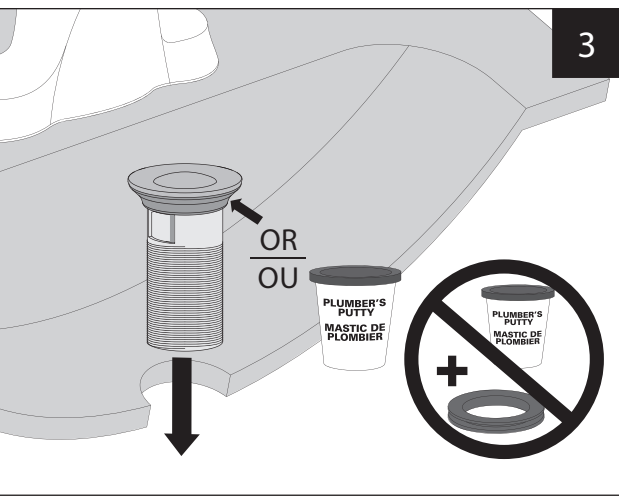



# IMPORTANT

Bélanger recommends using a professional plumber for all installation and repair. Please inform yourself about the Canadian Plumbing Code's regulations and your local municipality plumbing codes before installation. The Canadian Plumbing Code requires the installation of surge arresting devices to eliminate water hammering. ALLOW AN ADEQUATE OPENING IN ORDER TO EASILY ACCESS CONNECTIONS OR OTHER PLUMBING DEVICES FOR MAINTENANCE OR REPAIR.

Bélanger recommande de faire appel à un plombier compétent pour l'installation et la réparation de ce produit. Veuillez vous informer des différentes règles du Code Canadien de plomberie et des exigences de votre localité avant l'installation. Le Code Canadien de plomberie exige l'installation d'un dispositif anti-bélier afin d'amortir les coups de bélier dans la plomberie. PRÉVOIR UNE OUVERTURE SUFFISANTE POUR FACILITER L'ACCÈS AUX RACCORDEMENTS OU À TOUT AUTRE DISPOSITIF DE PLOMBERIE EN VUE DE L'ENTRETIEN OU DE LA RÉPARATION.

## TECHNICAL DRAWING - DESSIN TECHNIQUE

### QUA79CCP

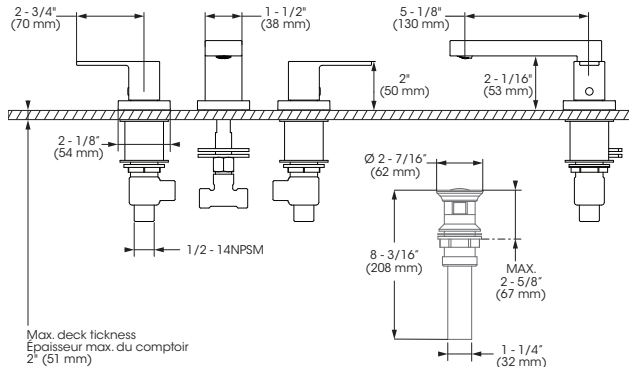

Max. deck thickness  
Épaisseur max. du comptoir  
2\"/>



Use spacer when deck thickness is less than 3/4 in (19 mm)  
Utiliser l'espaceur lorsque l'épaisseur DU Comptoir est moins que 3/4 po (19 mm)

## RECOMMENDED TOOLS / OUTILS RECOMMANDÉS

Thread seal tape Included / Inclus  
Ruban d'étanchéité pour joints filetés \*\*

\*Apply plumber's putty under the plastic cover deck plate to seal your installation.  
Appliquez du mastic pour plombier sous la sous-plaque de plastique pour rendre votre installation étanche.  
\*\*Apply Bélanger thread seal tape on threaded connections.  
Appliquez du ruban d'étanchéité Bélanger sur les connexions filetées.

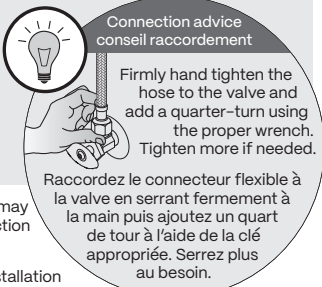

The model shown in the installation steps may differ from the one in box however connection type and installation steps are the same.

Le modèle démontré dans les étapes d'installation peut différer du produit en boîte, mais le type de connexions et d'installation demeure le même.

## INSTALLATION STEPS - ÉTAPES D'INSTALLATION

**BEFORE YOU BEGIN / AVANT DE COMMENCER**

MAIN WATER VALVE / ENTRÉE D'EAU PRINCIPALE

OFF / FERMÉ

HANDLES - POIGNÉES

**1** FOR STEP 5 / POUR ÉTAPE 5

**2** FOR STEP 2 / POUR ÉTAPE 2

**2**

FULLY TIGHTEN THE TOP NUT UNTIL RESISTANCE IS FELT / VISSER COMPLÈTEMENT L'ÉCROU SUPÉRIEUR JUSQU'À RÉSISTANCE

**3**

ATTACH THE LOWER NUT ONLY / FIXER SEULEMENT L'ÉCROU INFÉRIEUR

REPEAT THE SAME OPERATIONS FOR THE COLD WATER HANDLE / RÉPÉTER LES MÊMES OPÉRATIONS POUR LA POIGNÉE D'EAU FROIDE

**4**

ALIGN THE OPENINGS FACE TO FACE AND FULLY TIGHTEN / ALIGNER LES OUVERTURES FACE À FACE ET VISSER COMPLÈTEMENT

VIEW FROM UNDERNEATH / VUE DE DESSOUS

**5**

HANDLES - POIGNÉES

**6**

SPOUT - BEC

**7**

**8**

CONNECTION - CONNEXION

**9**

INSTALL PRESTO DRAIN BEFORE OPENING MAIN WATER VALVE / INSTALLER LE DRAIN PRESTO AVANT L'OUVERTURE DE LA VALVE D'EAU PRINCIPALE

OUVERT / OPEN

**10**

1 minute

## INSTRUCTIONS PRESTO DRAIN · DRAIN PRESTO

**1**

**2**

**3** FOR STEP 3 / POUR ÉTAPE 3 / VERSO

**4** FOR STEP 4 / POUR ÉTAPE 4 / VERSO

\* Parts not included. Use Bélanger® / Plumb Pak® flexible connectors and valves. Look for our wide selection of complementary products in order to complete your installation. / \* Matériel non inclus. Utilisez les raccords flexibles et valves Bélanger® / Plumb Pak®. Découvrez notre vaste sélection de produits complémentaires afin de finaliser votre installation.