

AQUA FOLD

INSTRUCTIONS D'INSTALLATION DES PORTES DE DOUCHE ET DE BAIGNOIRE

VEUILLEZ CONSULTER L'INTÉGRALITÉ DE CE MANUEL AVANT L'INSTALLATION

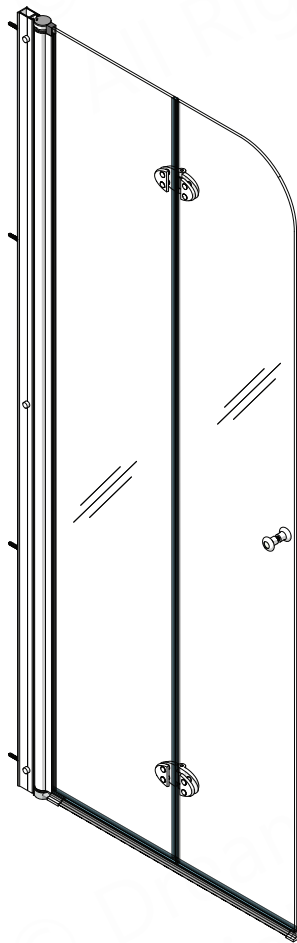

Modèle de douche#
SHDR-3630720-01
SHDR-3634720-01

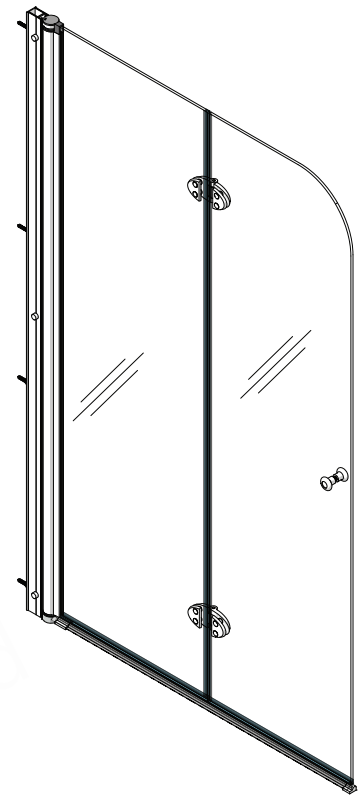

Modèle de baignoire#
SHDR-3636580-01

IMPORTANT!

DreamLine® se réserve le droit d'altérer, de modifier ou de reconcevoir les produits à tout moment sans préavis dans le but d'améliorer les produits et l'expérience client. Veuillez consulter la page Web du modèle sur DreamLine.com pour obtenir les derniers dessins techniques, manuels d'installation, informations sur la garantie ou détails supplémentaires sur le produit.

Ne retournez pas de produit au magasin. Contactez DreamLine® pour toute question



Questions?

Please contact DreamLine Customer Support
See DreamLine.com for hours of operation

Support@DreamLine.com

1-866-731-2244





Enregistrez les informations d'achat suivantes pour vos dossiers ou si vous devez contacter DreamLine® :

Bon de commande
Nombre _____

Magasin/Fournisseur
Acheté auprès de _____

Date d'installation _____

Numéro OD
(facultatif) _____
*trouvé sur la boîte d'expédition ou
l'étiquette si disponible.

Installé par: _____

Numéro SKU _____

Table des matières

Titre de la section	Page #
Avertissements et préparation générale	2
Préparation spécifique au modèle	3
Outils	4
Schéma détaillé des composants de porte	5
Liste des pièces	6-7
Étapes d'installation	8-18
Maintenance du produit	19
Dépannage	20
Informations sur les pièces d'usine	21-23

Légende du symbole



CONSEIL - pour faciliter l'installation.



CORRIGER - recommandé.



NOTE - prendre note de la fonction spéciale; Informations complémentaires.



INCORRECT - Non recommandé.



REQUIS - nécessite une attention particulière; signifie un avertissement.

Temps d'installation moyen

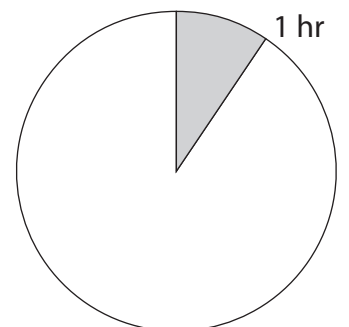

IMPORTANT

- DreamLine® se réserve le droit de modifier, modifier ou redessiner les produits à tout moment sans préavis pour l'amélioration du produit et l'expérience client. Veuillez vous référer au page Web du modèle sur DreamLine.com pour les derniers dessins techniques, l'installation manuels, informations sur la garantie ou détails supplémentaires sur le produit.
- Ce produit doit être installé par une personne familiarisée avec les exigences de construction pour ce type de projet et le soin nécessaire à l'installation et à l'exploitation sécuritaires de le produit.
- La sécurité de toute installation est de la responsabilité de l'installateur.
- Installation professionnelle recommandée. (Tous les modèles).
- Installation professionnelle requise. (Série Enigma).
- Pour éviter des dommages ou des blessures graves, ne vous appuyez pas contre le panneau/la porte/la vitre installés. Pour éviter des dommages ou des blessures graves : n'essayez pas de soulever ou de déplacer une lourde vitre seule. Utilisez un assistant et/ou une ventouse en verre de qualité professionnelle.
- L'installation de certains modèles peut nécessiter un perçage dans le seuil. Contacter le fabricant de la base, de la baignoire ou du matériau du seuil pour toute question concernant le perçage de trous dans leur produit.
- Tous les dessins de ce manuel d'installation sont à titre indicatif seulement et ne sont pas dessinés mettre à l'échelle

AVERTISSEMENT DE VERRE TREMPÉ

- Le verre de votre porte de douche pourrait se briser sans avertissement s'il est mal installé ou mal manipulé.
- N'installez pas et n'utilisez pas une porte de douche si le verre a des coins ébréchés, des bords ébréchés ou est autrement endommagé et/ou a été échappé ou heurté une surface dure comme du carrelage, du marbre ou du verre.
- **Les principales causes de bris de verre trempé sont :**
Manipulation, stockage ou installation inappropriés
Mauvais usage/abus o Manque d'entretien
Défaut de remplacer le verre endommagé
- **Manipulation inappropriée lors du stockage, du déballage et de l'installation :**
Les coins et les bords sont les zones les plus susceptibles d'être endommagées sur un verre trempé et doivent être protégés et manipulés avec soin pendant le stockage, le déballage, l'installation et le fonctionnement. Un point de pression concentré ou un impact avec une surface plus dure qu'elle-même peut faire éclater le verre trempé. Le verre trempé peut se libérer immédiatement, quelques heures ou même quelques jours plus tard.
- **Installation incorrecte de la quincaillerie de porte, des roulettes, des charnières, des canaux, du bouchon ou du verre :**
- Une mauvaise installation peut inclure : une quincaillerie desserrée et/ou un manque de joints appropriés entre la quincaillerie et le verre. De plus, un alignement incorrect des rails de guidage, des profilés muraux ou d'autres éléments de quincaillerie pendant l'installation ou le fonctionnement peut exercer une contrainte sur les bords du verre et provoquer sa rupture.
- Ce produit doit être installé par un installateur professionnel et expérimenté familiarisé avec la manipulation sécuritaire du verre trempé.
- **Mauvaise utilisation de ce produit :**
 - L'ouverture ou la fermeture agressive de la porte peut causer un traumatisme à la vitre, ce qui peut entraîner un bris. Cela peut se produire immédiatement ou des heures ou même des jour.
 - La quincaillerie et le verre de la porte de douche doivent être inspectés périodiquement : indiquez au propriétaire comment effectuer une inspection périodique de la quincaillerie et du verre de la douche - certains ajustements mineurs peuvent être nécessaires en fonction de l'utilisation (ou de la mauvaise utilisation) de la porte de douche. Assurez-vous que la quincaillerie reste serrée et que l'alignement et le fonctionnement de la porte sont corrects. Tout ajustement doit être effectué dès la.
 - Des considérations supplémentaires doivent être accordées à l'installation de produits en verre trempé sans cadre dans les ménages avec de jeunes enfants ou une personne âgée en raison d'un risque accru de mauvaise manipulation. Dans de tels cas, des alternatives telles que des rideaux de douche ou des barres d'appui doivent être envisagées.

PRÉPARATION GÉNÉRALE

- Après avoir ouvert toutes les boîtes et emballages, lisez attentivement cette introduction. Vérifiez que tous les articles sont inclus dans l'emballage en marquant les composants sur le "Détailé. Page Diagramme des composants du produit. Examiner toutes les boîtes et colis pour l'expédition endommager. Si l'appareil a été endommagé, présente un défaut de finition ou des pièces manquantes ; s'il te plaît contactez notre service client dans les 3 jours ouvrables suivant la date de livraison. Veuillez noter que DreamLine® ne remplacera aucun produit endommagé ou manquant pièces gratuitement après 3 jours ouvrables ou si le produit a été installé. S'il te plaît contactez DreamLine® si vous avez des questions.
- Veuillez noter que vous devez vous référer à vos codes du bâtiment locaux avec des questions requise et drainage avant d'installer la douche. Utilisez un bâtiment et de plomberie peuvent varier selon emplacement, et DreamLine® n'est pas responsable des normes de conformité du code pour votre projet et n'acceptera aucun retour.
- Si cette unité doit être installée dans une nouvelle construction, installez toute la plomberie requise et drainage avant d'installer la douche. Utilisez une personne compétente et agréée (si nécessaire par code local) plombier pour toutes les installations de plomberie.
- Assurez-vous qu'avant de commencer l'installation, les surfaces sont nivelées et solides et pourra supporter le poids total de l'unité. Assurez-vous également que les murs sont à droite angles. Niveau de surface d'installation irrégulier, coins arrondis ou angle incorrect des parois latérales entrainera de sérieux problèmes pour votre installation. Veuillez noter que certains ajustements et le forage sera nécessaire pendant le processus d'installation.
- Protégez toutes les surfaces primaires du produit pendant l'installation. Ne posez jamais votre verre directement sur un sol carrelé. Laissez les protecteurs d'angle en place jusqu'à ce qu'il soit nécessaire de les retirer eux. Utilisez toujours un morceau de bois ou de carton pour protéger le bord inférieur et les coins du verre avant et pendant l'installation.
- Cet appareil doit être installé sur un seuil fini et contre des murs finis.
- Les portes de douche DreamLine® ne sont pas conçues pour être installées dans un contour en fibre de verre en raison aux coins arrondis et l'absence d'une surface solide pour monter le matériel

AVERTISSEMENT : POUR ÉVITER LE RISQUE DE DOMMAGE OU DE BLESSURE :

- **Suivez toutes les recommandations et exigences comme indiqué dans l'installation instructions.**
- Effectuez une inspection approfondie du verre et de toutes les pièces pour tout dommage avant de installation. Tout dommage au verre trempé peut provoquer un bris. **N'installez pas de verre endommagé !**
- N'installez pas et n'utilisez pas une porte de douche ou de baignoire si le verre a des coins ébréchés, bords ou est autrement endommagé. N'installez pas et n'utilisez pas une porte de douche ou de baignoire qui a été tombé ou heurté une surface dure comme du carrelage, du marbre ou du verre.
- **ATTENTION : le contact avec une surface dure peut endommager le verre trempé et le faire briser.**
- Ce produit utilise du verre trempé. Le verre ne peut pas être coupé après avoir été trempé. N'essayez pas de couper du verre trempé.
- Les portes de douche en verre DreamLine®, les portes de baignoire, les panneaux en ligne et les panneaux de retour peuvent se briser en raison d'une mauvaise manipulation ou d'un manque d'entretien. Effectuer des inspections périodiques du verre et toutes les pièces pour d'éventuels dommages, pièces manquantes ou desserrées.
- Portez toujours un équipement de sécurité approprié tel que : des lunettes de sécurité, des gants de travail et chaussures appropriées pendant le processus d'installation.
- **ATTENTION. Risque de fuite et/ou de dommage.** Suivez toutes les instructions concernant le application de mastic silicone ou de calfeutrage. Attendre 24 heures pour que le scellant durcisse avant la première utilisation du produit pour la douche ou la baignoire. Suivez les instructions du fabricant de silicone recommandations concernant l'utilisation de leur produit.
- **Lisez attentivement ces instructions avant d'installer ou d'utiliser ce produit.**



Ce produit doit être installé par une personne familière avec les exigences de construction pour ce type de projet et le soin nécessaire pour l'installation et le fonctionnement sécuritaires du produit.

Préparation spécifique au modèle

! REQUIS:

3/8" Réglage hors plomb au profil du mur. **NE DÉPASSEZ PAS** ce montant.



Vérifier le pont de la baignoire et murs avec un niveau

Le seuil doit être de niveau

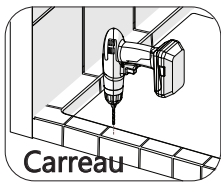
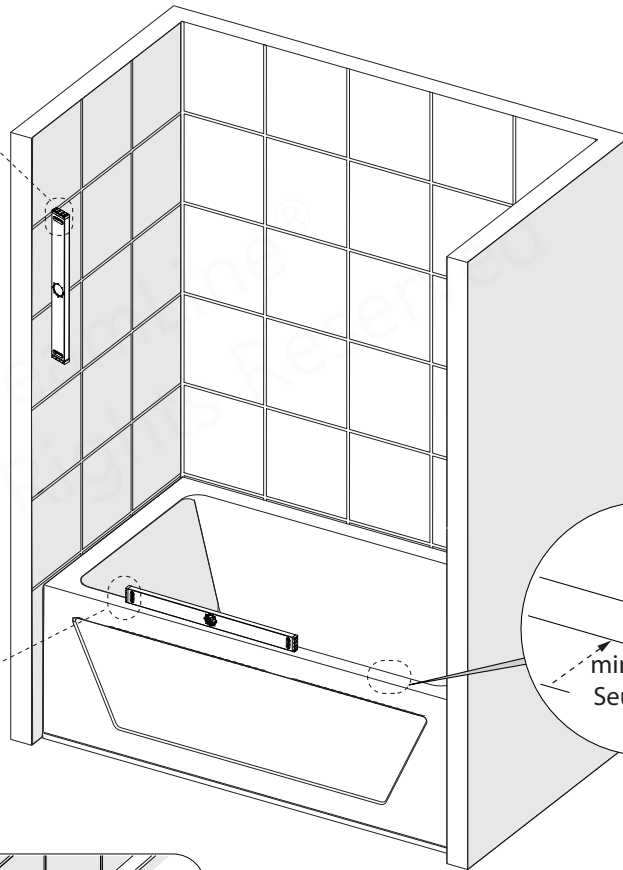
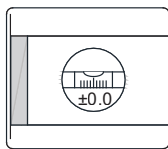
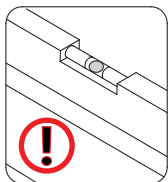

Carreau

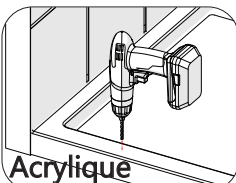

Acrylique

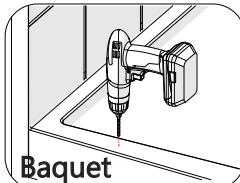

Baquet

NOTE

Contactez le fabricant de la base, de la cuve ou du matériau de seuil pour toute question concernant le perçage de trous dans leur produit.

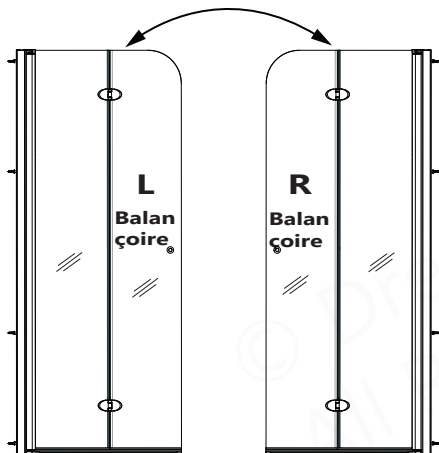

NE PAS fixer la poignée à la vitre de la porte avant d'y être invité.
NE PAS utiliser la poignée pour soulever le verre pendant l'installation. Cela peut entraîner des dommages au verre et / ou des blessures graves. Utilisez toujours un assistant ou une ventouse en verre de qualité professionnelle lorsque vous manipulez du verre épais.

NOTE

Ce modèle est réversible pour l'installation de portes battantes droites ou gauches. L'installation de la porte battante droite est présentée à titre d'exemple tout au long de ce manuel. Pour l'installation de la porte battante droite, commencez simplement sur le mur opposé et inversez l'orientation des étapes d'installation indiquées.

NOTE

Une installation professionnelle avec deux installateurs est recommandée pour ce produit.

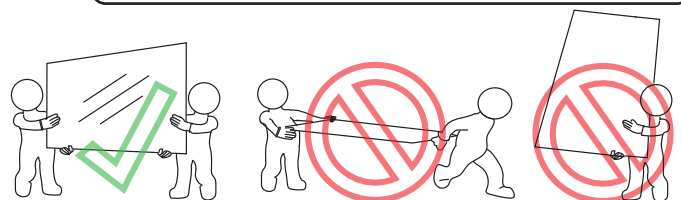

Outils



Niveau

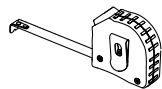

Mètre ruban



Crayon

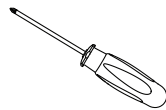

#2 Phillips
Tournevis

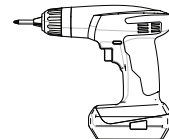

Pistolet à vis

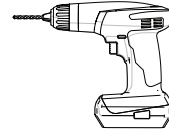

Forer



Foret
Ø1/8"
(3mm)



Foret
Ø3/16"
(5mm)



Foret
Ø5/16"
(8mm)



Couteau à rasoir

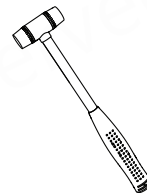

Maillet en
caoutchouc

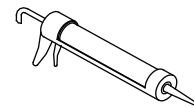

100% Silicone



Lunettes de sécurité



Gants de travail

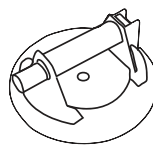

Qualité professionnelle
Ventouse en verre
(Facultative mais
recommandée)

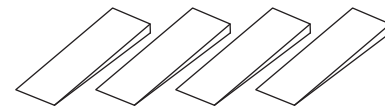

Bois ou plastique
Cales



Vérifiez que la bonne taille de modèle a été commandée; Mesurez l'ouverture terminée **avant** de procéder à l'installation.

Confirmez que les murs finis sont à plomb et que le seuil est de niveau et incliné dans la zone de douche.

Utilisez un calfeutrage 100% silicone imperméable à l'eau et résistant à la moisissure de bonne qualité.

Couvrir le drain de la douche ou de la baignoire avec du ruban adhésif avant l'installation pour éviter la perte de vis ou de petites pièces.



Déballer soigneusement votre appareil et inspectez-le. Présentez-le et identifiez toutes les parties à l'aide du diagramme détaillé de la page 5; et liste de colisage dans ce manuel comme référence. Avant de jeter le carton, vérifiez s'il y a de petits sacs de quincaillerie qui pourraient être tombés au fond de la boîte. Si des pièces sont endommagées ou manquantes, veuillez contacter DreamLine® pour le remplacement. Les boîtes d'expédition peuvent contenir des pièces supplémentaires non utilisées dans la configuration de votre modèle. Conservez ces instructions d'installation pour référence ultérieure.

Schéma détaillé des composants de porte de douche et de baignoire Aqua Fold

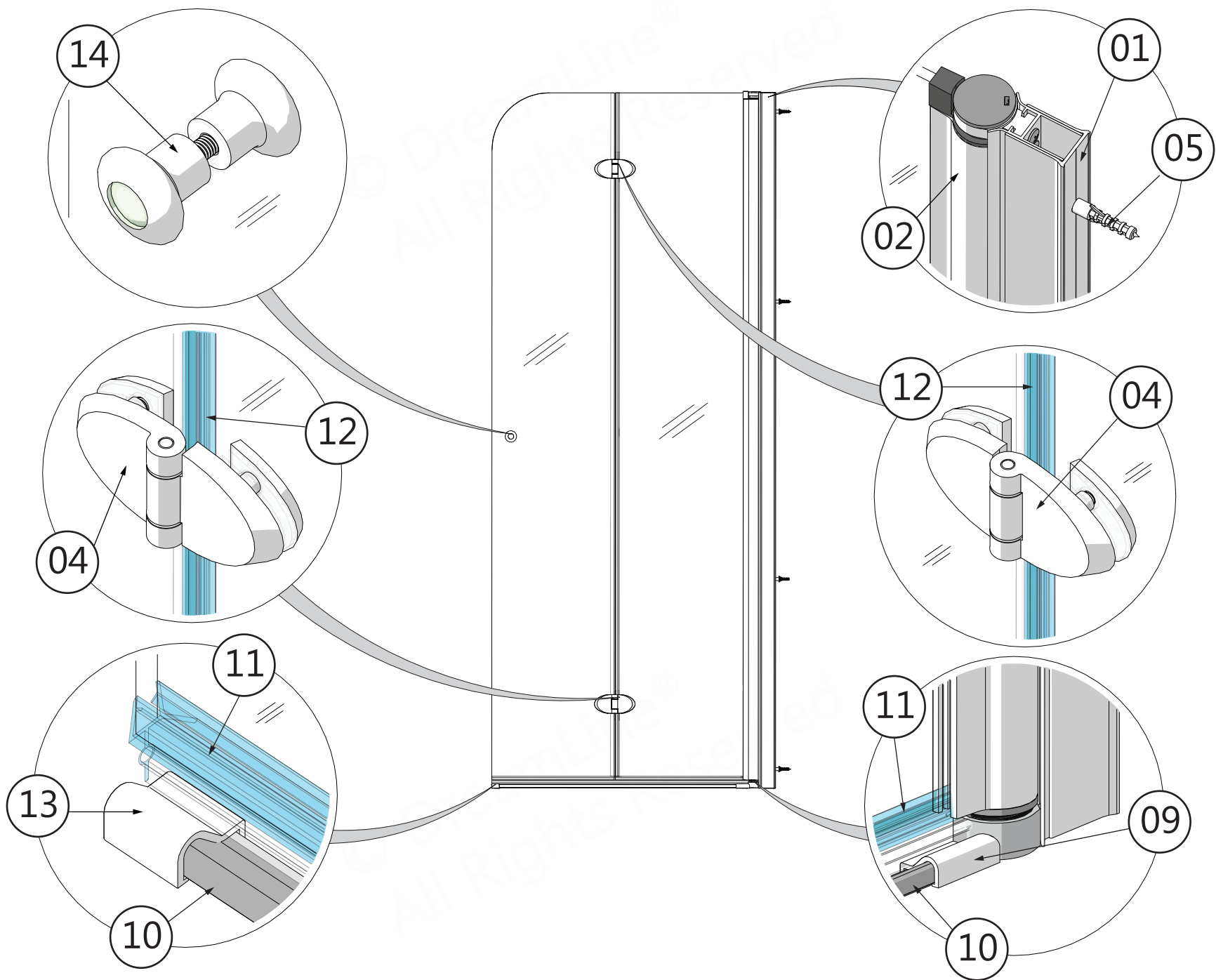

Liste des pièces

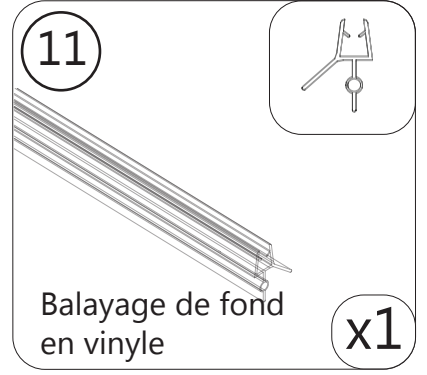
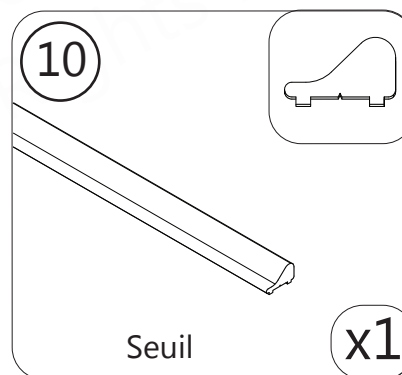
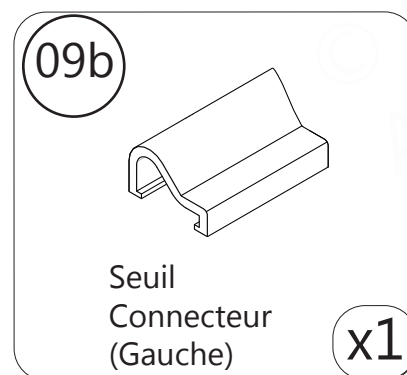
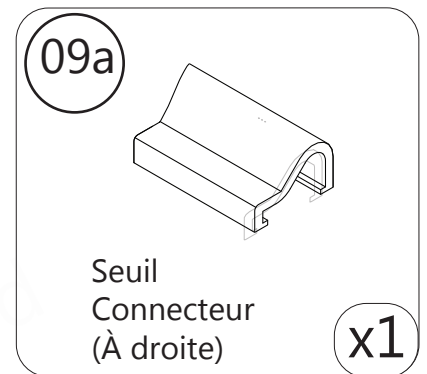
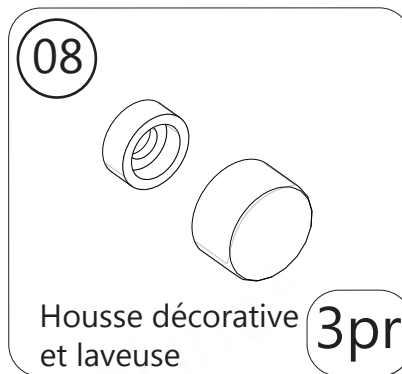
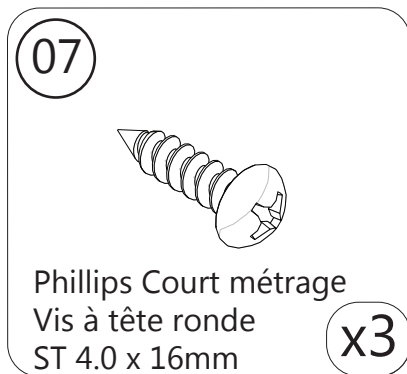
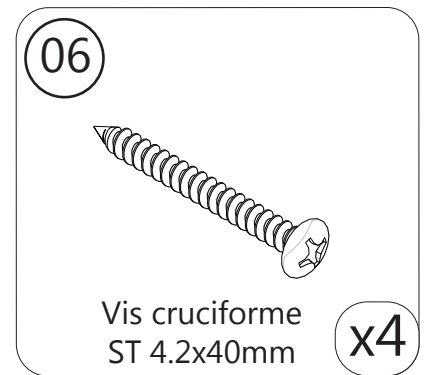
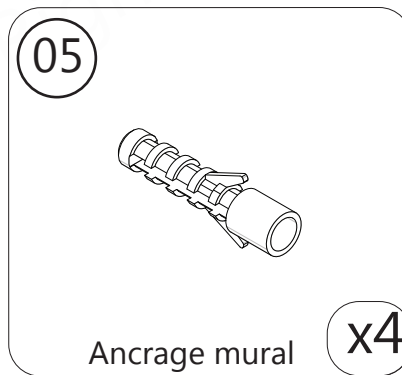
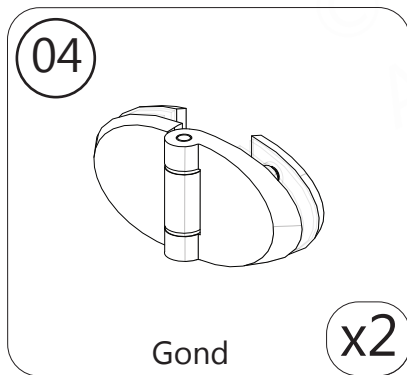
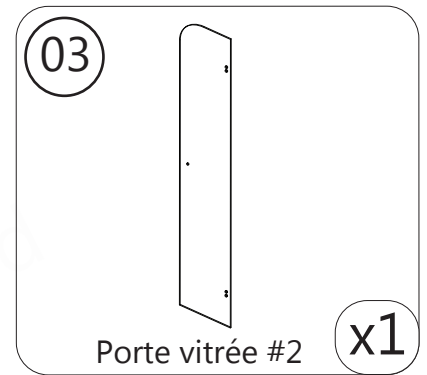
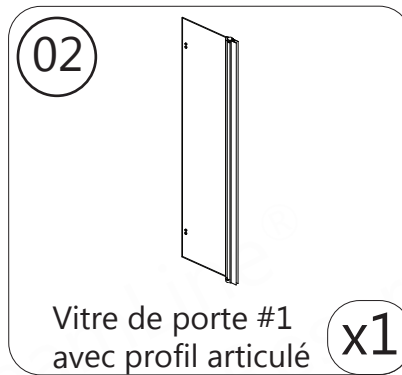
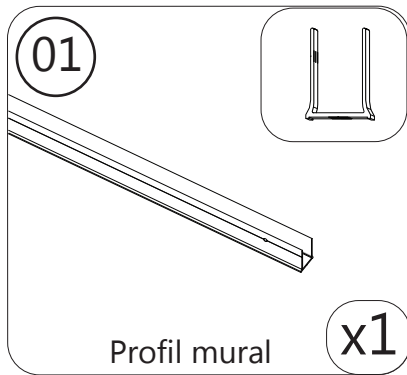

Liste des pièces

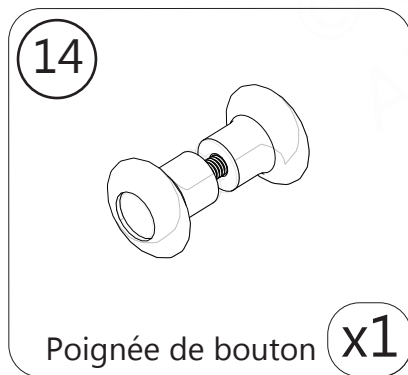
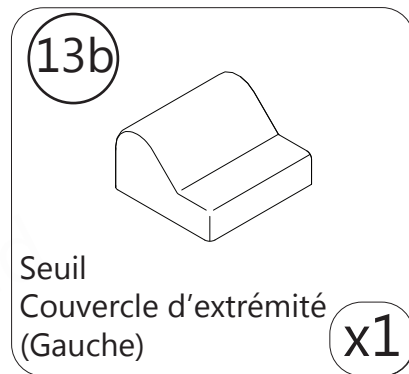
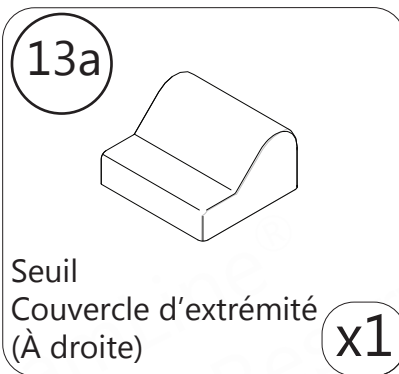
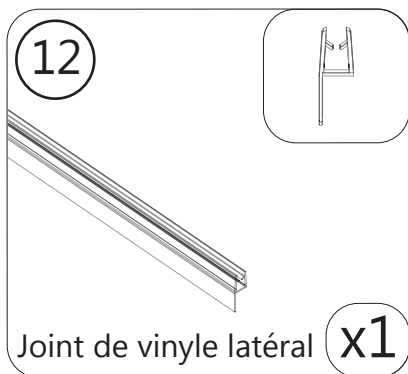

Étapes d'installation

1

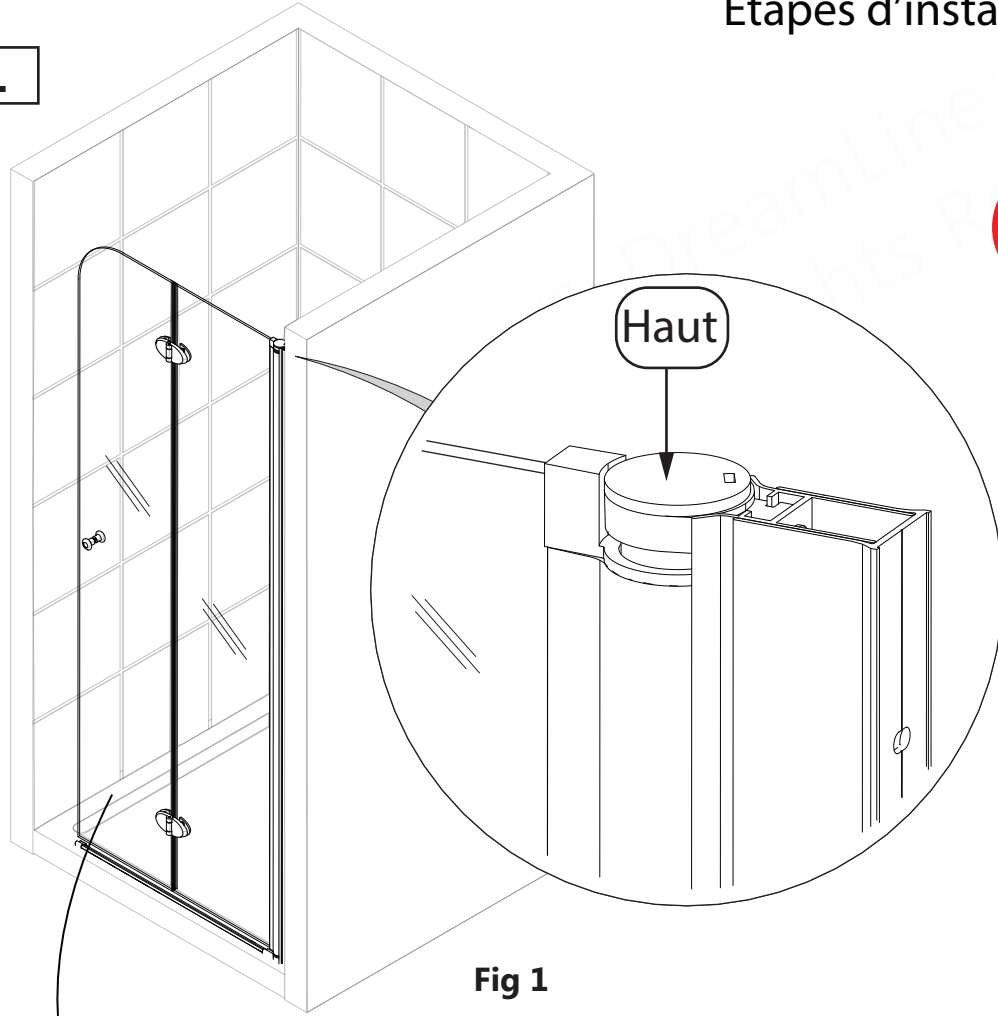

NOTE

Préparez et orientez les panneaux pour l'installation des charnières.

NOTE

Installation de droite illustrée. Inverse pour l'installation à gauche.

Fig 1

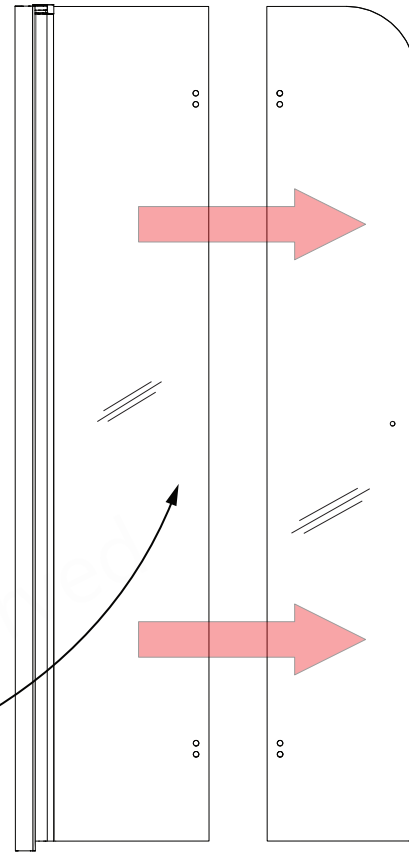
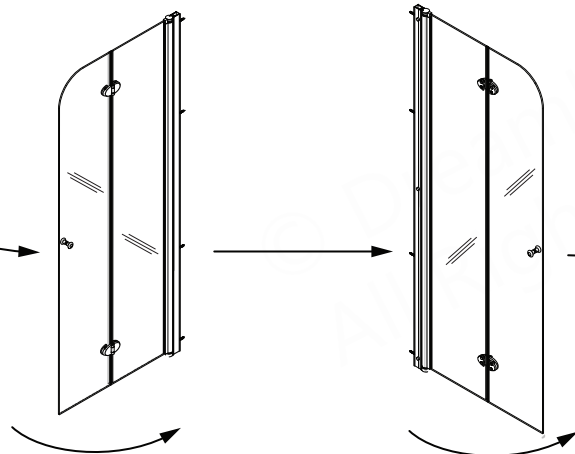

Intérieur de la porte de douche

Pièces nécessaires

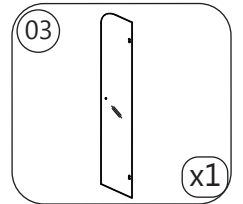
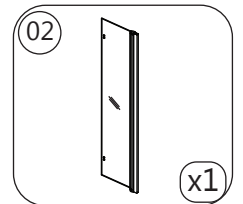

2 Installation des charnières sur le verre de porte #1 avec profil à charnière

Haut

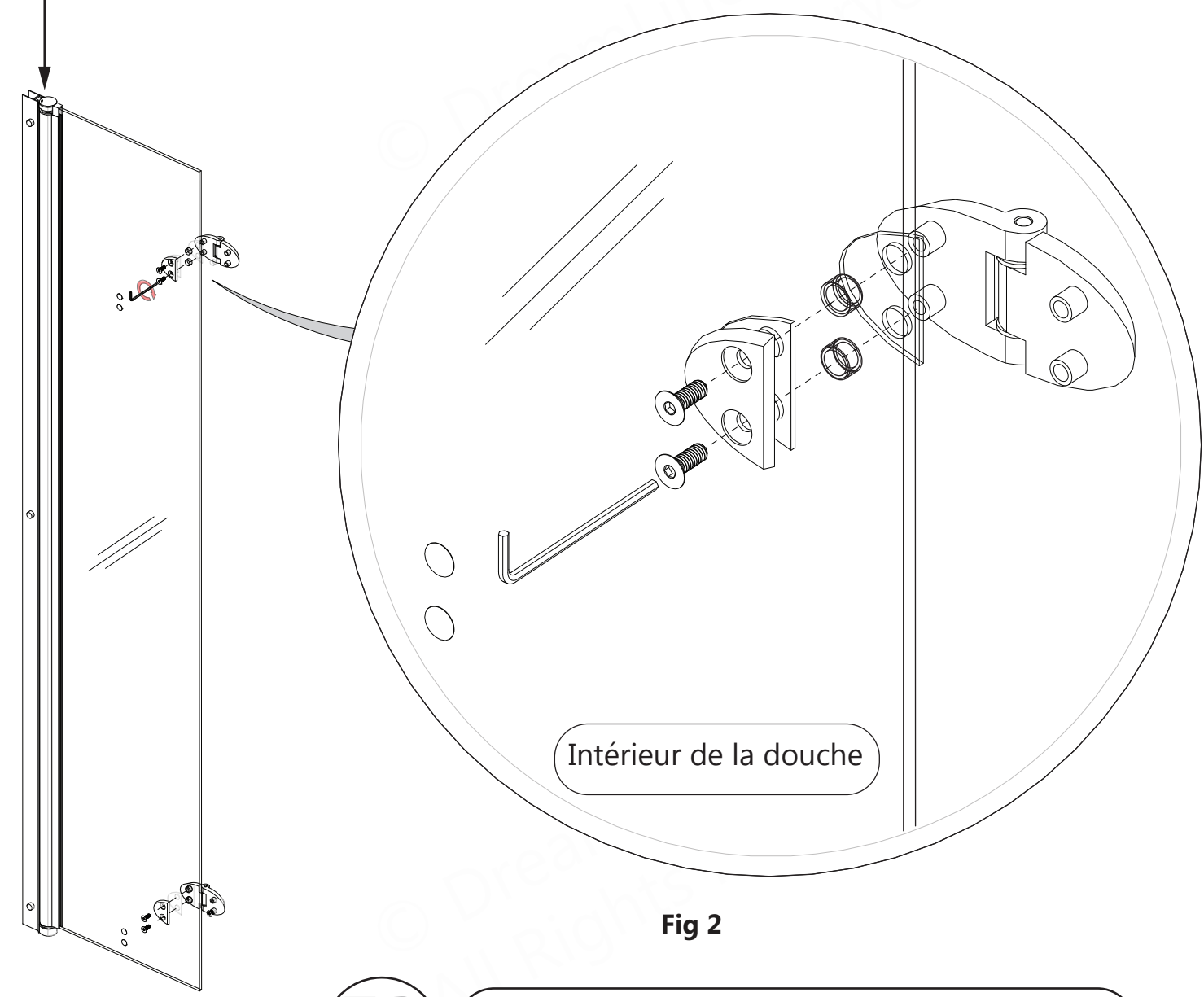

Intérieur de la douche

Fig 2



Assurez-vous d'utiliser les joints des deux côtés de la vitre pour éviter tout contact entre le verre et le métal.

Pièces nécessaires

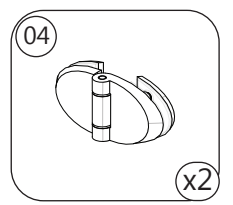
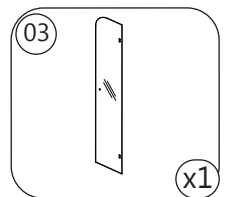

Outils nécessaires



3

Installation du verre de porte #2 sur les charnières



Assurez-vous que les bords supérieurs des deux portes sont alignés uniformément et que l'espace entre les portes est égal de haut en bas.

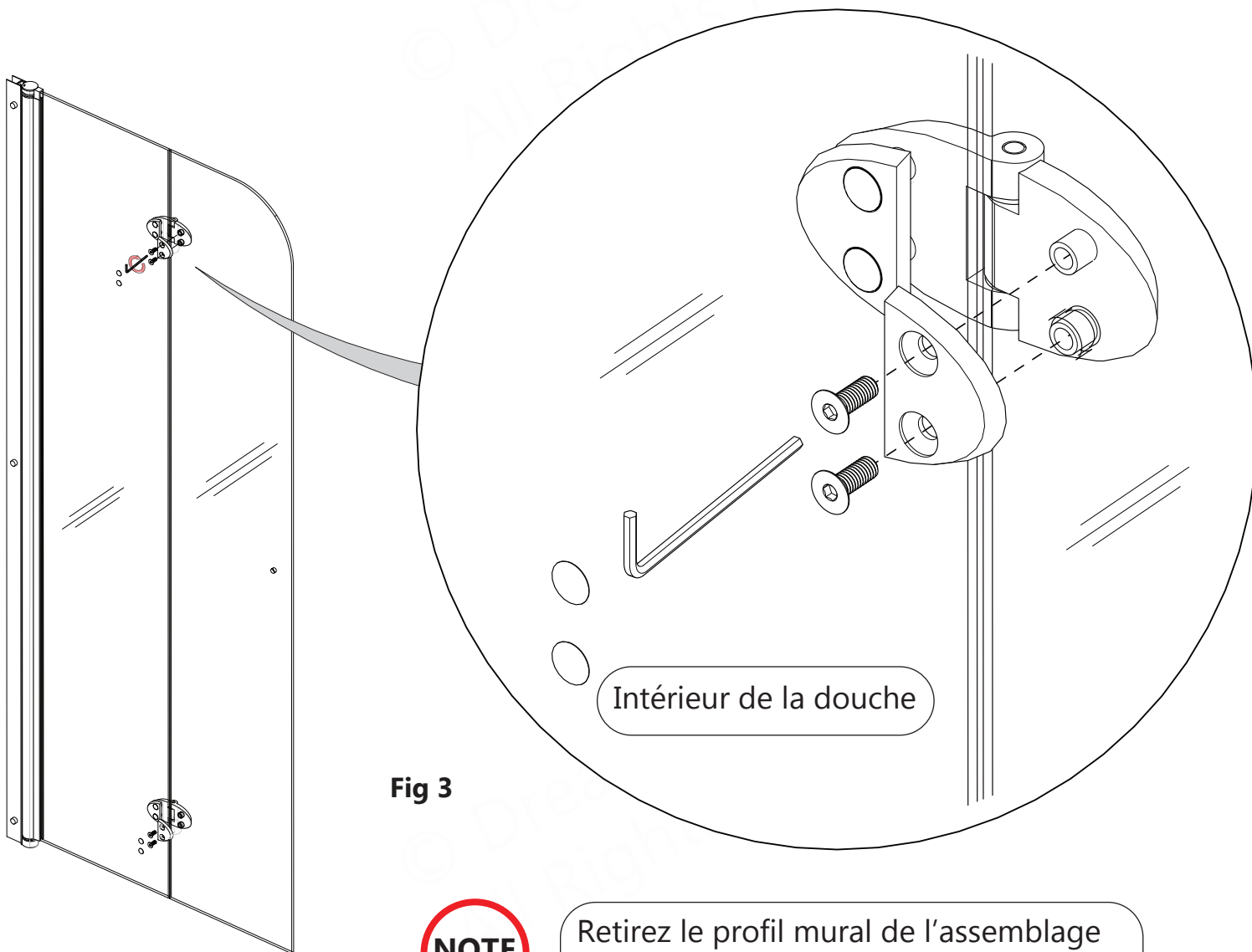
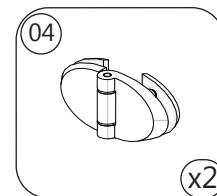
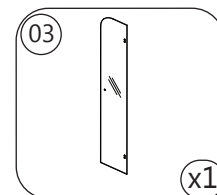
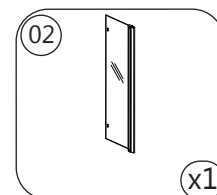

Fig 3



Retirez le profil mural de l'assemblage pour l'étape suivante.

Pièces nécessaires



Outils nécessaires

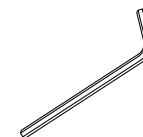

4

Installation du profil mural

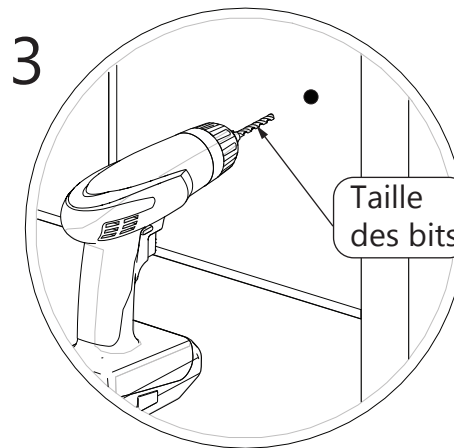
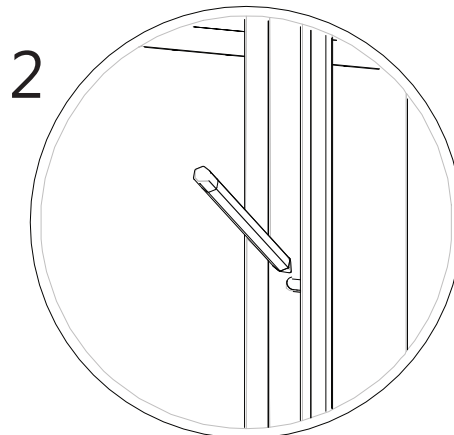
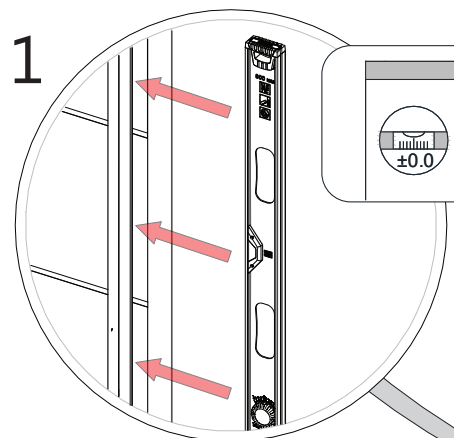

Taille des bits

NOTE
5/16" (8mm) pour les ancrages muraux, ou 3/16" (5mm) jusqu'à un poteau dans le mur, puis 1/8" (3mm) trou pilote dans le poteau.

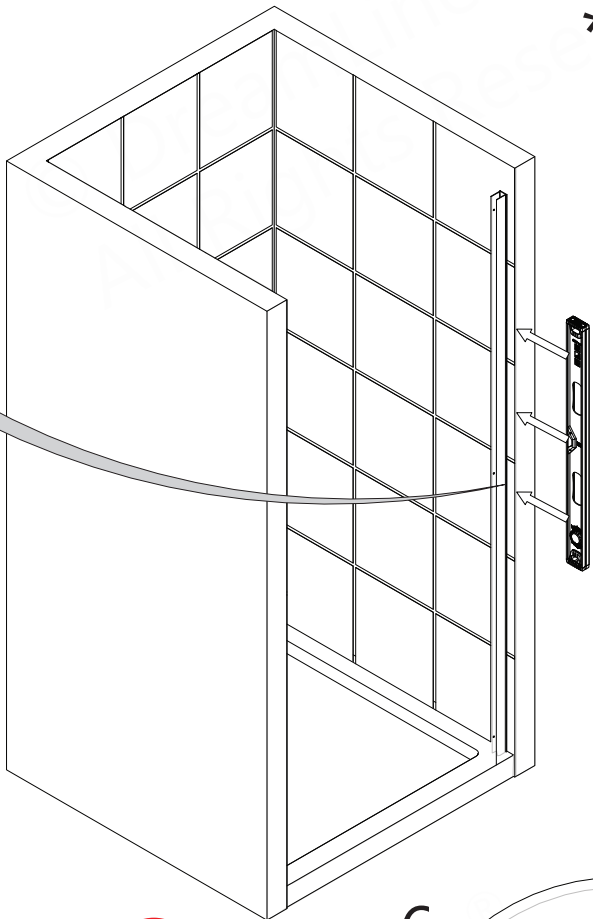

*4

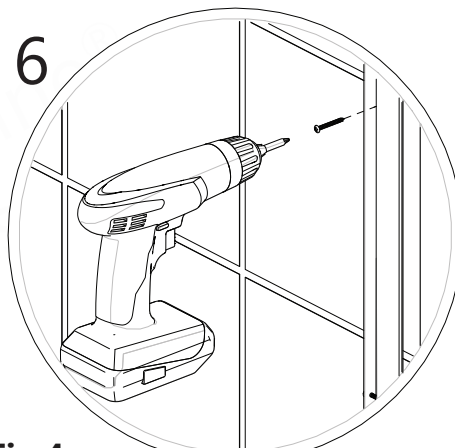
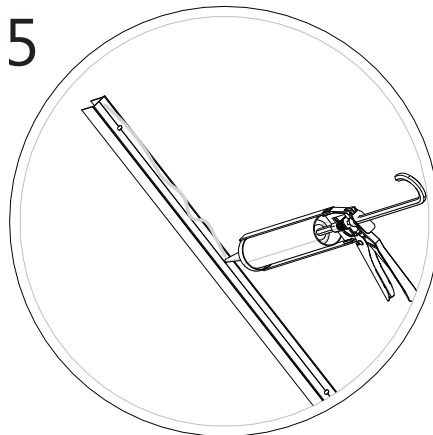
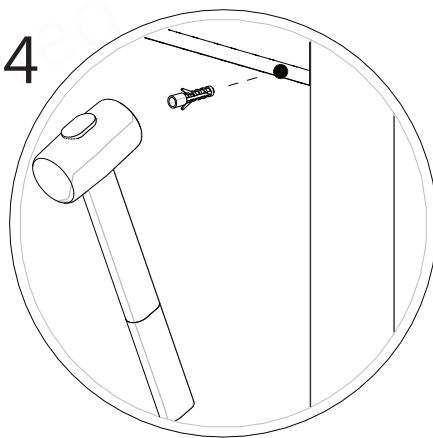
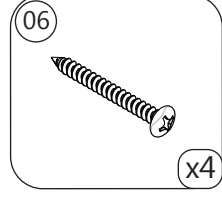
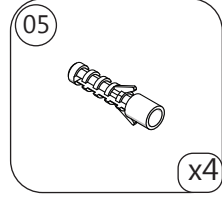
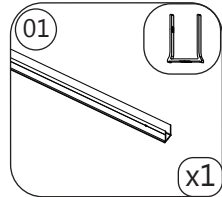

Fig 4

NOTE

* Si nécessaire (pas de bois dans le mur)

Pièces nécessaires



Outils nécessaires

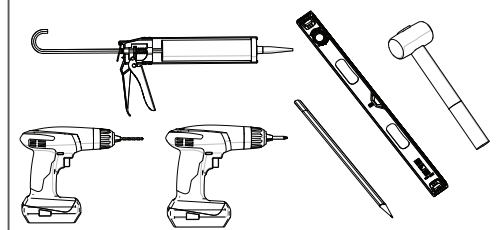

5 Installation de l'ensemble de porte dans le profil mural

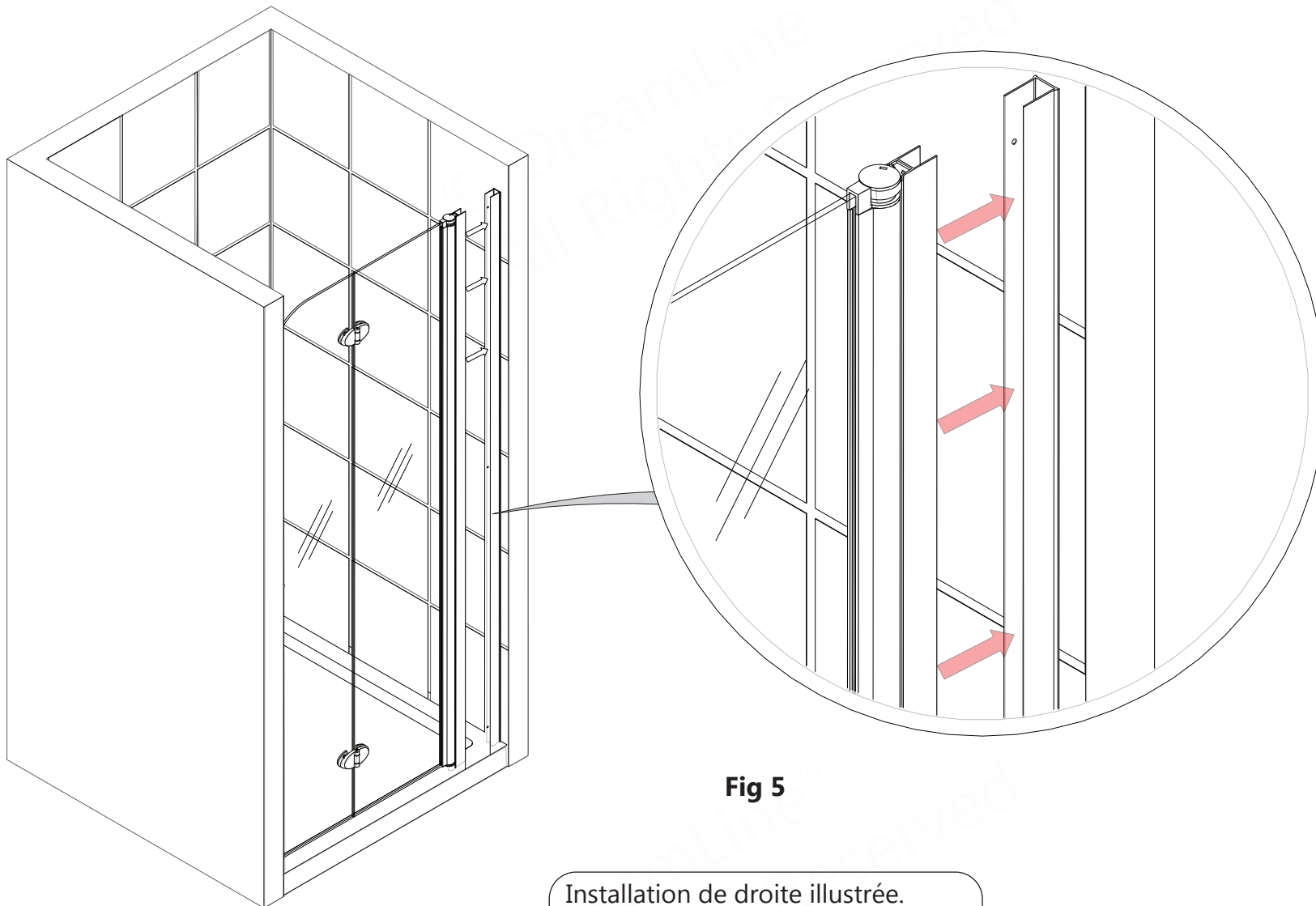

Fig 5

Installation de droite illustrée.
Inverse pour l'installation à gauche.



Vérifiez que la porte est de niveau et ajustez-la pour les conditions hors plomb avant de connecter les profilés ensemble de l'intérieur de la douche avec des vis, des rondelles et des bouchons.

Pièces nécessaires

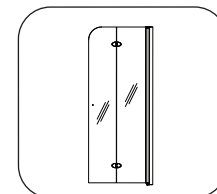

Outils nécessaires

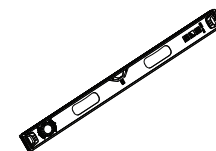

6

Sécurisation des profils

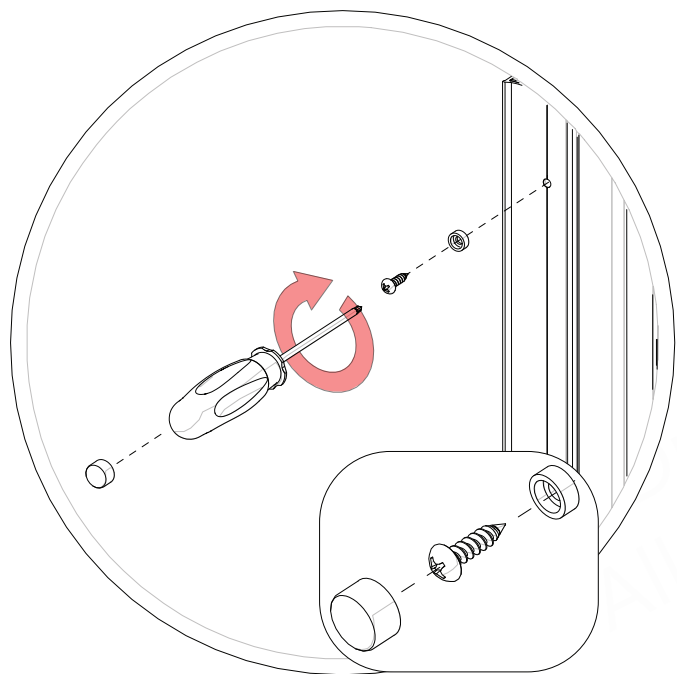
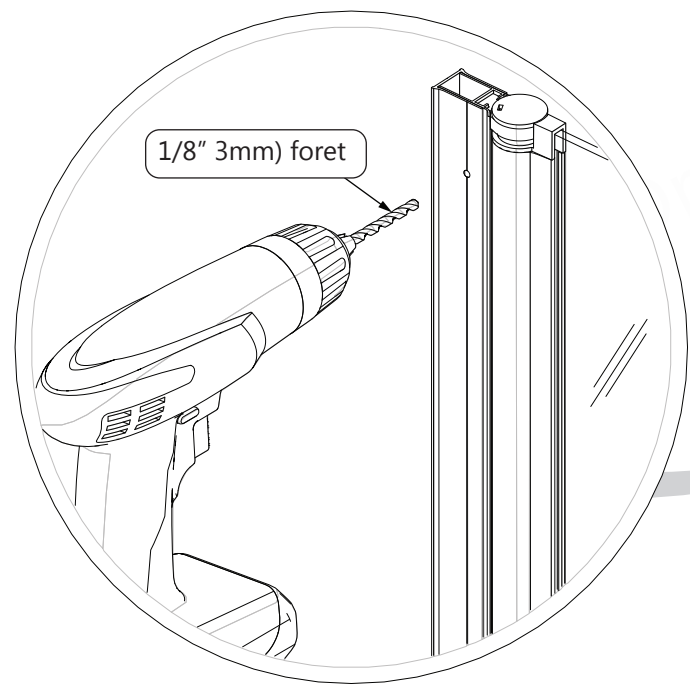

NOTE

Vérifiez le niveau de la porte et ajustez-la pour les conditions hors de l'aplomb avant de connecter les profilés ensemble de l'intérieur de la douche avec les vis, les rondelles et les bouchons.

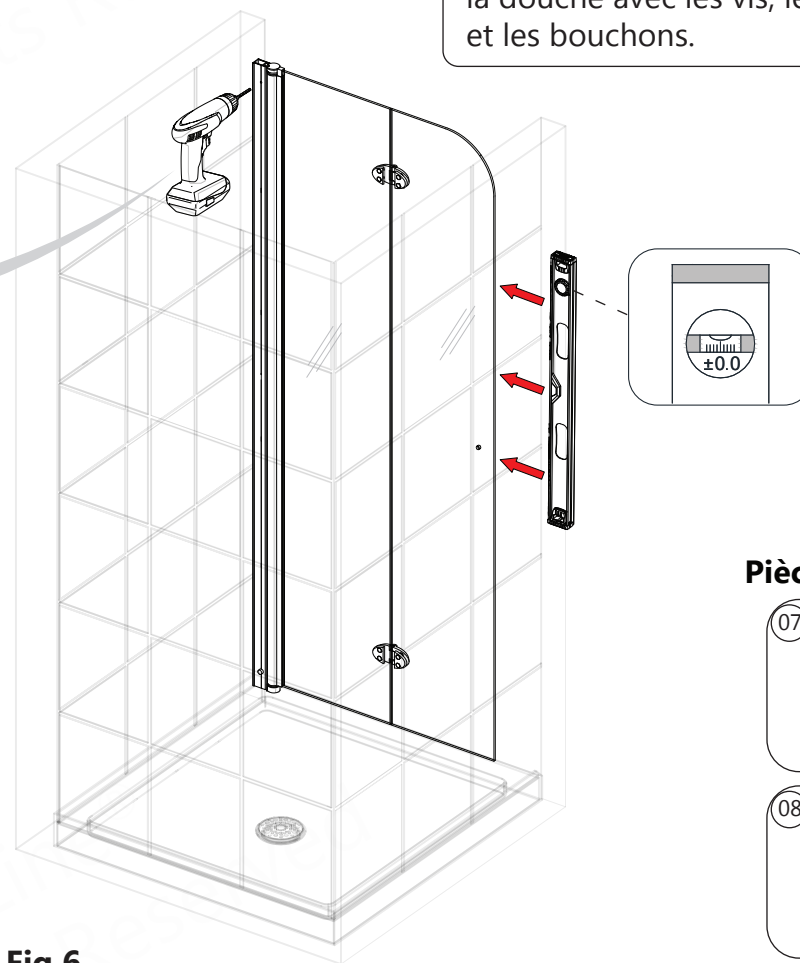
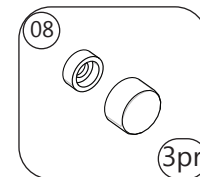
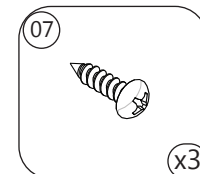

Fig 6

TIP

Percez une seule couche de métal.
Utilisez un tournevis cruciforme portatif pour empêcher le décapage des trous.

Pièces nécessaires



Outils nécessaires

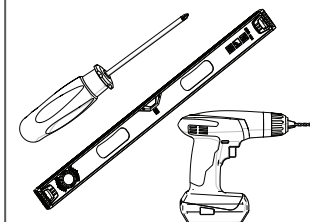

7

Installation du seuil

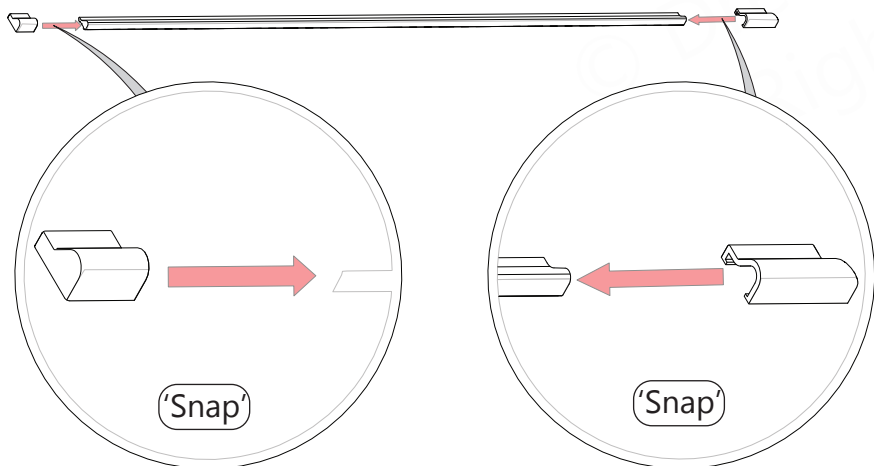

Installation de droite illustrée.
Inverse pour l'installation à gauche.

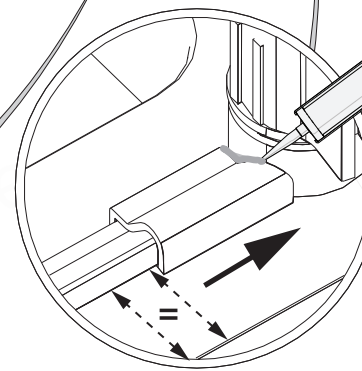
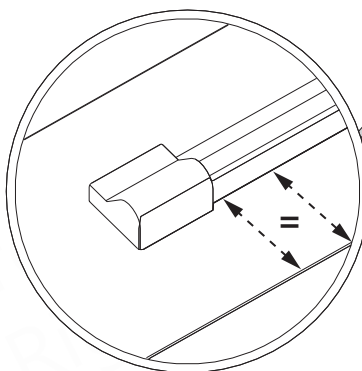
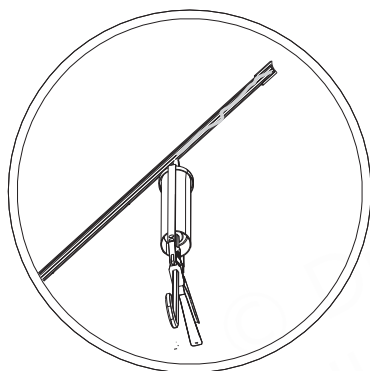
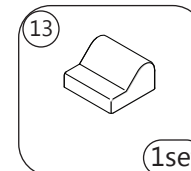
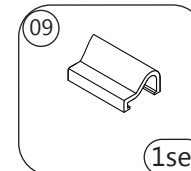
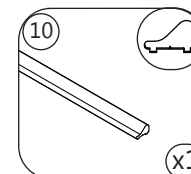

Fig 7



Bande de peintre peut aider à maintenir le **seuil** en place pendant que la silicone s'installe.

Pièces nécessaires



Outils nécessaires

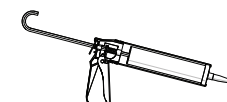

Laissez la silicone se mettre en place avant de passer à l'étape suivante.

8

Mesurer, couper et installer les vinyles Sweep

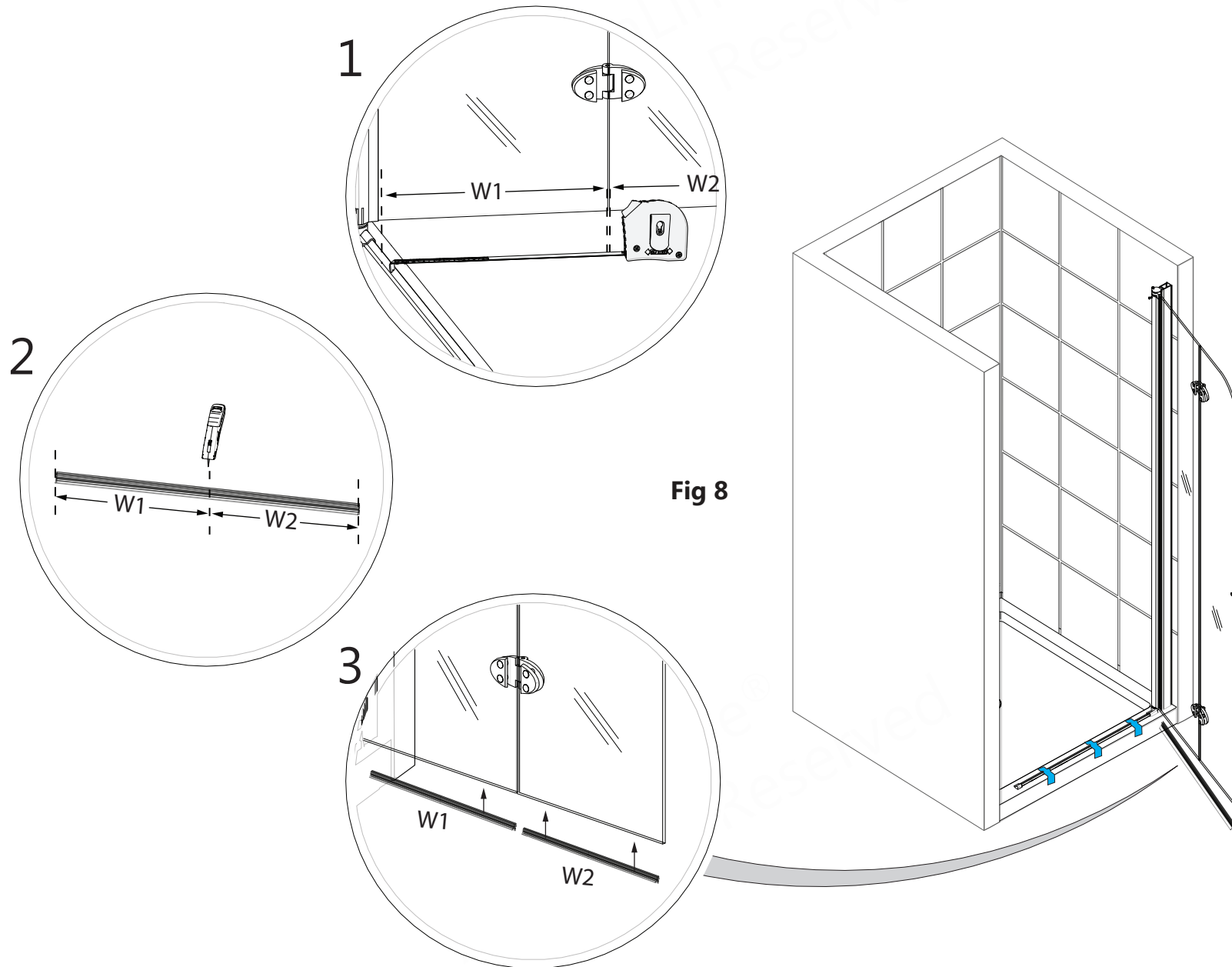
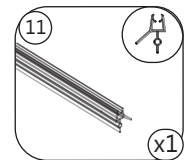
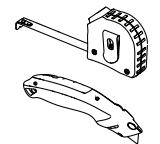

Fig 8

Pièces nécessaires



Outils nécessaires



9

Installation du joint latéral en vinyle

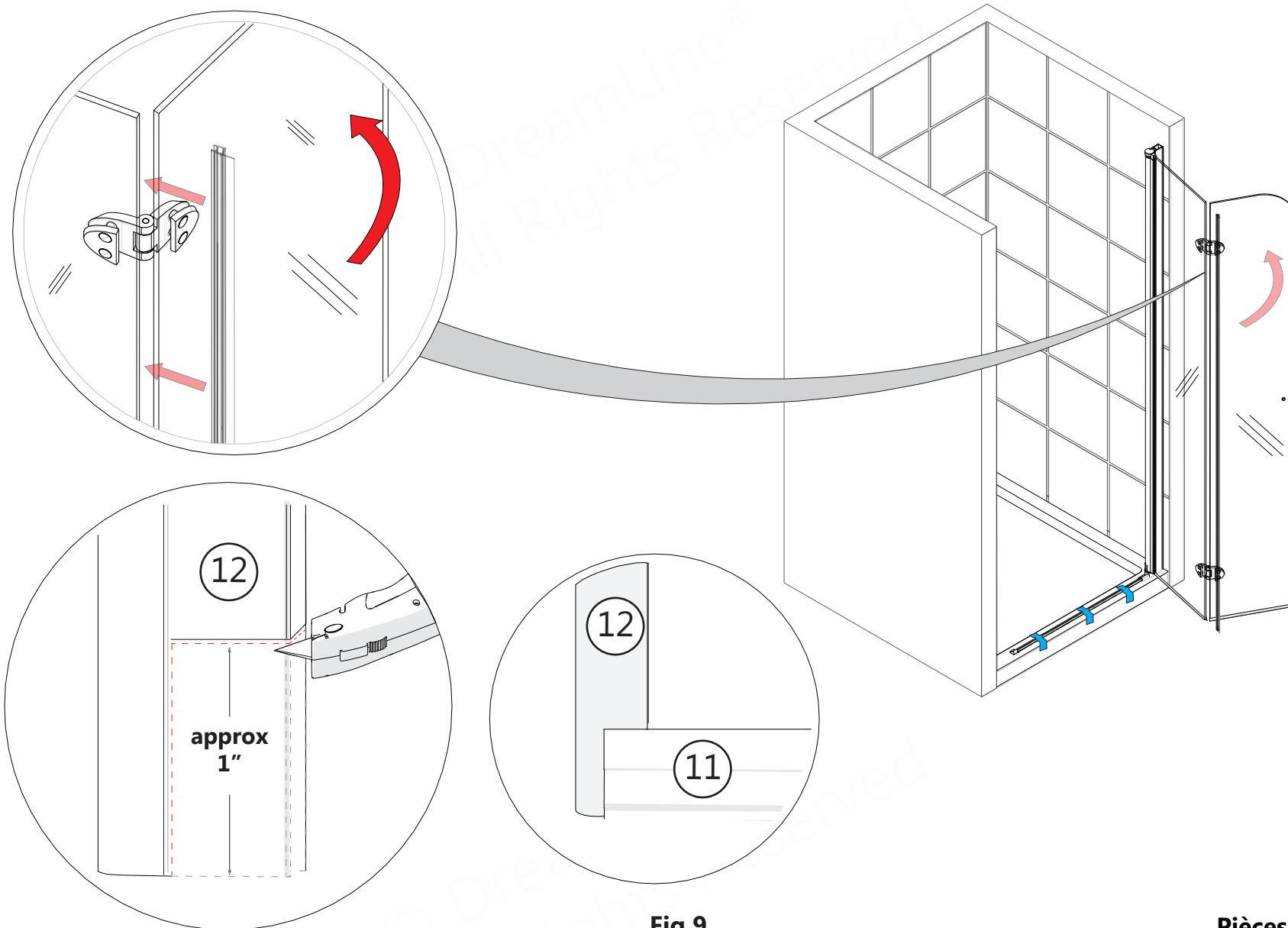
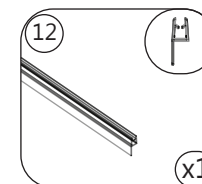

Fig 9



Utilisez un couteau à rasoir pour entailler le joint vertical en vinyle (#12) afin de l'adapter autour du vinyle de balayage inférieur (#11), comme indiqué pour éviter les fuites. Fig. 9

Pièces nécessaires

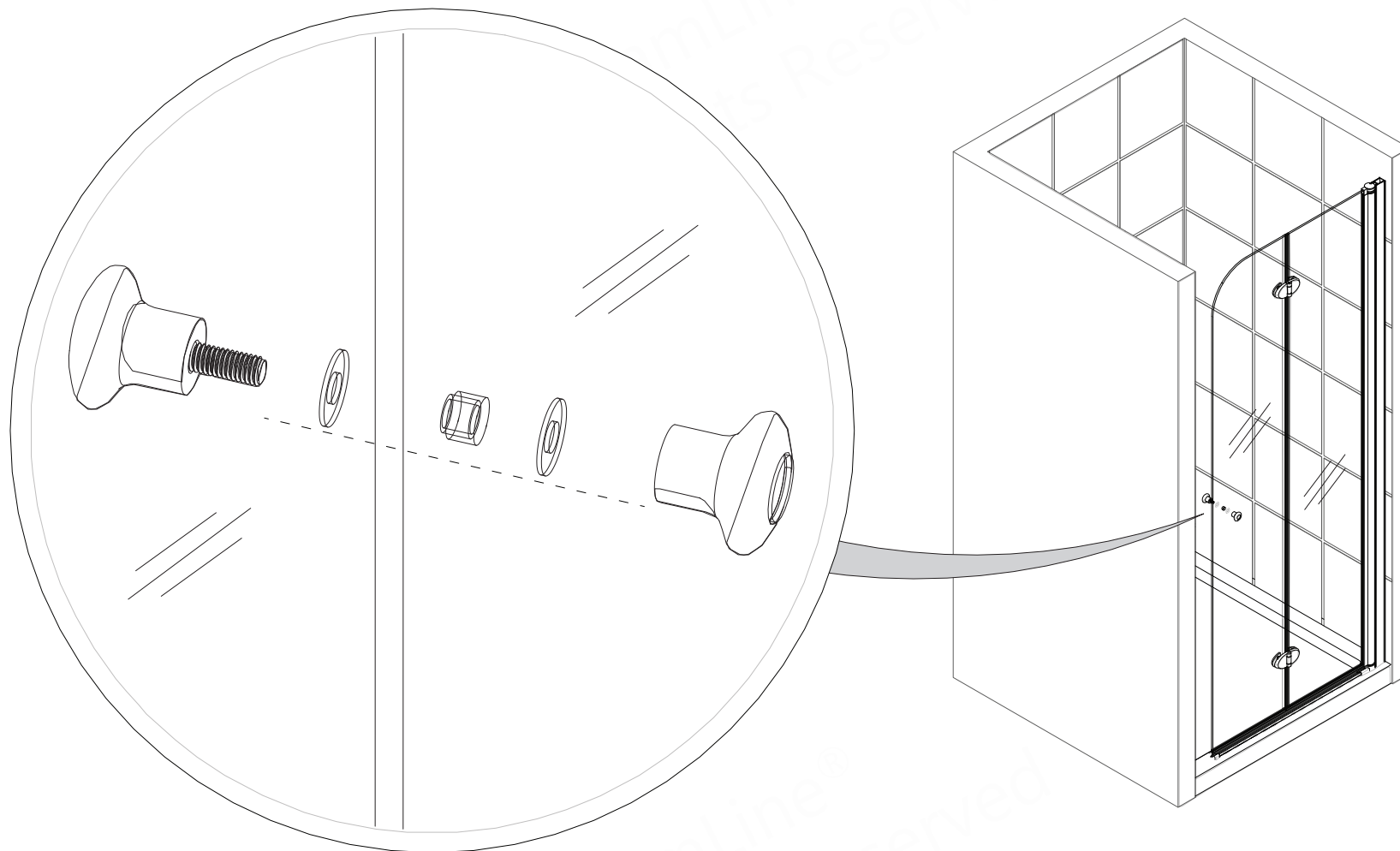

10**Installation du handle****Fig 10**

Attention: Pour éviter d'endommager la vitre, soyez toujours prudent lorsque vous pliez les portes. Assurez-vous que la poignée métallique n'entre pas en contact avec la vitre de la porte.

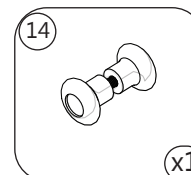
Pièces nécessaires

11

Appliquer de la silicone sur le périmètre intérieur

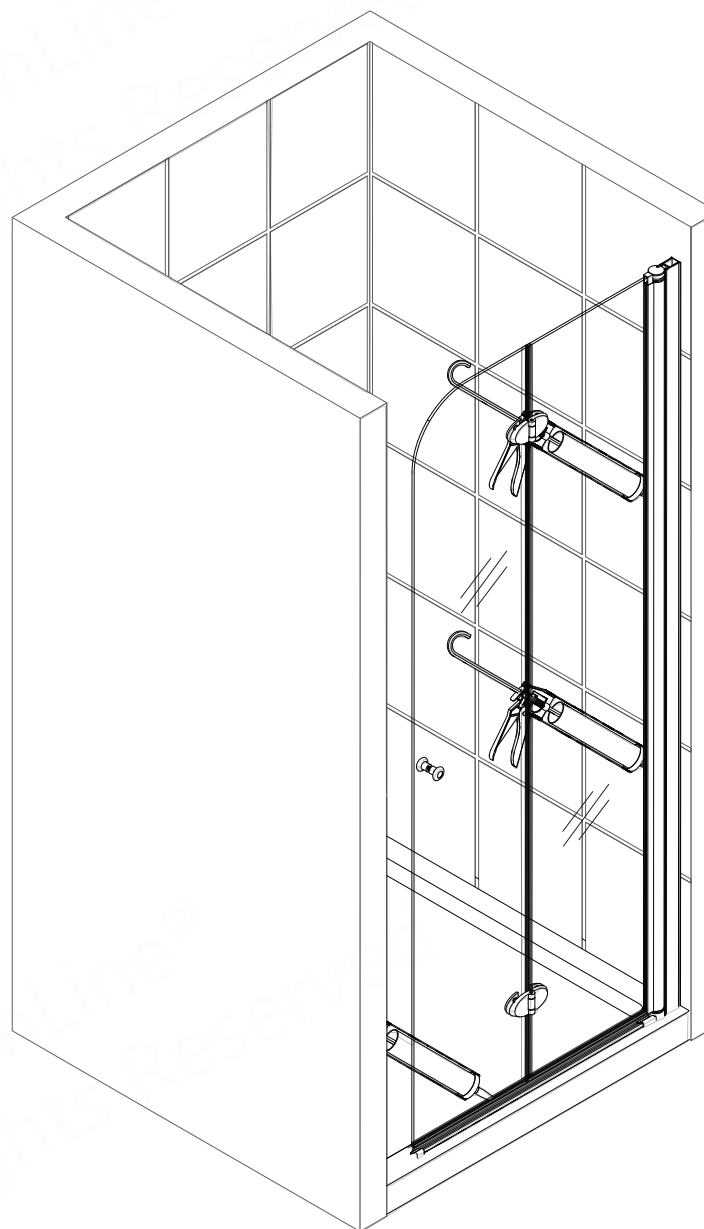
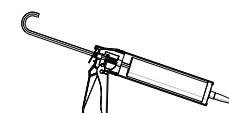

Utilisez un silicone résistant à la moisissure de haute qualité pour sceller le périmètre intérieur de la porte de douche. Attendez 24 heures pour que le silicone durcisse avant d'utiliser la douche.

**Fig 11****Outils nécessaires**

Maintenance du produit

BASES ET MURS ARRIÈRE: Pour assurer une longue durée de vie à vos parois arrière en acrylique : essuyez-les après chaque utilisation avec un chiffon doux. Pour nettoyer les parois arrière en acrylique, utilisez des sprays non abrasifs ou des nettoyeurs à base de crème. Évitez d'utiliser des nettoyeurs en aérosol. N'utilisez jamais de nettoyeurs abrasifs, de brosses métalliques ou de grattoirs qui pourraient rayer ou ternir la surface de façon permanente.

VERRE: Pour assurer une longue durée de vie à vos produits de douche en verre : essuyez-les après chaque utilisation avec un chiffon doux. Rincez et essuyez le verre à l'aide d'un chiffon doux ou d'une raclette pour éviter l'accumulation de savon et les taches d'eau (l'eau dure peut graver la surface du verre au fil du temps si elle est laissée sécher). Pour éviter de rayer la surface : n'utilisez jamais de nettoyeurs abrasifs ou de produits de nettoyage contenant des agents à récurer. N'utilisez jamais de brosses à poils ou d'éponges abrasives qui pourraient rayer la surface du verre.

MATÉRIEL: Pour assurer une finition durable : essuyez toutes les pièces métalliques après chaque utilisation avec un chiffon doux. N'utilisez pas de nettoyeurs abrasifs ou de produits de nettoyage contenant de l'ammoniac, de l'eau de Javel ou de l'acide. En cas d'utilisation accidentelle, rincez la surface dès que possible pour éviter d'endommager le fini (écaillage ou corrosion). Après avoir nettoyé les finitions polies, rincez abondamment et essuyez avec un chiffon doux et propre. Nettoyez les surfaces en acier inoxydable au moins une fois par semaine. Lors de l'application d'un nettoyeur ou d'un polissage en acier inoxydable sur du matériel en acier inoxydable, travaillez avec le grain (pas à travers le grain). N'utilisez jamais une éponge ou un chiffon abrasif, de la laine d'acier ou une brosse métallique, car ils pourraient rayer les surfaces de façon permanente.



Pour maximiser la durée de vie de votre porte, il est important d'inspecter régulièrement le verre et les autres quincailleries pour détecter tout désalignement, toute fixation appropriée et/ou tout dommage. Contactez DreamLine® pour toute question ou préoccupation.

Liste de contrôle d'entretien AQUA FOLD

- Vérifiez que l'appareil est stable, fonctionne correctement et que l'installation est sécurisée.
- Confirmez que toutes les vis/boulons sont serrés.
- Confirmez que tous les joints en vinyle sont intacts (remplacez-les s'ils sont manquants ou endommagés pour éviter les fuites d'eau).
- Inspectez les bords de verre exposés et dissimulés pour détecter tout dommage **(le verre endommagé doit être remplacé!)**
- Inspectez le calfeutrage de silicone pour détecter les lacunes. Remplacez le silicone au besoin pour éviter les fuites d'eau.

Dépannage

Problème/symptôme	Solution suggérée
Pièces manquantes	<ul style="list-style-type: none">• Vérifiez que tous les matériaux d'expédition / d'emballage pour les pièces / composants manquent.• S'il n'est pas trouvé, contactez le service clientèle de DreamLine [1-866-731-2244] pour commander un remplacement de pièce d'usine.
La porte ne fonctionne pas correctement.	<p>Vérifiez les joints en vinyle pour un découpage et une installation appropriés</p> <ul style="list-style-type: none">• Confirmez l' Charnières (#04) sont solidement fixés à la vitre de la porte. Voir les instructions d'installation des charnières aux pages 9 et 10• Confirmez l' Sweep Vinyle (#11) est solidement fixé au bas de la Porte vitrée(#02, #03) comme on le voit à la page 15.• Confirmez l' Joint de vinyle latéral (#12) est correctement entaillé around the Vinyle Bottom Sweep (#11) comme on le voit à la page 16.
Manche (#14) hochets pendant le fonctionnement	<ul style="list-style-type: none">• Vérifiez que les joints en vinyle sont présents et que le bouton est bien fixé au verre.



La porte de douche / baignoire Aqua Fold est conçue pour se balancer.



Avant de contacter le service client de DreamLine®, veuillez avoir les informations suivantes à portée de main:

- Informations sur le bon de commande
 - Nom, numéro de bon de commande, nom du concessionnaire/vendeur, etc.
- SKU/Numéro de modèle (voir page couverture)
- Informations sur les pièces d'usine (voir pages 21-23)

Informations sur les pièces d'usine

	Pièce d'usine#	Description de l'objet	Spécification de l'article	Qty
	SHDR-3630720-0X	AQUAFOLD (3072) Pack de sol	EF063 AQUAFOLD(3072)	1
1	041240X1-1830	Profil mural	LC124/Chrome/1830mm	1
2	220630X01	Verre de porte # 1 avec profil articulé	(3072)Chrome	1
3	010063006	Porte vitrée #2	1808X322X6 Claire	1
4	0741X014	Gond	GP-918/ brass/ chrome	2
5	7552148	Ancrage mural	Ø8mm*L37mm/ plastique/ blanc	6
6	090108	Vis cruciforme ST 4.2x40mm	ST4.2x40/Inox	7
7	091102	Phillips Short Round Head Screw ST4.0 x 16mm	ST4.0x16/Inox	6
8	0755X011	Decorative cover and Washer	M4/ plastique/ chrome	6
9a	0755X057	Connecteur de seuil - Droit	Arc angle-R/ plastique/ chrome	1
9b	0755X058	Connecteur de seuil gauche	Arc angle-L/ plastique/ chrome	1
10	040920X1-0760	Seuil	LC092/Chrome/760mm	1
11	063015060-0678	Vinyle Bottom Sweep	678mm/Claire/For 6mm Glass/Lèvre douce 16mm	1
12	063005060-1818	Joint de vinyle latéral	1818mm/Claire/For 6mm Glass/Lèvre douce 12mm	1
13a	0755X077	Couverture d'extrémité de seuil - droite	2# Corner-L/ plastique plastique / chrome	1
13b	0755X078	Couvercle d'extrémité du seuil - gauche	2#Angle d'angle droit / plastique plastique	1
14	0721X028	Poignée de bouton	∅ 30X25mm/ SS304/ chrome	1

Les lettres en gras indiquent la finition ("X"):

1 or 8 = SS poli

4 or 5 or 7 = SS brossé

6 = Bronze frotté à l'huile

9 = Noir satiné

Contactez Support@DreamLine.com pour le remplacement de pièces, l'assistance à l'installation ou des informations supplémentaires.

Des informations complètes sur la garantie sont disponibles sur DreamLine.com.

Informations sur les pièces d'usine

Article	Pièce d'usine#	Description de l'objet	Spécification de l'article	Qty
	SHDR-3634720-0X	AQUAFOLD (3472) Pack de sol	EF063 AQUAFOLD(3472)	1
1	041240X1-1830	Profil mural	LC124/Chrome/1830mm	1
2	220630X02	Verre de porte # 1 avec profil articulé	(3472)Chrome	1
3	010063004	Porte vitrée #2	1808X373X6 Claire	1
4	0741X014	Gond	GP-918/ brass/ chrome	2
5	07552148	Ancrage mural	Ø8mm*L37mm/ plastique/ blanc	6
6	090108	Vis cruciforme ST 4.2x40mm	ST4.2x40/Inox	7
7	091102	Vis à tête ronde courte Phillips ST4.0 x 16mm	ST4.0x16/Inox	6
8	0755X011	Housse décorative et rondelle	M4/ plastic/ chrome	6
9a	0755X057	Connecteur de seuil - Droit	Arc angle-R/ plastic/ chrome	1
9b	0755X058	Connecteur de seuil gauche	Arc angle-L/ plastic/ chrome	1
10	040920X1-0760	Seuil	LC092/Chrome/760mm	1
11	063015060-0780	Vinyle Bottom Sweep	780mm/Clair/Pour verre 6mm/Lèvre douce 16mm	1
12	063005060-1818	Joint de vinyle latéral	1818mm/Clair/Pour verre 6mm/Lèvre douce 12mm	1
13a	0755X078	Droit de couverture d'extrémité de seuil	2#Angle d'angle droit / plastique plastique	1
13b	0755X077	Couverture d'extrémité de seuil - gauche	2# Corner-L/ plastique plastique / chrome	1
14	0721X028	Poignée de bouton	Ø 30X25mm/ SS304/ chrome	1

Les lettres en gras indiquent la finition ("X"):

1 or 8 = SS poli

4 or 5 or 7 = SS brossé

6 = Bronze frotté à l'huile

9 = Noir satiné

Contactez **Support@DreamLine.com** pour le remplacement de pièces, l'assistance à l'installation ou des informations supplémentaires.

Des informations complètes sur la garantie sont disponibles sur **DreamLine.com**.

Informations sur les pièces d'usine

Article #	Pièce d'usine#	Description de l'objet	Spécification de l'article	Qty
	SHDR-3636580-0X	AQUAFOLD (3658) Pack de sol	EF063 AQUAFOLD(3658)	1
1	041240X1-1473	Profil mural	LC124/Chrome/1473mm	1
2	220630X03	Verre de porte #1 avec profil articulé	(3658)Chrome	1
3	010063002	Porte vitrée #2	1452X404X6 Claire	1
4	0741X014	Gond	GP-918/ brass/ chrome	2
5	07552148	Ancrage mural	Ø8mm*L37mm/ plastique/ blanc	6
6	090108	Vis cruciforme ST4.2 x 40mm	ST4.2x40/Inox	7
7	091102	Phillips Short Round Head Vis ST4.0 x 16mm	ST4.0x16/Inox	6
8	0755X011	Housse décorative et rondelle	M4/ plastic/ chrome	6
9a	0755X057	Connecteur de seuil - Droit	Angle d'arc-R/ plastique/ chrome	1
9b	0755X058	Connecteur de seuil gauche	Angle d'arc-L / plastique / chrome	1
10	040920X1-0823	Seuil	LC092/Chrome/823mm	1
11	063015060-0841	Vinyle Bottom Sweep	841mm / Pour verre 6mm / Lèvre douce 16mm	1
12	063005060-1463	Joint de vinyle latéral	1463mm / Pour verre 6mm / Lèvre douce 12mm	1
13a	0755X078	Droit de couverture d'extrémité de seuil	2#Angle d'angle droit / plastique plastique	1
13b	0755X077	Couverture d'extrémité de seuil - gauche	2# Corner-L/ plastique plastique / chrome	1
14	0721X028	Poignée de bouton	Ø 30X25mm/ SS304/ chrome	1

Les lettres en gras indiquent la finition ("X"):

1 or 8 = SS poli

4 or 5 or 7 = SS brossé

6 = Bronze frotté à l'huile

9 = Noir satiné

Contactez Support@DreamLine.com pour le remplacement de pièces, l'assistance à l'installation ou des informations supplémentaires.
Des informations complètes sur la garantie sont disponibles sur DreamLine.com.



TEL: 866-731-2244
FAX: 866-857-3638
DREAMLINE.COM



Pour plus d'informations sur les portes et enceintes de douche DreamLine®,
veuillez visiter DreamLine.com