

GARMIN®

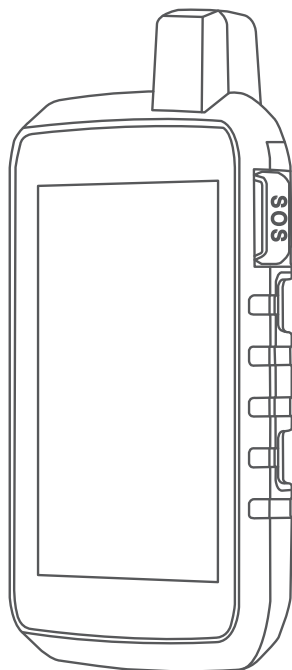

GAMME MONTANA® 700

Manuel d'utilisation

© 2020 Garmin Ltd. ou ses filiales

Tous droits réservés. Conformément aux lois relatives au copyright en vigueur, toute reproduction du présent manuel, qu'elle soit partielle ou intégrale, sans l'autorisation préalable écrite de Garmin, est interdite. Garmin se réserve le droit de modifier ou d'améliorer ses produits et d'apporter des modifications au contenu du présent manuel sans obligation d'en avertir quelque personne physique ou morale que ce soit. Consultez le site Web de Garmin à l'adresse www.garmin.com pour obtenir les dernières mises à jour, ainsi que des informations complémentaires concernant l'utilisation de ce produit.

Garmin®, le logo Garmin, ANT+®, Auto Lap®, AutoLocate®, City Navigator®, inReach®, Montana®, TracBack®, VIRB® et Xero® sont des marques commerciales de Garmin Ltd. ou de ses filiales, déposées aux États-Unis et dans d'autres pays. BaseCamp™, chirp™, Connect IQ™, Garmin Connect™, Garmin Explore™, Garmin Express™, Garmin HuntView™, Garmin Messenger™, Garmin Response™ et tempe™ sont des marques commerciales de Garmin Ltd. ou de ses filiales. Ces marques commerciales ne peuvent pas être utilisées sans l'autorisation expresse de Garmin.

Android™ est une marque commerciale de Google Inc. Apple®, iPhone® et Mac® sont des marques commerciales d'Apple Inc., déposées aux États-Unis et dans d'autres pays. Applied Ballistics® est une marque déposée d'Applied Ballistics, LLC. La marque et les logos BLUETOOTH® sont la propriété de Bluetooth SIG, Inc. et leur utilisation par Garmin est soumise à une licence. iOS® est une marque déposée de Cisco Systems, Inc. utilisée sous licence par Apple Inc. Iridium® est une marque déposée d'Iridium Satellite LLC. microSD® et le logo microSD sont des marques commerciales de SD-3C, LLC. NMEA® est une marque déposée de la National Marine Electronics Association. Wi-Fi® est une marque commerciale déposée de Wi-Fi Alliance Corporation. Windows® est une marque déposée par Microsoft Corporation aux États-Unis et dans d'autres pays. Les autres marques et noms commerciaux sont la propriété de leurs détenteurs respectifs.

Ce produit est certifié ANT+®. Pour obtenir la liste des produits et applications compatibles, visitez le site www.thisisant.com/directory.

Table des matières

Introduction.....	1	Envoi d'un message de SOS personnalisé.....	13
Présentation des appareils.....	1	Annulation d'une demande d'assistance.....	13
Présentation de l'appareil Montana 700i/710i/750i/760i.....	1	Envoi d'un message test.....	13
Montana 700/710 - Présentation de l'appareil.....	2	Synchronisation des données inReach.....	13
Voyant LED d'état.....	3	Contacts.....	13
Installation de la batterie lithium-ion.....	4	Ajout d'un contact.....	13
Chargement de la batterie.....	5	Modification d'un contact.....	13
Chargement rapide de l'appareil.....	5	Suppression d'un contact.....	14
Rangement pour une longue période.....	6	Utilisation des données et historique..	14
Utilisation du bouton Marche/Arrêt.....	6	Affichage des détails de l'abonnement.....	14
Affichage de la page d'état.....	6	Affichage de l'utilisation des données.....	14
Réglage du rétroéclairage.....	6	Affichage des pages principales.....	14
Utilisation de l'écran tactile.....	6	Carte.....	14
Verrouillage de l'écran tactile.....	6	Gestion des cartes.....	14
Déverrouillage de l'écran tactile.....	6	Navigation à l'aide de la carte.....	15
Activation de l'appareil.....	7	Paramètres de la page Carte.....	15
Application Garmin Messenger.....	7	Compas.....	16
Réseau satellite Iridium.....	8	Navigation à l'aide du compas.....	16
Acquisition des signaux satellites.....	8	Paramètres du compas.....	16
Icônes d'état.....	8	Calculateur de voyage.....	18
Fonctions inReach.....	9	Paramètres du calculateur de voyage.....	19
Messages.....	9	Altimètre.....	19
Envoi d'un message prédéfini.....	9	Paramètres du profil d'altimètre.....	19
Envoi d'un message.....	9	Fonctionnalités connectées.....	20
Réponse à un message.....	9	Prérequis pour les fonctions connectées.....	21
Vérification des messages.....	10	Couplage d'un smartphone avec votre appareil.....	21
Affichage des détails de message...	10	Notifications téléphoniques.....	21
Navigation vers la position d'un message.....	10	Connexion à un réseau sans fil.....	22
Inclusion des coordonnées de position dans un message.....	10	Configuration de la connectivité Wi-Fi.....	22
Suppression des messages.....	10	Connect IQObjets.....	22
Paramètres de messagerie.....	11	Téléchargement d'objets Connect IQ.....	23
Suivi inReach.....	11	Téléchargement de fonctions Connect IQ sur votre ordinateur.....	23
Démarrage du suivi.....	11	Garmin Explore.....	23
Arrêt du suivi.....	11	Casques sans fil.....	23
Partage de votre page de suivi.....	11		
Paramètres de suivi inReach.....	11		
SOS.....	12		
Lancement d'une procédure de sauvetage.....	12		

Couplage d'un casque sans fil avec votre appareil.....	23	Suppression d'une route.....	31
Déconnexion ou retrait d'un casque sans fil.....	23	Enregistrements.....	31
Navigation.....	24	Paramètres d'enregistrement.....	31
Page Où aller ?.....	24	Affichage de l'activité en cours.....	32
Navigation vers une destination.....	24	Navigation à l'aide de TracBack®....	33
Recherche d'une adresse.....	24	Enregistrement de l'activité en cours.....	33
Recherche d'une position à proximité d'un autre emplacement.....	25	Historique.....	33
Waypoints.....	25	Parcours.....	34
Enregistrement de votre position actuelle en tant que waypoint.....	25	Création d'un parcours.....	35
Enregistrement d'une position sur la carte en tant que waypoint.....	25	Création d'un parcours à l'aide de la carte.....	35
Navigation vers un waypoint.....	25	Suivi d'un parcours enregistré.....	35
Recherche d'un waypoint enregistré.....	26	Modification d'un parcours.....	36
Modification d'un waypoint.....	26	Visualisation d'un parcours enregistré sur la carte.....	36
Suppression d'un waypoint.....	26	Affichage du profil d'altitude d'un parcours.....	36
Modification de la photo d'un waypoint.....	26	Inversion d'un parcours.....	36
Amélioration de la précision de la position d'un waypoint.....	27	Création d'un tracé ou d'un itinéraire à partir d'un parcours enregistré.....	37
Projection d'un waypoint à partir d'un waypoint enregistré.....	27	Suppression d'un parcours.....	37
Déplacement d'un waypoint sur la carte.....	27	Météo.....	37
Recherche d'une position à proximité d'un waypoint.....	27	Demande de prévisions météo inReach.....	37
Configuration d'une alarme de proximité pour les waypoints.....	28	Mise à jour des prévisions météo inReach.....	38
Ajout d'un waypoint à un itinéraire...	28	Suppression de prévisions météo inReach.....	38
Repositionnement d'un waypoint par rapport à la position actuelle.....	28	Affichage des prévisions Active Weather.....	38
Routes.....	28	Affichage de la carte Active Weather.....	39
Création d'un itinéraire.....	28	Ajout d'une position Active Weather.....	39
Création d'un itinéraire à l'aide de la carte.....	29	Applications du menu principal.....	40
Création d'un itinéraire aller-retour...	29	Personnalisation du menu principal....	42
Suivi d'un itinéraire enregistré.....	29	Personnalisation et partage du menu principal.....	42
Modification d'un itinéraire.....	30	Garmin Adventures.....	42
Affichage d'un itinéraire sur la carte.....	30	Envoi de fichiers vers et depuis BaseCamp.....	43
Affichage du profil d'altitude d'un itinéraire.....	30	Création d'une aventure.....	43
Inversion d'un itinéraire.....	30	Début d'une aventure.....	43
		Définition d'une alarme.....	43
		Démarrage du compte à rebours.....	43

Calcul de la taille d'une zone.....	44	Paramètres de satellite GPS.....	53
Appareil photo.....	44	Envoi et réception de données sans	
Prise de photos.....	44	fil.....	53
Affichage des photos.....	44	Utilisation de la télécommande VIRB..	54
Suivi de chien.....	45	Personnalisation de l'appareil.....	54
Réception de données provenant de		Champs de données et tableaux de bord	
votre appareil portable pour chien...	45	personnalisés.....	54
Suivi de vos chiens.....	45	Activation des champs de données de	
Utilisation de la lampe.....	46	la carte.....	54
Chasses au trésor.....	46	Personnalisation des champs de	
Enregistrement de votre appareil sur		données.....	54
Geocaching.com.....	46	Personnalisation des tableaux de	
Téléchargement des chasses au		bord.....	54
trésor à l'aide d'un ordinateur.....	47	Rotation de l'écran.....	55
Recherche de chasses au trésor.....	47	Menu Réglage.....	55
Filtrage de la liste des trésors.....	48	Paramètres système.....	56
Affichage des détails de la chasse au		Paramètres d'affichage.....	57
trésor.....	49	Paramètres du téléphone.....	58
Navigation vers une cache.....	49	Paramètres Audio Bluetooth.....	58
Consignation de la tentative.....	49	Paramètres Wi-Fi.....	58
chirp.....	49	Paramètres de définition	
Suppression de données de chasse au		d'itinéraires.....	58
trésor en temps réel de l'appareil....	50	Activation du mode expédition.....	59
Annulation de l'enregistrement de		Définition des tonalités de	
votre appareil sur		l'appareil.....	59
Geocaching.com.....	50	Paramètres de la caméra.....	59
Utilisation de la télécommande		Paramètres de chasse au trésor.....	59
inReach.....	50	Paramètres des capteurs.....	60
Marquage et démarrage de la navigation		Paramètres pour le sport.....	60
vers un point MOB.....	50	Paramètres du mode Marine.....	61
Téléchargement des cartes.....	51	Paramètres du menu.....	61
Téléchargement des cartes		Paramètres de format de position..	62
TopoActive.....	51	Modification des unités de	
Création d'un ensemble de cartes.....	52	mesure.....	62
Modification d'un ensemble de		Paramètres de l'heure.....	62
cartes.....	52	Paramètres d'accessibilité.....	62
Suppression d'un ensemble de		Profils.....	62
cartes.....	52	Réinitialisation des données et des	
Sélection d'un profil.....	52	paramètres.....	64
Configuration d'une alarme de		Informations sur l'appareil.....	64
proximité.....	52	Mises à jour produit.....	64
Modification ou suppression d'une		Configuration de Garmin Express....	64
alarme de proximité.....	53	Informations complémentaires.....	64
Réglage des tonalités d'alarme de		Affichage des informations légales et de	
proximité.....	53	conformité relatives à l'étiquetage	
Désactivation de toutes les alarmes		électronique.....	65
de proximité.....	53		
Page Satellite.....	53		

Mise en place de piles AA.....	65
Entretien de l'appareil.....	66
Nettoyage de l'appareil.....	66
Nettoyage du port USB.....	66
Nettoyage de l'écran tactile.....	66
Gestion de données.....	66
Types de fichiers.....	67
Installation d'une carte mémoire.....	67
Connexion de l'appareil à un ordinateur.....	67
Transfert des fichiers sur votre appareil.....	68
Suppression de fichiers.....	68
Utilisation du Garmin Connect.....	68
Déconnexion du câble USB.....	68
Caractéristiques.....	69

Annexes..... 70

Champs de données.....	70
Accessoires en option.....	73
tempe.....	73
Astuces pour le couplage des capteurs sans fil.....	73
Dépannage.....	73
Optimisation de l'autonomie de la batterie.....	73
Redémarrage de l'appareil.....	74
Mon appareil n'est pas dans la bonne langue.....	74
A propos des zones de fréquence cardiaque.....	74
Objectifs physiques.....	74
Calcul des zones de fréquence cardiaque.....	75

Introduction

⚠ AVERTISSEMENT

Consultez le guide *Informations importantes sur le produit et la sécurité* inclus dans l'emballage du produit pour prendre connaissance des avertissements et autres informations importantes sur le produit.

Présentation des appareils

Présentation de l'appareil Montana 700i/710i/750i/760i

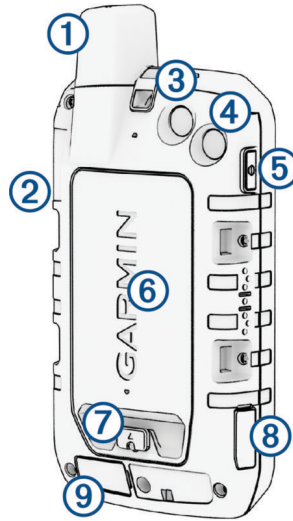

①	Antenne Iridium® et GNSS
②	Bouton SOS
③	Objectif de l'appareil photo (sur le modèle Montana 750i/760i uniquement)
④	Une lampe de poche Flash de l'appareil photo (sur le modèle Montana 750i/760i uniquement)
⑤	Bouton Marche/Arrêt 
⑥	Lecteur de carte microSD® (sous la batterie)
⑦	Anneau en D du bloc-batterie
⑧	Port USB (sous le capuchon étanche)
⑨	Port pour antenne GNSS et Iridium externe (sous le capuchon étanche)

Montana 700/710 - Présentation de l'appareil



①	Antenne GNSS
②	Une lampe de poche
③	Bouton Marche/Arrêt ⓘ
④	Lecteur de carte microSD (sous la batterie)
⑤	Anneau en D du bloc-batterie
⑥	Port USB (sous le capuchon étanche)

Voyant LED d'état

Le voyant LED d'état ① indique le statut de l'appareil.

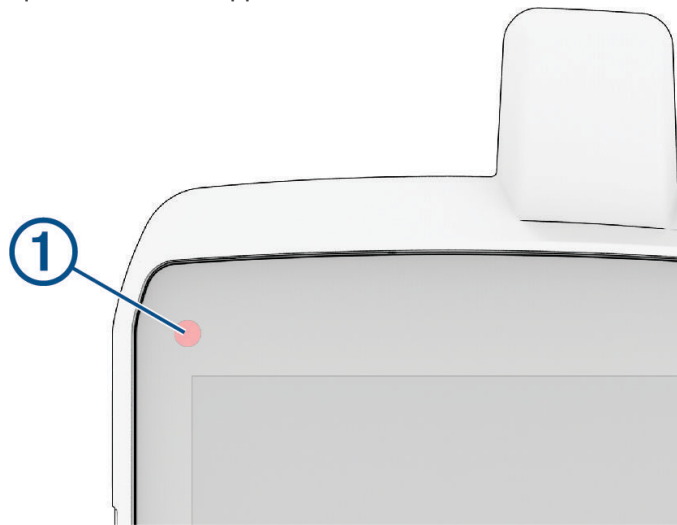

Activité LED	État
Vert - deux clignotements	Vous avez un message inReach® non lu.
Vert clignotant	L'appareil est en mode expédition. L'écran est éteint pour optimiser la durée de vie de la batterie.
Rouge - clignotement	Échec de l'envoi d'un message inReach.
	Le niveau de batterie de l'appareil est inférieur à 10 %.
Clignotements rouge et vert alternés	L'appareil est en mode SOS.

Installation de la batterie lithium-ion

- 1 Localisez la batterie lithium-ion fournie avec le produit.
- 2 Vérifiez que le joint et le compartiment de la batterie sont bien exempts de saleté.
- 3 Insérez la batterie au dos de l'appareil.

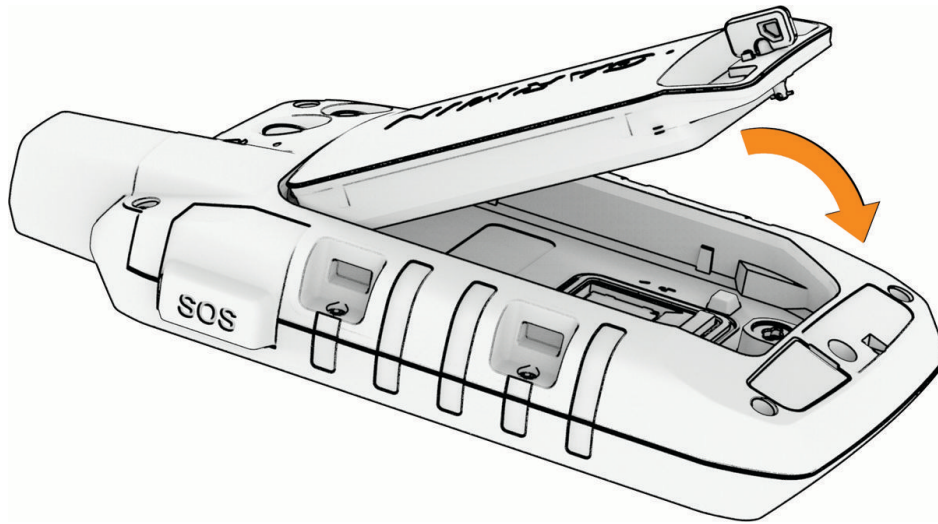

- 4 Tournez l'anneau en D dans le sens des aiguilles d'une montre pour refermer le compartiment de la batterie.
- 5 Poussez l'anneau en D contre le dos de l'appareil.

Laissez la batterie à l'intérieur de l'appareil pour éviter que l'humidité ou la saleté s'installent sur les contacts et le logement pour carte microSD.

Chargement de la batterie

AVIS

Pour éviter tout risque de corrosion, essuyez soigneusement le port USB, le capuchon étanche et la surface environnante avant de charger l'appareil ou de le connecter à un ordinateur.

N'essayez pas d'utiliser l'appareil pour charger une batterie non fournie par Garmin®. Essayer de charger une batterie non fournie par Garmin risquerait d'endommager l'appareil et annulerait la garantie.

Avant de pouvoir connecter le câble USB à votre appareil, vous devrez peut-être retirer les accessoires de montage en option.

REMARQUE : l'appareil ne se charge pas lorsque la température est en dehors de la plage de températures approuvées (*Caractéristiques*, page 69).

Vous pouvez charger la batterie à l'aide d'une prise murale standard ou d'un port USB de votre ordinateur.

1 Retirez le cache étanche ① du port USB ②.

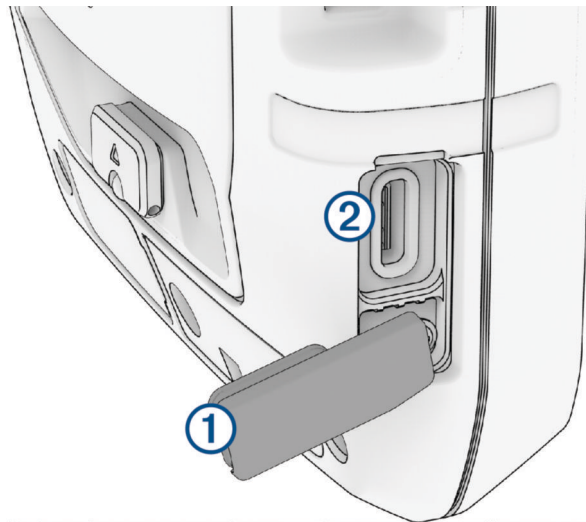

- 2 Branchez le câble USB sur un port USB libre de votre appareil.
- 3 Branchez l'autre extrémité du câble USB sur un adaptateur secteur (puissance de sortie minimale 5 V) ou sur le port USB d'un ordinateur.
- 4 Si besoin, branchez le chargeur secteur sur une prise murale standard.
Lorsque vous connectez l'appareil à une source d'alimentation, l'appareil se met sous tension.
- 5 Chargez complètement la batterie.
ASTUCE : la jauge de la batterie s'affiche dans la barre d'état.

Chargement rapide de l'appareil





- 1 Connectez votre appareil à un adaptateur secteur.
- 2 Branchez l'adaptateur secteur sur une prise murale standard.
- 3 Maintenez le bouton Marche/Arrêt enfoncé jusqu'à ce que l'indicateur de batterie s'affiche.
- 4 Maintenez à nouveau le bouton Marche/Arrêt enfoncé jusqu'à ce que l'écran s'éteigne.
L'appareil passe en mode chargement à basse consommation.
- 5 Chargez complètement l'appareil.
REMARQUE : vous pouvez afficher l'indicateur de batterie en appuyant sur le bouton Marche/Arrêt pour allumer l'écran.

Rangement pour une longue période

Si vous prévoyez de ne pas utiliser l'appareil pendant plusieurs mois, il est recommandé de charger la batterie au moins à moitié avant de stocker l'appareil. L'appareil doit être stocké dans un endroit sec et frais, où les températures se situent à un niveau standard pour une habitation. Après la période de stockage, il est recommandé de recharger complètement l'appareil avant de le réutiliser.

Utilisation du bouton Marche/Arrêt

Par défaut, vous pouvez utiliser le bouton Marche/Arrêt pour mettre sous tension/hors tension l'appareil, éteindre l'écran et ouvrir la page d'état. Vous pouvez personnaliser les fonctions du bouton Marche/Arrêt (*Personnalisation du bouton Marche/Arrêt, page 57*).

- Appuyez sur le bouton  pour allumer l'appareil.
- Appuyez sur le bouton  pour ouvrir la page d'état.
- Appuyez deux fois sur le bouton  pour éteindre l'appareil.
ASTUCE : vous pouvez appuyer sur le bouton  pour réactiver l'écran.
- Maintenez le bouton  enfoncé pour mettre l'appareil hors tension.

Affichage de la page d'état

La page d'état affiche l'activité en cours d'enregistrement, le statut des connexions Bluetooth® et Wi-Fi®, et fournit un accès rapide aux fonctions que vous utilisez fréquemment, comme le marquage des waypoints, le verrouillage de l'écran tactile et le réglage de la luminosité du rétroéclairage.

Appuyez sur le bouton  ou faites glisser votre doigt du haut de l'écran vers le bas pour ouvrir la page d'état.





Réglage du rétroéclairage

L'utilisation prolongée du rétroéclairage réduit considérablement la durée de vie des piles. Vous pouvez régler la luminosité du rétroéclairage afin d'optimiser l'autonomie de la batterie.

REMARQUE : la luminosité du rétroéclairage peut être limitée lorsque le niveau de charge des piles est faible.

- 1 Appuyez sur le bouton  pour ouvrir la page d'état.
- 2 Réglez la luminosité du rétroéclairage à l'aide du curseur.

Utilisation de l'écran tactile

- Touchez l'écran pour sélectionner un élément.
- Lorsque vous effectuez une sélection sur l'écran tactile, veillez à ce que cette dernière soit bien différenciable de toute autre action.
- Sélectionnez  pour enregistrer vos modifications et fermer la page.
- Sélectionnez  pour fermer la page.
- Sélectionnez la  pour revenir à la page précédente.
- Sélectionnez  pour revenir au menu principal.
- Sélectionnez  pour afficher des options de menu spécifiques à la page que vous visualisez.

Verrouillage de l'écran tactile

Vous pouvez verrouiller l'écran pour éviter les fausses manipulations.

- 1 Appuyez sur le bouton  pour ouvrir la page d'état.
- 2 Sélectionnez .

Déverrouillage de l'écran tactile

Appuyez sur .

Activation de l'appareil

⚠ AVERTISSEMENT

Pour utiliser les fonctions inReach sur votre système de navigation Montana 700i/710i/750i/760i, y compris la messagerie, les SOS, le suivi et la Météo inReach, vous devez disposer d'un abonnement satellite actif. Testez toujours votre appareil avant de l'utiliser à l'extérieur.

1 Sélectionner une option :

- Depuis votre smartphone, téléchargez l'application Garmin Messenger™ et suivez les instructions à l'écran pour coupler votre appareil, créer un compte et activer une offre de service.
- Sur votre ordinateur, accédez à explore.garmin.com pour créer un compte et activer une offre de services.

REMARQUE : vous devez saisir le numéro IMEI de l'appareil et le code d'autorisation pour terminer la partie en ligne de l'activation avant de sortir.

2 Suivez les instructions sur l'écran de votre appareil.

3 Pour optimiser les performances si vous utilisez un ordinateur, sortez dans un endroit découvert avec une vue dégagée sur le ciel et pointez l'antenne de l'appareil en direction du ciel.

4 Patientez pendant que l'appareil communique avec le réseau satellite Iridium.

REMARQUE : l'activation de l'appareil peut prendre jusqu'à 20 minutes. L'appareil doit envoyer et recevoir plusieurs messages, ce qui prend plus de temps que l'envoi d'un message unique lors d'une utilisation normale. Votre appareil doit rester dehors jusqu'à la fin de l'activation.

Application Garmin Messenger

⚠ AVERTISSEMENT

Les fonctions inReach de l'application Garmin Messenger, y compris les SOS, le suivi et Météo inReach ne sont pas disponibles sans un appareil de communication satellite inReach connecté et un abonnement satellite actif. Pensez à tester l'application à l'extérieur avant de l'utiliser en voyage.

⚠ ATTENTION

Les fonctions de messagerie non satellite de l'application Garmin Messenger ne doivent pas être utilisées seules ni en premier pour solliciter une aide d'urgence.

AVIS

L'application fonctionne à la fois via Internet (à l'aide d'une connexion sans fil ou des données cellulaires sur votre smartphone) et le réseau satellite Iridium. Si vous utilisez les données cellulaires, votre smartphone couplé doit être associé à un forfait de données et situé dans une zone de couverture par le réseau de données. Si vous vous trouvez dans une zone sans couverture réseau, vous devez disposer d'un abonnement satellite actif pour que votre système de communication satellite inReach puisse utiliser le réseau satellite Iridium.

Vous pouvez utiliser l'application pour envoyer des messages à d'autres utilisateurs de l'application Garmin Messenger, y compris à des amis et aux membres de votre famille qui ne possèdent pas d'appareil Garmin. Tout le monde peut télécharger l'application, connecter son smartphone et communiquer avec les autres utilisateurs de l'application via Internet (aucune connexion requise). Les utilisateurs de l'application peuvent également créer des fils de messagerie de groupe avec d'autres numéros de téléphone portable. Les nouveaux membres ajoutés au message de groupe peuvent télécharger l'application pour voir ce que les autres racontent.

Les messages envoyés à l'aide d'une connexion sans fil ou de données cellulaires sur votre smartphone n'entraînent pas de frais de transmission de données ni de frais supplémentaires sur votre abonnement satellite. Les messages reçus peuvent entraîner des frais s'ils sont envoyés en même temps sur le réseau satellite Iridium et via Internet. Les tarifs de messagerie standard de votre forfait de données cellulaires s'appliquent.

Vous pouvez télécharger l'application Garmin Messenger depuis la boutique d'applications de votre smartphone (garmin.com/messengerapp).

Réseau satellite Iridium

Vous devez avoir une vue dégagée sur le ciel pour que votre appareil Iridium puisse envoyer des messages ou points de tracé via le réseau satellite . Sans cela, votre appareil essaie d'envoyer des informations jusqu'à l'acquisition des signaux satellites.

ASTUCE : pour optimiser la connexion aux satellites, tenez l'appareil de manière à ce que l'antenne pointe vers le ciel.

Acquisition des signaux satellites

La procédure de recherche de signaux satellites peut prendre de 30 à 60 secondes.











- 1 Placez-vous à l'extérieur dans une zone dégagée.
- 2 Si nécessaire, mettez l'appareil sous tension.
- 3 Attendez pendant que l'appareil recherche des satellites.

L'icône  clignote pendant que l'appareil détermine votre emplacement GNSS.

L'icône  dans la barre d'état indique la force du signal satellite.

Une fois que l'appareil a acquis un signal satellite, il démarre automatiquement l'enregistrement de votre trajet comme une activité.

Icônes d'état

	ANT+®Etat du capteur
	Intensité du signal GPS
	Chargement de la batterie en cours
	Chargement terminé
	BluetoothEtat de la technologie
	Etat de Wi-Fi
	Envoi, réception ou recherche de messages et de points de suivi inReach
	Messages inReach non lus
	État du suivi inReach
	Écran tactile verrouillé

Fonctions inReach

AVERTISSEMENT

Pour utiliser les fonctions inReach sur votre appareil Montana 700i/710i/750i/760i, y compris la messagerie, les SOS, le suivi et Météo inReach, vous devez disposer d'un abonnement satellite actif. Testez toujours votre appareil avant de l'utiliser à l'extérieur.

Assurez-vous de disposer d'une vue dégagée du ciel quand vous utilisez les fonctions de message, de suivi et de SOS, car ces fonctions nécessitent d'acquérir des signaux satellites pour fonctionner correctement.

AVIS

Certaines juridictions réglementent ou interdisent l'utilisation des appareils de communication satellite. Il est de la responsabilité de l'utilisateur de se renseigner sur les lois en vigueur dans la juridiction où il entend utiliser l'appareil et de s'y conformer.

Messages

Votre système de communication satellite Montana 700i/710i/750i/760i envoie et reçoit des messages via le réseau de satellites Iridium. Vous pouvez envoyer des messages à un numéro de téléphone portable, une adresse e-mail ou un autre appareil doté de la technologie inReach. Chaque message que vous envoyez comporte des informations sur votre position, lorsque cela est autorisé.

Envoi d'un message prédéfini

Les messages prédéfinis ont un texte et des destinataires prédéfinis. Vous devez configurer vos messages prédéfinis sur le site web Garmin Explore™ à l'adresse explore.garmin.com.

- 1 Sélectionnez **inReach > Messages > Envoyer un message prédéfini**.
- 2 Choisissez un message prédéfini, puis sélectionnez **Envoyer le message**.

Envoi d'un message

- 1 Sélectionnez .
- 2 Sélectionnez **inReach > Messages > Nouveau message**.
- 3 Sélectionner une option :
 - Pour commencer avec un message préédigé, sélectionnez **Envoyer un message rapide**.
REMARQUE : vous pouvez ajouter et modifier des messages rapides sur le site Web Garmin Explore.
 - Pour écrire un message personnalisé, sélectionnez **Écrire un message**.
- 4 Sélectionnez **A** pour choisir des destinataires dans votre liste de contacts ou saisissez les coordonnées de chaque destinataire.
- 5 Quand vous avez fini d'écrire votre message, sélectionnez **Envoyer le message**.

Réponse à un message

- 1 Sélectionnez .
- 2 Sélectionnez **inReach > Messages**.
- 3 Sélectionnez une conversation.
- 4 Sélectionnez **Répondre**.
- 5 Sélectionner une option :
 - Pour écrire un message personnalisé, sélectionnez **Écrire un message**.
 - Pour commencer avec un message préédigé, sélectionnez **Envoyer un message rapide** et choisissez un message.
- 6 Quand vous avez fini d'écrire votre message, sélectionnez **Envoyer le message**.

Vérification des messages

Votre système de navigation vérifie automatiquement la présence de messages toutes les heures. Lorsque vous envoyez un message, il reste à l'écoute des réponses pendant 10 minutes. Quand vous utilisez la fonction de suivi inReach, il vérifie la présence de messages en fonction de l'intervalle de suivi que vous avez spécifié. Vous pouvez forcer manuellement la recherche de messages en lançant une vérification, en envoyant un message ou en envoyant un point de tracé. Pour vérifier la présence de messages, votre système de navigation se connecte aux satellites et récupère les messages en attente.

REMARQUE : votre système de navigation doit avoir une vue dégagée du ciel et être à portée d'un satellite pendant l'intervalle d'écoute pour recevoir des messages.

- 1 Sélectionnez .
- 2 Sélectionnez **inReach > Utilitaires inReach > Vérification des messages > Vérifier la boîte de réception.**

Affichage des détails de message

- 1 Sélectionnez .
- 2 Sélectionnez **inReach > Messages.**
- 3 Sélectionnez une conversation.
- 4 Sélectionnez un message.
- 5 Sélectionnez l'onglet d'informations.

Navigation vers la position d'un message

Lorsque vous recevez un message provenant d'un autre appareil doté de la technologie inReach, le message peut inclure des informations de position. Pour ces messages, vous pouvez accéder à la position à partir de laquelle le message a été envoyé.



- 1 Sélectionnez .
- 2 Sélectionnez **inReach > Messages.**
- 3 Sélectionnez une conversation.
- 4 Sélectionnez un message avec des informations de position.
- 5 Sélectionnez l'onglet Carte.
- 6 Sélectionnez **Aller.**

Inclusion des coordonnées de position dans un message

Si vous envoyez un message à un destinataire qui ne dispose pas d'un accès à Internet, vous pouvez inclure vos coordonnées de position dans votre message. Par exemple, si votre destinataire possède un ancien modèle de téléphone non compatible avec l'affichage des cartes ou s'il se trouve dans une zone sans couverture de données mobiles et ne peut pas afficher une page web.

- 1 Sélectionnez .
- 2 Sélectionnez **inReach > Messages > Nouveau message > Envoyer la position.**
- 3 Saisissez un ou plusieurs destinataires.
- 4 Saisissez un message, si nécessaire.
- 5 Sélectionnez **Envoyer le message.**

Suppression des messages

- 1 Sélectionnez .
- 2 Sélectionnez **inReach > Messages.**
- 3 Sélectionnez une conversation.
- 4 Sélectionnez  > **Supprimer le fil.**

Paramètres de messagerie

Sélectionnez . Sélectionnez **Configurer > Messages**.

Sonner jusqu'à lecture : définit la fréquence à laquelle le système de navigation sonne jusqu'à ce que vous lisiez le nouveau message. Cette fonctionnalité est utile si vous vous trouvez dans un environnement bruyant.

Notifications : vous avertit des messages inReach entrants.

Afficher sur la carte : affiche les messages inReach sur la carte.

Suivi inReach

Vous pouvez utiliser la fonction de suivi de votre Montana 700i/710i/750i/760i pour enregistrer des points de tracé et les transmettre via le réseau satellite Iridium à l'intervalle d'envoi spécifié.

Les points de tracé apparaissent sur le site web Garmin Explore.

Démarrage du suivi

1 Sélectionnez .

2 Sélectionnez **inReach > Suivi > Démarrer le suivi**.

REMARQUE : si vous lancez la fonction Suivi, votre trajet est enregistré comme activité.

Arrêt du suivi

1 Sélectionnez .

2 Sélectionnez **inReach > Suivi > Arrêter le suivi**.

REMARQUE : l'arrêt du suivi met également en pause l'enregistrement d'activité.

Partage de votre page de suivi

Vous pouvez partager avec d'autres personnes un lien vers une page de suivi. Le système ajoute automatiquement du texte, y compris des informations de lien, à la fin de votre message.

1 Sélectionnez .

2 Sélectionnez **inReach > Suivi > Partager avec > OK**.

3 Sélectionnez **À** pour choisir des destinataires dans votre liste de contacts ou saisissez les coordonnées de chaque destinataire.

4 Sélectionnez **Envoyer le message**.

Paramètres de suivi inReach

Sélectionnez . Sélectionnez **Configurer > Suivi**.

Tracé automatique : permet de démarrer le suivi lorsque vous allumez le système de navigation.

Lier à l'enregistrement : lie la piste à l'enregistrement d'activité en cours.

Intervalle de déplacement : définit la fréquence à laquelle le système de navigation enregistre un point de tracé et le transmet via le réseau satellite lorsque vous êtes en mouvement. Si vous disposez d'une offre professionnelle, vous pouvez spécifier l'intervalle où vous n'êtes pas en mouvement.

SOS

⚠ AVERTISSEMENT

Pour utiliser la fonction SOS, vous devez disposer d'un abonnement satellite actif. Pensez à tester votre appareil à l'extérieur avant de l'utiliser en voyage.

Assurez-vous de disposer d'une vue dégagée du ciel quand vous utilisez la fonction de SOS, car elle nécessite d'acquérir des signaux satellites pour fonctionner correctement.

AVIS

Certaines juridictions réglementent ou interdisent l'utilisation des appareils de communication satellite. Il est de la responsabilité de l'utilisateur de se renseigner sur les lois en vigueur dans la juridiction où il entend utiliser l'appareil et de s'y conformer.

En cas d'urgence, vous pouvez utiliser votre appareil Montana 700i/710i/750i/760i pour contacter le centre Garmin ResponseSM et demander de l'aide. En appuyant sur le bouton SOS, vous envoyez un message à l'équipe Garmin Response, qui informe le service de secours approprié de votre situation. Vous pouvez communiquer avec l'équipe Garmin Response pendant que vous attendez l'arrivée des secours. N'utilisez la fonction SOS qu'en cas d'urgence.

Lancement d'une procédure de sauvetage

Vous pouvez lancer une procédure de sauvetage lorsque l'appareil est allumé ou éteint si l'appareil est alimenté par une batterie.

- 1 Soulevez le capot de protection ① du bouton **SOS** ②.

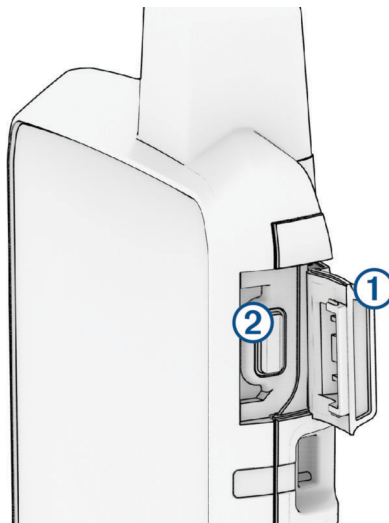

- 2 Maintenez le bouton **SOS** enfoncé.
- 3 Attendez que le décompte du SOS s'affiche.
L'appareil envoie un message par défaut contenant vos coordonnées au service d'intervention en cas d'urgence.
- 4 Répondez au message de confirmation envoyé par le service d'intervention.
En répondant, vous indiquez au service d'intervention que vous serez en mesure de communiquer avec lui pendant la procédure de sauvetage. Si vous ne répondez pas, le service d'intervention déclenchera tout de même une procédure de sauvetage.

Au cours des 10 premières minutes du sauvetage, le service d'intervention reçoit une mise à jour de votre position toutes les minutes. Après les 10 premières minutes, pour économiser la batterie votre position est envoyée toutes les 10 minutes seulement.

ASTUCE : vous pouvez également envoyer un SOS et interagir avec l'équipe Garmin Response à l'aide de l'application Garmin Messenger. Vous devez disposer d'un abonnement satellite actif pour utiliser la fonction SOS de l'application.

Envoi d'un message de SOS personnalisé

Après avoir appuyé sur le bouton SOS pour lancer une procédure de sauvetage, vous pouvez répondre avec un message personnalisé à partir de la page SOS.

- 1 Sélectionnez .
- 2 Appuyez sur **inReach > SOS > Répondre**.
- 3 Sélectionnez **Écrire un message** pour rédiger un message de SOS personnalisé.
- 4 Sélectionnez **Envoyer le message**.

En répondant, vous indiquez au service d'intervention que vous serez en mesure de communiquer avec lui pendant la procédure de sauvetage.

Annulation d'une demande d'assistance

Si vous n'avez plus besoin d'aide, vous pouvez annuler votre demande après avoir envoyé le SOS au service d'intervention en cas d'urgence.

- 1 Soulevez le capot de protection et maintenez le bouton **SOS** enfoncé.
- 2 Sélectionnez **Annuler le SOS**.
- 3 Lorsque vous êtes invité à confirmer l'annulation de votre demande, sélectionnez **Annuler le SOS**.
Votre appareil transmet la demande d'annulation. Quand vous recevez le message de confirmation du service d'intervention, l'appareil reprend son fonctionnement normal.

Envoi d'un message test

AVERTISSEMENT

Il est recommandé d'envoyer un message test dehors avant d'utiliser votre système de navigation, pour vous assurer que votre abonnement satellite est activé.

- 1 Sélectionnez .
- 2 Sélectionnez **inReach > Utilitaires inReach > Test des communications > Test**.
Patientez pendant que le système de navigation envoie un message de test. Lorsque vous recevez un message de confirmation, votre système de navigation est prêt à être utilisé.

Synchronisation des données inReach

Si vous modifiez vos données (changement d'offre de services, contacts, messages prédéfinis), vous devez les synchroniser avec votre appareil à partir de l'application.

- 1 Ouvrez l'application Garmin Messenger ou Garmin Explore couplée.
- 2 Patientez pendant la synchronisation de vos données.
ASTUCE : vous pouvez vérifier l'état de la connexion dans l'onglet Appareil de l'application.

Contacts

Vous pouvez ajouter, supprimer et modifier des contacts sur l'appareil Montana 700i/710i/750i/760i.

Ajout d'un contact

- 1 Sélectionnez **inReach > Contacts > Nouveau contact**.
- 2 Sélectionnez un élément à modifier.
- 3 Entrez les nouvelles informations.

Modification d'un contact

- 1 Sélectionnez **inReach > Contacts**.
- 2 Sélectionnez un contact.
- 3 Sélectionnez un élément à modifier.
- 4 Entrez les nouvelles informations.

Suppression d'un contact

- 1 Sélectionnez **inReach > Contacts**.
- 2 Sélectionnez un contact.
- 3 Sélectionnez  > **Supprimer le contact**.

Utilisation des données et historique



Vous pouvez afficher le détail du plan et l'utilisation des données sur l'appareil Montana 700i/710i/750i/760i.

Affichage des détails de l'abonnement

- 1 Sélectionnez .
- 2 Sélectionnez **inReach > Utilitaires inReach**.
- 3 Sélectionnez .

Affichage de l'utilisation des données

Vous pouvez voir le nombre de messages, de messages prédéfinis et de points de tracé envoyés pendant le cycle de facturation actuel. Le compteur d'utilisation des données se réinitialise automatiquement au début de chaque cycle de facturation.

- 1 Sélectionnez .
- 2 Sélectionnez **inReach > Utilitaires inReach**.
- 3 Sélectionnez .



Affichage des pages principales

Les informations nécessaires à l'utilisation de l'appareil se trouvent sur les pages principales. Les pages par défaut incluent le menu principal, la carte, le compas, le calculateur de voyage et les pages Où aller ?.

- Sélectionnez les icônes dans la barre des **Favoris** pour parcourir les pages principales.
- Maintenez enfoncée l'une des icônes de la barre des **Favoris** et faites-la glisser vers une autre position pour changer l'ordre des icônes ou en supprimer une.

ASTUCE : vous pouvez aussi sélectionner **Configurer > Menus > Favoris** pour personnaliser la barre des Favoris. Vous ne pouvez ni supprimer ni modifier les icônes  et .



Carte

 représente votre position sur la carte. Pendant votre trajet, le symbole  se déplace et affiche votre parcours. Selon votre niveau de zoom, les noms et symboles des waypoints peuvent apparaître sur la carte. Vous pouvez effectuer un zoom avant sur la carte pour afficher plus de détails. Lorsque vous naviguez vers une destination, votre itinéraire est indiqué sur la carte par une ligne colorée.

Gestion des cartes

- 1 Sélectionnez .
- 2 Sélectionnez **Configurer > Gestion. crtes**.
- 3 Sélectionner une option :
 - Pour télécharger des cartes Premium et activer votre abonnement Outdoor Maps+ pour cet appareil, sélectionnez **Outdoor Maps+** ([Téléchargement des cartes, page 51](#)).
 - Pour télécharger des cartes TopoActive, sélectionnez **Cartes TopoActive** ([Téléchargement des cartes TopoActive, page 51](#)).

Navigation à l'aide de la carte

- 1 Démarrez la navigation vers une destination ([Navigation vers une destination, page 24](#)).
- 2 Sur la carte, effectuez une ou plusieurs des actions suivantes :
 - Faites glisser la carte pour en visualiser les différentes parties.
 - Pincez l'écran tactile ou écartez deux doigts pour faire un zoom avant ou arrière sur la carte.
 - Sélectionnez  et  pour faire un zoom avant ou arrière sur la carte.
 - Appuyez deux fois sur la carte pour effectuer un zoom avant rapide.
 - Sélectionnez une position sur la carte (représentée par une épingle), puis sélectionnez la barre d'informations en haut de l'écran pour afficher des renseignements sur cette position.
 - Appuyez sur  pour sélectionner les calques de carte à afficher sur la carte.

Paramètres de la page Carte

Sur la carte, sélectionnez .

Arrêter la navigation : permet d'arrêter la navigation sur l'itinéraire actuel.

Configuration de la carte : permet d'accéder à d'autres paramètres de carte ([Paramètres de la carte, page 15](#)).

Mesurer distance : permet de mesurer la distance entre plusieurs positions ([Mesure de distance sur la carte, page 16](#)).

Rest. régl. défaut : permet de restaurer les paramètres d'usine de la carte.

Paramètres de la carte

Sur la carte, sélectionnez . Sélectionnez **Configuration de la carte**.

Gestion. crtes : affiche les versions des cartes téléchargées. Avec un abonnement Outdoor Maps+, vous permet de télécharger des cartes supplémentaires ([Téléchargement des cartes, page 51](#)).

Orientation : permet de régler l'affichage de la carte sur la page ([Modification de l'orientation de la carte, page 16](#)).

Tableau de bord : permet de définir un tableau de bord à afficher sur la carte. Chaque tableau de bord affiche des informations différentes sur votre itinéraire ou votre position.

REMARQUE : le tableau de bord mémorise vos paramètres personnalisés. Vos paramètres ne sont pas perdus lorsque vous changez de profil ([Profils, page 62](#)).

Guidage textuel : permet de sélectionner à quel moment afficher le guidage textuel sur la carte.

Configuration avancée : permet de personnaliser les paramètres avancés de la carte ([Paramètres de carte avancés, page 15](#)).

Paramètres de carte avancés

Sur la carte, sélectionnez . Sélectionnez **Configuration de la carte > Configuration avancée**.

Zoom auto : permet de sélectionner automatiquement le niveau de zoom approprié pour une utilisation optimale sur votre carte. Lorsque l'option Désactivé est sélectionnée, vous devez effectuer un zoom avant ou arrière manuellement.

Détail : définit le niveau de détail de la carte. L'affichage d'un grand nombre de détails ralentit le tracé de la carte.

Véhicule : permet de définir l'icône de position qui représente votre position sur la carte. L'icône par défaut est représentée par un petit triangle bleu.

Niveaux de zoom : permet de définir le niveau de zoom utilisé pour l'affichage des éléments sur la carte. Les éléments de la carte n'apparaissent pas lorsque le niveau de zoom de la carte est supérieur au niveau choisi.

Taille du texte : définit la taille de texte pour les éléments de la carte.

Vitesse affichage carte : permet de régler la vitesse de tracé de la carte. Une vitesse plus élevée diminue la durée de vie de la batterie.

Modification de l'orientation de la carte

- 1 Sur la carte, sélectionnez .
- 2 Sélectionnez **Configuration de la carte > Orientation**.
- 3 Sélectionnez une option :
 - Sélectionnez **Nord en haut** pour afficher le nord en haut de la page.
 - Sélectionnez **Tracé en haut** pour afficher votre direction actuelle en haut de la page.
 - Sélectionnez **Mode Automobile** pour afficher une perspective à utiliser lorsque vous conduisez, avec votre direction actuelle orientée vers le haut de la page.

Mesure de distance sur la carte

Vous pouvez mesurer la distance entre deux positions.

- 1 Sur la carte, sélectionnez une position.
- 2 Sélectionnez  > **Mesurer distance > Démarrer > Utiliser**.
- 3 Déplacez l'épingle à un autre emplacement sur la carte.

Compas

En cours de navigation, ▲ pointe vers votre destination, quelle que soit la direction dans laquelle vous vous dirigez. Quand ▲ pointe vers le haut du compas électronique, vous voyagez directement en direction de votre destination. Si ▲ pointe vers une autre direction, tournez-vous jusqu'à ce que le pointeur pointe vers le haut du compas.

Navigation à l'aide du compas

Lorsque vous naviguez vers une destination, ▲ pointe vers votre destination, quelle que soit la direction dans laquelle vous vous dirigez.

- 1 Démarrez la navigation vers une destination ([Navigation vers une destination, page 24](#)).
- 2 Depuis l'écran d'accueil, sélectionnez **Compas**.
- 3 Tournez-vous jusqu'à ce que le pointeur ▲ pointe vers le haut du compas et avancez dans cette direction jusqu'à destination.

Paramètres du compas

Sur la page du compas, sélectionnez .

Voir & rallier : permet de pointer votre appareil vers un objet à distance et de lancer la navigation en utilisant l'objet visé comme point de référence ([Navigation à l'aide de Voir & rallier, page 17](#)).

Arrêter la navigation : arrête la navigation sur l'itinéraire actuel.

Modifier le tableau de bord : change le thème et les informations affichés sur le tableau de bord.

Définir l'échelle : permet de définir l'échelle pour la distance entre les points sur l'indicateur d'écart de route lorsque vous utilisez Voir & rallier.

Étalonner compas : permet d'étalonner le compas si vous observez un comportement irrégulier de celui-ci, après avoir parcouru de longues distances ou après d'importantes variations de température, par exemple ([Étalonnage du compas, page 17](#)).

Réglage du cap : permet de personnaliser les paramètres de cap du compas ([Paramètres de cap, page 17](#)).

Verr. champs données : verrouille les champs de données. Vous pouvez déverrouiller les champs de données pour les personnaliser.

Rest. régl. défaut : permet de restaurer les paramètres d'usine du compas.

Navigation à l'aide de Voir & rallier



Vous pouvez pointer l'appareil vers un objet à distance avec la direction du compas verrouillée, projeter cet objet comme waypoint et naviguer en prenant cet objet pour point de référence.

- 1 À partir du compas, appuyez sur  > **Voir & rallier**.
- 2 Pointez l'appareil vers l'objet.
- 3 Sélectionnez **Verrouiller la direction** > **Définir parcours**.
- 4 Naviguez à l'aide du compas.

Projection d'un waypoint à partir de votre position actuelle

Vous pouvez enregistrer un nouveau waypoint en projetant la distance de votre position actuelle.

Par exemple, si vous souhaitez naviguer vers une position que vous voyez de l'autre côté d'une rivière ou d'un autre cours d'eau, vous pouvez projeter un waypoint depuis votre position actuelle vers l'endroit observé, puis naviguer jusqu'à la nouvelle position après avoir traversé le cours d'eau.

- 1 À partir du compas, appuyez sur  > **Voir & rallier**.
- 2 Pointez l'appareil vers la nouvelle position.
- 3 Sélectionnez **Verrouiller la direction** > **Projeter waypoint**.
- 4 Sélectionnez une unité de mesure.
- 5 Entrez la distance et sélectionnez la .
- 6 Sélectionnez **Enregistrer**.

Étalonnage du compas

Avant de pouvoir étalonner le compas électronique, vous devez être à l'extérieur et vous tenir éloigné de toute interférence éventuelle avec le champ magnétique terrestre, qui peut provenir des voitures, des bâtiments ou des lignes électriques aériennes.

L'appareil dispose d'un compas électronique 3 axes. Vous devez étalonner le compas après avoir parcouru de longues distances ou après un changement important de température.

- 1 À partir du compas, sélectionnez .
- 2 Sélectionnez **Étalonner compas** > **Démarrer**.
- 3 Suivez les instructions présentées à l'écran.

Paramètres de cap

Sur la page du compas, appuyez sur , puis sélectionnez **Réglage du cap**.

Affichage : permet de définir le type de cap directionnel figurant sur le compas.

Référence nord : permet de définir la référence nord utilisée sur le compas.

Ligne Rallier/pointeur : permet de définir le comportement du pointeur affiché sur la carte. L'option Relèvement pointe vers la direction de votre destination. L'option Parcours (CDI) affiche votre position en fonction de la ligne d'itinéraire menant à votre destination.

Compas : permet de passer automatiquement d'un compas électronique à un compas GPS lorsque vous voyagez à une vitesse supérieure pendant une période définie.

Étalonner compas : permet d'étalonner le compas si vous observez un comportement irrégulier de celui-ci, après avoir parcouru de longues distances ou après d'importantes variations de température, par exemple ([Étalonnage du compas, page 17](#)).

Utilisation du pointeur de cap

Le pointeur de cap est très utile lorsque vous naviguez vers votre destination en ligne droite, sur l'eau par exemple. Il peut vous aider à revenir sur la bonne voie lorsque vous vous écartez de votre itinéraire pour éviter des obstacles ou des dangers.

1

2 Sélectionnez  pour ouvrir le menu des options.

3 Sélectionnez **Réglage du cap > Ligne Rallier/pointeur > Parcours (CDI)** pour activer le pointeur de cap.

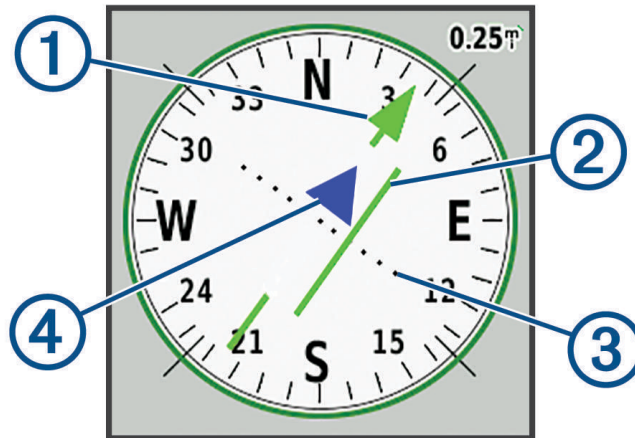

①	Pointeur de la ligne d'itinéraire. Montre la direction de la ligne d'itinéraire souhaitée, de votre point de départ jusqu'au prochain waypoint.
②	Indicateur d'écart de route (CDI). Indique la position de la ligne d'itinéraire souhaitée par rapport à votre position. Si le CDI est aligné au pointeur de la ligne d'itinéraire, alors vous êtes sur la bonne route.
③	Distance de déviation du parcours Les points matérialisent la distance de déviation par rapport au parcours. La distance représentée par chaque point est indiquée par l'échelle dans le coin supérieur droit.
④	Indicateur de lever de doute. Indique si vous avez passé le prochain waypoint.

Calculateur de voyage

Le calculateur de voyage affiche votre vitesse actuelle, la vitesse moyenne, l'odomètre du trajet, ainsi que d'autres statistiques utiles. Vous pouvez personnaliser le calculateur de voyage en modifiant le tableau de bord, les champs de données et la disposition de la page.

Paramètres du calculateur de voyage

A partir du calculateur de voyage, sélectionnez .

Réinitialiser : réinitialise toutes les valeurs du calculateur de voyage. Pour obtenir des informations précises, réinitialisez les données de trajet avant chaque déplacement.

Modifier le tableau de bord : change le thème et les informations affichés sur le tableau de bord.

REMARQUE : le tableau de bord mémorise vos paramètres personnalisés. Vos paramètres ne sont pas perdus lorsque vous changez de profil ([Profils, page 62](#)).

Verr. champs données : verrouille les champs de données. Vous pouvez déverrouiller les champs de données pour les personnaliser.

Insérer une page : permet d'insérer une page de champs de données personnalisables supplémentaire.

Supprimer la page : permet de supprimer une page de champs de données personnalisables.

Données supplémentaires : permet d'ajouter des champs de données supplémentaires au calculateur de voyage.

Moins de données : permet de supprimer des champs de données du calculateur de voyage.

Rest. régl. défaut : restaure les paramètres d'usine du calculateur de voyage.

Altimètre

Par défaut, le profil d'altimètre affiche l'altitude en fonction de la distance parcourue. Vous pouvez personnaliser les paramètres de l'altimètre ([Paramètres de l'altimètre, page 19](#)). Vous pouvez sélectionner n'importe quel point du profil pour accéder à des informations sur ce point.

Vous pouvez personnaliser la barre des favoris pour ajouter la page Altimètre ([Personnalisation de la barre des favoris, page 61](#)).

Paramètres du profil d'altimètre

À partir de l'altimètre, sélectionnez .

Réinitialiser : réinitialise les données de l'altimètre, y compris les waypoints, tracés et données de trajet.

Réglage de l'altimètre : permet de personnaliser les paramètres de l'altimètre ([Paramètres de l'altimètre, page 19](#)).

Rest. régl. défaut : permet de restaurer les paramètres d'usine de l'altimètre.

Paramètres de l'altimètre

Sur la page de l'altimètre, sélectionnez  > **Réglage de l'altimètre**.

Étalonnage automatique : Une seule fois permet à l'altimètre de s'étalonner automatiquement une fois, lorsque vous démarrez une activité. Permanent permet à l'altimètre de s'étalonner tout au long d'une activité.

Mode Baromètre : l'option Altitude variable permet au baromètre de mesurer les changements d'altitude tandis que vous vous déplacez. L'option Altitude fixe suppose que l'appareil est stationnaire à une altitude fixe, la pression barométrique n'étant donc censée changer qu'en fonction de la météo.

Tendances de pression : permet de définir la façon dont l'appareil enregistre les données de pression. L'option Enregistrer toujours enregistre toutes les données de pression, ce qui peut être utile lorsque vous recherchez des fronts de pression.

Type de tracé : permet d'enregistrer les variations d'altitude sur une période ou une distance donnée, la pression barométrique ou les changements de pression atmosphérique sur une période donnée.

Étalonner l'altimètre : permet de calibrer manuellement l'altimètre barométrique ([Étalonnage de l'altimètre barométrique, page 19](#)).

Étalonnage de l'altimètre barométrique

Vous pouvez étalonner manuellement l'altimètre barométrique si vous connaissez l'altitude ou la pression barométrique correcte.

- 1 Allez à un endroit dont vous connaissez l'altitude ou la pression barométrique.
- 2 Depuis l'altimètre, sélectionnez  > **Réglage de l'altimètre** > **Étalonner l'altimètre**.
- 3 Suivez les instructions présentées à l'écran.

Fonctionnalités connectées

Des fonctions connectées sont disponibles pour votre appareil Montana lorsque vous le connectez à un réseau sans fil ou à un smartphone compatible via la technologie Bluetooth. Certaines de ces fonctions nécessitent l'installation de l'application Garmin Messenger sur votre smartphone. Certaines de ces fonctions nécessitent l'installation de l'application Garmin Explore sur votre smartphone. Consultez le site garmin.com/apps pour obtenir de plus amples informations.

Garmin Messenger : l'application Garmin Messenger vous permet de rédiger et d'envoyer des messages à l'aide de votre smartphone, de synchroniser des contacts et des messages prédéfinis avec votre appareil.

Garmin Explore : l'application Garmin Explore synchronise et partage des waypoints, des itinéraires et des collections avec votre appareil. Vous pouvez aussi télécharger des cartes sur votre smartphone pour pouvoir y accéder hors ligne.

capteurs Bluetooth : permet de connecter des capteurs Bluetooth compatibles, comme un moniteur de fréquence cardiaque.

Connect IQ™ : permet d'étendre les fonctions de votre appareil avec des widgets, des champs de données et des applications, via l'application Connect IQ.

Téléchargements EPO : permet de télécharger un fichier EPO (Extended Prediction Orbit) permettant de localiser rapidement les satellites GPS et de réduire le temps d'acquisition du signal GPS, via l'application Garmin Explore ou lorsque l'appareil est connecté à un réseau Wi-Fi.

Outdoor Maps+ : permet de télécharger gratuitement des images satellites ou des données cartographiques Premium avec un abonnement Outdoor Maps+ lorsque vous êtes connecté à un réseau Wi-Fi.

Données de chasse au trésor en direct : fournit des services payants ou sans abonnement vous permettant de consulter les données de chasse au trésor en temps réel sur www.geocaching.com, via l'application Garmin Explore ou lorsque l'appareil est connecté à un réseau Wi-Fi.

Suivi : permet d'enregistrer des points de tracé et de les transmettre via le réseau satellite Iridium. Vous pouvez inviter des contacts à vous suivre en leur envoyant un message inReach lorsque vous êtes sur le terrain. Cette fonction permet à vos contacts d'afficher vos données en temps réel sur une page web de suivi.

Notifications téléphoniques : permet d'afficher des notifications téléphoniques et des messages sur votre appareil Montana, via l'application Garmin Explore.

Mises à jour logicielles : permet de recevoir des mises à jour pour le logiciel de votre appareil via l'application Garmin Explore ou lorsque l'appareil est connecté à un réseau Wi-Fi.

Météo dynamique : permet de visualiser les conditions météo actuelles et les prévisions, via l'application Garmin Explore ou lorsque l'appareil est connecté à un réseau Wi-Fi.

inReach Météo : vous pouvez recevoir des données météorologiques grâce à votre abonnement inReach. Vous pouvez demander une prévision météo.

Prérequis pour les fonctions connectées

Certaines fonctions nécessitent un smartphone et l'installation de l'application Garmin sur votre smartphone.

Fonction	Connexion à un téléphone couplé	Connexion à un réseau Wi-Fi
Téléchargements d'activité sur Garmin Connect™	Oui	Oui
Mises à jour logicielles	Oui	Oui
Téléchargements EPO	Oui	Oui
Données de chasse au trésor en temps réel	Oui	Oui
Météo	Oui	Oui
Notifications téléphoniques	Oui ¹	Non
Connect IQ	Oui	Non
Outdoor Maps+	Oui ²	Oui ³

Couplage d'un smartphone avec votre appareil

- 1 Placez votre smartphone compatible dans un rayon de 10 m (33 pi) de votre appareil.
- 2 Sur votre smartphone compatible, activez la technologie Bluetooth, puis téléchargez et ouvrez l'application Garmin Explore ou Garmin Connect.
- 3 Sur votre appareil Montana, sélectionnez **Configurer > Coupler un téléphone > Coupler**.
- 4 Dans l'application, sélectionnez l'option Appareils et suivez les instructions à l'écran pour coupler votre appareil.

Notifications téléphoniques

Pour utiliser les notifications téléphoniques, vous devez coupler un smartphone compatible avec l'appareil et le tenir à portée du Bluetooth. Lorsque vous recevez des messages sur votre téléphone, celui-ci envoie des notifications vers votre appareil.

Affichage des notifications téléphoniques

Avant d'afficher des notifications, vous devez coupler votre appareil avec un smartphone compatible.

- 1 Appuyez sur le bouton **i** ou faites glisser votre doigt du haut de l'écran vers le bas pour ouvrir la page d'état.
- 2 Sélectionnez **Notifications**.
- 3 Sélectionnez une notification.

Masquage des notifications

Les notifications sont activées par défaut lorsque vous coupez votre appareil à un smartphone compatible. Vous pouvez masquer les notifications pour ne pas les faire apparaître sur l'écran de l'appareil.

- 1 Sélectionnez **Configurer > Téléphone**.
- 2 Sélectionnez **Notifications** pour désactiver les notifications sur l'appareil.

¹ L'appareil reçoit des notifications directement depuis un téléphone iOS® couplé et via l'application Garmin Connect sur un téléphone Android™.

² Requis pour activer votre abonnement.

³ Requis pour télécharger des cartes.

Gestion des notifications

Vous pouvez utiliser votre smartphone compatible pour gérer les notifications qui s'affichent sur votre appareil Montana.

Sélectionner une option :

- Si vous utilisez un iPhone®, accédez aux paramètres des notifications iOS et sélectionnez celles que vous souhaitez afficher sur votre appareil et votre smartphone.

REMARQUE : toutes les notifications que vous activez sur votre iPhone apparaissent également sur votre appareil.

- Si vous utilisez un smartphone Android, dans l'application Garmin Connect, sélectionnez **•••** > **Paramètres** > **Smart Notifications** > **Notifications d'application**, puis sélectionnez les notifications que vous souhaitez voir sur votre appareil.

Connexion à un réseau sans fil

- 1 Sélectionnez **Configurer** > **Wi-Fi**.
- 2 Si besoin, sélectionnez le commutateur pour activer la technologie Wi-Fi.
- 3 Sélectionnez **Ajouter un réseau**.
- 4 Sélectionner une option :
 - Pour sélectionner un réseau sans fil de diffusion, sélectionnez un réseau sans fil dans la liste et entrez le mot de passe, si besoin.
 - Pour sélectionner un réseau sans fil autre qu'un réseau de diffusion, sélectionnez  > **Ajouter un réseau** et saisissez le SSID ainsi que le mot de passe du réseau.

L'appareil mémorise les informations de connexion au réseau et se connectera automatiquement lorsque vous retournerez à cet emplacement.

Configuration de la connectivité Wi-Fi

Pour utiliser les fonctions Wi-Fi, vous devez configurer la connexion Wi-Fi à l'aide de l'application Garmin Express™.

- 1 Rendez-vous sur le site garmin.com/express, puis téléchargez l'application Garmin Express.
- 2 Sélectionnez l'appareil.
- 3 Sélectionnez **Outils** > **Options utiles**.
- 4 Suivez les instructions à l'écran pour configurer la connectivité Wi-Fi avec l'application Garmin Express.

Connect IQ Objets

Vous pouvez ajouter des fonctions Connect IQ à votre appareil en les téléchargeant auprès de Garmin et d'autres fournisseurs à l'aide de l'application Connect IQ. Vous pouvez aussi personnaliser votre appareil avec des champs de données, des widgets et des applications.

Champs de données : permet de télécharger de nouveaux champs de données qui proposent de nouvelles façons d'afficher les données de capteur, d'activité et d'historique. Vous pouvez ajouter des champs de données Connect IQ aux objets et pages intégrés.

Widgets : fournit des informations accessibles immédiatement, comme des données de capteur et des notifications.

Applications : ajoutez des fonctions interactives à votre appareil, comme de nouveaux types d'activités de plein air ou sportives.

Téléchargement d'objets Connect IQ

Avant de pouvoir télécharger des fonctions depuis l'application Connect IQ, vous devez coupler votre appareil Montana avec votre smartphone (*Couplage d'un smartphone avec votre appareil, page 21*).

- 1 Depuis la boutique d'applications sur votre smartphone, installez et ouvrez l'application Connect IQ.
- 2 Si nécessaire, sélectionnez votre appareil.
- 3 Sélectionnez un objet Connect IQ.
- 4 Suivez les instructions présentées à l'écran.

Téléchargement de fonctions Connect IQ sur votre ordinateur

- 1 Connectez l'appareil à votre ordinateur à l'aide d'un câble USB.
- 2 Rendez-vous sur apps.garmin.com et connectez-vous.
- 3 Sélectionnez une fonction Connect IQ et téléchargez-la.
- 4 Suivez les instructions présentées à l'écran.

Garmin Explore

Le site web et l'application Garmin Explore vous permettent de créer des parcours, des waypoints et des collections, de planifier des voyages, de synchroniser des pistes, de charger des activités et d'utiliser le stockage dans le cloud. Ils vous fournissent des outils de planification avancés en ligne et hors ligne pour que vous puissiez partager et synchroniser vos données sur votre appareil Garmin compatible. Vous pouvez utiliser l'application pour télécharger des cartes à consulter hors ligne et naviguer où bon vous semble, sans recourir aux services cellulaires.

Vous pouvez télécharger l'application Garmin Explore depuis la boutique d'applications de votre smartphone ou en vous rendant sur explore.garmin.com.

Casques sans fil

Votre appareil peut envoyer des instructions de navigation audio à un casque sans fil compatible Bluetooth.

Couplage d'un casque sans fil avec votre appareil

Pour pouvoir recevoir des indications de navigation sur votre casque, vous devez tout d'abord coupler votre appareil avec un casque compatible avec la technologie Bluetooth.

REMARQUE : un seul casque peut être activé à la fois.

- 1 Placez votre casque et votre appareil Montana à moins de 10 m (33 pi) l'un de l'autre.
- 2 Sur votre casque, activez la technologie Bluetooth et autorisez les autres appareils Bluetooth à voir cet appareil.
- 3 Sur votre appareil Montana, sélectionnez **Configurer > Audio Bluetooth > Appareil audio > Ajouter appareil**. Une liste des périphériques Bluetooth à proximité s'affiche.
- 4 Sélectionnez votre casque dans la liste.

Votre appareil envoie des indications de navigation dans votre casque lorsque vous suivez un itinéraire.

Déconnexion ou retrait d'un casque sans fil

- 1 Sélectionnez **Configurer > Audio Bluetooth > Appareil audio**.
- 2 Sélectionnez votre casque.
- 3 Sélectionner une option :
 - Pour déconnecter temporairement un casque sans le supprimer de la liste des appareils couplés, sélectionnez **Déconnecter un appareil**.
 - Pour supprimer un casque de la liste des appareils couplés, sélectionnez **Supprimer**.

Navigation



Vous pouvez utiliser les fonctions de navigation GPS de votre appareil pour suivre une activité, un itinéraire ou un parcours enregistré.

- Votre appareil enregistre votre trajet sous la forme d'une activité. Les activités utilisent les couloirs de navigation. Lorsque vous suivez une activité enregistrée, elle ne peut pas être recalculée (*Enregistrements*, page 31).
- Un itinéraire est une séquence de waypoints ou de positions menant à votre destination. Si vous quittez l'itinéraire initial, l'appareil calcule un nouvel itinéraire et vous fournit de nouvelles instructions (*Routes*, page 28).
- Un parcours peut avoir plusieurs destinations, qui peuvent être créées point à point ou sur des routes praticables. Lorsque vous suivez un parcours enregistré, vous pouvez choisir de suivre le tracé direct sans ajustement ni recalcul de la carte, ou de suivre des routes et des sentiers avec des recalculs si nécessaire. Vous pouvez convertir des activités et des itinéraires enregistrés en parcours (*Parcours*, page 34).

Page Où aller ?

Vous pouvez utiliser la page  pour trouver une destination vers laquelle naviguer. Les catégories Où aller ? ne sont pas toutes disponibles pour toutes les zones et toutes les cartes. Où aller ?

Navigation vers une destination

- 1 Sélectionnez .
- 2 Sélectionnez une catégorie.
- 3 Si besoin, sélectionnez  > **Rechercher par nom**, puis entrez le nom complet ou partiel de la destination.
- 4 Sélectionnez une destination.
- 5 Sélectionnez **Aller**.
- 6 Si nécessaire, sélectionnez le type d'activité.
- 7 Si besoin, sélectionnez la méthode de calcul pour l'itinéraire.
Votre itinéraire apparaît sur la carte sous forme de ligne colorée.
- 8 Naviguez à l'aide de la carte (*Navigation à l'aide de la carte*, page 15) ou du compas (*Navigation à l'aide du compas*, page 16).

Arrêt de la navigation

Sur la carte ou le compas, sélectionnez  > **Arrêter la navigation**.

Recherche d'une adresse

Vous pouvez utiliser les cartes City Navigator® préchargées sur l'appareil Montana 700i/710i/750i/760i pour rechercher des adresses.

Vous pouvez acheter des cartes City Navigator pour l'appareil Montana 700/710. Pour plus d'informations, reportez-vous à la rubrique *Cartes en option*, page 25.

REMARQUE : par défaut, le système de navigation recherche les adresses près de votre position actuelle. Si l'adresse se trouve dans une autre ville ou un autre État, vous devrez potentiellement effectuer une recherche à proximité d'un lieu plus proche (*Recherche d'une position à proximité d'un autre emplacement*, page 25).

- 1 Sélectionnez  > **Adresses**.
- 2 Sélectionnez **Zone de recherche** et choisissez une option :
 - Sélectionnez **Saisir ville/code postal**, puis saisissez le nom d'une ville ou un code postal.
 - Sélectionnez **Saisir Etat/Province**, puis saisissez le nom de l'État ou de la province.
- 3 Sélectionnez **Numéro**, puis entrez le numéro de la maison.
- 4 Sélectionnez **Nom de la rue**, puis entrez le nom de la rue.

Suivi d'un itinéraire automobile

Avant de pouvoir créer des itinéraires sur route, vous devez disposer de cartes City Navigator ou autres cartes routières.

- 1 Sélectionnez **Changement de profil > Conduite**.
- 2 Sélectionnez une destination.
- 3 Naviguez à l'aide de la carte.

Les changements de direction apparaissent dans la barre de texte en haut de la carte. Des tonalités audibles signalent les changements de direction au cours de l'itinéraire.

Cartes en option



Votre appareil peut utiliser des cartes supplémentaires telles que les cartes détaillées Outdoor Maps+, City Navigator et Garmin HuntView™. Les cartes détaillées peuvent contenir des points d'intérêt supplémentaires tels que des restaurants ou des services maritimes. Pour plus d'informations, rendez-vous sur buy.garmin.com ou contactez votre revendeur Garmin.

Affichage et masquage de données cartographiques

Si plusieurs cartes sont installées sur l'appareil, vous pouvez limiter l'affichage à certaines données cartographiques de votre choix.

- 1 Sur la carte, sélectionnez .
- 2 Sélectionnez le calque de carte pour afficher ou masquer les données cartographiques.

Recherche d'une position à proximité d'un autre emplacement

- 1 Sélectionnez .
- 2 Sélectionnez  pour ouvrir le menu des options.
- 3 Sélectionnez **Rechercher à proximité** et choisissez une option.
- 4 Sélectionnez une position.

Waypoints

Les waypoints sont des positions que vous enregistrez et gardez en mémoire dans l'appareil. Les waypoints peuvent indiquer où vous vous trouvez, où vous vous rendez ou où vous êtes allé.

Enregistrement de votre position actuelle en tant que waypoint.

- 1 Sélectionnez **Marquer waypoint**.
- 2 Si besoin, sélectionnez un champ pour modifier les informations sur le waypoint, par exemple le nom et la position.
- 3 Sélectionnez **Enregistrer**.

Enregistrement d'une position sur la carte en tant que waypoint

Vous pouvez enregistrer une position sur la carte comme un waypoint.



- 1
- 2 Touchez l'écran pour sélectionner une position.
- 3 Sélectionnez la barre d'informations en haut de l'écran.
- 4 Sélectionnez  pour ouvrir le menu des options.
- 5 Sélectionnez **Enregistrer comme waypoint**.

Navigation vers un waypoint



- 1 Sélectionnez  > **Waypoints**.
- 2 Sélectionnez un waypoint.
- 3 Sélectionnez **Aller**.

Par défaut, votre itinéraire jusqu'au waypoint apparaît sous la forme d'une ligne droite de couleur sur la carte.

Recherche d'un waypoint enregistré

- 1 Sélectionnez .
- 2 Sélectionnez **Gestionnaire de waypoints**.
- 3 Sélectionnez  pour ouvrir le menu des options.
- 4 Sélectionnez une option, si nécessaire :
 - Sélectionnez **Rechercher par nom** pour effectuer une recherche en utilisant le nom du waypoint.
 - Sélectionnez **Choisir symbole** pour effectuer une recherche en utilisant le symbole du waypoint.
 - Sélectionnez **Rechercher à proximité** pour rechercher un lieu se trouvant à proximité d'une position récente, d'un autre waypoint, de votre position actuelle ou d'un point sur la carte.
 - Sélectionnez **Trier** pour afficher la liste des waypoints en fonction de la distance la plus proche ou par ordre alphabétique.
- 5 Sélectionnez un waypoint dans la liste.

Modification d'un waypoint

- 1 Sélectionnez .
- 2 Sélectionnez **Gestionnaire de waypoints**.
- 3 Sélectionnez un waypoint enregistré.
- 4 Sélectionnez un élément à modifier, par exemple le nom ou la position.
- 5 Saisissez les nouvelles informations, puis sélectionnez .

Suppression d'un waypoint

- 1 Sélectionnez **Gestionnaire de waypoints** >  > **Supprimer**.
- 2 Sélectionner une option :
 - Pour supprimer un waypoint, sélectionnez-le.
 - Pour supprimer plusieurs waypoints, sélectionnez plusieurs waypoints.
 - Pour supprimer tous les waypoints, sélectionnez **Tout sélect..**
- 3 Sélectionnez **Supprimer**.

Modification de la photo d'un waypoint

- 1 Sélectionnez .
- 2 Sélectionnez **Gestionnaire de waypoints**.
- 3 Sélectionnez un waypoint.
- 4 Sélectionnez  pour ouvrir le menu des options.
- 5 Sélectionnez **Modifier la photo**.
- 6 Sélectionnez une photo.
- 7 Sélectionnez **Utiliser**.

Amélioration de la précision de la position d'un waypoint





Vous pouvez augmenter la précision de la position d'un waypoint en utilisant les données de position. Lorsqu'il calcule la moyenne, l'appareil établit plusieurs relevés GPS à la même position, puis utilise la valeur moyenne pour améliorer la précision.

- 1 Sélectionnez **Gestionnaire de waypoints**.
- 2 Sélectionnez un waypoint.
- 3 Sélectionnez  > **Position moyenne**.
- 4 Déplacez-vous à la position du waypoint.
- 5 Sélectionnez **Démarrer**.
- 6 Suivez les instructions présentées à l'écran.
- 7 Lorsque la barre d'état d'exactitude atteint les 100 %, sélectionnez **Enregistrer**.



Pour des résultats optimaux, effectuez entre 4 et 8 échantillonnages du waypoint, en laissant s'écouler au moins 90 minutes entre chacun d'eux.

Projection d'un waypoint à partir d'un waypoint enregistré



Vous pouvez enregistrer un nouveau waypoint en projetant la distance et le relèvement d'un waypoint enregistré vers une nouvelle position.

- 1 Sélectionnez .
- 2 Sélectionnez **Gestionnaire de waypoints**.
- 3 Sélectionnez un waypoint.
- 4 Sélectionnez  pour ouvrir le menu des options.
- 5 Sélectionnez **Projeter waypoint**.
- 6 Entrez le relèvement, puis sélectionnez .
- 7 Sélectionnez une unité de mesure.
- 8 Entrez la distance et sélectionnez .
- 9 Sélectionnez **Enregistrer**.

Déplacement d'un waypoint sur la carte

- 1 Sélectionnez .
- 2 Sélectionnez **Gestionnaire de waypoints**.
- 3 Sélectionnez un waypoint.
- 4 Sélectionnez  pour ouvrir le menu des options.
- 5 Sélectionnez **Déplacer waypoint**.
- 6 Touchez l'écran pour sélectionner une nouvelle position sur la carte.
- 7 Sélectionnez **Déplacer**.



Recherche d'une position à proximité d'un waypoint

- 1 Sélectionnez .
- 2 Sélectionnez **Gestionnaire de waypoints**.
- 3 Sélectionnez un waypoint.
- 4 Sélectionnez  pour ouvrir le menu des options.
- 5 Sélectionnez **Rechercher à proximité**.
- 6 Sélectionnez une catégorie.

La liste affiche les positions à proximité du waypoint sélectionné.



Configuration d'une alarme de proximité pour les waypoints

Vous pouvez ajouter une alarme de proximité pour un waypoint. Les alarmes de proximité vous alertent lorsque vous vous trouvez à une distance donnée d'une certaine position.

- 1 Sélectionnez .
- 2 Sélectionnez **Gestionnaire de waypoints**.
- 3 Sélectionnez un waypoint.
- 4 Sélectionnez  pour ouvrir le menu des options.
- 5 Sélectionnez **Définir la proximité**.
- 6 Entrez le rayon.



Lorsque vous pénétrez dans une zone avec une alarme de proximité, l'appareil émet une tonalité.

Ajout d'un waypoint à un itinéraire

- 1 Sélectionnez .
- 2 Sélectionnez **Gestionnaire de waypoints**.
- 3 Sélectionnez un waypoint.
- 4 Sélectionnez  pour ouvrir le menu des options.
- 5 Sélectionnez **Ajouter à l'itinéraire**.
- 6 Sélectionnez une route.

Repositionnement d'un waypoint par rapport à la position actuelle

Vous pouvez modifier la position d'un waypoint. Par exemple, si vous déplacez votre véhicule, vous pouvez modifier la position pour votre position actuelle.

- 1 Sélectionnez .
- 2 Sélectionnez **Gestionnaire de waypoints**.
- 3 Sélectionnez un waypoint.
- 4 Sélectionnez  pour ouvrir le menu des options.
- 5 Touchez **Repositionner ici**.

La position du waypoint devient la position où vous vous trouvez actuellement.



Routes

Un itinéraire est une séquence de waypoints ou de positions menant à votre destination finale. Les itinéraires sont enregistrés au format GPX sur votre appareil.

Création d'un itinéraire

- 1 Sélectionnez **Calculateur itinéraire > Créer un itinéraire > Ajouter un point**.
- 2 Sélectionnez une catégorie.
- 3 Sélectionnez le premier point de l'itinéraire.
- 4 Sélectionnez **Ajouter**.
- 5 Sélectionnez **Ajouter un point** pour ajouter des points supplémentaires à l'itinéraire.
- 6 Sélectionnez **Terminé**.
- 7 Si besoin, modifiez le nom de l'itinéraire, puis sélectionnez  pour enregistrer l'itinéraire.

Création d'un itinéraire à l'aide de la carte

- 1 Sélectionnez **Calculateur itinéraire** > **Créer un itinéraire** > **Ajouter un point** > **Utiliser carte**.
- 2 Sélectionnez un point de la carte.
- 3 Sélectionnez **Ajouter**.
- 4 Déplacez la carte et sélectionnez des points supplémentaires à ajouter à l'itinéraire.
- 5 Sélectionnez  > **Terminé**.
- 6 Si besoin, modifiez le nom de l'itinéraire, puis sélectionnez  pour enregistrer l'itinéraire.

Création d'un itinéraire aller-retour

L'appareil peut créer un itinéraire aller-retour basé sur une distance spécifiée et une position de départ.

- 1 Sélectionnez  > **Parcours en boucle**.
- 2 Sélectionnez **Distance** et entrez la longueur totale de l'itinéraire.
- 3 Sélectionnez **Point de départ**.
- 4 Sélectionner une option :
 - Sélectionnez **Position actuelle**.
REMARQUE : si l'appareil ne parvient pas à acquérir de signaux satellites pour déterminer votre position actuelle, il vous invite à utiliser la dernière position connue ou à sélectionner une autre position sur la carte.
 - Sélectionnez **Utiliser carte** pour choisir une position sur la carte.
- 5 Si besoin, sélectionnez **Activité** pour modifier le type d'activité pour le calcul de l'itinéraire.
- 6 Sélectionnez **Rechercher**.
L'appareil peut créer jusqu'à trois parcours.
ASTUCE : vous pouvez de nouveau sélectionner Rechercher pour générer des itinéraires différents.
- 7 Sélectionnez un itinéraire pour l'afficher sur la carte.
- 8 Sélectionnez **Aller**.

Suivi d'un itinéraire enregistré

- 1 Sélectionnez .
- 2 Sélectionnez **Itinéraires**.
- 3 Sélectionnez une route.
- 4 Sélectionnez **Aller**.
Par défaut, votre itinéraire apparaît sous la forme d'une ligne droite de couleur sur la carte.

Ajout de points à un itinéraire

- 1 Lors du suivi d'un itinéraire, sélectionnez une position sur la carte.
- 2 Sélectionnez la barre d'informations en haut de l'écran.
- 3 Sélectionnez **Aller**.
- 4 Sélectionner une option :
 - Pour ajouter le point comme destination intermédiaire dans l'itinéraire actuel, sélectionnez **Ajouter comme étape**.
 - Pour modifier la destination actuelle de l'itinéraire vers le nouveau point, sélectionnez **Régler comme Nouvelle Destin..**

Affichage de l'itinéraire actif

- 1 Commencez à suivre un itinéraire (*Suivi d'un itinéraire enregistré, page 29*).
- 2 Sélectionnez .
- 3 Sélectionnez **Itinéraire actif**.
Vous devrez peut-être ajouter cette application à l'écran d'accueil avant de pouvoir la sélectionner (*Personnalisation du menu principal, page 42*).
- 4 Sélectionnez un point de l'itinéraire pour afficher des informations supplémentaires.

Modification d'un itinéraire

- 1 Sélectionnez **Calculateur itinéraire**.
- 2 Sélectionnez une route.
- 3 Sélectionnez le nom de l'itinéraire pour le modifier (facultatif).
- 4 Sélectionnez **Modifier l'itinéraire**.
- 5 Sélectionnez un point.
- 6 Sélectionner une option :
 - Pour afficher ce point sur la carte, sélectionnez **Consulter**.
 - Pour modifier l'ordre des points de l'itinéraire, sélectionnez **Monter** ou **Descendre**.
 - Pour insérer un point supplémentaire sur le parcours, sélectionnez **Insérer avant**.
Le point supplémentaire est inséré avant le point que vous modifiez.
 - Pour supprimer le point de l'itinéraire, sélectionnez **Supprimer**.
- 7 Sélectionnez **Terminé** pour enregistrer l'itinéraire.

Affichage d'un itinéraire sur la carte

- 1 Sélectionnez .
- 2 Sélectionnez **Calculateur itinéraire**.
- 3 Sélectionnez une route.
- 4 Sélectionnez l'onglet Carte.



Affichage du profil d'altitude d'un itinéraire

Le profil d'altitude affiche les différents niveaux d'altitude d'un itinéraire, en fonction de l'option d'itinéraire sélectionnée. Si vous avez choisi l'option Itinéraire direct, le profil d'altitude affiche les niveaux d'altitude pour la ligne droite entre les points de l'itinéraire. Si vous avez choisi l'option Itinéraire sur route, le profil d'altitude affiche les niveaux d'altitude le long des routes comprises dans votre itinéraire.



- 1 Sélectionnez .
- 2 Sélectionnez **Calculateur itinéraire**.
- 3 Sélectionnez une route.
- 4 Sélectionnez l'onglet du profil d'altitude.

Inversion d'un itinéraire

Vous pouvez échanger les points de départ et d'arrivée de votre itinéraire pour emprunter l'itinéraire à l'envers.

- 1 Sélectionnez .
- 2 Sélectionnez **Calculateur itinéraire**.
- 3 Sélectionnez une route.
- 4 Sélectionnez  pour ouvrir le menu des options.
- 5 Sélectionnez **Inverser itinéraire**.

Suppression d'une route

- 1 Sélectionnez .
- 2 Sélectionnez **Calculateur itinéraire**.
- 3 Sélectionnez une route.
- 4 Sélectionnez  pour ouvrir le menu des options.
- 5 Sélectionnez **Supprimer**.

Enregistrements

Votre appareil enregistre votre trajet sous la forme d'une activité. Les activités contiennent des informations sur les différents points du trajet enregistré, notamment l'heure et la position de chaque point. Les activités sont enregistrées au format FIT sur votre appareil.

Paramètres d'enregistrement

Sélectionnez . Sélectionnez **Configurer > Enregistrement**.

Méthode d'enregistrement : permet de définir la méthode d'enregistrement. L'option Auto permet d'enregistrer des points à une fréquence variable afin de créer une représentation optimale de votre parcours. Vous pouvez aussi enregistrer des points à des intervalles de distance ou de temps spécifiques.

Intervalle : permet de définir la fréquence des enregistrements. En planifiant des enregistrements de points plus fréquents, vous pouvez créer un parcours plus détaillé, mais le journal d'enregistrements se remplira plus vite.

Pause Auto : permet de configurer l'appareil pour interrompre l'enregistrement de votre parcours lorsque vous n'êtes pas en mouvement.

Démarrage automatique : permet de configurer l'appareil de manière à ce qu'il démarre un nouvel enregistrement lorsque le précédent prend fin.

Type d'activité : permet de définir le type d'activité par défaut de l'appareil.

Configuration avancée : permet de personnaliser d'autres paramètres d'enregistrement ([Paramètres d'enregistrement avancés, page 31](#)).

Paramètres d'enregistrement avancés

Sélectionnez . Sélectionnez **Configurer > Enregistrement > Configuration avancée**.

Format de sortie : configure l'appareil pour sauvegarder l'enregistrement en tant que fichier FIT ou GPX ([Types de fichiers, page 67](#)). L'option FIT enregistre votre activité avec les informations sportives adaptées à l'application Garmin Connect. Elle peut être utilisée pour la navigation. L'option FIT et GPX enregistre votre activité à la fois comme un tracé traditionnel pouvant être affiché sur la carte et utilisé pour la navigation et comme une activité avec des informations sportives.

Enregistrement automatique : définit un programme automatisé pour enregistrer vos enregistrements. Cela vous aide à organiser vos trajets et à économiser de l'espace mémoire ([Paramètres d'enregistrement automatique, page 32](#)).

Enregistrement de trajet : définit une option d'enregistrement de trajet.

Réiniti. données enr. : définit une option de réinitialisation. L'option Activité et trajet réinitialise les données d'enregistrement et de trajet, une fois l'enregistrement actif terminé. L'option Averti vous invite à sélectionner les données à réinitialiser.

Paramètres d'enregistrement automatique

Sélectionnez . Sélectionnez **Configurer** > **Enregistrement** > **Configuration avancée** > **Enregistrement automatique**.

Si saturé : enregistre automatiquement l'enregistrement en cours et en démarre un nouveau lorsque l'enregistrement en cours est proche de 20 000 points de tracé.

Auto : enregistre automatiquement l'enregistrement en cours en fonction de sa longueur et du nombre de points de tracé.

Quotidiennement : enregistre automatiquement l'enregistrement de la veille et en démarre un nouveau lorsque vous allumez l'appareil un autre jour.

Hebdomadaire : enregistre automatiquement l'enregistrement de la semaine précédente et en démarre un nouveau lorsque vous allumez l'appareil une autre semaine.

Jamais : n'enregistre jamais l'enregistrement en cours automatiquement.

Lorsque l'enregistrement en cours approche 20 000 points de tracé, l'appareil filtre le tracé actif pour supprimer les points redondants tout en conservant la forme et l'historique de l'enregistrement. Les points non filtrés sont enregistrés dans un fichier GPX et FIT temporaire qui est enregistré ou ignoré lorsque l'enregistrement s'arrête.

REMARQUE : lors de l'importation d'activités FIT ou de tracés GPX de plus de 20 000 points de tracé, l'appareil filtre la ligne pour qu'elle s'adapte à la mémoire de l'appareil et améliore les performances d'affichage de la carte, tout en conservant la forme et l'historique de l'enregistrement. Les fichiers FIT et GPX conservent tous leurs points de tracé d'origine.





Affichage de l'activité en cours

Par défaut, l'appareil commence automatiquement à enregistrer votre trajet sous la forme d'une activité lorsqu'il est activé et qu'il a capté des signaux satellites. Vous pouvez mettre en pause et démarrer manuellement l'enregistrement.

1 Appuyez sur le bouton  pour ouvrir la page d'état.





2 Sélectionnez **Enregistrement d'activité**.

3 Sélectionner une option :

- Pour contrôler l'enregistrement de l'activité en cours, sélectionnez .
- Pour consulter les champs de données de l'activité, sélectionnez .
- Pour afficher l'activité en cours sur la carte, sélectionnez .
- Pour afficher le profil d'altitude de l'activité en cours, sélectionnez .



Personnalisation du journal d'activité

Vous pouvez personnaliser la façon dont votre appareil affiche et enregistre les activités.





- 1 Appuyez sur le bouton  pour ouvrir la page d'état.
- 2 Sélectionnez **Enregistrement d'activité** > .
- 3 Sélectionner une option :
 - Pour modifier la couleur de la ligne indiquant l'activité sur la carte, sélectionnez **Couleur**.
 - Pour afficher une ligne sur la carte indiquant votre activité, sélectionnez **Afficher sur la carte**.
- 4 Sélectionnez  > **Configuration des activités** > **Méthode d'enregistrement**.
- 5 Sélectionner une option :
 - Pour enregistrer les activités à une fréquence variable afin d'en créer une représentation optimale, sélectionnez **Auto**.
 - Pour enregistrer les activités à une distance déterminée, sélectionnez **Distance**.
 - Pour enregistrer les activités à un moment déterminé, sélectionnez **Heure**.
- 6 Sélectionnez **Intervalle**.
- 7 Effectuez l'une des actions suivantes :
 - Si vous avez sélectionné **Auto** comme **Méthode d'enregistrement**, sélectionnez une option pour enregistrer les activités plus ou moins souvent.
REMARQUE : l'option **Le plus souvent** enregistre le plus grand nombre de détails possible sur l'activité, mais sature plus rapidement la mémoire de l'appareil.
 - Si vous avez sélectionné **Distance** ou **Heure** comme **Méthode d'enregistrement**, saisissez une valeur, puis sélectionnez .

Navigation à l'aide de TracBack



Au cours de la navigation, vous pouvez revenir au début du parcours de votre activité. Cela peut vous aider à retrouver votre chemin jusqu'au campement ou au point de départ de votre parcours.

- 1 Appuyez sur le bouton  pour ouvrir la page d'état.
- 2 Sélectionnez **Enregistrement d'activité** >  > **TracBack**.
- 3 Naviguez à l'aide de la carte ou du compas.

Enregistrement de l'activité en cours

- 1 Appuyez sur le bouton  pour ouvrir la page d'état.
- 2 Sélectionnez **Enregistrement d'activité** > .
- 3 Sélectionner une option :
 - Sélectionnez  pour enregistrer l'activité complète.
 - Sélectionnez  > **Enregistrer une partie**, puis sélectionnez une partie du tracé.

Effacement de l'activité en cours

- 1 Appuyez sur le bouton  pour ouvrir la page d'état.
- 2 Sélectionnez **Enregistrement d'activité**.
- 3 Sélectionnez  >  > **Effacer**.

Historique

L'historique inclut la date, l'heure, la distance, les calories, la vitesse ou l'allure moyenne, l'ascension, la descente et, éventuellement, les informations reçues du capteur sans fil.

REMARQUE : l'historique n'est pas enregistré lorsque le chrono est arrêté ou en pause.

Lorsque la mémoire de l'appareil est saturée, un message s'affiche. L'appareil ne supprime ou n'écrase pas automatiquement votre historique. Vous pouvez télécharger régulièrement votre historique dans Garmin Connect pour assurer le suivi de toutes les données de votre activité (*Utilisation du Garmin Connect, page 68*).



Affichage des informations sur l'activité

- 1 Sélectionnez **Activités enregistr.**
- 2 Sélectionnez une activité.
- 3 Sélectionnez .

Affichage du profil d'altitude d'une activité

- 1 Sélectionnez **Activités enregistr.**
- 2 Sélectionnez une activité.
- 3 Sélectionnez .

Enregistrement d'une position à partir d'une activité

- 1 Sélectionnez **Activités enregistr.**
- 2 Sélectionnez une activité.
- 3 Sélectionnez .
- 4 Sélectionnez une position dans l'activité.
- 5 Sélectionnez les informations de position en haut de la carte.
Des informations sur la position s'affichent.
- 6 Sélectionnez  > **Enregistrer comme waypoint.**

Création d'un tracé à partir d'une activité enregistrée

Vous pouvez créer un tracé à partir d'une activité enregistrée. Cela vous permet de partager votre tracé via une connexion sans fil avec d'autres appareils Garmin compatibles.

- 1 Sélectionnez **Activités enregistr.**
- 2 Sélectionnez une activité.
- 3 Sélectionnez  > **Enregistrer comme tracé.**

Inversion de parcours pour une activité

Vous pouvez échanger les points de départ et d'arrivée d'une activité pour effectuer le parcours de l'activité en sens inverse.

- 1 Sélectionnez **Activités enregistr.**
- 2 Sélectionnez une activité.
- 3 Sélectionnez  > **Copier tracé inverse.**

Parcours d'une activité enregistrée

- 1 Appuyez sur  > **Activités enregistr.**
- 2 Sélectionnez une activité.
- 3 Sélectionnez **Aller.**



Suppression d'une activité enregistrée

- 1 Sélectionnez **Activités enregistr.**
- 2 Sélectionnez une activité.
- 3 Sélectionnez  > **Supprimer.**



Parcours

Un parcours peut avoir plusieurs destinations, qui peuvent être parcourues point à point ou sur des routes praticables. Les parcours sont enregistrés au format FIT sur votre appareil.

Création d'un parcours

- 1 Sélectionnez .
- 2 Sélectionnez **Planificateur de parcours > Créer un parcours**.
- 3 Sélectionnez une méthode de création de parcours :
 - Pour créer un parcours sans ajustement ni recalcul de la carte, sélectionnez **Chemin direct**.
 - Pour créer un parcours qui est ajusté pour suivre les données cartographiques et est recalculé si nécessaire, sélectionnez **Routes et sentiers**.
- 4 Appuyez sur **Prise en main > Ajouter un point**.
- 5 Sélectionnez une catégorie.
- 6 Sélectionnez le premier point du parcours.
- 7 Sélectionnez **Ajouter**.
- 8 Sélectionnez **Ajouter un point** pour ajouter des points supplémentaires au parcours.
- 9 Sélectionnez **Terminé**.
- 10 Si besoin, modifiez le nom du parcours, puis sélectionnez  pour enregistrer le parcours.

Création d'un parcours à l'aide de la carte

- 1 Sélectionnez .
- 2 Sélectionnez **Planificateur de parcours > Créer un parcours**.
- 3 Sélectionnez une méthode de création de parcours :
 - Pour créer un parcours sans ajustement ni recalcul de la carte, sélectionnez **Chemin direct**.
 - Pour créer un parcours qui est ajusté pour suivre les données cartographiques et est recalculé si nécessaire, sélectionnez **Routes et sentiers**.
- 4 Sélectionnez **Prise en main > Ajouter un point > Utiliser carte**.
- 5 Sélectionnez un point de la carte.
- 6 Sélectionnez **Ajouter**.
- 7 Déplacez la carte et sélectionnez des points supplémentaires à ajouter au parcours.
- 8 Sélectionnez **Terminé**.
- 9 Si besoin, modifiez le nom du parcours, puis sélectionnez  pour enregistrer le parcours.

Suivi d'un parcours enregistré

- 1 Appuyez sur  > **Parcours**.
- 2 Sélectionnez un parcours.
- 3 Sélectionnez **Aller**.

Par défaut, votre itinéraire apparaît sous la forme d'une ligne droite de couleur sur la carte.

Modification d'un parcours

- 1 Sélectionnez **Planificateur de parcours**.
- 2 Sélectionnez un parcours.
- 3 Sélectionnez un champ à modifier, comme le nom ou la couleur du parcours.
- 4 Sélectionnez **Modifier parcours**.
- 5 Sélectionnez un point.
- 6 Sélectionner une option :
 - Pour afficher ce point sur la carte, sélectionnez **Consulter**.
 - Pour modifier le nom d'un point, sélectionnez **Modifier le nom**.
 - Pour modifier le symbole utilisé pour représenter le point, sélectionnez **Modifier l'icône**.
 - Pour modifier l'ordre des points du parcours, sélectionnez **Monter** ou **Descendre**.
 - Pour insérer un point supplémentaire sur le parcours, sélectionnez **Insérer avant**.
Le point supplémentaire est inséré avant le point que vous modifiez.
 - Pour recevoir une alerte lorsque vous arrivez à un point précis, sélectionnez **Alerter à l'arrivée**.
Les points avec alertes sont généralement des destinations de votre parcours. Les points sans alerte sont utilisés comme points de tracé sur le parcours, mais ne sont pas des destinations.
 - Pour supprimer le point du parcours, sélectionnez **Supprimer**.
- 7 Sélectionnez **Terminé** pour enregistrer le parcours.

Visualisation d'un parcours enregistré sur la carte

- 1 Sélectionnez .
- 2 Sélectionnez **Planificateur de parcours**.
- 3 Sélectionnez un parcours.
- 4 Sélectionnez l'onglet Carte.



Affichage du profil d'altitude d'un parcours

Le profil d'altitude affiche les différents niveaux d'altitude d'un parcours, en fonction des paramètres d'itinéraire sélectionnés. Si vous avez choisi l'option Itinéraire direct, le profil d'altitude affiche les niveaux d'altitude pour la ligne droite entre les points du parcours. Si vous avez choisi l'option Itinéraire sur route, le profil d'altitude affiche les niveaux d'altitude le long des routes comprises dans votre parcours.

- 1 Sélectionnez .
- 2 Sélectionnez **Planificateur de parcours**.
- 3 Sélectionnez un parcours.
- 4 Sélectionnez l'onglet du profil d'altitude.



Inversion d'un parcours

Vous pouvez échanger les points de départ et d'arrivée d'un parcours pour effectuer le parcours en sens inverse.



- 1 Sélectionnez .
- 2 Sélectionnez **Planificateur de parcours**.
- 3 Sélectionnez un parcours.
- 4 Sélectionnez  pour ouvrir le menu des options.
- 5 Sélectionnez **Inverser le parcours**.

Création d'un tracé ou d'un itinéraire à partir d'un parcours enregistré

Vous pouvez créer un tracé ou un itinéraire à partir d'un parcours enregistré. Il est possible de suivre un tracé ou un itinéraire à l'aide d'appareils Garmin qui ne prennent pas en charge le mode de navigation du parcours.

- 1 Sélectionnez .
- 2 Sélectionnez **Planificateur de parcours**.
- 3 Sélectionnez un parcours.
- 4 Sélectionnez  pour ouvrir le menu des options.
- 5 Sélectionnez **Enregistrer comme tracé** ou **Enregistrer comme itinéraire**.

Suppression d'un parcours

- 1 Sélectionnez .
- 2 Sélectionnez **Planificateur de parcours**.
- 3 Sélectionnez un parcours.
- 4 Sélectionnez  pour ouvrir le menu des options.
- 5 Sélectionnez **Supprimer**.

Météo

Météo dynamique : vous pouvez recevoir des informations météo détaillées via Internet si votre appareil Montana est connecté à votre smartphone ou à un réseau Wi-Fi et qu'il dispose d'une connexion Internet active. Cette fonction vous fournit des prévisions quotidiennes ou heure par heure ainsi que des cartes météo qui s'actualisent en temps réel.

Météo inReach : vous pouvez recevoir des données météorologiques grâce à votre abonnement inReach. Votre appareil peut envoyer un message inReach pour demander des prévisions météo pour votre position actuelle ou une nouvelle position, comme un waypoint enregistré. Les prévisions météo entraînent des frais de données ou des frais supplémentaires sur votre abonnement inReach.

Demande de prévisions météo inReach

Pour de meilleurs résultats, assurez-vous que votre système de navigation dispose d'une vue dégagée sur le ciel lorsque vous demandez des prévisions météo inReach.

Votre système de navigation peut envoyer un message pour demander des prévisions météo grâce à votre abonnement inReach. Vous pouvez recevoir des prévisions météo pour votre position actuelle, un waypoint, des coordonnées GPS ou une position que vous sélectionnez sur la carte. Les prévisions météo entraînent des frais de données ou des frais supplémentaires sur votre abonnement inReach.

- 1 Sélectionnez .
- 2 Sélectionnez **inReach > Météo inReach > Nouvelle prévision**.
Par défaut, votre système de navigation demande les prévisions météo pour votre position actuelle.
- 3 Si nécessaire, sélectionnez **Position** pour demander des prévisions météo pour un autre lieu.
- 4 Sélectionnez **Obtenir une prévision**.

Le système de navigation envoie une demande de prévisions. La réception des données météo peut prendre plusieurs minutes.

REMARQUE : une prévision maritime est incluse pour les lieux situés sur l'océan ou sur une autre grande étendue d'eau, le cas échéant. Si vous ne parvenez pas à obtenir de prévisions maritimes, sélectionnez une position plus éloignée du rivage.

Une fois que le système de navigation a terminé de télécharger les données, vous pouvez afficher les prévisions à tout moment jusqu'à leur expiration. Vous pouvez également mettre à jour les prévisions à tout moment ([Mise à jour des prévisions météo inReach, page 38](#)).

Mise à jour des prévisions météo inReach



Vous pouvez mettre à jour des prévisions météo inReach qui ont expiré ou qui contiennent des informations obsolètes. La mise à jour des prévisions entraîne les mêmes frais de données ou les mêmes frais supplémentaires qu'une demande de prévisions.

- 1 Sélectionnez .
- 2 Sélectionnez **inReach > Météo inReach**.
- 3 Sélectionnez une position dont la prévision météo n'est plus à jour.
- 4 Sélectionnez **Mettre à jour la prévision > Obtenir une prévision**.

Le système de navigation demande des prévisions à jour. Lorsque vous mettez à jour les prévisions pour Ma position, le système de navigation demande les prévisions à jour pour votre position actuelle. La réception des données de prévision météo à jour peut prendre quelques minutes.

Suppression de prévisions météo inReach

Vous pouvez supprimer des prévisions météo obsolètes ou des prévisions pour une position qui ne vous sont plus utiles.

- 1 Sélectionnez .
- 2 Sélectionnez **inReach > Météo inReach**.
- 3 Sélectionnez une position pour la météo.
REMARQUE : vous ne pouvez pas supprimer les prévisions pour Ma position.
- 4 Sélectionnez  pour ouvrir le menu des options.
- 5 Sélectionnez **Supprimer**.

Affichage des prévisions Active Weather

Vous pouvez recevoir des informations météo détaillées via Internet si votre système de navigation Montana est connecté à votre smartphone ou à un réseau Wi-Fi et qu'il dispose d'une connexion Internet active.

- 1 Sélectionnez .
- 2 Sélectionnez **Météo dynamique**.
Le système de navigation télécharge automatiquement les prévisions météo pour votre position actuelle.
- 3 Sélectionnez un jour pour afficher les prévisions heure par heure, le cas échéant.
- 4 Sélectionnez un intervalle de temps pour afficher les données météo détaillées.





Affichage de la carte Active Weather

Lorsque votre système de navigation est connecté à un smartphone ou à un réseau Wi-Fi avec accès Internet, vous pouvez accéder à une carte météorologique en temps réel affichant des informations sur les conditions météo.

1 Sélectionnez **Météo dynamique**.



2 Sélectionner une option :

REMARQUE : certaines options ne sont pas disponibles dans toutes les régions.

- Pour afficher les prévisions météo pour votre position, sélectionnez .
- Pour afficher un radar météorologique, sélectionnez .
- Pour afficher la couverture nuageuse, sélectionnez .
- Pour afficher les températures, sélectionnez .
- Pour afficher la vitesse et la direction de vent, sélectionnez .

Les données sélectionnées s'affichent sur la carte. L'appareil peut prendre quelques minutes pour charger les données de la carte météorologique.

3 Sélectionner une option :

- Pour effectuer un zoom avant ou arrière sur la carte, sélectionnez  ou .
- Pour afficher la météo en boucle, en mode par intervalles, sélectionnez .

REMARQUE : sélectionnez  pour arrêter le mode par intervalles.

- Pour afficher différentes zones, faites glisser la carte.

Ajout d'une position Active Weather

Vous pouvez ajouter une position météo afin d'afficher la météo dynamique pour des waypoints, des coordonnées GPS et d'autres positions.

1 Ouvrez des prévisions Active Weather.

2 Sélectionnez  pour ouvrir le menu des options.

3 Sélectionnez **Gérer les positions** > **Nouvelle position**.

4 Sélectionnez une position.

ASTUCE : l'option Positions pr la météo vous permet de sélectionner rapidement une position pour laquelle vous avez précédemment demandé des prévisions météo inReach.

5 Sélectionnez **Utiliser**.

6 Modifiez le nom de la position si nécessaire, puis sélectionnez .

Le système de navigation télécharge une prévision pour la position sélectionnée.

Changement de position Active Weather

Vous pouvez rapidement basculer entre les prévisions des positions Active Weather que vous avez précédemment ajoutées.

1 Ouvrez des prévisions Active Weather.

2 Sélectionnez  pour ouvrir le menu des options.

3 Sélectionnez **Gérer les positions**.

4 Sélectionnez une position dans la liste.

ASTUCE : l'option Ma position télécharge toujours les prévisions pour votre position actuelle.

5 Sélectionnez **Utiliser**.

Le système de navigation télécharge les prévisions les plus récentes pour la position sélectionnée.

Suppression d'une position Active Weather

- 1 Ouvrez des prévisions Active Weather.
- 2 Sélectionnez  pour ouvrir le menu des options.
- 3 Sélectionnez **Gérer les positions**.
- 4 Sélectionnez une position dans la liste.
REMARQUE : vous ne pouvez pas supprimer les prévisions pour Ma position.
- 5 Sélectionnez **Supprimer**.

Applications du menu principal

Sélectionnez .

REMARQUE : par défaut, certaines applications n'apparaissent pas dans le menu principal. Vous devrez peut-être ajouter des applications au menu principal avant de pouvoir les sélectionner (*Personnalisation du menu principal*, page 42).

Itinéraire actif : permet d'afficher l'itinéraire actif et tous les waypoints sur la route (*Routes*, page 28).

Météo dynamique : affiche la température actuelle, les prévisions de température, les prévisions météo, le radar météorologique, la couverture nuageuse et les conditions de vent (*Affichage des prévisions Active Weather*, page 38).

Aventures : affiche une liste des aventures de l'application BaseCamp™ (*Garmin Aventures*, page 42).

Réveil : définit une alarme sonore. Vous pouvez régler l'appareil de manière à ce qu'il s'allume à une heure déterminée, si toutefois il n'est pas déjà allumé (*Définition d'une alarme*, page 43).

Altimètre : affiche l'altitude en fonction de la distance parcourue (*Altimètre*, page 19).

Calcul de zone : permet de calculer la taille d'une zone (*Calcul de la taille d'une zone*, page 44).

Calculatrice : affiche une calculatrice.

Calendrier : affiche un calendrier.

Appareil photo : permet de prendre des photos avec l'appareil photo (*Prise de photos*, page 44).

REMARQUE : l'appareil photo est disponible uniquement sur le système de navigation Montana 750i/760i.

Gestion. collections : affiche les collections synchronisées à partir de votre compte Garmin Explore.

Compas : affiche la boussole (*Compas*, page 16).

Connect IQ : permet d'afficher la liste des applications Connect IQ installées (*Connect IQ Objets*, page 22).

Contacts : permet d'ajouter, de modifier et de supprimer des contacts pour les messages inReach (*Fonctions inReach*, page 9).

REMARQUE : les fonctions inReach sont disponibles uniquement sur le système de navigation Montana 700i/710i/750i/760i.

Planificateur de parcours : permet d'afficher la liste des parcours enregistrés et de créer de nouveaux parcours (*Parcours*, page 34).

DogTrack : permet de voir les informations transmises par un appareil portable de suivi de chien sur votre système de navigation Montana (*Suivi de chien*, page 45).

Lampe de poche : permet d'allumer la lampe de poche (*Utilisation de la lampe*, page 46).

Chasse au trésor : permet d'afficher la liste des trésors téléchargés (*Chasses au trésor*, page 46).

Chasse et pêche : affiche les meilleures dates et heures de chasse et de pêche pour votre position actuelle.

inReach : permet d'accéder aux fonctions inReach, y compris la messagerie, la fonction SOS, le suivi et Météo inReach (*Fonctions inReach*, page 9).

REMARQUE : les fonctions inReach sont disponibles uniquement sur le système de navigation Montana 700i/710i/750i/760i.

Télécommande inReach : permet d'envoyer des messages à l'aide de votre système de communication satellite inReach couplé (*Utilisation de la télécommande inReach*, page 50).

REMARQUE : la fonction Télécommande inReach est disponible uniquement sur le système de navigation Montana 700/710.

Utilitaires inReach : vous permet d'afficher les informations relatives à votre abonnement inReach, de vérifier les messages et de tester l'appareil (*Fonctions inReach, page 9*).

REMARQUE : les fonctions inReach sont disponibles uniquement sur le système de navigation Montana 700i/710i/750i/760i.

Météo inReach : permet de demander des prévisions météo à travers votre abonnement inReach (*Fonctions inReach, page 9*).

REMARQUE : les fonctions inReach sont disponibles uniquement sur le système de navigation Montana 700i/710i/750i/760i.

Homme à la mer : permet d'enregistrer une position d'homme à la mer(MOB) et de s'y rendre (*Marquage et démarrage de la navigation vers un point MOB, page 50*).

Carte : affiche la carte (*Carte, page 14*).

Gestion. crtes : affiche la version des cartes téléchargées et vous permet d'organiser les cartes en ensemble de cartes (*Création d'un ensemble de cartes, page 52*). Avec un abonnement Outdoor Maps+, vous permet de télécharger des cartes supplémentaires (*Téléchargement des cartes, page 51*).

Marquer waypoint : enregistre votre position actuelle en tant que waypoint.

Messages : permet d'envoyer un message prédéfini ou un message texte à l'aide du réseau satellite Iridium (*Fonctions inReach, page 9*).

REMARQUE : les fonctions inReach sont disponibles uniquement sur le système de navigation Montana 700i/710i/750i/760i.

Commandes musique : permet de contrôler la musique de votre smartphone à l'aide de votre système de navigation Montana couplé.

Notifications : vous informe en cas d'appels entrants, de SMS et de mises à jour des réseaux sociaux, en fonction des paramètres de notification de votre smartphone (*Notifications téléphoniques, page 21*).

Visionneuse de photos : permet d'afficher les photos enregistrées (*Affichage des photos, page 44*).

Changement de profil : permet de modifier le profil de l'appareil pour personnaliser vos paramètres et champs de données pour une activité ou un trajet en particulier (*Sélection d'un profil, page 52*).

Alarmes proximité : permet de définir des alertes qui se déclenchent lorsque vous approchez de certaines positions (*Configuration d'une alarme de proximité, page 52*).

Activités enregistr. : permet d'afficher l'activité en cours ainsi que la liste des activités enregistrées (*Enregistrements, page 31*).

Commandes enregistr. : permet d'afficher des détails sur l'activité en cours et de contrôler l'enregistrement de l'activité en cours (*Affichage de l'activité en cours, page 32*).

Calculateur itinéraire : permet d'afficher la liste des itinéraires enregistrés et de créer de nouveaux itinéraires (*Création d'un itinéraire, page 28*).

Satellite : permet d'afficher des informations sur les satellites GPS utilisés (*Page Satellite, page 53*).

Tracés enregistrés : permet d'afficher la liste des tracés enregistrés (*Création d'un tracé à partir d'une activité enregistrée, page 34*).

Configurer : permet de personnaliser l'appareil à l'aide des outils du menu de configuration (*Menu Réglage, page 55*).

Partager sans fil : permet de transférer des fichiers sur un autre appareil Garmin compatible via une connexion sans fil (*Envoi et réception de données sans fil, page 53*).

Voir & rallier : permet de pointer votre appareil vers un objet à distance et de lancer la navigation en utilisant l'objet visé comme point de référence (*Navigation à l'aide de Voir & rallier, page 17*).

SOS : permet de lancer une procédure de sauvetage (*Fonctions inReach, page 9*).

REMARQUE : les fonctions inReach sont disponibles uniquement sur le système de navigation Montana 700i/710i/750i/760i.

Chronomètre : permet d'utiliser un chronomètre, marquer un circuit et chronométrer un circuit.

Soleil et lune : affiche les heures de lever et coucher du soleil, ainsi que la phase de lune, suivant votre position GPS.

Calculateur de voyage : affiche le calculateur de voyage (*Calculateur de voyage, page 18*).

Suivi : permet d'enregistrer des points de tracé et de les transmettre via le réseau satellite Iridium (*Fonctions inReach, page 9*).

REMARQUE : les fonctions inReach sont disponibles uniquement sur le système de navigation Montana 700i/710i/750i/760i.

Télécom. VIRB : permet de contrôler la caméra si vous avez couplé une caméra VIRB® avec votre système de navigation Montana (*Utilisation de la télécommande VIRB, page 54*).

Moyenne waypoint : permet d'affiner la position d'un waypoint pour plus de précision (*Amélioration de la précision de la position d'un waypoint, page 27*).



Gestionnaire de waypoints : permet d'afficher tous les waypoints enregistrés sur l'appareil (*Waypoints, page 25*).

Où aller ? : vous permet de rechercher une destination vers laquelle naviguer (*Page Où aller ?, page 24*).

Positions XERO : permet d'afficher la position à l'aide d'un laser si un appareil Xero® compatible est couplé avec votre système de navigation Montana.

Personnalisation du menu principal

Vous pouvez ajouter, supprimer et modifier l'ordre des éléments dans le menu principal.

- Sélectionnez n'importe quelle icône du menu principal et faites-la glisser jusqu'à un nouvel emplacement.
- Sélectionnez n'importe quelle icône du menu principal et faites-la glisser vers  pour la supprimer du menu principal.
- Sélectionnez **Ajouter page**, sélectionnez un onglet, puis un élément à ajouter au menu principal.
- Sélectionnez  > **Modifier l'ordre**, sélectionnez un élément et suivez les instructions à l'écran pour modifier l'ordre, ajouter ou supprimer l'élément du menu principal.

Personnalisation et partage du menu principal

Vous pouvez personnaliser le menu principal, enregistrer votre personnalisation en tant que nouveau profil et partager le profil avec d'autres appareils Montana. Vous pouvez ainsi afficher les mêmes paramètres de menu principal sur plusieurs appareils. Cela peut être utile si vous partagez plusieurs appareils avec d'autres utilisateurs de votre entreprise.

- 1 Personnalisez le menu principal en ajoutant, déplaçant et supprimant des éléments selon vos besoins (*Personnalisation du menu principal, page 42*).
- 2 Créez un nouveau profil (*Création d'un profil personnalisé, page 63*).
Le nouveau profil est créé avec un nom et un numéro par défaut. Par exemple, Profil 10. Vos personnalisations du menu principal sont enregistrées dans le nouveau profil.
- 3 Modifiez le nom de votre nouveau profil pour qu'il soit facilement reconnaissable (*Modification du nom d'un profil, page 63*).
- 4 Connectez l'appareil à votre ordinateur à l'aide du câble USB (*Connexion de l'appareil à un ordinateur, page 67*).
- 5 Sur votre ordinateur, ouvrez le gestionnaire de fichiers et le dossier **Garmin > Profiles**.
- 6 Copiez le fichier .gpf avec le nom de profil reconnaissable sur votre ordinateur.
- 7 Connectez le prochain appareil Montana à votre ordinateur et copiez le fichier .gpf dans le dossier **Garmin > Profiles**.
- 8 Sur l'appareil Montana, sélectionnez **Changement de profil** dans le menu principal pour sélectionner le nouveau profil (*Sélection d'un profil, page 52*).
- 9 Répétez les étapes 5 à 8 pour chaque appareil Montana connecté supplémentaire.

Garmin Aventures

Vous pouvez regrouper des éléments sous forme d'aventure. Par exemple, vous pouvez créer une aventure retraçant votre dernière randonnée. Elle contiendrait le journal de suivi du trajet, des photos de la randonnée et les chasses au trésor auxquelles vous avez participé. Vous pouvez utiliser le logiciel BaseCamp pour créer et gérer vos aventures. Pour plus d'informations, consultez la page garmin.com/basecamp.

Envoi de fichiers vers et depuis BaseCamp

- 1 Ouvrez BaseCamp.
- 2 Connectez l'appareil à votre ordinateur.
- 3 Sélectionner une option :
 - Sélectionnez un élément présent sur un appareil connecté et faites-le glisser vers Ma collection ou vers une liste.
 - Sélectionnez un élément de Ma collection ou d'une liste et faites-le glisser vers un appareil connecté.

Création d'une aventure

Pour créer une aventure et l'envoyer vers votre appareil, vous devez télécharger le logiciel BaseCamp sur votre ordinateur et transférer un tracé à partir de votre appareil vers votre ordinateur ([Envoi de fichiers vers et depuis BaseCamp, page 43](#)).

- 1 Ouvrez BaseCamp.
- 2 Sélectionnez **Fichier > Nouveau > Aventure Garmin**.
- 3 Sélectionnez un tracé, puis sélectionnez **Suivant**.
- 4 Si nécessaire, ajoutez des éléments à partir de BaseCamp.
- 5 Remplissez les champs requis pour donner un nom et une description à l'aventure.
- 6 Si vous voulez modifier la photo de couverture pour l'aventure, sélectionnez **Modifier**, puis sélectionnez une photo différente.
- 7 Sélectionnez **Terminer**.

Début d'une aventure

Pour débiter une aventure, vous devez en envoyer une à partir du logiciel BaseCamp vers votre système de navigation ([Envoi de fichiers vers et depuis BaseCamp, page 43](#)).

Lorsque vous démarrez une aventure enregistrée, le système de navigation suit le tracé enregistré et affiche des raccourcis vers les informations pertinentes le long du tracé, comme des photos et des waypoints.

- 1 Sélectionnez .
- 2 Sélectionnez **Aventures**.
REMARQUE : vous devrez peut-être ajouter cette application au menu principal avant de pouvoir la sélectionner ([Personnalisation du menu principal, page 42](#)).
- 3 Sélectionnez une aventure.
- 4 Sélectionnez **Démarrer**.

Définition d'une alarme

- 1 Sélectionnez **Réveil**.
REMARQUE : vous devrez peut-être ajouter cette application au menu principal avant de pouvoir la sélectionner ([Personnalisation du menu principal, page 42](#)).
- 2 Sélectionnez ▲ et ▼ pour régler l'heure.
- 3 Sélectionnez **Activer alarme > OK**.
L'alarme sera déclenchée à l'heure sélectionnée. Si l'appareil est éteint à l'heure de l'alarme, il s'allumera et l'alarme retentira.

Démarrage du compte à rebours

- 1 Sélectionnez **Réveil >  > Compte à rebours**.
REMARQUE : vous devrez peut-être ajouter cette application au menu principal avant de pouvoir la sélectionner ([Personnalisation du menu principal, page 42](#)).
- 2 Appuyez sur ▲ et ▼ pour définir la durée.
- 3 Sélectionnez **Dém. Cpte. à reb.**



Calcul de la taille d'une zone

- 1 Sélectionnez .
- 2 Sélectionnez **Calcul de zone** > **Démarrer**.
REMARQUE : vous devrez peut-être ajouter cette application au menu principal avant de pouvoir la sélectionner (*Personnalisation du menu principal*, page 42).
- 3 Délimitez en marchant le périmètre de la zone à calculer.
- 4 Une fois que vous avez terminé, sélectionnez **Calculer**.

Appareil photo

Vous pouvez prendre des photos avec votre appareil Montana 750i/760i. Si la fonction est activée, la position géographique est automatiquement enregistrée dans les informations de la photo. Vous pouvez naviguer jusqu'à cette position.

Prise de photos

- 1 Sélectionnez **Appareil photo**.
- 2 Tournez l'appareil horizontalement ou verticalement pour modifier l'orientation de la photo.
- 3 Si besoin, sélectionnez  pour activer le flash.
ASTUCE : vous pouvez sélectionner Auto pour utiliser le flash uniquement lorsque la caméra détecte un faible éclairage.
- 4 Relâchez le bouton  pour prendre une photo.

Affichage des photos

Vous pouvez afficher les photos que vous avez prises avec l'appareil, mais aussi celles que vous avez transférées sur celui-ci.

- 1 Sélectionnez **Visionneuse de photos**.
- 2 Sélectionnez une photo.

Tri des photos

- 1 Sélectionnez **Visionneuse de photos** >  > **Trier les photos**.
- 2 Sélectionnez une option :
 - Sélectionnez **Les plus récentes**.
 - Sélectionnez **Près d'une position**, puis sélectionnez une position.
 - Sélectionnez **A une date précise**, puis saisissez une date.

Affichage de la position d'une photo

- 1 Sélectionnez **Visionneuse de photos**.
- 2 Sélectionnez une photo.
- 3 Sélectionnez  > **Afficher carte**.

Affichage des informations sur la photo

- 1 Sélectionnez **Visionneuse de photos**.
- 2 Sélectionnez une photo.
- 3 Sélectionnez  > **Afficher les informations**.

Navigation jusqu'à une photo

- 1 Sélectionnez **Visionneuse de photos**.
- 2 Sélectionnez une photo.
- 3 Sélectionnez  > **Afficher les informations** > **Aller**.

Suppression d'une photo

- 1 Sélectionnez **Visionneuse de photos**.
- 2 Sélectionnez une photo.
- 3 Sélectionnez  > **Supprimer photo** > **Supprimer**.

Affichage d'un diaporama

- 1 Sélectionnez **Visionneuse de photos**.
- 2 Sélectionnez une photo.
- 3 Sélectionnez  > **Afficher diaporama**.

Suivi de chien

Les fonctions de suivi de chien vous permettent de voir les informations transmises depuis votre appareil de suivi de chien portable sur votre appareil Montana. Vous pouvez naviguer vers vos chiens, voir leur état et leur position actuels et visualiser leur distance par rapport à l'appareil portable.

Réception de données provenant de votre appareil portable pour chien

Vous devez activer la diffusion sur votre appareil portable de suivi de chien compatible pour recevoir des données. Pour plus d'informations, consultez le manuel d'utilisation de votre appareil portable de suivi de chien.

- 1 Placez votre appareil portable de suivi de chien à moins de 3 m (10 pieds) de votre appareil Montana.
ASTUCE : votre appareil Montana reçoit les données d'un appareil compatible à la fois. Restez à plus de 3 m (10 pieds) des autres appareils ou désactivez la diffusion sur les appareils depuis lesquels vous ne souhaitez pas recevoir de données.
- 2 Sur votre appareil Montana, sélectionnez **DogTrack**.
REMARQUE : vous devrez peut-être ajouter cette application au menu principal avant de pouvoir la sélectionner (*Personnalisation du menu principal*, page 42).
- 3 Si besoin, sélectionnez **Oui** pour activer la fonction de suivi de chien.
- 4 Sélectionnez **Etat** > **Chercher nouveau**.
Une liste des appareils à proximité s'affiche.
- 5 Sélectionnez votre appareil de suivi de chien dans la liste.





Les appareils se connectent et se synchronisent automatiquement.

Suivi de vos chiens

- 1 Sélectionnez **DogTrack**.
Les chiens connectés à votre appareil portable apparaissent à l'écran.
- 2 Sélectionnez un chien.
La position du chien et le journal de suivi apparaissent sur la carte.
- 3 Sélectionnez **Aller** pour naviguer vers votre chien.

Icônes d'état du chien

Les icônes de la page de liste des chiens indiquent l'état et la position de vos chiens.



	Assis
	Course
	En arrêt
	Attente au pied d'un arbre
	Inconnu ⁴

Utilisation de la lampe

⚠ AVERTISSEMENT

Certains appareils sont dotés d'une lampe torche qui peut être réglée pour clignoter à des fréquences variables. Consultez votre médecin si vous souffrez d'épilepsie ou si vous êtes sensible à la lumière vive ou aux flashes lumineux.

REMARQUE : l'utilisation de la lampe peut réduire l'autonomie de la batterie. Vous pouvez diminuer la luminosité ou la fréquence du flash pour prolonger la durée de vie de la batterie.

- 1 Sélectionnez .
- 2 Sélectionnez **Lampe de poche** > .
- 3 Si besoin, réglez la luminosité à l'aide du curseur de luminosité.
- 4 Si besoin, sélectionnez un autre type de flash.

0	Aucun flash, faisceau constant.
De 1 à 9	Nombre de flashes par seconde.
SOS	Stroboscope d'urgence. REMARQUE : les connexions Wi-Fi, Bluetooth et ANT+ sont désactivées en mode SOS.

Chasses au trésor

La chasse au trésor est une activité pendant laquelle les joueurs cachent ou cherchent des caches à l'aide d'indices et de coordonnées GPS.

Enregistrement de votre appareil sur Geocaching.com

Vous pouvez enregistrer votre appareil sur www.geocaching.com pour consulter une liste des chasses au trésor près de chez vous ou pour rechercher des informations en direct sur des millions de chasses au trésor.

- 1 Connectez-vous à un réseau sans fil (*Connexion à un réseau sans fil, page 22*) ou à l'application Garmin Connect (*Couplage d'un smartphone avec votre appareil, page 21*).
- 2 Sélectionnez .
- 3 Sélectionnez **Configurer** > **Chasse au trésor** > **Enregistrer l'appareil**.
Un code d'activation s'affiche.
- 4 Suivez les instructions présentées à l'écran.

⁴ L'icône d'état Inconnu indique que le collier n'a pas acquis de signaux satellites et que l'appareil portable ne peut pas déterminer la position du chien.

Connexion à Geocaching.com

Une fois votre appareil enregistré, vous pouvez afficher sur votre appareil des chasses au trésor provenant de www.geocaching.com, en vous connectant à un réseau sans fil.

- Connectez-vous à l'application Garmin Connect.
- Connectez-vous à un réseau Wi-Fi.

Téléchargement des chasses au trésor à l'aide d'un ordinateur

Vous pouvez charger manuellement les chasses au trésor sur votre appareil à l'aide d'un ordinateur (*Transfert des fichiers sur votre appareil, page 68*). Vous pouvez placer les fichiers de chasse au trésor dans un fichier GPX et les importer dans le dossier GPX sur l'appareil. L'abonnement Premium à geocaching.com vous permet d'utiliser la fonction « Listes » pour charger plusieurs chasses au trésor sur votre appareil au format GPX.

- 1 Connectez l'appareil à votre ordinateur à l'aide d'un câble USB.
- 2 Consultez le site www.geocaching.com.
- 3 Créez un compte si nécessaire.
- 4 Connectez-vous.
- 5 Suivez les instructions de geocaching.com pour rechercher et télécharger des chasses au trésor sur votre appareil.

Recherche de chasses au trésor

Vous pouvez lancer une recherche parmi les chasses au trésor chargées sur votre appareil.

Si vous êtes connecté à www.geocaching.com, vous pouvez rechercher des données de chasses au trésor en temps réel et télécharger des chasses au trésor.



REMARQUE : l'abonnement Premium vous permet de télécharger des informations détaillées sur plus de trois chasses au trésor par jour. Rendez-vous sur www.geocaching.com pour plus d'informations.

Recherche d'une chasse au trésor

Vous pouvez lancer une recherche parmi les chasses au trésor chargées sur votre système de navigation.

Si vous êtes connecté à www.geocaching.com, vous pouvez rechercher des données de chasses au trésor en temps réel et télécharger des chasses au trésor.

REMARQUE : vous pouvez télécharger des informations détaillées sur un certain nombre de chasses au trésor chaque jour. Pour en télécharger davantage, souscrivez un abonnement Premium. Rendez-vous sur www.geocaching.com pour plus d'informations.

- 1 Sélectionnez .
- 2 Sélectionnez **Chasse au trésor** > .
- 3 Sélectionnez  pour ouvrir le menu des options.
- 4 Sélectionner une option :
 - Pour lancer une recherche par nom dans les chasses au trésor chargées sur votre système de navigation, sélectionnez **Rechercher par nom**, puis entrez un terme à rechercher.
 - Pour chercher des chasses au trésor près de vous ou près d'une autre position, sélectionnez **Rechercher à proximité**, puis choisissez une position.

Si vous êtes connecté à www.geocaching.com, les résultats de la recherche incluent les données des chasses au trésor en temps réel obtenues par **Téléchargement GC Live**.
 - Pour rechercher des chasses au trésor en temps réel par code, sélectionnez **Téléchargement GC Live > Code GC**, puis entrez le code de la chasse au trésor.

Cette fonction vous permet de télécharger une chasse au trésor spécifique depuis www.geocaching.com lorsque vous connaissez le code de la chasse au trésor.
- 5 Sélectionnez une cache.

Les détails de la chasse au trésor s'affichent.

REMARQUE : si vous avez sélectionné une chasse au trésor en temps réel et que vous êtes connecté, le système de navigation télécharge tous les détails de la chasse au trésor sur le stockage interne, si besoin.

Recherche d'une chasse au trésor sur la carte

1 Sélectionnez **Chasse au trésor**.

2 Sélectionnez .

Si vous êtes connecté à www.geocaching.com, vous pouvez sélectionner  pour actualiser les chasses au trésor en temps réel à proximité de votre position sur la carte.

3 Sélectionnez  pour filtrer les résultats (facultatif).

4 Sélectionnez une cache.

Les détails de la chasse au trésor s'affichent. Si vous avez sélectionné une chasse au trésor en temps réel et que vous êtes connecté, l'appareil télécharge tous les détails de la chasse au trésor sur le stockage interne.

Filtrage de la liste des trésors

Vous pouvez filtrer la liste des trésors selon certains facteurs tels que le niveau de difficulté.

1 Sélectionnez .

2 Sélectionnez **Chasse au trésor** > .

3 Sélectionnez  pour ouvrir le menu des options.

4 Sélectionnez **Filtrer** et sélectionnez une ou plusieurs options :

- Pour filtrer par catégorie de chasse au trésor, par exemple énigme ou événement, sélectionnez **Type**.
- Pour filtrer en fonction de la taille du conteneur du trésor, sélectionnez **Taille de la cache**.
- Pour filtrer en fonction des critères **Aucune tentative**, **Introuvable** ou **Trouvée**, sélectionnez **Etat**.
- Pour filtrer en fonction du niveau de difficulté de la chasse au trésor ou des conditions du terrain, sélectionnez un niveau de 1 à 5.

5 Sélectionnez  pour afficher la liste des chasses au trésor après application du filtre.

Enregistrement d'un filtre de chasse au trésor personnalisé

Vous pouvez créer et enregistrer des filtres de chasse au trésor personnalisés selon des facteurs précis.

1 Sélectionnez .

2 Sélectionnez **Configurer** > **Chasse au trésor** > **Configuration des filtres** > **Créer un filtre**.

3 Sélectionnez les éléments à filtrer.

4 Sélectionnez .

Par défaut, le nouveau filtre est enregistré automatiquement sous le nom Filtrer suivi d'un numéro. Par exemple, Filtrer 2. Vous pouvez modifier le nom du filtre de chasse au trésor (*Modification d'un filtre de chasse au trésor personnalisé, page 48*).

Modification d'un filtre de chasse au trésor personnalisé

1 Sélectionnez .

2 Sélectionnez **Configurer** > **Chasse au trésor** > **Configuration des filtres**.

3 Sélectionnez un filtre.

4 Sélectionnez un élément à modifier.



Application d'un filtre personnalisé à une liste de chasses au trésor

Une fois le filtre créé, vous pouvez l'appliquer à la liste des chasses au trésor.

1 Sélectionnez **Chasse au trésor** >  >  >  > **Appliquer un filtre sauvegardé**.

2 Sélectionnez un filtre.

Affichage des détails de la chasse au trésor

- 1 Sélectionnez .
- 2 Sélectionnez **Chasse au trésor**.
- 3 Sélectionnez une cache.
- 4 Sélectionnez  pour ouvrir le menu des options.
- 5 Sélectionnez **Consulter un point**.
La description et les journaux de la chasse au trésor s'affichent.

Navigation vers une cache

- 1 Sélectionnez .
- 2 Sélectionnez **Chasse au trésor**.
- 3 Sélectionnez une cache.
- 4 Sélectionnez **Aller**.



Utilisation des indices pour trouver un trésor

Vous pouvez utiliser des indices, comme des descriptions ou des coordonnées, pour vous aider à trouver le trésor.

- 1 Lors d'une chasse au trésor, sélectionnez **Chasse au trésor**.
- 2 Sélectionner une option :
 - Pour afficher des détails sur la chasse au trésor, sélectionnez **Description**.
 - Pour afficher un indice sur la position du trésor, sélectionnez **Astuce**.
 - Pour voir la latitude et la longitude du trésor, sélectionnez **Coordonnées**.
 - Pour lire l'avis d'autres personnes ayant cherché ce trésor, sélectionnez **Activité**.
 - Pour activer la recherche chirp™, sélectionnez **chirp**.

Consignation de la tentative

Vous pouvez consigner les résultats de votre tentative de recherche d'un trésor. Vous pouvez consulter certaines chasses au trésor sur www.geocaching.com.

- 1 Sélectionnez .
- 2 Sélectionnez **Chasse au trésor > Journal**.
- 3 Sélectionnez **Trouvée, Introuvable, Réparation requise** ou **Aucune tentative**.
- 4 Sélectionner une option :
 - Pour terminer la consignation, sélectionnez .
 - Pour lancer la navigation jusqu'au trésor le plus proche, sélectionnez **Rechercher prochaine cache**.
 - Pour entrer un commentaire concernant la recherche du trésor ou le trésor lui-même, sélectionnez **Modifier le commentaire**, entrez un commentaire, puis sélectionnez .

Si vous êtes connecté à www.geocaching.com, le journal est automatiquement téléchargé sur votre compte www.geocaching.com.

chirp

Un chirp est un petit accessoire qui est programmé et laissé en guise de trésor. Garmin Vous pouvez utiliser votre appareil pour trouver un chirp lors d'une chasse au trésor.

Activation de la recherche chirp

- 1 Sélectionnez .
- 2 Sélectionnez **Configurer > Chasse au trésor > Configuration chirp™**.
- 3 Sélectionnez **Recherche chirp™ > Activé**.

Recherche d'un trésor avec un chirp

- 1 Une fois la recherche chirp activée, naviguez jusqu'à un trésor.
Lorsque vous êtes à moins de 10 m (33 pi) du trésor contenant un chirp, les détails relatifs au chirp apparaissent.
- 2 Sélectionnez **Afficher les détails**.
- 3 Si besoin, sélectionnez **Aller** pour naviguer jusqu'à l'étape suivante de la chasse au trésor.

Suppression de données de chasse au trésor en temps réel de l'appareil

Vous pouvez retirer les données de chasse au trésor en temps réel pour n'afficher plus que les chasses au trésor chargées manuellement sur l'appareil via un ordinateur.

- 1 Sélectionnez .
- 2 Sélectionnez **Configurer > Chasse au trésor > Geocaching Live > Sup. données tps réel**.
Les données de chasse au trésor en temps réel sont supprimées de l'appareil et ne s'affichent plus dans la liste des chasses au trésor.



Annulation de l'enregistrement de votre appareil sur Geocaching.com

Vous pouvez transférer la propriété de votre appareil ou annuler l'enregistrement de votre appareil sur le site Web geocaching.com.

- 1 Sélectionnez .
- 2 Sélectionnez **Configurer > Chasse au trésor > Geocaching Live > Annul. enr. appar..**

Utilisation de la télécommande inReach

La fonction Télécommande inReach vous permet de contrôler un système de communication satellite inReach compatible à l'aide de votre système de navigation Montana 700/710.

- 1 Allumez le système de communication satellite inReach.
- 2 Sur votre système de navigation Montana 700/710, sélectionnez **Télécommande inReach**.
REMARQUE : vous devrez peut-être ajouter cette application au menu principal avant de pouvoir la sélectionner (*Personnalisation du menu principal, page 42*).
- 3 Si besoin, sélectionnez **Oui**.
- 4 Patientez pendant que le système de navigation Montana 700/710 se connecte à votre système de communication satellite inReach.
- 5 Sélectionner une option :
 - Pour envoyer un message prédéfini, sélectionnez **Envoyer un message prédéfini**, puis sélectionnez un message dans la liste.
 - Pour envoyer un message texte, sélectionnez **Nouveau message**, sélectionnez les destinataires, puis entrez le texte du message ou sélectionnez une option de message rapide.
 - Pour envoyer un message de SOS, sélectionnez  > **Oui**.
REMARQUE : n'utilisez la fonction SOS qu'en cas d'urgence.
 - Pour afficher le chronomètre et la distance parcourue, sélectionnez .

Marquage et démarrage de la navigation vers un point MOB

Avant de pouvoir enregistrer une position MOB (homme à la mer) et y naviguer, vous devez ajouter l'application Homme à la mer (*Personnalisation du menu principal, page 42*).

- 1 Sélectionnez .
- 2 Sélectionnez **Homme à la mer > Démarrer**.
La carte s'ouvre et indique la route vers le point MOB. Par défaut, la route est représentée par une ligne magenta.
- 3 Naviguez à l'aide de la carte (*Navigation à l'aide de la carte, page 15*) ou du compas (*Navigation à l'aide du compas, page 16*).

Téléchargement des cartes

Avant de pouvoir télécharger des cartes sur votre appareil, vous devez vous connecter à un réseau sans fil ([Connexion à un réseau sans fil, page 22](#)).

1 Sélectionnez **Gestion. crtes > Outdoor Maps+**.

REMARQUE : vous devrez peut-être ajouter cette application au menu principal avant de pouvoir la sélectionner ([Personnalisation du menu principal, page 42](#)).

2 Sélectionner une option :

- Pour télécharger gratuitement des données cartographiques satellite sans abonnement, sélectionnez **Ajouter des images satellites**.
- Pour télécharger des cartes Premium et activer votre abonnement Outdoor Maps+ pour cet appareil, sélectionnez **Vérifier l'abonnement > Ajouter**.

REMARQUE : rendez-vous sur garmin.com/outdoormaps pour obtenir des informations sur l'achat d'un abonnement.

3 Sélectionnez  > **Informations sur le calque** pour afficher des détails sur les calques de carte (facultatif).



4 Sélectionnez **Ajouter**.

5 Sélectionner une option :

- Sélectionnez **Utiliser carte** pour télécharger une zone directement à partir de la carte.
- Sélectionnez une zone de recherche parmi les catégories disponibles.
- Sélectionnez  > **Rechercher à proximité** pour rechercher une position à proximité d'une autre position.

6 Sélectionnez **Ajouter**.

7 Sur la carte, effectuez une ou plusieurs des actions suivantes :

- Faites glisser la carte pour en visualiser les différentes parties.
- Pincez l'écran tactile ou écartez deux doigts pour faire un zoom avant ou arrière sur la carte.
- Sélectionnez  et  pour faire un zoom avant ou arrière sur la carte.
- Appuyez deux fois sur la carte pour effectuer un zoom avant rapide.

8 Sélectionnez la barre d'informations en haut de l'écran.

9 Sélectionnez **Nom** pour modifier le nom du téléchargement de carte.

10 Sélectionnez un bouton pour activer ou désactiver les calques de carte.

Une estimation de la taille du téléchargement s'affiche pour la carte. Vérifiez que votre appareil dispose de suffisamment d'espace de stockage pour contenir la carte.

ASTUCE : vous pouvez appuyer sur le nom d'un calque de carte pour obtenir plus d'informations sur les données cartographiques.

11 Sélectionnez  > **Télécharger**.

Téléchargement des cartes TopoActive

Avant de pouvoir télécharger des cartes sur votre appareil, vous devez vous connecter à un réseau sans fil ([Connexion à un réseau sans fil, page 22](#)).

1 Sélectionnez **Gestion. crtes > Cartes TopoActive > Ajouter**.

REMARQUE : vous devrez peut-être ajouter cette application au menu principal avant de pouvoir la sélectionner ([Personnalisation du menu principal, page 42](#)).

2 Sélectionnez une carte.

3 Sélectionnez **Télécharger**.

Création d'un ensemble de cartes

Si plusieurs cartes sont installées sur votre appareil, vous pouvez les organiser en ensembles de cartes et choisir ceux que vous souhaitez afficher sur l'appareil.

- 1 Sélectionnez **Gestion. crtes** > **Ensemble cartes** > **Créer ensemble de cartes**.
- 2 Saisissez un nom pour l'ensemble de cartes.
- 3 Sélectionnez des cartes à ajouter à l'ensemble de cartes.
- 4 Sélectionnez le bouton pour afficher ou masquer l'ensemble de cartes.

Modification d'un ensemble de cartes

- 1 Sélectionnez **Gestion. crtes** > **Ensemble cartes**.
- 2 Sélectionnez un ensemble de cartes.
- 3 Sélectionner une option :
 - Pour ajouter ou supprimer des cartes de l'ensemble de cartes, sélectionnez **Modifier**.
 - Pour modifier l'ordre des ensembles de cartes, sélectionnez **Monter** ou **Descendre**.
 - Pour modifier le nom de l'ensemble de cartes, sélectionnez **Renommer**.

Suppression d'un ensemble de cartes

- 1 Sélectionnez **Gestion. crtes** > **Ensemble cartes**.
- 2 Sélectionnez un ensemble de cartes.
- 3 Sélectionnez **Supprimer**.

Sélection d'un profil

Lorsque vous changez d'activité, vous pouvez modifier le réglage de l'appareil en changeant de profil.

- 1 Sélectionnez .
- 2 Sélectionnez **Changement de profil**.
REMARQUE : vous devrez peut-être ajouter cette application au menu principal avant de pouvoir la sélectionner (*Personnalisation du menu principal, page 42*).
- 3 Sélectionnez un profil.

Configuration d'une alarme de proximité

Les alarmes de proximité vous alertent lorsque vous vous trouvez à une distance donnée d'une certaine position.

- 1 Sélectionnez .
- 2 Sélectionnez **Alarmes proximité** > **Créer une alarme**.
REMARQUE : vous devrez peut-être ajouter cette application au menu principal avant de pouvoir la sélectionner (*Personnalisation du menu principal, page 42*).
- 3 Sélectionnez une catégorie.
- 4 Sélectionnez une position.
- 5 Sélectionnez **Utiliser**.
- 6 Entrez un rayon.

Lorsque vous pénétrez dans une zone avec une alarme de proximité, l'appareil émet une tonalité.

Modification ou suppression d'une alarme de proximité

- 1 Sélectionnez .
- 2 Sélectionnez **Alarmes proximité**.
- 3 Sélectionnez une alarme.
- 4 Sélectionner une option :
 - Pour modifier le rayon, sélectionnez **Modifier le rayon**.
 - Pour afficher l'alarme sur une carte, sélectionnez **Afficher carte**.
 - Pour supprimer l'alarme, sélectionnez **Supprimer**.

Réglage des tonalités d'alarme de proximité

Vous pouvez personnaliser les tonalités des alarmes de proximité.

- 1 Sélectionnez **Alarmes proximité** >  > **Config. tonalités alarme**.
- 2 Sélectionnez une tonalité pour chaque type de signal d'alarme sonore.

Désactivation de toutes les alarmes de proximité

Sélectionnez **Alarmes proximité** >  > **Désactiver toutes les alarmes**.

Page Satellite

La page Satellite indique votre position actuelle, la précision GPS, l'emplacement des satellites, ainsi que la force du signal.

Paramètres de satellite GPS

Sélectionnez . Sélectionnez **Satellite**. Sélectionnez  pour ouvrir le menu des options.

Utiliser GPS allumé : vous permet d'activer le GPS.

Tracé en haut : indique si les anneaux de satellites sont orientés avec le nord vers le haut de l'écran ou avec votre tracé actuel en haut de l'écran.

Une couleur : permet de choisir si la page de satellite doit être affichée en multicolore ou en monochrome.

Définir position sur carte : vous permet de marquer votre position actuelle sur la carte. Vous pouvez utiliser cette position pour créer des itinéraires ou rechercher des positions enregistrées.

Position AutoLocate : calcule votre position GPS à l'aide de la fonction Garmin AutoLocate®.

Configuration du satellite : permet de définir les options du système de satellites ([Paramètres des satellites](#), page 56).

Envoi et réception de données sans fil

Pour partager des données sans fil, vous devez vous trouver à moins de 3 m (10 pieds) d'un appareil Garmin compatible.



S'il est connecté à un autre appareil Garmin compatible doté de la technologie ANT+, votre système de navigation peut envoyer et recevoir des données via le réseau sans fil. Vous pouvez partager des waypoints, des chasses au trésor, des itinéraires, des tracés et plus encore.

- 1 Sélectionnez .
- 2 Sélectionnez **Partager sans fil**.
- 3 Sélectionner une option :
 - Sélectionnez **Envoyer**, puis sélectionnez un type de données.
 - Sélectionnez **Recevoir** pour recevoir des données d'un autre appareil. Pour cela, l'autre appareil compatible doit tenter d'envoyer des données.
- 4 Suivez les instructions présentées à l'écran.

Utilisation de la télécommande VIRB

Avant de pouvoir utiliser la fonction Télécommande VIRB, vous devez activer les paramètres de télécommande sur votre caméra VIRB. Pour plus d'informations, reportez-vous au *manuel d'utilisation de la série VIRB*.

La fonction Télécommande VIRB vous permet de commander votre caméra VIRB à l'aide de votre système de navigation.

- 1 Mettez votre caméra VIRB sous tension.
- 2 Sur votre système de navigation Montana, sélectionnez **Télécom. VIRB**.
REMARQUE : vous devrez peut-être ajouter cette application au menu principal avant de pouvoir la sélectionner (*Personnalisation du menu principal, page 42*).
- 3 Patientez pendant que le système de navigation se connecte à votre caméra VIRB.
- 4 Sélectionner une option :
 - Pour enregistrer de la vidéo, sélectionnez .
 - Pour prendre une photo, appuyez sur .



Personnalisation de l'appareil

Champs de données et tableaux de bord personnalisés

Les champs de données affichent des informations concernant votre position ou d'autres renseignements spécifiés. Les tableaux de bord sont des ensembles personnalisés de données qui peuvent vous aider à accomplir une tâche générale ou particulière, telle qu'une chasse au trésor.

Activation des champs de données de la carte

Vous pouvez afficher des champs de données personnalisés sur la carte.

- 1 Sur la carte, sélectionnez  > **Configuration de la carte** > **Tableau de bord**.
- 2 Sélectionnez **Grand champ de données**, **Petits champs de données** ou **Chmps données dans les coins**.
- 3 Si besoin, sur la carte, sélectionnez la  en haut de l'écran pour afficher les champs de données.



Personnalisation des champs de données

Pour modifier les champs de données cartographiques, vous devez d'abord les activer (*Activation des champs de données de la carte, page 54*).

Vous pouvez personnaliser les champs de données et les tableaux de bord de la carte, du compas, du calculateur de voyage et des pages de l'altimètre.

- 1 Sur une page affichant des champs de données, sélectionnez un champ de données.
- 2 Sélectionnez une catégorie de champ de données et un champ de données.

Personnalisation des tableaux de bord

- 1 Sélectionnez une page.
- 2 Sélectionner une option :
 - Sur la carte, sélectionnez  > **Configuration de la carte** > **Tableau de bord**.
 - Depuis le compas ou le calculateur de voyage, sélectionnez  > **Modifier le tableau de bord**.
- 3 Sélectionnez un tableau de bord.

Rotation de l'écran

Faites pivoter l'appareil pour passer en mode horizontal (paysage) ou vertical (portrait).

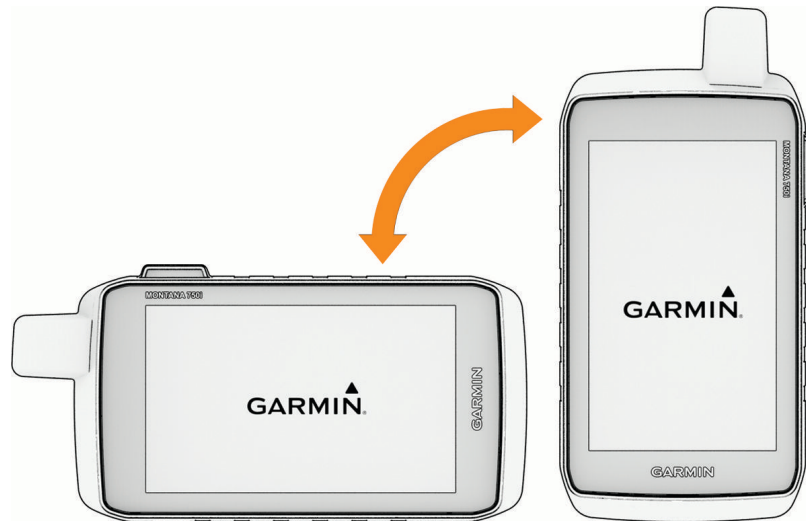

REMARQUE : lorsque vous utilisez les fonctions inReach de votre appareil Montana 700i/710i/750i/760i vous devez utiliser l'appareil en mode vertical (portrait), avec l'antenne orientée vers le ciel.

Menu Réglage

Sélectionnez . Sélectionnez **Configurer**.

Systeme : permet de personnaliser les paramètres système ([Paramètres système, page 56](#)).

Affichage : permet de régler les paramètres d'affichage et de rétroéclairage ([Paramètres d'affichage, page 57](#)).

Téléphone : permet d'activer la technologie Bluetooth, de coupler un smartphone avec votre appareil ([Couplage d'un smartphone avec votre appareil, page 21](#)) et de personnaliser les paramètres du smartphone ([Paramètres du téléphone, page 58](#)).

Audio Bluetooth : permet de coupler votre appareil à un périphérique audio ([Paramètres Audio Bluetooth, page 58](#)).

Wi-Fi : permet de se connecter aux réseaux sans fil ([Paramètres Wi-Fi, page 58](#)).

Suivi : permet de personnaliser les paramètres de suivi inReach sur votre appareil Montana 700i/710i/750i/760i ([Paramètres de suivi inReach, page 11](#)).

Messages : permet de personnaliser les paramètres des messages inReach sur votre appareil Montana 700i/710i/750i/760i ([Paramètres de messagerie, page 11](#)).

Carte : permet de définir l'apparence de la carte ([Paramètres de la carte, page 15](#)).

Enregistrement : permet de personnaliser les paramètres d'enregistrement d'activité ([Paramètres d'enregistrement, page 31](#)).

Définition itinéraires : permet de personnaliser la manière dont l'appareil calcule les itinéraires pour chaque activité ([Paramètres de définition d'itinéraires, page 58](#)).

Mode expédition : permet de personnaliser les paramètres d'activation du mode expédition ([Activation du mode expédition, page 59](#)).

Waypoints : permet d'entrer un préfixe personnalisé pour les waypoints nommés automatiquement.

Tonalités : permet de régler les sons de l'appareil, comme les tonalités d'alarme et les alertes ([Définition des tonalités de l'appareil, page 59](#)).

Cap suivi : permet de personnaliser les paramètres de cap du compas ([Paramètres de cap, page 17](#)).

Altimètre : permet de personnaliser les paramètres de l'altimètre ([Paramètres de l'altimètre, page 19](#)).

Appareil photo : permet de régler les paramètres de la caméra sur votre appareil Montana 750i/760i ([Paramètres de la caméra, page 59](#)).

Chasse au trésor : permet de personnaliser les paramètres de votre chasse au trésor (*Paramètres de chasse au trésor, page 59*).

Capteurs : permet de coupler des capteurs sans fil avec votre appareil (*Paramètres des capteurs, page 60*).

Forme : permet de personnaliser les paramètres d'enregistrement des activités sportives (*Paramètres pour le sport, page 60*).

Marine : permet de définir l'aspect des données marines sur la carte (*Paramètres du mode Marine, page 61*).

Menus : permet de personnaliser les menus de l'appareil (*Paramètres du menu, page 61*).

Format de position : permet de choisir le format de la position géographique ainsi que les options du système géodésique (*Paramètres de format de position, page 62*).

Unités : permet de choisir les unités de mesure utilisées sur l'appareil (*Modification des unités de mesure, page 62*).

Heure : permet de régler les paramètres d'heure (*Paramètres de l'heure, page 62*).

Accessibilité : permet de régler les paramètres d'accessibilité (*Paramètres d'accessibilité, page 62*).

Profils : permet de personnaliser et de créer de nouveaux profils d'activité (*Profils, page 62*).

Réinitialiser : permet de réinitialiser les données utilisateur et les paramètres (*Réinitialisation des données et des paramètres, page 64*).

Infos produit : affiche des informations sur l'appareil, telles que l'ID de l'appareil, la version du logiciel, des informations réglementaires et le contrat de licence (*Affichage des informations légales et de conformité relatives à l'étiquetage électronique, page 65*).

Paramètres système

Sélectionnez **Configurer > Système**.

Satellite : permet d'ajuster les paramètres du système satellite (*Paramètres des satellites, page 56*).

Langue : permet de définir la langue du texte sur l'appareil et la langue du guidage vocal.

REMARQUE : les changements de langue n'ont aucun impact sur les données saisies par l'utilisateur ou les données cartographiques.

Marche/Arrêt : permet d'attribuer des raccourcis au bouton Marche/Arrêt (*Personnalisation du bouton Marche/Arrêt, page 57*).

Configuration avancée : permet de définir le mode d'alimentation lorsque l'appareil est connecté ou déconnecté de l'alimentation externe et de définir le mode de l'interface de communication (*Paramètres de l'interface, page 57*).

Connexion RINEX : permet à l'appareil d'écrire des données au format RINEX (Receiver Independent Exchange Format) dans un fichier système. Le format RINEX est un format d'échange pour les données des systèmes de navigation par satellite.

Type de pile : permet de définir le type de batterie de l'appareil Montana 700/710.

REMARQUE : ce paramètre n'est disponible que lorsque vous insérez le bloc-batterie AA en option dans l'appareil Montana 700/710.

Paramètres des satellites

Sélectionnez **Configurer > Système > Satellite**.

Système satellite : définit le système satellite parmi les options GPS, GPS et un autre satellite (*GPS et autres systèmes de positionnement par satellites, page 57*) ou Mode Démo (GPS éteint).

WAAS/EGNOS : permet de choisir le système satellite Wide Area Augmentation System/European Geostationary Navigation Overlay Service (WAAS/EGNOS). Pour plus d'informations sur la fonction WAAS, visitez la page Web garmin.com/aboutGPS.

GPS et autres systèmes de positionnement par satellites

En utilisant le GPS avec un autre système satellitaire, vous pouvez améliorer les performances dans les environnements difficiles et acquérir plus rapidement votre position qu'avec l'option GPS seule. L'utilisation de plusieurs systèmes peut toutefois réduire plus rapidement l'autonomie de la batterie que l'utilisation de l'option GPS seule.

Votre appareil peut utiliser ces systèmes de positionnement par satellites (GNSS). Certains systèmes satellitaires ne sont pas disponibles sur tous les modèles.

REMARQUE : vous pouvez afficher l'emplacement des satellites et les systèmes satellites disponibles sur la page satellite ([Page Satellite, page 53](#)).

GPS : une constellation de satellites créée par les États-Unis.

GLONASS : une constellation de satellites créée par la Russie.

GALILEO : une constellation de satellites créée par l'Agence Spatiale Européenne.

Personnalisation du bouton Marche/Arrêt

Vous pouvez personnaliser le bouton Marche/Arrêt pour créer des raccourcis vers des menus, des paramètres, des applications ou d'autres fonctions de l'appareil.

- 1 Sélectionnez **Configurer > Système > Marche/Arrêt**.
- 2 Sélectionnez **Toucher une fois** ou **Toucher deux fois**.
- 3 Sélectionnez une option.

Paramètres de l'interface

Sélectionnez **Configurer > Système > Configuration avancée > Interface**.

REMARQUE : certains paramètres ne sont pas disponibles sur tous les modèles.

Garmin Spanner : permet d'utiliser le port USB de l'appareil avec la plupart des programmes de cartographie compatibles NMEA 0183 en créant un port série virtuel.

Garmin : permet à l'appareil d'utiliser un format propriétaire Garmin pour échanger des données de waypoint, d'itinéraire et de tracé avec un ordinateur.

E/S NMEA : permet d'utiliser une sortie et une entrée NMEA 0183 standard.

Sortie texte : permet de fournir une sortie texte ASCII simple des informations de position et de vitesse.

MTP : permet de configurer l'appareil afin qu'il utilise le protocole MTP (Media Transfer Protocol) pour accéder au système de fichiers de l'appareil plutôt qu'en mode de stockage de masse.

REMARQUE : les systèmes de navigation Montana 710/710i/760i prennent uniquement en charge le mode de transfert de fichiers MTP.

Paramètres d'affichage

Sélectionnez **Configurer > Affichage**.

Temporisation du rétroéclairage : permet de définir le délai au bout duquel le rétroéclairage sera désactivé.

Verrouiller l'orientation : permet de verrouiller l'orientation de l'écran en mode portrait ou paysage, ou permet à l'écran de changer automatiquement d'orientation en fonction de celle de l'appareil.

Ecran de verrouillage automatique : permet de régler l'écran pour qu'il se verrouille automatiquement.

Economie d'énergie : permet de préserver l'autonomie de la batterie et de prolonger sa durée de vie en éteignant l'écran à expiration du délai de rétroéclairage ([Activation du mode Economie d'énergie, page 57](#)).

Aspect : permet de choisir la nuance de couleur pour les modes jour et nuit ([Paramètres d'aspect, page 58](#)).

Activation du mode Economie d'énergie

Vous pouvez utiliser le mode Economie d'énergie pour prolonger l'autonomie de la batterie.

Sélectionnez **Configurer > Affichage > Economie d'énergie > Activé**.

En mode Economie d'énergie, l'écran s'éteint à expiration du délai de rétroéclairage. Vous pouvez sélectionner **ⓘ** pour allumer l'écran et toucher deux fois l'icône **ⓘ** pour afficher la page d'état.

Paramètres d'aspect

Sélectionnez **Configurer** > **Affichage** > **Aspect**.

Mode : permet de définir un environnement lumineux ou sombre, ou de passer automatiquement de l'un à l'autre en fonction de l'heure de lever et de coucher du soleil suivant votre position actuelle.

Couleur Jour : permet de définir la couleur des sélections en mode Jour.

Couleur Nuit : permet de définir la couleur des sélections en mode Nuit.

Commandes mode paysage : permet de placer les commandes sur le côté gauche ou droit de l'écran en mode paysage.

Paramètres du téléphone

Sélectionnez . Sélectionnez **Configurer** > **Téléphone**.

Etat : permet d'activer la technologie sans fil Bluetooth et d'afficher le statut de la connexion en cours.

Notifications : permet d'afficher ou de masquer les notifications du smartphone.

Oublier le téléphone : permet de supprimer le smartphone connecté. Cette option n'est disponible que si vous avez couplé un smartphone.

Paramètres Audio Bluetooth

Sélectionnez . Sélectionnez **Configurer** > **Audio Bluetooth**.

Appareil audio : permet de coupler un casque sans fil avec votre appareil ([Couplage d'un casque sans fil avec votre appareil, page 23](#)).

Paramètres Wi-Fi

Sélectionnez . Sélectionnez **Configurer** > **Wi-Fi**.

Wi-Fi : permet d'activer la technologie Internet sans fil.

Ajouter un réseau : permet de rechercher un réseau Internet sans fil et de s'y connecter.

Paramètres de définition d'itinéraires

Les paramètres de génération d'itinéraires varient si l'option Définition d'itinéraires directs est activée ou non.

Sélectionnez . Sélectionnez **Configurer** > **Définition itinéraires**.

Définition d'itinéraires directs : permet d'activer ou de désactiver la définition d'itinéraires directs. L'option Itinéraire direct calcule l'itinéraire le plus direct vers la destination.

Activité : permet de définir une activité pour la définition d'itinéraires. Le système de navigation calcule des itinéraires optimisés en fonction de votre type d'activité.

Mode de navigation du parcours : définit la méthode utilisée pour calculer les parcours et les itinéraires. L'option Chemin direct est utilisée pour la navigation point à point sans recalcul. L'option Routes et sentiers ajuste le parcours pour suivre les données cartographiques, en le recalculant si nécessaire. L'option Averti active un message vous invitant à sélectionner la méthode de navigation chaque fois que vous suivez un parcours.

Alertes de parcours : permet d'activer ou de désactiver les alertes de parcours. Le système de navigation vous avertit lorsque vous quittez le parcours, puis lorsque vous revenez sur le parcours.

Itinéraires populaires : calcule des itinéraires sur la base des parcours les plus empruntés par les coureurs et cyclistes sur Garmin Connect.

Transitions itinéraire : permet de définir la manière selon laquelle le système de navigation passe d'un point à un autre de l'itinéraire. Ce paramètre n'est disponible que pour certaines activités. L'option Distance vous amène au point suivant sur l'itinéraire lorsque vous vous trouvez à une distance spécifiée de votre point actuel.

Configuration avancée : permet de personnaliser d'autres paramètres d'itinéraire ([Paramètres d'itinéraire avancés, page 59](#)).

Paramètres d'itinéraire avancés

Sélectionnez . Sélectionnez **Configurer > Définition itinéraires > Configuration avancée**.

Verrouillage sur route : permet de verrouiller le triangle bleu, qui représente votre position sur la carte, sur la route la plus proche. Cette option est surtout utile lorsque vous naviguez ou roulez sur une route.

Méthode de calcul : définit la méthode utilisée pour calculer votre itinéraire.

Hors itinéraire, nouveau calcul : permet de définir les préférences de recalcul quand vous déviez d'un itinéraire actif.

Réglage du contournement : indique les types de routes, terrains et moyens de transport à éviter pendant la navigation.

Activation du mode expédition

Vous pouvez utiliser le mode expédition pour prolonger l'autonomie de la batterie. En mode expédition, l'écran s'éteint, l'appareil passe en mode économie d'énergie et collecte moins de points de tracé GPS.

1 Sélectionnez .

2 Sélectionnez **Configurer > Mode expédition**.

3 Sélectionner une option :

- Pour que l'appareil vous invite à activer le mode expédition lorsque vous éteignez l'appareil, sélectionnez **Averti**.
- Pour activer automatiquement le mode expédition après deux minutes d'inactivité, sélectionnez **Auto**.
- Pour que le mode expédition ne s'active jamais, sélectionnez **Jamais**.

Définition des tonalités de l'appareil

Vous pouvez personnaliser les tonalités associées aux messages, avertissements de changement de direction et alarmes.

1 Sélectionnez **Configurer > Tonalités > Tonalités > Activé**.

2 Sélectionnez une tonalité pour chaque type de signal sonore.

Paramètres de la caméra

Sélectionnez **Configurer > Appareil photo**.

Enregistrer photos sous : permet de définir l'emplacement de stockage des photos.

Instructions appareil photo : permet d'afficher de brèves instructions sur la prise de photos.

Paramètres de chasse au trésor

Sélectionnez . Sélectionnez **Configurer > Chasse au trésor**.

Geocaching Live : permet de supprimer des données de chasse au trésor en temps réel de votre appareil et d'annuler l'inscription de votre appareil au site geocaching.com (*Suppression de données de chasse au trésor en temps réel de l'appareil, page 50, Annulation de l'enregistrement de votre appareil sur Geocaching.com, page 50*).

Style Chasse trésor : permet d'afficher la liste des chasses au trésor par noms ou par codes.

Configuration chirp™ : permet d'activer la recherche chirp et de programmer un accessoire chirp (*chirp, page 49*).

Configuration des filtres : permet de créer et d'enregistrer des filtres de chasse au trésor personnalisés (*Enregistrement d'un filtre de chasse au trésor personnalisé, page 48*).

Trésors trouvés : permet de modifier le nombre de trésors trouvés. Ce nombre augmente automatiquement chaque fois que vous consignez un trésor trouvé (*Consignation de la tentative, page 49*).

Alarme proxim. chasse trésor : permet de configurer une alarme qui sonne lorsque vous arrivez à une certaine distance d'un trésor.

Paramètres des capteurs

Sélectionnez . Sélectionnez **Configurer > Capteurs**.

Forme : permet de coupler des accessoires de sport, y compris un moniteur de fréquence cardiaque ou des capteurs de vitesse et de cadence.

Capteur temps : permet de coupler un capteur de température temps™.

XERO : permet d'activer ou de désactiver votre statut de partage et de choisir si vos partages sont publics ou privés.

REMARQUE : vous pouvez partager votre position à partir d'un appareil Xero compatible.

DogTrack : permet de recevoir des données d'un appareil portable de suivi de chien compatible (*Suivi de chien*, page 45).

Applied Ballistics : vous pouvez utiliser des appareils Applied Ballistics®, tels que des télémètres ou des girouettes anémomètres, et afficher des informations de balistique supplémentaires sur votre système de navigation.

Télécommande inReach : permet d'activer ou de désactiver la fonction Télécommande inReach et la vérification de l'appareil pour votre appareil Montana 700i/710i/750i/760i.

REMARQUE : vous pouvez coupler un appareil Garmin compatible et l'utiliser pour envoyer des messages à distance depuis votre appareil Montana 700i/710i/750i/760i.

Couplage de vos capteurs sans fil

Pour pouvoir effectuer un couplage, vous devez installer le moniteur de fréquence cardiaque ou le capteur.

Votre système de navigation peut être couplé avec des capteurs sans fil à l'aide de la technologie ANT+ ou Bluetooth. Par exemple, vous pouvez y connecter un moniteur de fréquence cardiaque. Pour plus d'informations sur la compatibilité et l'achat de capteurs en option, rendez-vous sur le site buy.garmin.com.

1 Approchez le système de navigation à moins de 3 m (10 pi) du capteur.

REMARQUE : tenez-vous à au moins 10 m (33 pi) d'autres capteurs pendant le couplage.

2 Sélectionnez .

3 Sélectionnez **Configurer > Capteurs**.

4 Sélectionnez votre type de capteur.

5 Sélectionnez **Chercher nouveau**.

Lorsque le capteur est couplé avec votre système de navigation, l'état du capteur passe de Recherche à Connecté.

Paramètres pour le sport

Sélectionnez . Sélectionnez **Configurer > Forme**.

Auto Lap : configure le système de navigation pour marquer automatiquement le circuit à une distance donnée.

Utilisateur : permet de définir les informations de votre profil utilisateur. Le système de navigation utilise ces informations pour calculer des données d'entraînement précises dans Garmin Connect.

Zones de fréquence cardiaque : permet de définir cinq zones de fréquence cardiaque ainsi que votre fréquence cardiaque maximale pour les activités sportives.

Marquage de circuits par distance

Vous pouvez utiliser la fonction Auto Lap® pour marquer automatiquement le circuit à une certaine distance. Cette fonction est utile pour comparer vos performances sur différentes parties d'une activité.

1 Sélectionnez .

2 Sélectionnez **Configurer > Forme > Auto Lap**.

3 Saisissez une valeur, puis sélectionnez .

Définition de votre profil sportif utilisateur

L'appareil utilise les informations entrées à propos de vous-même pour calculer des données précises. Vous pouvez modifier les informations de profil suivantes : sexe, âge, poids, taille et athlète professionnel ([A propos des athlètes professionnels, page 61](#)).

- 1 Sélectionnez **Configurer > Forme > Utilisateur**.
- 2 Modifiez les paramètres.

A propos des athlètes professionnels

Un athlète professionnel est une personne qui s'entraîne de façon intense depuis plusieurs années (à l'exception de petites interruptions dues à des blessures) et qui a une fréquence cardiaque au repos inférieure ou égale à 60 battements par minute (bpm).

Paramètres du mode Marine

Sélectionnez . Sélectionnez **Configurer > Marine**.

Mode carte marine : permet de définir le type de carte utilisé par l'appareil pour afficher les données marines.



Nautique L'option Nautique affiche différentes fonctions de carte en différentes couleurs, de manière à améliorer la lisibilité des points d'intérêt marins. La carte se rapproche alors des dessins des cartes papier.

Pêche (nécessite des cartes marines) affiche une vue détaillée des contours inférieurs et des sondages de profondeur. La présentation de la carte est simplifiée pour une utilisation optimale en pêche.

Aspect : permet de définir l'aspect des aides à la navigation marine sur la carte.

Configuration de l'alarme marine : permet de définir des alarmes qui se déclenchent lorsque vous dépassez une certaine distance de dérive au mouillage, lorsque vous vous écartez de votre route d'une certaine distance ou lorsque vous entrez dans des eaux d'une profondeur donnée ([Configuration des alarmes marines, page 61](#)).

Configuration des alarmes marines

- 1 Sélectionnez .
- 2 Sélectionnez **Configurer > Marine > Configuration de l'alarme marine**.
- 3 Sélectionnez un type d'alarme.
- 4 Entrez une distance, puis sélectionnez .

Paramètres du menu

Sélectionnez . Sélectionnez **Configurer > Menus**.

Style du menu : permet de modifier l'apparence du menu principal.

Menu principal : permet de déplacer, ajouter et supprimer des éléments du menu principal ([Personnalisation du menu principal, page 42](#)).

Favoris : permet de déplacer, ajouter et supprimer des éléments de la barre des favoris ([Personnalisation de la barre des favoris, page 61](#)).

Configurer : permet de changer l'ordre des éléments dans le menu de configuration.

Rechercher : permet de changer l'ordre des éléments dans le menu de recherche.

Personnalisation de la barre des favoris

Vous pouvez ajouter, supprimer et modifier l'ordre des éléments de la barre des favoris.

- Sélectionnez n'importe quelle icône de la barre des favoris et faites-la glisser jusqu'à un nouvel emplacement.
- Sélectionnez **Configurer > Menus > Favoris**, puis sélectionnez un élément pour modifier l'ordre ou supprimer l'élément de la barre des favoris.
- Pour ajouter un nouvel élément à la barre des favoris, supprimez un élément existant de la barre des favoris et sélectionnez **Ajouter page**.

Paramètres de format de position

REMARQUE : il n'est pas recommandé de modifier le système de coordonnées du format de position ou du système géodésique, sauf si vous utilisez une carte spécifiant un format de position différent.

Sélectionnez . Sélectionnez **Configurer > Format de position**.

Format de position : permet de définir le format de position dans lequel apparaît la lecture d'une position.

Système géodésique : définit le système de coordonnées qui structure la carte.

Ellipsoïde de la carte : affiche le système de coordonnées que l'appareil utilise. Le système de coordonnées utilisé par défaut est WGS 84.

Modification des unités de mesure

1 Sélectionnez .

2 Sélectionnez **Configurer > Unités**.

3 Sélectionner une option :

- Pour changer les unités de mesure de la vitesse et de la distance, sélectionnez **Vitesse/Distance**.
- Pour changer les unités de mesure de la vitesse verticale, sélectionnez **VITESSE VERTICALE**.
- Pour changer les unités de mesure de l'altitude, sélectionnez **Altitude > Altitude**.
- Pour changer les unités de mesure de la profondeur, sélectionnez **Altitude > Profondeur**.
- Pour changer les unités de mesure de la température, sélectionnez **Température**.
- Pour changer les unités de mesure de la pression, sélectionnez **Pression**.

4 Sélectionnez une unité de mesure.

Paramètres de l'heure

Sélectionnez . Sélectionnez **Configurer > Heure**.

Format Heure : permet de définir si vous souhaitez que l'heure soit affichée au format 12 heures ou 24 heures sur l'appareil.

Fuseau horaire : permet de définir le fuseau horaire de l'appareil. L'option Automatique permet de définir le fuseau horaire automatiquement en fonction de votre position GPS.

Heure d'été : configure l'appareil de manière à utiliser l'heure d'été.

Paramètres d'accessibilité

Sélectionnez **Configurer > Accessibilité**.

Sensibilité tactile : permet de régler la sensibilité de l'écran tactile (*Réglage de la sensibilité de l'écran tactile, page 62*).

Taille du texte des critiques : permet d'ajuster la taille du texte.

Commandes défilement : permet d'ajouter des flèches à l'écran lorsqu'il est possible de faire défiler un menu, une liste ou une grille.

Réglage de la sensibilité de l'écran tactile

Vous pouvez ajuster la sensibilité de l'écran tactile en fonction de vos besoins.

1 Sélectionnez **Configurer > Accessibilité > Sensibilité tactile**.

2 Sélectionnez une option.

ASTUCE : vous pouvez tester les réglages d'écran tactile avec et sans gants, en fonction de votre activité.

Profils

Les profils sont des ensembles de paramètres qui vous permettent d'optimiser le fonctionnement de votre appareil selon l'utilisation que vous en faites. Par exemple, les paramètres et vues diffèrent selon que vous utilisez l'appareil pour la chasse ou une chasse au trésor.

Lorsque vous utilisez un profil et que vous modifiez des paramètres tels que des champs de données ou des unités de mesure, ceux-ci sont automatiquement enregistrés dans ce profil.

Création d'un profil personnalisé

Si les profils préchargés ne correspondent pas à votre activité ou trajet, vous pouvez créer un profil personnalisé aux paramètres et champs de données uniques.

- 1 Sélectionnez .
- 2 Sélectionnez **Configurer > Profils > Créer profil > OK**.
Le nouveau profil est créé avec un nom et un numéro par défaut. Par exemple, Profil 10. Le nouveau profil devient le profil actif.
- 3 Sélectionnez le nouveau profil.
- 4 Sélectionner une option :
 - Personnalisez le nom de profil par défaut (*Modification du nom d'un profil, page 63*).
 - Personnalisez les paramètres selon vos besoins (*Menu Réglage, page 55*).
 - Personnalisez les champs de données selon vos besoins (*Personnalisation des champs de données, page 54*).

Toutes les modifications apportées aux paramètres et aux champs de données sont automatiquement enregistrées dans le profil actif.

Modification du nom d'un profil

- 1 Sélectionnez .
- 2 Sélectionnez **Configurer > Profils**.
- 3 Sélectionnez un profil.
- 4 Sélectionnez **Modifier le nom**.
- 5 Saisissez le nouveau nom.

Suppression d'un profil

REMARQUE : vous ne pouvez pas supprimer un profil pendant que vous l'utilisez.

- 1 Sélectionnez .
- 2 Sélectionnez **Configurer > Profils**.
- 3 Sélectionnez un profil.
- 4 Sélectionnez **Supprimer**.

Configuration des profils de support

Vous pouvez associer un profil à chaque option de montage.

- 1 Sélectionnez **Configurer > Profils >  > Définir les profils de support**.
- 2 Sélectionnez une option de montage.
- 3 Sélectionnez un profil.

Réinitialisation des données et des paramètres

- 1 Sélectionnez .
- 2 Sélectionnez **Configurer > Réinitialiser**.
- 3 Sélectionner une option :
 - Pour réinitialiser les données propres à un trajet, comme les distances et les moyennes, sélectionnez **Réinitialiser les données de trajet**.
 - Pour supprimer tous les waypoints enregistrés, sélectionnez **Supprimer waypoints**.
 - Pour effacer les données enregistrées depuis le début de votre activité en cours, sélectionnez **Effacer l'activité actuelle**.
REMARQUE : l'appareil continue à enregistrer de nouvelles données sur l'activité en cours.
 - Pour réinitialiser les paramètres d'usine uniquement pour le profil de votre activité en cours, sélectionnez **Rest. régl. prof.**
 - Pour réinitialiser tous les paramètres d'usine de l'appareil et des profils, sélectionnez **Réinit tous param.**
REMARQUE : si vous réinitialisez tous les paramètres, alors toutes les activités de chasse au trésor de votre appareil seront effacées. Par contre, vos données utilisateur enregistrées, comme les tracés et les waypoints, ne seront pas supprimées.
 - Pour supprimer toutes les données utilisateur enregistrées et restaurer tous les paramètres par défaut sur l'appareil, sélectionnez **Tout supprimer**.
REMARQUE : si vous supprimez tous les paramètres, vos données personnelles, votre historique et vos données utilisateur enregistrées, y compris les tracés et waypoints, seront supprimés.

Restauration des paramètres de page définis en usine

- 1 Ouvrez la page dont vous souhaitez restaurer les paramètres.
- 2 Sélectionnez  > **Rest. régl. défaut**.

Informations sur l'appareil

Mises à jour produit

Sur votre ordinateur, installez Garmin Express (www.garmin.com/express). Sur votre smartphone, vous pouvez installer l'application Garmin Explore pour télécharger vos waypoints, routes, tracés et activités.

Garmin Express vous permet d'accéder facilement aux services suivants pour les appareils Garmin :

- Mises à jour logicielles
- Mises à jour cartographiques
- Enregistrement du produit

Configuration de Garmin Express

- 1 Connectez l'appareil à votre ordinateur à l'aide d'un câble USB.
- 2 Rendez-vous sur garmin.com/express.
- 3 Suivez les instructions présentées à l'écran.

Informations complémentaires

Vous trouverez des informations complémentaires au sujet de ce produit sur le site Garmin.

- Rendez-vous sur support.garmin.com pour profiter d'autres manuels, articles et mises à jour logicielles.
- Rendez-vous sur le site buy.garmin.com ou contactez votre revendeur Garmin pour plus d'informations sur les accessoires en option et sur les pièces de rechange.

Affichage des informations légales et de conformité relatives à l'étiquetage électronique

L'étiquette de l'appareil est fournie sous forme électronique. L'étiquette électronique peut contenir des informations légales, comme les numéros d'identification fournis par la FCC ou des marques de conformité régionales, le numéro IMEI, ainsi que des informations relatives au produit et à sa licence.

- 1 Sélectionnez .
- 2 Sélectionnez **Configurer**.
- 3 Sélectionnez **Infos produit**.

Mise en place de piles AA

À la place de la batterie lithium-ion incluse (*Installation de la batterie lithium-ion, page 4*), vous pouvez utiliser trois piles AA avec un bloc-batterie AA en option (non inclus). Cela vous sera utile si vous ne pouvez pas recharger la batterie lithium-ion pendant votre trajet. Pour des résultats optimaux, Garmin recommande l'utilisation de piles AA au lithium.

REMARQUE : ce bloc-batterie AA en option n'est compatible qu'avec le modèle Montana 700/710.

- 1 Tournez l'anneau en D dans le sens inverse des aiguilles d'une montre pour retirer la batterie lithium-ion de l'appareil Montana 700/710.
- 2 Faites glisser le verrou pour ouvrir le bloc-batterie AA.

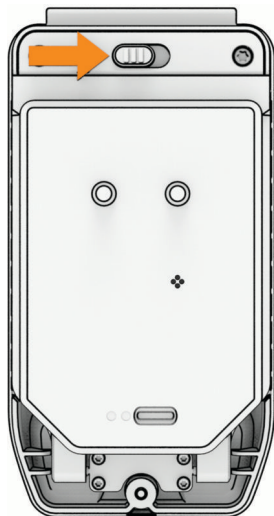

- 3 Insérez trois piles AA en respectant la polarité, puis refermez le bloc-batterie.

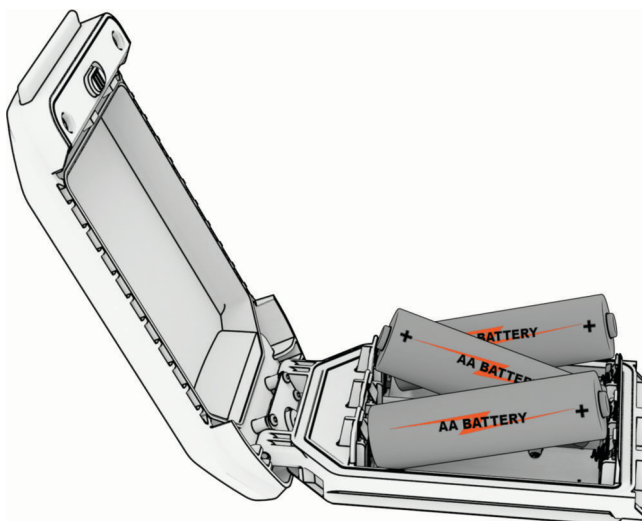

- 4 Insérez le bloc-batterie AA au dos de votre appareil, tournez l'anneau en D dans le sens des aiguilles d'une montre, puis plaquez l'anneau en D contre le dos de l'appareil.
- 5 Maintenez le bouton **I** enfoncé.
- 6 Sélectionnez **Configurer > Système > Type de pile**.
- 7 Sélectionnez **Alcaline, Lithium, NiMH** ou **NiMH préchargée**.

AVIS

Pour éviter la corrosion, retirez les piles du bloc-batterie quand vous n'utilisez pas l'appareil et stockez le bloc-batterie dans un endroit sec.

Entretien de l'appareil

AVIS

N'entreposez pas l'appareil dans un endroit où il est susceptible d'être exposé de manière prolongée à des températures extrêmes, au risque de provoquer des dommages irréversibles.

N'utilisez jamais d'objet dur ou pointu sur l'écran tactile, car vous risqueriez de l'endommager.

Évitez de mettre l'appareil en contact avec des nettoyants chimiques, des solvants, de la crème solaire ou des répulsifs contre les insectes pouvant endommager les parties en plastique et les finitions.

Fixez le capuchon étanche hermétiquement pour éviter d'endommager le port USB.

Fixez le capuchon étanche hermétiquement pour éviter d'endommager le port de l'antenne externe.

Évitez les chocs et les manipulations brusques qui risquent d'endommager l'appareil.

Nettoyage de l'appareil

- 1 Nettoyez l'appareil à l'aide d'un chiffon humecté d'un détergent non abrasif.
- 2 Essuyez l'appareil.

Après le nettoyage, laissez bien sécher l'appareil.

Nettoyage du port USB

- 1 Éteignez l'appareil et débranchez-le de sa source d'alimentation.
- 2 Nettoyez le port USB à l'aide d'un chiffon doux, propre et non pelucheux ou d'un coton-tige.
REMARQUE : si nécessaire, humidifiez légèrement le chiffon ou le coton-tige avec de l'alcool isopropylique.
- 3 Laissez l'appareil sécher complètement avant de le brancher à nouveau sur une source d'alimentation.

Nettoyage de l'écran tactile

- 1 Utilisez un chiffon doux, propre et non pelucheux.
- 2 Humectez-le d'eau si nécessaire.
- 3 Si vous utilisez un chiffon humide, éteignez l'appareil et débranchez-le de la source d'alimentation.
- 4 Nettoyez délicatement l'écran avec le chiffon.

Gestion de données

REMARQUE : l'appareil n'est pas compatible avec Windows® 95, 98, Me, Windows NT® et Mac® OS 10.3 et versions antérieures.

Types de fichiers

L'appareil portable prend en charge les types de fichiers suivants :

- Fichiers de Garmin Explore.
- Fichiers de waypoint, de tracé et d'itinéraire GPX.
- Fichier GPX de chasse au trésor (*Téléchargement des chasses au trésor à l'aide d'un ordinateur, page 47*).
- Parcours FIT, activités et positions (waypoints).
- Fichiers de photos JPEG.
- Fichiers de points d'intérêt personnalisés GPI créés dans le logiciel POI Loader de Garmin. Rendez-vous sur le site www.garmin.com/products/poiloader.

Installation d'une carte mémoire

⚠ AVERTISSEMENT

N'utilisez pas d'objet pointu pour retirer les batteries remplaçables par l'utilisateur.

Vous pouvez installer une carte mémoire microSD, jusqu'à 32 Go, dans l'appareil portable pour disposer d'un espace de stockage supplémentaire ou pour stocker les cartes préchargées.

- 1 Tournez l'anneau en D dans le sens inverse des aiguilles d'une montre, puis soulevez-le pour retirer la batterie.
- 2 Faites glisser le support de carte ① sur , puis soulevez-le.
- 3 Placez la carte mémoire dans l'appareil, les contacts dorés orientés vers le bas.

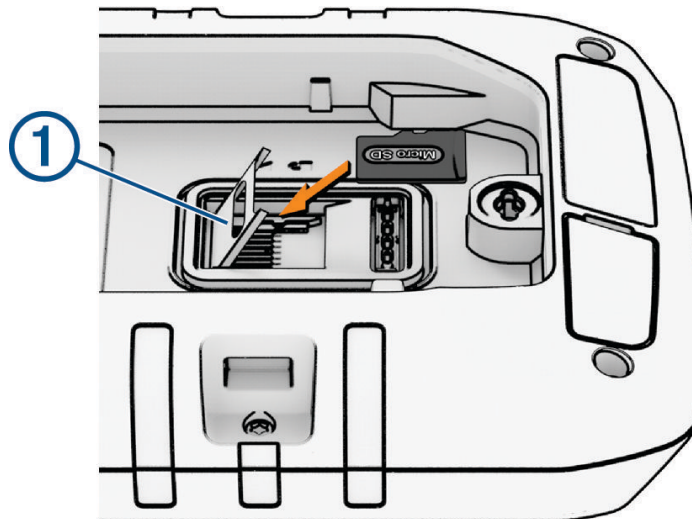

- 4 Fermez le support de carte.
- 5 Faites glisser le support de carte sur  pour le verrouiller.
- 6 Remettez la batterie en place.

Connexion de l'appareil à un ordinateur

AVIS

Pour éviter tout risque de corrosion, essayez soigneusement le port USB, le capuchon étanche et la surface environnante avant de charger l'appareil ou de le connecter à un ordinateur.

- 1 Retirez le capuchon étanche du port USB.
- 2 Branchez une extrémité du câble sur le port USB de l'appareil.
- 3 Branchez l'autre extrémité du câble sur le port USB d'un ordinateur.

Vos appareil et carte mémoire (en option) apparaissent en tant que lecteurs amovibles dans le Poste de travail sous Windows et en tant que volumes installés sur les ordinateurs Mac.

Transfert des fichiers sur votre appareil

- 1 Connectez l'appareil à votre ordinateur.

Sur les ordinateurs Windows, l'appareil s'affiche en tant que lecteur amovible ou appareil portable et la carte mémoire peut s'afficher en tant que deuxième lecteur amovible. Sur les ordinateurs Mac, l'appareil et la carte mémoire s'affichent comme des volumes installés.

REMARQUE : les lecteurs de l'appareil peuvent ne pas s'afficher correctement sur certains ordinateurs comprenant plusieurs lecteurs réseau. Reportez-vous à la documentation de votre système d'exploitation pour savoir comment mapper le lecteur.

- 2 Sur votre ordinateur, ouvrez le gestionnaire de fichiers.
- 3 Sélectionnez un fichier.
- 4 Sélectionnez **Edition > Copier**.
- 5 Ouvrez l'appareil portable, le lecteur ou le volume de l'appareil ou de la carte mémoire.
- 6 Naviguez jusqu'à un dossier.
- 7 Sélectionnez **Edition > Coller**.

Le fichier apparaît dans la liste des fichiers présents dans la mémoire de l'appareil ou sur la carte mémoire.

Suppression de fichiers

AVIS

Si vous avez des doutes sur la fonction d'un fichier, ne le supprimez pas. La mémoire de l'appareil contient des fichiers système importants que vous ne devez pas supprimer.

- 1 Ouvrez le lecteur ou volume **Garmin**.
- 2 Le cas échéant, ouvrez un dossier ou un volume.
- 3 Sélectionnez un fichier.
- 4 Appuyez sur la touche **Delete** de votre clavier.

Utilisation du Garmin Connect

- 1 Connectez l'appareil à votre ordinateur à l'aide du câble USB.
- 2 Rendez-vous sur connect.garmin.com.
- 3 Suivez les instructions présentées à l'écran.

Déconnexion du câble USB

Si votre appareil est connecté à votre ordinateur en tant que volume ou lecteur amovible, déconnectez votre appareil de votre ordinateur en toute sécurité, afin d'éviter toute perte de données. Si votre appareil est connecté à votre ordinateur Windows en tant qu'appareil portable, il n'est pas nécessaire de déconnecter l'appareil en toute sécurité.

- 1 Effectuez l'une des actions suivantes :
 - Sur un ordinateur sous Windows, sélectionnez l'icône **Retirer le périphérique en toute sécurité** dans la barre d'état système, puis sélectionnez votre appareil.
 - Pour les ordinateurs Apple®, sélectionnez l'appareil, puis **Fichier > Ejecter**.
- 2 Débranchez le câble de l'ordinateur.

Caractéristiques

Type de batterie du Montana 700i/710i/750i/760i	Batterie rechargeable au lithium-ion
Type de batterie/pile du Montana 700/710	Batterie rechargeable au lithium-ion ou trois piles AA (NiMH, alcalines ou au lithium). Lithium recommandé. REMARQUE : le bloc-batterie AA en option n'est pas inclus.
Autonomie du Montana 710i/760i	Jusqu'à 24 heures en mode GPS, avec envoi d'un SMS ou d'une position toutes les 10 minutes. Jusqu'à 432 heures en mode expédition Jusqu'à 384 heures en mode Expédition, avec envoi d'un SMS ou d'une position toutes les 30 minutes. Jusqu'à 1 an lorsqu'il est éteint REMARQUE : ces estimations d'autonomie de la batterie sont pertinentes lorsque l'appareil dispose d'une vue dégagée sur le ciel et peuvent considérablement diminuer en cas d'obstacles ou sous la couverture des arbres.
Autonomie du Montana 700i/750i	Jusqu'à 18 heures en mode GPS, avec envoi d'un SMS ou d'une position toutes les 10 minutes. Jusqu'à 330 heures en mode Expédition, avec envoi d'un SMS ou d'une position toutes les 30 minutes. Jusqu'à 1 an lorsqu'il est éteint REMARQUE : ces estimations d'autonomie de la batterie sont pertinentes lorsque l'appareil dispose d'une vue dégagée sur le ciel et peuvent considérablement diminuer en cas d'obstacles ou sous la couverture des arbres.
Autonomie du Montana 700/710	Jusqu'à 18 heures en mode GPS Jusqu'à 330 heures en mode expédition Jusqu'à 1 an lorsqu'il est éteint REMARQUE : ces estimations d'autonomie de la batterie sont pertinentes lorsque l'appareil dispose d'une vue dégagée sur le ciel et peuvent considérablement diminuer en cas d'obstacles ou sous la couverture des arbres.
Résistance à l'eau	IEC 60529 IPX7 ⁵
Plage de températures de fonctionnement	De -20 à 60 °C (de -4 à 140 °F)
Plage de températures de chargement du Montana 710/710i/760i	De -20 à 0 °C (de -4 à 32 °F) - Vitesse de charge réduite, jusqu'à recharge complète De 0 à 45 °C (de 32 à 113 °F) - Vitesse de charge maximale, jusqu'à recharge complète De 45 à 60 °C (de 113 à 140 °F) - Vitesse de charge maximale mais recharge incomplète (jusqu'à 85 % environ)
Plage de températures de chargement du Montana 700/700i/750i	De 0 à 45 °C (de 32 à 113 °F) - Vitesse de charge maximale, jusqu'à recharge complète
Distance de sécurité du compas	60 mm (2,36 po)

⁵ L'appareil résiste à une immersion accidentelle dans un mètre d'eau pendant 30 minutes. Pour plus d'informations, rendez-vous sur www.garmin.com/waterrating.

Fréquences sans fil	2,4 GHz à 16,91 dBm nominal 1,6 GHz à 31,7 dBm nominal
DAS UE	0,35 W/kg maximum 1,04 W/kg simultanément

Annexes

Champs de données

Certains champs de données affichent uniquement des données lorsque vous naviguez ou lorsque vous utilisez des accessoires sans fil.

% FC pour le circuit : pourcentage moyen de la fréquence cardiaque maximale pour le circuit en cours.

Altitude : altitude de votre position actuelle au-dessus ou au-dessous du niveau de la mer.

Altitude au-dessus du sol : altitude de votre position actuelle.

Altitude GPS : altitude de votre position actuelle mesurée par le GPS.

Altitude - Maximale : altitude la plus haute atteinte depuis la dernière réinitialisation.

Altitude - Minimale : altitude la plus basse atteinte depuis la dernière réinitialisation.

Ascension - Circuit : distance verticale d'ascension pour le circuit en cours.

Ascension dernier circuit : distance verticale d'ascension pour le dernier circuit réalisé.

Ascension - Maximale : vitesse de montée maximale en pieds par minute ou mètres par minute depuis la dernière réinitialisation.

Ascension - Moyenne : distance verticale moyenne d'ascension depuis la dernière réinitialisation.

Ascension - Totale : distance verticale totale parcourue en montant pendant l'activité ou depuis la dernière réinitialisation.

Aucun(e) : ce champ de données est vide.

Baromètre : pression actuelle étalonnée.

Cadence : cyclisme. Nombre de tours de manivelle. Ces données apparaissent quand votre appareil est connecté à un capteur de cadence.

Cadence circuit : cyclisme. cadence moyenne pour le circuit en cours.

Cadence dernier circuit : cyclisme. cadence moyenne pour le dernier circuit réalisé.

Cadence moyenne : cyclisme. cadence moyenne pour l'activité en cours.

Calories : nombre de calories totales brûlées.

Cap compas : direction vers laquelle vous vous dirigez selon le compas.

Cap GPS : direction vers laquelle vous vous dirigez selon le GPS.

Cap suivi : direction que vous suivez.

Chronomètre : temps du chronomètre pour l'activité en cours.

Chronomètre alarme : heure actuelle du compte à rebours.

Circuit en cours : temps du chronomètre pour le circuit en cours.

Circuit moyen : durée moyenne du circuit pour l'activité en cours.

Circuits : nombre de circuits réalisés pour l'activité actuelle.

Circuit total : temps du chronomètre pour tous les circuits effectués.

Coucher sol. : heure du coucher de soleil en fonction de votre position GPS.

Date : jour, mois et année en cours.

Dénivelé jusq dest : altitude entre votre position actuelle et votre destination finale. Ces données apparaissent lorsqu'une navigation est en cours.

Dénivelé jusqu'au point suivant : altitude entre votre position actuelle et le prochain waypoint de votre itinéraire. Ces données apparaissent lorsqu'une navigation est en cours.

Descente - Circuit : distance verticale de descente pour le circuit en cours.

Descente dernier circuit : distance verticale de descente pour le dernier circuit réalisé.

Descente - Maximale : vitesse de descente maximale en mètres par minute ou pieds par minute depuis la dernière réinitialisation.

Descente - Moyenne : distance verticale moyenne de descente depuis la dernière réinitialisation.

Descente - Totale : distance verticale totale parcourue en descendant pendant l'activité ou depuis la dernière réinitialisation.

Distance à destination : distance restant à parcourir jusqu'à la destination finale. Ces données apparaissent lorsqu'une navigation est en cours.

Distance au suivant : distance restant à parcourir jusqu'au prochain waypoint de votre itinéraire. Ces données apparaissent lorsqu'une navigation est en cours.

Distance circuit : distance parcourue pour le circuit en cours.

Distance de l'activité : distance parcourue pour le tracé actuel ou l'activité en cours.

Distance dernier circuit : distance parcourue pour le dernier circuit réalisé.

Ecart route : distance vers la gauche ou la droite de laquelle vous vous êtes écarté de votre itinéraire. Ces données apparaissent lorsqu'une navigation est en cours.

ETA à destination : estimation de l'heure à laquelle vous atteindrez la destination finale (ajustée sur l'heure locale de la destination). Ces données apparaissent lorsqu'une navigation est en cours.

ETA suiv : estimation de l'heure à laquelle vous atteindrez le prochain waypoint sur l'itinéraire (ajustée sur l'heure locale du waypoint). Ces données apparaissent lorsqu'une navigation est en cours.

FC dernier circuit : fréquence cardiaque moyenne pour le dernier circuit réalisé.

FC moyenne % maximale : pourcentage moyen de la fréquence cardiaque maximale pour l'activité en cours.

Fréquence cardiaque : fréquence cardiaque en battements par minute (bpm). Votre appareil doit être connecté à un moniteur de fréquence cardiaque compatible.

Fréquence cardiaque - % Max. : pourcentage de la fréquence cardiaque maximale.

Fréquence cardiaque circuit : fréquence cardiaque moyenne pour le circuit en cours.

Fréquence cardiaque moyenne : fréquence cardiaque moyenne pour l'activité en cours.

Heure : heure actuelle en fonction de votre position actuelle et de vos paramètres d'heure (format, fuseau horaire, heure d'été).

Intensité signal GPS : intensité du signal satellite GPS.

Lever/Coucher du soleil : l'heure du prochain lever ou coucher de soleil en fonction de votre position GPS.

Lever soleil : heure du lever de soleil en fonction de votre position GPS.

Limite de vitesse : limite de vitesse signalée pour la route concernée. Disponible uniquement pour certaines cartes et zones. Consultez toujours les panneaux de signalisation pour connaître les limites de vitesse imposées.

Niveau de charge de la batterie : énergie restante.

Odomètre : compte de la distance parcourue sur l'ensemble des trajets. Ce total n'est pas effacé lors de la réinitialisation des données de trajet.

Odomètre du trajet : compte de la distance parcourue depuis la dernière réinitialisation.

Parcours : direction entre votre position de départ et votre destination. Le parcours peut être affiché comme un itinéraire planifié ou défini. Ces données apparaissent lorsqu'une navigation est en cours.

Pente : calcul de la montée (altitude) sur la distance. Par exemple, si vous grimpez 3 m (10 pi) pour chaque 60 m (200 pi) que vous parcourez, la pente sera de 5 %.

Pointeur : une flèche pointe dans la direction du prochain waypoint ou du prochain changement de direction. Ces données apparaissent lorsqu'une navigation est en cours.

Position (latitude/longitude) : la position actuelle en latitude et en longitude, quel que soit le paramètre de format de position sélectionné.

Position (sélectionnée) : position actuelle selon le paramètre de format de position utilisé.

Position du point de destination : position de votre destination finale. Ces données apparaissent lorsqu'une navigation est en cours.

Précision GPS : marge d'erreur pour votre position exacte. Par exemple, votre position GPS est précise à +/- 3,65 mètres (12 pi).

Pression ambiante : pression environnementale non étalonnée.

Profondeur : profondeur de l'eau. Votre appareil doit être connecté à un appareil NMEA® 0183 pouvant acquérir la profondeur de l'eau.

Relèvement : direction entre votre position actuelle et votre destination. Ces données apparaissent lorsqu'une navigation est en cours.

Taux plané : rapport entre la distance horizontale et la distance verticale parcourues.

Taux plané à destination : taux plané nécessaire pour descendre de votre position actuelle jusqu'à l'altitude de la destination. Ces données apparaissent lorsqu'une navigation est en cours.

Température : température de l'air. La température de votre corps influe sur la lecture du capteur des températures. Ces données apparaissent quand votre appareil est connecté à un capteur temps.

Température - Eau : température de l'eau. Votre appareil doit être connecté à un appareil NMEA 0183 pouvant acquérir la température de l'eau.

Température maximum sur 24 h : la température maximale enregistrée pendant les 24 dernières heures à l'aide d'un capteur de température compatible.

Température minimum sur 24 h : la température minimale enregistrée pendant les 24 dernières heures à l'aide d'un capteur de température compatible.

Temps au suivant : estimation du temps restant pour atteindre le prochain waypoint de votre itinéraire. Ces données apparaissent lorsqu'une navigation est en cours.

Temps d'activité écoulé : temps total enregistré. Imaginons que vous démarriez le chronomètre et couriez pendant 10 minutes, que vous arrêtiez le chronomètre pendant 5 minutes, puis que vous le redémarriez pour courir pendant 20 minutes. Le temps écoulé sera alors de 35 minutes.

Temps dernier circuit : temps du chronomètre pour le dernier circuit réalisé.

Temps de trajet - Arrêt : compte du temps écoulé à l'arrêt depuis la dernière réinitialisation.

Temps de trajet - Déplacement : compte du temps écoulé en déplacement depuis la dernière réinitialisation.

Temps du trajet : compte du temps total écoulé en déplacement et à l'arrêt depuis la dernière réinitialisation.

Temps jusqu'à destination : estimation du temps restant pour atteindre la destination. Ces données apparaissent lorsqu'une navigation est en cours.

Turner : différence d'angle (en degrés) entre le relèvement vers votre destination et la direction que vous suivez actuellement. L signifie tourner à gauche. R signifie tourner à droite. Ces données apparaissent lorsqu'une navigation est en cours.

Vers rte dés. : direction que vous devez suivre pour revenir sur votre itinéraire. Ces données apparaissent lorsqu'une navigation est en cours.

Virage : direction du prochain virage dans l'itinéraire. Ces données apparaissent lorsqu'une navigation est en cours.

Vitesse : vitesse de déplacement actuelle.

Vitesse circuit : vitesse moyenne pour le circuit en cours.

Vitesse corrigée : vitesse à laquelle vous vous rapprochez d'une destination sur un itinéraire. Ces données apparaissent lorsqu'une navigation est en cours.

Vitesse dernier circuit : vitesse moyenne pour le dernier circuit réalisé.

Vitesse - Maximale : vitesse maximale atteinte depuis la dernière réinitialisation.

Vitesse - Moy. de déplac. : vitesse moyenne en déplacement depuis la dernière réinitialisation.

Vitesse - Moyenne globale : vitesse moyenne en déplacement et à l'arrêt depuis la dernière réinitialisation.

Vitesse verticale : vitesse de montée/descente au fil du temps.

Vitesse verticale à destination : vitesse de montée/descente vers une altitude déterminée. Ces données apparaissent lorsqu'une navigation est en cours.

Waypoint à destination : dernier point sur l'itinéraire avant la destination. Ces données apparaissent lorsqu'une navigation est en cours.

Waypoint suivant : prochain point sur l'itinéraire. Ces données apparaissent lorsqu'une navigation est en cours.

Zone de fréquence cardiaque : la zone de performance de votre fréquence cardiaque actuelle (1 à 5). Les zones par défaut sont basées sur votre profil utilisateur et votre fréquence cardiaque maximale (220 moins votre âge).

Accessoires en option

Les accessoires en option, tels que les supports, les cartes, les accessoires de sport et les pièces de rechange, sont disponibles sur <http://buy.garmin.com> ou auprès de votre revendeur Garmin.

tempe

Votre appareil est compatible avec le capteur de température tempe. Vous pouvez fixer le capteur sur une sangle solide ou sur une boucle exposée à l'air ambiant pour obtenir une source constante de données précises sur la température. Vous devez coupler le capteur tempe à votre appareil pour afficher les données sur la température. Pour plus d'informations, consultez les instructions d'installation de votre tempe (garmin.com/manuals/tempe).

Astuces pour le couplage des capteurs sans fil

- Vérifiez que le capteur est compatible avec votre appareil Garmin.
- Avant de coupler le capteur avec votre appareil Garmin, éloignez-vous de 10 m (33 pi) des autres capteurs ANT+.
- Approchez l'appareil Garmin à moins de 3 m (10 pi) du capteur.
- Après le premier couplage, votre appareil Garmin reconnaît automatiquement le capteur à chaque fois qu'il est activé. Ce processus est automatique lorsque vous allumez l'appareil Garmin et prend seulement quelques secondes lorsque les capteurs sont activés et fonctionnent correctement.
- Une fois couplé, votre appareil Garmin ne reçoit plus que les données de votre capteur, même si vous êtes proche d'autres capteurs.

Dépannage

Optimisation de l'autonomie de la batterie

Vous pouvez prolonger la durée de la batterie de diverses manières.

- Éteindre l'écran (*Utilisation du bouton Marche/Arrêt*, page 6).
- Réduisez la luminosité du rétroéclairage (*Réglage du rétroéclairage*, page 6).
- Réduisez la temporisation du rétroéclairage (*Paramètres d'affichage*, page 57).
- Réduisez la luminosité du rétroéclairage ou la fréquence du flash (*Utilisation de la lampe*, page 46).
- Activer l'extinction automatique de l'écran lorsque le délai de rétroéclairage expire (*Activation du mode Economie d'énergie*, page 57).
- Utilisez le mode expédition (*Activation du mode expédition*, page 59).
- Désactivez la connectivité sans fil (*Paramètres Wi-Fi*, page 58).
- Désactivez la technologie sans fil Bluetooth (*Paramètres Audio Bluetooth*, page 58).
- Désactivez les systèmes satellites supplémentaires (*GPS et autres systèmes de positionnement par satellites*, page 57).



Redémarrage de l'appareil

Si l'appareil ne répond plus, il peut être nécessaire de le redémarrer. Cette opération n'efface aucune donnée ou paramètre.

- 1 Retirez les piles.
- 2 Réinstallez les piles.
- 3 Maintenez enfoncé le bouton .

Mon appareil n'est pas dans la bonne langue

Vous pouvez modifier la langue si vous avez choisi la mauvaise langue pour votre appareil.

- 1 Sélectionnez .
- 2 Sélectionnez .
- 3 Sélectionnez .
- 4 Sélectionnez le second élément dans la liste.
- 5 Sélectionnez le premier élément dans la liste.
- 6 Sélectionnez votre langue.

A propos des zones de fréquence cardiaque

De nombreux athlètes utilisent les zones de fréquence cardiaque pour mesurer et augmenter leur résistance cardiovasculaire et améliorer leur forme physique. Une plage cardiaque est un intervalle défini de battements par minute. Les cinq zones de fréquence cardiaque couramment acceptées sont numérotées de 1 à 5, selon une intensité croissante. Généralement, les plages cardiaques sont calculées en fonction de pourcentages de votre fréquence cardiaque maximum.

Objectifs physiques

La connaissance de vos plages cardiaques peut vous aider à mesurer et à améliorer votre forme en comprenant et en appliquant les principes suivants.

- Votre fréquence cardiaque permet de mesurer l'intensité de l'effort avec fiabilité.
- En vous entraînant dans certaines plages cardiaques, vous pourrez améliorer vos capacités et résistance cardiovasculaires.

Si vous connaissez votre fréquence cardiaque maximum, vous pouvez utiliser le tableau ([Calcul des zones de fréquence cardiaque, page 75](#)) pour déterminer la meilleure plage cardiaque correspondant à vos objectifs sportifs.

Si vous ne connaissez pas votre fréquence cardiaque maximum, utilisez l'un des calculateurs disponibles sur Internet. Certains centres de remise en forme et salles de sport peuvent proposer un test mesurant la fréquence cardiaque maximum. La fréquence cardiaque maximum par défaut correspond au chiffre 220 moins votre âge.

Calcul des zones de fréquence cardiaque

Zone	% de la fréquence cardiaque maximum	Effort perçu	Avantages
1	50 à 60 %	Allure tranquille et détendue, respiration rythmée	Entraînement cardiovasculaire de niveau débutant, réduit le stress
2	60 à 70 %	Allure confortable, respiration légèrement plus profonde, conversation possible	Entraînement cardiovasculaire de base, récupération rapide
3	70 à 80 %	Allure modérée, conversation moins aisée	Capacité cardiovasculaire améliorée, entraînement cardiovasculaire optimal
4	80 à 90 %	Allure rapide et légèrement inconfortable, respiration profonde	Capacité et seuil anaérobiques améliorés, vitesse augmentée
5	90 à 100 %	Sprint, effort ne pouvant être soutenu pendant longtemps, respiration difficile	Endurance anaérobie et musculaire, puissance augmentée

