

# Hisense

## ***MANUEL D'UTILISATION***

Avant d'utiliser le téléviseur, veuillez lire attentivement le présent manuel et le conserver pour une utilisation ultérieure.

FRANÇAIS

---

# Déclaration de Droit d'Auteur

---

© 2023 Hisense Company Ltd. Tous Droits Réservés.

Toutes les informations contenues dans ce manuel d'utilisateur sont la propriété de Hisense Company Ltd. et de ses filiales. Elles sont protégées par le copyright et/ou d'autres lois de propriété intellectuelle internationales et des ÉTATS-UNIS, CANADA, MEXIQUE. La reproduction ou transmission des documents, en tout ou partie, de quelque manière que ce soit, électronique, imprimée, ou autre, sans le consentement préalablement écrit de Hisense Company Ltd. est une violation des droits de Hisense Company Ltd. en vertu des lois susmentionnées.

Aucune partie de cette publication ne doit être stockée, reproduite, transmise ou distribuée, en tout ou partie, de quelque manière ue ce soit, électronique ou autre, tarifée ou pas, ou autre, ou sans contrepartie, sans la permission préalablement écrite de Hisense Company Ltd.

Les demandes d'autorisation pour stocker, reproduire, transmettre ou distribuer des matériaux peuvent être adressées à l'une des adresses suivantes :

ÉTATS-UNIS : Hisense USA Corporation  
105 Satellite BLVD Suite I,  
Suwanee, GA 30024

CANADA : Hisense Canada Co., Ltd  
2283 Argentia Road, Unit 16  
Mississauga, ON, Canada  
L5N 5Z2

IMPORTATEUR MEXIQUE :  
Hisense Mexico S. de R.L. de C.V.  
Blvd. Miguel de Cervantes Saavedra No 301  
Torre Norte Piso 2, Col. Ampliación Granada  
Miguel Hidalgo, Ciudad de México, C.P. 11520  
RFC: HME110512IY3  
TEL: (52) (55) 5531-3515

Hisense, et tous les autres logos, slogans, marques ou noms de produits Hisense sont des marques déposées de Hisense Company Ltd. et de ses filiales. Toutes les autres marques sont la propriété de leurs détenteurs respectifs.

©2023. Tous droits réservés. Hisense et le logo Hisense sont des marques déposées de Hisense. Les autres noms de marques et de produits sont des marques commerciales de leurs propriétaires respectifs.

## Page de Non-Responsabilité

\*\*Nonobstant toute indication contraire, y compris dans toutes les descriptions, déclarations, ou autres communications relatives à cet appareil Hisense (ci-après « Appareil ») fabriqué sous quelque forme que ce soit et à tout moment, tout ou une partie de l'application préinstallée ou Services d'application installés par la suite peuvent ne pas être disponibles ou capables de fonctionner comme prévu par le fournisseur des services d'application dans tout ou une partie des domaines d'utilisation pour des raisons indépendantes de la volonté de Hisense, y compris, mais sans s'y limiter l'accès à internet, des limitations du fournisseur local, etc. Tout achat ou utilisation de l'appareil, y compris les services d'application est proposé aux risques et périls de l'utilisateur. Les services d'application sont fournis sur demande, sans garantie d'aucune sorte, expresse ou implicite, que le service d'application sera ininterrompu ou sans erreur, y compris, mais sans s'y limiter, aux caprices de la météo, la perturbation du service, les cas de force majeure, garanties de titre, limitations locales ou régionales, aucune contrefaçon, NI GARANTIE IMPLICITE DE QUALITÉ MARCHANDE OU D'ADÉQUATION À UN USAGE PARTICULIER. Aucun conseil ou information donnés par Hisense, ses fournisseurs, sociétés affiliées, ou contractuels ou leurs employés respectifs ne peut créer une telle garantie. Hisense décline expressément toute responsabilité quant au fonctionnement de l'un ou de tous les Services d'application à tout moment, et en achetant l'Appareil, vous acceptez ce déni sans aucune réclamation sur Hisense. Vous êtes seul responsable de la fourniture d'un actif et d'une connexion à Internet fonctionnelle, ainsi que de tout le matériel et/ou logiciel nécessaires pour utiliser l'appareil Hisense comme prévu.

### **Avertissement :**

**Les images dans le présent document sont uniquement fournies à titre indicatif et peuvent être différentes du produit réel.**

# Contenu

## Première utilisation

Utilisation du manuel électronique.....	3
Écran d'accueil.....	3
Connexion à Internet.....	3
Préparer Live TV.....	5
Utiliser un périphérique externe.....	6
Rubriques recommandées.....	6

## Utiliser la Live TV

Recherche des chaînes.....	7
Menu de la Live TV.....	7
Editer les chaînes.....	9
En savoir plus sur les réglages de prise en charge de Live TV.....	12

## Avantages de votre Smart TV

Utilisation d'un compte Google.....	15
Utilisation de l'Assistant vocal.....	15
Partage de contenu.....	18
Utiliser les applications.....	19
Paramètres et autorisations des applications.....	20
Affichage rehaussé.....	21

## Connexion d'un périphérique externe

Télécommandes et accessoires.....	22
Connexion de périphériques Bluetooth.....	23
Partager l'écran de votre téléphone intelligent/ordinateur sur le téléviseur.....	25
Utiliser AirPlay et HomeKit.....	25
Connexion de périphériques USB.....	26
Connexion d'un casque.....	27
Connexion d'un appareil audiovisuel (AV).....	27
Connexion de haut-parleurs ou d'autres récepteurs audio.....	28
Connexion d'un système audio numérique avec ARC/eARC.....	29
Connexion d'un ordinateur.....	30

## Aperçu des réglages

Images.....	31
Écran.....	35
Son.....	35
Sortie audio.....	38
Réseau et Internet.....	39
Généralités.....	40

# Contenu

Message du système.....	43
Utilisation du contrôle parental.....	44
Restaurer les paramètres d'usine par défaut.....	45

## Divertissement

Jeux.....	46
Paramètres de la barre de son.....	47
Sports.....	47
Média.....	48

## Fonctionnalités d'accessibilité

Configuration du menu d'accessibilité.....	53
--	----

## Dépannage

FAQ.....	54
Problèmes d'image.....	60
Problèmes de son.....	61
Problèmes de réseau.....	62
Problèmes avec les chaînes et la diffusion.....	62
Problèmes de connexion avec des appareils externes.....	62
Problèmes HDMI et CEC.....	63
Problèmes avec une application.....	64
Fichiers multimédias.....	64
Problèmes avec l'assistant vocal.....	64
D'autres problèmes.....	64

## Utilisation du manuel électronique

---

Consultez le manuel électronique ci-joint, qui contient des informations sur les principales fonctions de votre téléviseur.

Avertissement :

Les instructions et les images de ce manuel sont fournies uniquement à titre indicatif et peuvent différer du produit réel.

## Démarrage du manuel électronique

Appuyez sur la touche  de la télécommande pour sélectionner **Paramètres > Système > Système évolué > E-Manuel**.

Scannez le code QR avec votre smartphone pour ouvrir le manuel électronique sur votre appareil mobile.

**Remarque :**

- L'icône sur fond noir représente les touches de la télécommande.
- L'icône sur fond gris représente l'icône utilisée pour la sélection sur l'écran de l'appareil.

## Utilisation des touches dans le manuel électronique

### Recherche

Vous pouvez utiliser l'icône  en haut du manuel électronique pour rechercher les informations sur les caractéristiques du produit. Le manuel électronique fournira tous les titres et le contenu qui contiennent les informations recherchées.

### Réglages

Vous pouvez utiliser l'icône  en haut de l'écran d'accueil du manuel électronique pour régler la taille du texte.

## Écran d'accueil

---

Toutes les fonctions du téléviseur sont accessibles à partir de l'écran d'accueil.

### Afficher l'écran d'accueil

Appuyez sur la touche  de votre télécommande pour accéder à l'écran d'accueil.

Pour quitter l'écran d'accueil, utilisez votre télécommande ou utilisez les touches de navigation sur l'écran pour déplacer le curseur vers d'autres icônes, appuyez sur  pour entrer et sélectionner le service souhaité.

## Connexion à Internet

---

Pour accéder à Internet à l'aide d'une connexion filaire ou d'une connexion à un réseau WLAN disponible.

### Connexion à un réseau filaire (Ethernet)

Pour accéder à Internet grâce à une connexion câblée, il est recommandé d'utiliser un modem ou un routeur prenant en charge le protocole DHCP (Dynamic Host Configuration Protocol ou protocole de configuration dynamique de l'hôte). Les modems et les routeurs prenant en charge le DHCP fournissent

# Première utilisation

automatiquement l'adresse IP, le masque de sous-réseau, la passerelle et le DNS, vous n'avez donc pas à les saisir manuellement. La plupart des réseaux domestiques disposent déjà du DHCP.

Voyez l'image ci-dessous.

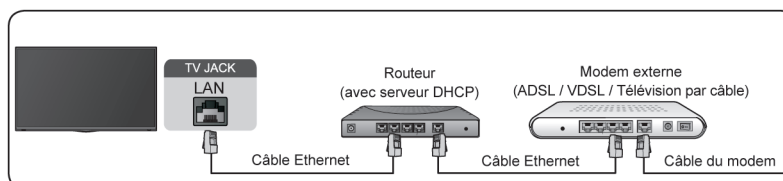

Après la connexion à un réseau câblé (Ethernet) :

Appuyez sur la touche de la télécommande pour sélectionner **Paramètres > Réseau et Internet**.

Allez dans la section ETHERNET et réglez le réseau TV en appuyant sur la touche pour accéder au sous-menu.

- **Type de connexion**

Indique si l'Ethernet est connecté.

- **Paramètres du serveur mandataire**

Vous pouvez définir le serveur proxy.

- **Paramètres IP**

Configurez les paramètres IP de votre connexion réseau.

**Information associée**

[Réseau et Internet](#) à la page 39

[Problèmes de réseau](#) à la page 62

[Le téléviseur ne peut pas se connecter au réseau.](#) à la page 56

## Connexion à un réseau WLAN

Pour vous connecter à un réseau WLAN disponible, assurez-vous que le routeur WLAN est allumé et que vous disposez du SSID ainsi que du mot de passe du routeur WLAN avant de tenter de vous connecter.

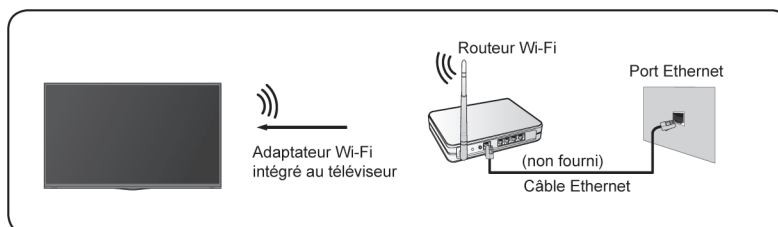

Pour accéder à Internet à l'aide d'une connexion WLAN :

Appuyez sur la touche de la télécommande pour sélectionner **Paramètres > Réseau et Internet > Wi-Fi**.

Pour accéder à Internet à l'aide d'une connexion WLAN :

1. Allumez votre **Wi-Fi**.
2. La liste des réseaux s'affichera automatiquement.
3. Sélectionnez un réseau Wi-Fi dans la liste, saisissez le mot de passe.

# Première utilisation

4. Si la connexion réseau n'apparaît pas dans la liste, sélectionnez **Tout afficher** pour afficher toute la liste, ou sélectionnez **Ajouter un réseau** pour saisir un nom de réseau Wi-Fi. Sélectionnez ensuite le type de mode de sécurité et saisissez le mot de passe.

## Information associée

[Réseau et Internet](#) à la page 39

[Problèmes de réseau](#) à la page 62

[Le téléviseur ne peut pas se connecter au réseau.](#) à la page 56

## Fonctionnalités liées à Internet

- Partage de contenu

Pour afficher sur l'écran de votre téléviseur du contenu multimédia, comme des vidéos, de la musique ou des photos enregistrées sur votre appareil Android/iOS/Ordinateur. Pour plus d'informations, reportez-vous à la section [Avantages de votre Smart TV > Partage de contenu](#) dans le présent manuel.

- Partager l'écran de votre téléphone intelligent/ordinateur sur le téléviseur

Pour afficher l'écran de votre appareil mobile ou de votre ordinateur sur le téléviseur. Pour plus d'informations, reportez-vous à la section [Connexion d'un périphérique externe > Partager l'écran de votre téléphone intelligent/ordinateur sur le téléviseur](#) dans le présent manuel.

## Préparer Live TV

### Connecter un antenne/câble au téléviseur

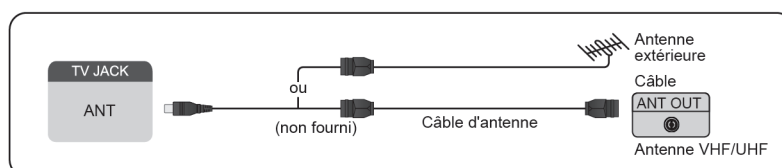

#### Remarque :

- Les prises du téléviseur peuvent varier et la fonction câble ou antenne peut ne pas être disponible pour certains modèles, pays ou régions.
- Vous pouvez également connecter des appareils pouvant recevoir des signaux de diffusion tels qu'un décodeur.

### Lancer la recherche automatique ou manuelle des chaînes

1. **INPUT** > TV
2. Appuyez sur la touche **⚙** de la télécommande pour sélectionner **Paramètres > Chaînes et entrées > Chaînes > Recherche automatique des chaînes / Recherche Manuelle**, ou appuyez sur la touche **⚙** de la télécommande pour sélectionner **Paramètres > Chaînes et entrées > Chaînes > Recherche automatique des chaînes / Recherche manuelle TNT / Recherche Manuelle TV Analogique**.

#### Remarque :

- La fonction ci-dessus peut varier en fonction des produits réels.

# Première utilisation

## Information associée

[Recherche des chaînes](#) à la page 7

## Utiliser un périphérique externe

---

### Basculer entre les appareils externes connectés au téléviseur

1. Appuyez sur la touche  de la télécommande.
2. Sélectionnez la source souhaitée.

### Modifier le nom des sources

1. Appuyez sur la touche  de la télécommande.
2. Appuyez sur la touche  pour renommer la source.

#### Remarque :

- La longueur maximale du nom est de 36 caractères.

## Rubriques recommandées

---

### Installer une application

Installez des applications depuis l'App Store pour vos préférences de divertissement. Pour plus d'informations, reportez-vous à [Avantages de votre Smart TV > Utiliser les applications > Installer une application](#) dans le présent manuel.

### Images

Réglez le mode d'image et d'autres paramètres d'image avancés. Pour plus d'informations, reportez-vous à la section [Aperçu des réglages > Images](#) dans le présent manuel.

### Écran

Modifiez la taille de l'image et utilisez la fonction Overscan. Pour plus d'informations, reportez-vous à la section [Aperçu des réglages > Écran](#) dans le présent manuel.

### Son

Réglez le mode audio et d'autres paramètres audio avancés. Pour plus d'informations, reportez-vous à la section [Aperçu des réglages > Son](#) dans le présent manuel.

### Sortie audio

Sélectionnez les haut-parleurs et réglez les paramètres de sortie audio. Pour plus d'informations, reportez-vous à la section [Aperçu des réglages > Sortie Audio](#) dans le présent manuel.

### Garder le téléviseur à jour

Configurez votre téléviseur pour télécharger le dernier logiciel. Pour plus d'informations, reportez-vous à la section [Aperçu des réglages > Message du système > Mise à jour du système](#) dans le présent manuel.

# Utiliser la Live TV

## Recherche des chaînes

---

Vous pouvez rechercher des chaînes automatiquement ou manuellement.

**Remarque :**

- La fonction antenne/câble peut ne pas être disponible pour certains modèles, pays ou régions.



## Recherche automatique des chaînes

Rechercher automatiquement des chaînes pour voir leur programmation sur votre téléviseur.

 > TV

Si aucune chaîne de télévision n'a été enregistrée auparavant, vous serez invité à effectuer une recherche de chaînes.

Dans Live TV, rendez-vous sur  /  > **Paramètres des chaînes > Chaînes > Recherche automatique des chaînes**

Avant de sélectionner Recherche automatique des chaînes, vous pouvez appuyer sur  /  > **Paramètres des chaînes > Chaînes > Mode Tuner** pour sélectionner **Antenne** ou **Câble**.

## Recherche Manuelle

Dans Live TV, rendez-vous sur  /  > **Paramètres des chaînes > Chaînes > Recherche Manuelle**

Saisissez une chaîne pour l'ajouter manuellement à votre téléviseur.

Dans Live TV, rendez-vous sur  /  > **Paramètres des chaînes > Chaînes > Recherche Manuelle TNT**

Dans Live TV, rendez-vous sur  /  > **Paramètres des chaînes > Chaînes > Recherche Manuelle TV Analogique**

## Menu de la Live TV

---

Vous pouvez accéder rapidement à la liste des chaînes, à la liste des chaînes favorites ou utiliser facilement les fonctions pertinentes lorsque vous regardez des programmes télévisés.

## Afficher la liste des chaînes

Dans Live TV, appuyez sur la touche  sur la télécommande pour afficher le menu de la liste des chaînes.

**En savoir plus sur le sous-menu de la liste des chaînes.**

Dans Live TV,  > 

# Utiliser la Live TV



## Liste de chaînes de télévision

Affichez les catégories de chaînes de la Live TV, telles que **Câble** et **Antenne**.

### Fav

Afficher les listes de favoris.

### Historique

Affiche les chaînes qui ont été regardées pendant une période de temps.

### Modifier

Modifiez la liste des chaînes.

### Remarque :

- Les options du sous-menu peuvent varier selon le modèle, pays ou région.

### Information associée

[Modifier la liste des chaînes](#) à la page 9

## Afficher la liste des chaînes favorites

Dans Live TV, appuyez sur la touche **OK** > **➤** > **▼** pour sélectionner **FAV** et sélectionnez **OK** pour afficher la liste des favoris.

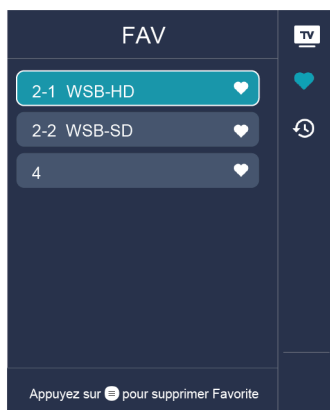

# Utiliser la Live TV

## Remarque :

- Ces étapes doivent être effectuées au regard des sources du téléviseur.

## Information associée

[Modifier la liste des chaînes favorites](#) à la page 10

## Editer les chaînes

Modifier manuellement la liste des chaînes de la liste des chaînes favorites selon vos préférences.

### Modifier la liste des chaînes

Exécutez d'abord la recherche des chaînes avant de modifier la liste des favoris.

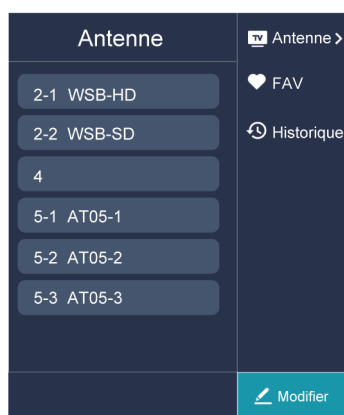

### Gérer les chaînes

Dans Live TV, appuyez sur **OK** > **➤** pour sélectionner une catégorie de chaîne de Live TV, telle qu'Antenne ou Câble, puis utilisez la croix directionnelle pour sélectionner **Modifier**.

- Supprimer :
  1. Sélectionnez la chaîne que vous souhaitez supprimer ou appuyez sur **OK** pour sélectionner plus de chaînes.
  2. Appuyez sur la touche **➤** pour effacer.
- Restaurer : Appuyez sur la touche **123** pour accéder au menu des couleurs et sélectionnez ROUGE pour accéder à la liste des chaînes supprimées. Appuyez sur la touche **◀** pour restaurer la chaîne supprimée.

# Utiliser la Live TV

Supprimer la chaîne en surbrillance ou appuyer sur [OK] pour sélectionner plus de chaînes

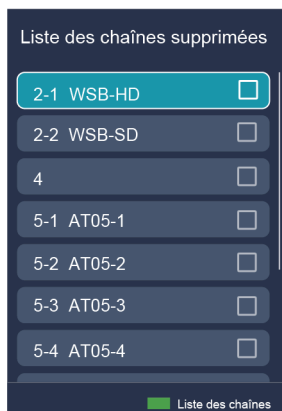
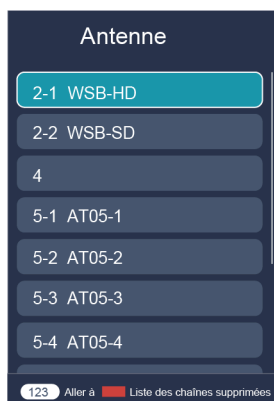

## Modifier la liste des chaînes favorites

Avant de modifier les listes de favoris, vous devez d'abord effectuer une recherche des chaînes.

### Ajouter une chaîne à la liste de favoris

Vous pouvez ajouter des chaînes avec différents types de réception à la liste de favoris.

1. Dans Live TV, appuyez sur la touche **OK** pour ouvrir la liste des chaînes.
2. Appuyez sur la touche **MENU** et sélectionnez la ou les chaînes que vous souhaitez ajouter à la liste de favoris en appuyant sur la touche **OK**.
3. Appuyez sur la touche **←** pour sélectionner **Ajouter aux Favoris**.
4. Appuyez sur la touche **OK** pour valider.
5. Ensuite, une icône en forme de cœur apparaîtra à côté de la chaîne ajoutée.

# Utiliser la Live TV

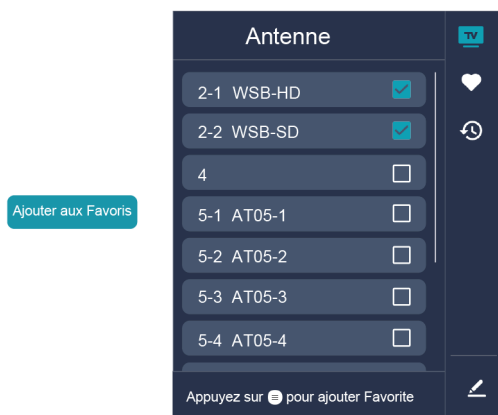

## Déplacer ou supprimer des chaînes d'une liste de favoris

Si vous souhaitez supprimer des chaînes favorites :

1. Dans Live TV, appuyez sur la touche **OK** > **➤** > **✔** pour sélectionner **FAV** et sélectionnez **OK** pour afficher la liste des favoris.
2. Appuyez sur le touche **☰** / **MENU** et sélectionnez la ou les chaînes que vous souhaitez supprimer de la liste de favoris en appuyant sur la touche **OK**.
3. Appuyez sur la touche **◀** pour sélectionner **Supprimer la chaîne**.
4. Appuyez sur la touche **OK** pour valider.
5. La chaîne que vous avez sélectionnée disparaîtra alors de la liste FAV.

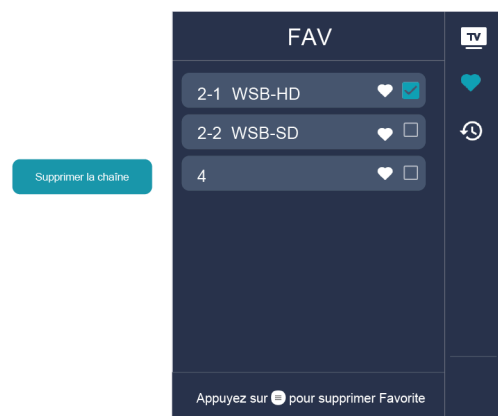

### Remarque :

- Ces étapes doivent être effectuées au regard des sources du téléviseur.
- Avant de modifier les listes des favoris, effectuez d'abord une recherche des chaînes.

### **☰** Information associée

[Recherche des chaînes](#) à la page 7

## En savoir plus sur les réglages de prise en charge de Live TV

Vous pouvez définir la langue audio ou la langue de sortie audio par défaut, etc.

### Langue Audio (MTS)

Vous pouvez choisir la langue audio en mode TNT et vous pouvez régler MTS sur **Mono**, **Stéréo**, ou **SAP** en mode TAT.

Lorsque vous êtes en mode TV en direct, appuyez sur  /  > **Paramètres des chaînes** > **Langue Audio (MTS)**.

### Audio principal/Audio secondaire

- **Langue préférée**

Définissez la langue de sortie audio par défaut pour le type de contenu numérique diffusé affiché.

- **Langue secondaire**

Définissez la langue de sortie audio secondaire pour les émissions numériques.

#### Remarque :

- Si l'audio principal et l'audio secondaire que vous avez sélectionnés sont inclus dans la liste MTS, la liste MTS affiche par défaut les paramètres de l'audio principal et de l'audio secondaire après avoir changé de chaîne ou allumé/éteint le téléviseur.

### Description d'une vidéo

Active l'audio descriptif diffusé pour les malvoyants.

Appuyez sur la touche  de la télécommande pour sélectionner **Paramètres** > **Chaînes et entrées** > **Chaînes** > **Description d'une vidéo**.

#### **Information associée**

[Configuration du menu d'accessibilité](#) à la page 53



### Guide

Le Guide offre un moyen pratique de vérifier les programmes de télévision pour les sept jours à venir. Les informations affichées dans le Guide sont mises à disposition par les diffuseurs de télévision pour les chaînes numériques. Le Guide offre également un moyen facile d'enregistrer vos programmes préférés et une fonction de rappel qui vous permet de changer automatiquement de chaîne à l'heure programmée pour ne pas rater vos programmes préférés. La disponibilité et la quantité d'informations sur le programme varient en fonction du diffuseur.

#### Remarque :

- La fonction Guide est uniquement disponible pour les chaînes numériques. Les chaînes analogiques ne sont pas prises en charge.

### Afficher le Guide des programmes

Lorsque vous êtes en mode TV en direct, appuyez sur  /  > **Paramètres des chaînes** > **Guide** pour afficher le guide des programmes.





# Utiliser la Live TV

## En savoir plus sur le menu Guide

- **Regarder**

Dans le Guide, lorsqu'un programme est sélectionné, appuyez sur  pour passer à la chaîne que vous souhaitez regarder.

- **PVR/Rappel**

Dans le Guide, appuyez sur la touche  /  pour sélectionner la chaîne. Appuyez sur la touche  /  pour sélectionner le programme en fonction de l'horaire.

Appuyez sur la touche  pour sélectionner **PVR** ou **Rappel**.

**Remarque :**

- La fonction PVR peut ne pas être disponible pour certains modèles, pays ou régions.

- **Programmé**

Dans le Guide, appuyez sur la touche  pour afficher le menu des couleurs et sélectionnez ROUGE. La liste des rappels et des enregistrements programmés s'affiche.

- **Détail**

Dans le Guide, appuyez sur la touche  pour afficher le menu des couleurs et sélectionnez VERT. Les détails du programme sélectionné seront affichés.

**Remarque :**

- Cette fonction peut ne pas être disponible pour certains modèles, pays ou régions.

- **24h-**

Dans le Guide, appuyez sur la touche  pour accéder au menu de couleurs et sélectionnez JAUNE pour choisir les programmes du jour précédent.

- **24h+**

Dans le Guide, appuyez sur la touche  pour entrer dans le menu des couleurs et sélectionnez BLEU pour choisir les programmes du jour suivant.

## Paramètres PVR

**Remarque :**

- Cette fonction peut ne pas être disponible pour certains modèles, pays ou régions.

La fonction Enregistrement USB (PVR) vous permet d'enregistrer facilement du contenu télévisuel numérique pour une consultation ultérieure.

Appuyez sur la touche  de la télécommande pour sélectionner **Paramètres > Chaînes et entrées > Chaînes > Réglages PVR et TimeShift**.

- Formatez le disque dur USB externe pour prendre en charge l'enregistrement via USB et Pause sur le direct. Lorsque vous connectez plusieurs périphériques de stockage USB au téléviseur, vous pouvez en sélectionner un pour les enregistrements ou bénéficier de la pause sur le direct dans **Réglages du PVR** ou **Réglage du TimeShift**. Le programme sera enregistré sur le périphérique de stockage sélectionné. Lors du lancement de Pause sur le direct, le programme sera enregistré temporairement sur le périphérique de stockage sélectionné.

## Utiliser la Live TV

- Vous pouvez ajouter du temps avant le début du programme pour démarrer l'enregistrement à l'avance ou après la fin du programme pour reculer la fin de l'enregistrement. La durée peut être réglée sur **Marge de début d'enregistrement** ou **Décalage de l'arrêt de l'enregistrement**.
- Lorsque votre téléviseur est en mode veille, vous pouvez rater le programme que vous souhaitez regarder. Si **Rappel de Mise en Marche** est activé, même lorsque votre téléviseur est en mode veille, il peut être allumé automatiquement à l'heure de rappel que vous avez définie.
- Lorsque **Timeshift permanent** est activé, le téléviseur démarre le Timeshift automatiquement chaque fois que vous commencez à regarder une chaîne de télévision en direct. Si vous changez de chaîne, Timeshift redémarrera à partir du moment où la chaîne a été modifiée. Quand **Timeshift permanent** est désactivé, le Timeshift commencera à partir du moment où vous démarrez la fonction.

### Service interactif

Vous pouvez **Activer** ou **Désactiver** le service interactif si votre téléviseur prend en charge la norme ATSC3.0.

### Visualisation sécurisée des chaînes

Fournit des avertissements concernant les chaînes non sécurisées.

# Avantages de votre Smart TV

## Utilisation d'un compte Google

---

Connectez-vous avec Google pour obtenir des applications, l'Assistant Google et des recommandations personnalisées.

### Connexion à un compte

Lorsque vous allumez le téléviseur pour la première fois, vous pouvez sélectionner **Configurer Google TV** pour vous connecter à un compte Google grâce au guide de configuration, si vous sélectionnez **Configurer service TV de base**. Vous pouvez également le configurer ultérieurement en appuyant sur  **Configurer Google TV**.

- Configuration à partir de l'application Google Home
- Configurer sur le téléviseur directement

Assurez-vous que votre téléviseur est connecté au réseau avant de vous connecter à votre compte Google. Pour plus d'informations sur les paramètres réseau, reportez-vous aux sections [Connexion à un réseau filaire \(Ethernet\)](#) ou [Connexion à un réseau WLAN](#) du présent manuel. Une fois le réseau connecté, saisissez votre adresse e-mail/téléphone et votre mot de passe, et sélectionnez **Se connecter**.

### Ajouter un compte enfant



Vous pouvez créer un espace personnalisé pour votre enfant avec un accès au contenu qu'il aime et des outils pour vous aider à garder le contrôle.

1. Une fois connecté au réseau, allez à  > **Paramètres** > **Comptes et connexion** > **Ajouter un enfant**.
2. Réglez Google TV pour un enfant de votre famille. Vous pourrez faire de même pour d'autres enfants plus tard.

### Ajouter un autre compte

Vous pouvez utiliser d'autres comptes dans les applications Google comme YouTube, mais vous ne verrez pas de recommandations pour ces comptes sur l'écran d'accueil de Google TV.

Assurez-vous que votre téléviseur est connecté au réseau avant de créer un nouveau compte. Pour plus d'informations sur les paramètres réseau, reportez-vous à la section [Connexion à un réseau filaire \(Ethernet\)](#) ou [Connexion à un réseau WLAN](#) du présent manuel.

1. Une fois connecté au réseau, allez à  > **Paramètres** > **Comptes et connexion** > **Ajouter un compte**.
2. Saisissez l'e-mail/le téléphone et le mot de passe.
3. Appuyez sur .

## Utilisation de l'Assistant vocal

---

Configurez l'assistant vocal pour contrôler votre téléviseur uniquement par votre voix.

### Configuration de Google Voice

La fonction Commande vocale peut ne pas être disponible pour certains modèles, pays ou régions.

# Avantages de votre Smart TV

## Assistant Google

Vous pouvez demander des informations, rechercher vos films préférés, contrôler votre téléviseur et plus encore, simplement en demandant à Google Assistant.

Avant de configurer l'Assistant Google, connectez le téléviseur à Internet et connectez-vous à votre compte Google.

### Comment démarrer l'Assistant Google

Vous pouvez choisir cette façon de démarrer l'Assistant Google :

- Appuyez sur la touche  /  de la télécommande.

### Remarque :

- Pour démarrer Google Assistant, vous devez d'abord associer la télécommande.
- La fonction Assistant Google peut ne pas être disponible pour certains modèles, pays ou régions.
- Les étapes de configuration ci-dessus peuvent varier en fonction des produits réels.

## Commande vocale mains libres



L'Assistant Google peut répondre à vos questions ou vous aider à modifier la configuration du téléviseur.

Avant d'utiliser cette fonction, connectez le téléviseur à Internet et connectez-vous à votre compte Google, en appuyant sur , puis sélectionnez **Paramètres > Comptes et connexion**.

### Remarque :

- La fonction Commande vocale mains libres peut ne pas être disponible pour certains modèles, pays ou régions.

### Comment configurer la commande vocale mains libres

1. Commutez la touche de contrôle en bas du téléviseur sur  pour activer le microphone.
2. Associez d'abord la télécommande, appuyez sur la touche  /  pour sélectionner « Oui, je suis connecté ».
3. Démarrez une conversation en disant « Hey Google » et la barre de dialogue apparaît en haut de l'écran du téléviseur. En même temps, le voyant lumineux s'allume.
4. Continuez le dialogue, tel que « Quel temps fait-il ? » ou « Augmenter le volume ».

## Mode sans écran

 > **Paramètres > Système > Système évolué > Mode sans écran**

Parler à l'Assistant Google même lorsque l'écran est éteint.

En mode sans écran, l'Assistant Google est toujours disponible pour vous aider même lorsque l'écran n'est pas allumé. Dites simplement « Hey Google » pour démarrer une conversation.

Cette fonction affectera la consommation d'énergie en veille. Pour l'éteindre, appuyez sur la touche , puis sélectionnez **Paramètres > Système > Système évolué > Mode sans écran**.

### Remarque :

- L'Assistant Google et ses fonctionnalités peuvent ne pas être disponibles, selon le pays/la région/la langue.
- Mode sans écran (uniquement pour les modèles avec Assistant Google distant).

# Avantages de votre Smart TV

## Configuration d'Alexa

Configurez ce paramètre pour contrôler votre téléviseur avec un appareil compatible Alexa. Alexa peut vous aider à modifier la configuration du téléviseur. En utilisant uniquement votre voix, vous pouvez modifier les sources, le volume, les chaînes, etc. Il suffit de demander à Alexa.

### Que faut-il pour contrôler votre téléviseur avec Amazon Alexa ?

- Des modèles d'Android TV qui prennent en charge Alexa.
- Appareil Amazon Echo ou l'application Alexa.
- Un compte Amazon pour l'application Alexa ou l'appareil Echo. Si vous n'avez pas de compte, veuillez en créer un avant le processus d'installation.
- Un compte My Brilliant Life pour connecter votre téléviseur. Vous pouvez créer un compte avant le processus d'installation ou en début de la période d'utilisation.
- Un réseau domestique avec des capacités Wi-Fi.
- Pour les problèmes d'accès à votre compte Amazon et d'utilisation de l'application Alexa lors de la configuration, veuillez consulter Amazon.com pour obtenir de l'aide.

### Comment configurer Alexa

1. Appuyez sur la touche , pour sélectionner **Paramètres > Système > Système évolué > Le contrôle de la télévision avec Alexa**.
2. Sélectionnez **Activer maintenant**.
3. Associez le téléviseur au compte My Brilliant Life. Scannez le code QR avec votre téléphone ou visitez le site Web sur votre téléphone ou ordinateur, connectez-vous à votre compte My Brilliant Life et saisissez le code présent à l'écran du téléviseur. La page Web et le code expireront après quelques minutes.
4. Ensuite, l'écran de votre téléviseur affiche une liste de noms de téléviseurs. Sélectionnez-en un ou saisissez un nom personnalisé. Ensuite, votre téléviseur apparaîtra dans la liste des noms d'appareils sur votre téléphone ou votre ordinateur.
5. Téléchargez l'application Alexa sur votre téléphone intelligent. Ouvrez l'application et connectez-vous à votre compte Amazon.
6. Dans l'application Alexa, sélectionnez la section Compétences, recherchez et activez la compétence My Brilliant Life. Suivez les instructions pour associer votre compte Amazon en saisissant le même compte My Brilliant Life que celui avec lequel vous avez signé sur votre téléviseur.
7. Une fois que vous avez activé la compétence et que le téléviseur est découvert par l'application Alexa, la page du téléviseur apparaît automatiquement.
8. Vous pouvez à présent demander à Alexa d'essayer certaines fonctions disponibles sur le téléviseur.

#### Remarque :

- Vous pouvez utiliser également des appareils Alexa externes (par exemple, l'application Alexa et Echo) pour contrôler votre Smart TV avec votre voix.
- Une fois votre compte My Brilliant Life créé, mais si vous ne pouvez pas voir l'étape Associer votre téléviseur sur votre téléphone ou votre ordinateur, veuillez vous déconnecter du compte et revisiter l'URL et vous reconnecter.
- Si vous ne voyez pas « Le contrôle de la télévision avec Alexa » dans les paramètres système, cela signifie que votre téléviseur ne prend pas en charge Alexa.
- La fonction Alexa peut ne pas être disponible pour certains modèles, pays ou régions.
- Les étapes de configuration ci-dessus peuvent varier en fonction des produits réels.

# Avantages de votre Smart TV

## Autres problèmes avec l'assistant vocal

Si vous souhaitez allumer votre téléviseur avec des appareils Alexa (par exemple, Echo, Echo Show) ou des appareils Google Home (par exemple, Google Home, Google Nest Hub), procédez comme suit :

1. Activez **Mode sans écran** (pour FFM) / **Activer la recherche du périphérique** (pour les non-FFM) sur  > **Paramètres** > **Système** > **Système évolué**.
2. Assurez-vous que votre téléviseur et vos appareils Alexa/Google Home sont connectés au même environnement réseau.

### Remarque :

- Seuls Alexa (la compétence Alexa doit être activée) et Google Smart Home Service permettent d'allumer votre téléviseur avec Alexa Echo ou Google Home.
- Cette fonction peut ne pas être disponible pour certains modèles, pays ou régions.

### Information associée

[Connexion à un réseau filaire \(Ethernet\)](#) à la page 3

[Connexion à un réseau WLAN](#) à la page 4

## Partage de contenu

Le partage de contenu vous permet d'afficher du contenu multimédia, comme des vidéos, de la musique ou des photos enregistrées sur votre appareil Android/iOS/Ordinateur sur l'écran du téléviseur.

### Partager du contenu multimédia depuis votre appareil

1. Connectez votre téléviseur et votre appareil Android/iOS/Ordinateur au même réseau.
2. Activez le partage de contenu sur  > **Paramètres** > **Système** > **Système évolué** > **Partage de contenu**.
3. Activez la fonction de partage de contenu sur votre appareil Android/iOS/Ordinateur.
4. Recherchez le nom du téléviseur dans la liste de recherche de votre appareil et sélectionnez-le. Attendez que la progression de la connexion soit terminée.
5. Sur votre appareil Android/iOS/Ordinateur, sélectionnez le contenu multimédia que vous souhaitez partager sur votre téléviseur.

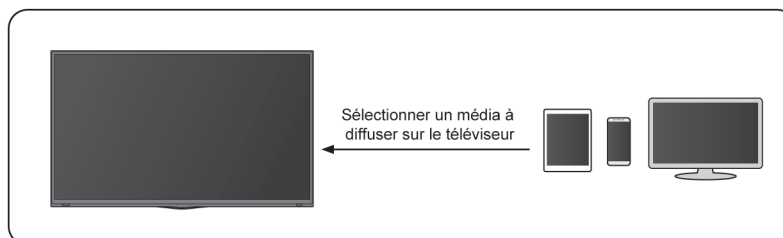

### Information associée



[Connexion à un réseau filaire \(Ethernet\)](#) à la page 3

[Connexion à un réseau WLAN](#) à la page 4

# Avantages de votre Smart TV

## Lecture du contenu multimédia de votre appareil sur le téléviseur

Vous pouvez connecter le contenu multimédia stocké sur votre appareil Android/iOS/Ordinateur à votre réseau local et lire le contenu sur votre téléviseur.

1. Connectez votre téléviseur et votre appareil Android/iOS/Ordinateur au même réseau.
2. Activez le partage de contenu sur  > **Paramètres** > **Système** > **Système évolué** > **Partage de contenu**.
3. Assurez-vous que votre contenu multimédia est visible sur votre appareil Android/iOS/Ordinateur via le réseau local.
4. Sur votre téléviseur, sélectionnez un appareil avec du contenu multimédia sur  > **Paramètres** > **Applications** > **Centre des médias**, ou sur  > **Vos applications** > **Centre des médias**. La liste de contenu multimédia de votre appareil Android/iOS/Ordinateur apparaît.
5. Sélectionnez un élément de contenu multimédia dans la liste à lire.

### Remarque :

- Selon le format de fichier, le contenu pourrait ne pas être lu.
- Le contenu peut ne pas être lu correctement ou la fonction peut ne pas fonctionner correctement en raison des conditions du réseau.

## Utiliser les applications

### > Applications

Depuis l'écran des applications, il existe de nombreuses applications recommandées pour vous, vous pouvez trouver vos préférées et les utiliser très facilement.

Vous pouvez trouver des applications populaires par catégories d'applications, d'autres appareils, etc.

De nombreuses applications installées en usine sont disponibles pour vos préférences de divertissement.

## Installer une application

Bien que votre téléviseur dispose de nombreuses applications installées en usine, vous souhaitez peut-être en télécharger d'autres.

Pour installer une application :

1. À partir de l'écran Applications, vous pouvez utiliser la zone de recherche pour rechercher les applications et les jeux que vous souhaitez installer.
2. Sélectionnez **Installer**. L'application sélectionnée est installée sur le téléviseur.

### Remarque :

- Pour utiliser cette fonction, votre téléviseur doit être connecté à Internet.
- L'installation des applications est gratuite, mais l'utilisation de certaines applications peut être payante.

## Gérer les applications

Pour déplacer une application :

1. Depuis l'écran des applications, utilisez les touches de navigation de votre télécommande pour sélectionner l'application que vous souhaitez déplacer. Appuyez longuement sur la touche .
2. Sélectionnez **Déplacer**.

## Avantages de votre Smart TV

3. Utilisez les touches de navigation de votre télécommande pour déplacer l'application vers un nouvel emplacement. Appuyez sur la touche **OK** pour valider.
4. Appuyez sur la touche **←** pour terminer.

### Supprimer une application

Vous ne pouvez supprimer que les applications installées par les utilisateurs. Les applications installées par défaut ne peuvent pas être supprimées.

Pour supprimer une application :

1. Depuis l'écran des applications, utilisez les touches de navigation de votre télécommande pour sélectionner l'application que vous souhaitez supprimer. Appuyez longuement sur le bouton **OK** et sélectionnez **Voir les détails**.
2. Sélectionnez **Désinstaller**.
3. Un message de dialogue apparaît vous demandant si vous souhaitez désinstaller cette application. Confirmez en appuyant sur **OK** et l'application sera supprimée de tous les utilisateurs de l'appareil.

**Remarque :**

- Si vous ne trouvez pas l'application que vous souhaitez supprimer sur la page d'accueil, vous pouvez appuyer sur **⚙** > **Paramètres** > **Applications** > **Afficher toutes les applications**.

### Paramètres et autorisations des applications

---

Vous pouvez trouver toutes les applications présentes sur le téléviseur dans **⚙** > **Paramètres** > **Applications** > **Afficher toutes les applications**.

Sélectionnez l'application, vous pouvez voir les informations de **Version**, **Stockage utilisé**, ou vous pouvez **Disponible**, **Désinstaller/Forcer l'arrêt**, **Désinstaller les mises à jour**, **Désactiver**, etc.

#### Effacer les données

**⚙** > **Paramètres** > **Applications**, sélectionner l'application, puis sélectionnez **Effacer les données**.

Toutes les données de cette application seront définitivement supprimées. Cela inclut tous les fichiers, paramètres, comptes, bases de données, etc.

#### Vider le cache

Vider le cache des applications et du système.

#### Effacer les actions par défaut

Effacer les valeurs par défaut des applications.

#### Autorisations

Vous pouvez activer ou désactiver la localisation, et si vous activez **Supprimer les autorisations si l'application n'est pas utilisée**, vous pouvez protéger vos données, les autorisations pour cette application seront supprimées si l'application n'est pas utilisée pendant quelques mois.

# Avantages de votre Smart TV

## Affichage rehaussé

Appuyez sur la touche  de la télécommande pour sélectionner **Paramètres > Système > Système évolué > Affichage rehaussé**.

Vous pouvez activer les fonctionnalités Amélioration de l'affichage pour améliorer l'expérience de visualisation.

Cette fonction peut ne pas être disponible pour certains modèles, pays ou régions.

## Reconnaissance automatique du contenu (ACR)

Propose un réglage de la qualité de l'image et de la qualité audio adapté au contenu en cours de diffusion.

Cette fonction peut ne pas être disponible pour certains modèles, pays ou régions.

Pour utiliser cette fonction, vous devez accepter le contrat de licence de l'utilisateur final et la politique de confidentialité/conditions générales de la fonctionnalité intelligente.

Vous verrez les autres paramètres d'Amélioration de l'affichage passer d'un état grisé à un état en surbrillance. Lorsque cela se produit, les fonctionnalités **Adaptation automatique du mode image** et **Adaptation automatique du mode son** seront activées.

## Adaptation automatique du mode image

Permet de passer automatiquement au mode image le mieux adapté au contenu affiché.

Cette fonction peut ne pas être disponible pour certains modèles, pays ou régions.

## Adaptation automatique du mode son

Permet de passer automatiquement au mode son le plus adapté au contenu visionné.

Cette fonction peut ne pas être disponible pour certains modèles, pays ou régions.



# Connexion d'un périphérique externe

## Télécommandes et accessoires

Connectez des télécommandes ou d'autres accessoires, tels qu'un clavier, une souris et une manette de jeu pour interagir facilement avec votre Smart TV.

### Connecter la télécommande

Associez la télécommande Bluetooth au téléviseur.

1. Pour associer la télécommande Bluetooth au téléviseur après avoir allumé le téléviseur pour la première fois, des instructions sur la façon d'associer la télécommande apparaîtront à l'écran.
2. Si votre télécommande ne parvient pas à s'associer avec le téléviseur, gardez la télécommande à moins de 10 pieds (304,8 cm) du téléviseur, maintenez appuyées les touches  et  en même temps au moins trois secondes pour commencer l'association jusqu'à ce que vous voyiez la lumière clignoter sur la télécommande.

#### Remarque :

- Si votre télécommande ne parvient pas à s'associer avec le téléviseur, vérifiez que le **Bluetooth** est réglé sur **Activer** en appuyant sur la touche  pour sélectionner **Paramètres > Télécommandes et accessoires > Bluetooth** sur **Activer**.
- Cette fonction peut ne pas être disponible pour certains modèles, pays ou régions.
- Si une erreur venait à se produire pendant l'association de la télécommande, des interférences pourraient en être la cause. Essayez de supprimer les interférences et essayez d'associer à nouveau la télécommande.
- Si une erreur se produit avec la télécommande alors que les piles sont suffisamment chargées, vous pouvez retirer les piles pendant 1~2 secondes puis les réinsérer. La télécommande devrait fonctionner normalement.
- La télécommande ne peut pas être associée avec le téléviseur lorsque le téléviseur est en mode veille.

### Utiliser HDMI et CEC

Utilisez la télécommande du téléviseur pour commander des appareils externes connectés au téléviseur grâce à un câble HDMI. Les appareils externes doivent prendre en charge les fonctions HDMI et CEC.

### Connexion d'un appareil externe via la fonction HDMI et CEC

Appuyez sur la touche  pour sélectionner **Paramètres > Chaînes et entrées > Entrées > Commande HDMI**.

1. Réglez **Commande HDMI** sur **Activer**.
2. Connecter un périphérique compatible HDMI et CEC au téléviseur.
3. Allumez l'appareil externe connecté. L'appareil sera automatiquement associé au téléviseur. Une fois la connexion terminée, vous pouvez accéder au menu du périphérique connecté sur l'écran de votre téléviseur à l'aide de la télécommande de votre téléviseur et commander le périphérique.

### Activation de l'extinction automatique de périphériques

Appuyez sur la touche  pour sélectionner **Paramètres > Chaînes et entrées > Entrées > Désact. auto de l'appareil**.

Réglez cette fonction sur **Activer** pour éteindre les appareils externes compatibles CEC lorsque le téléviseur est éteint.

# Connexion d'un périphérique externe

## Activation de la mise en marche automatique du téléviseur

Appuyez sur la touche  pour sélectionner **Paramètres > Chaînes et entrées > Entrées > Allumer automatiquement la télé.**

Réglez cette fonction sur Activer pour allumer le téléviseur lorsque les appareils externes compatibles CEC est allumé.

## Fonction de format HDMI

Dans la source HDMI, appuyez sur le bouton  /  pour sélectionner **Format HDMI.**

Veillez sélectionner **Format amélioré** si votre appareil HDMI prend en charge le format 4K HDR. S'il ne prend pas en charge le format 4K HDR, veuillez sélectionner **Format standard.**

### Remarque :

- Des câbles HDMI doivent être utilisés pour connecter des appareils compatibles HDMI et CEC à votre téléviseur.
- Les fonctions HDMI et CEC de l'appareil connecté doivent être activées.
- Si vous connectez un appareil HDMI non compatible avec les fonctions HDMI et CEC, toutes les fonctions de contrôle HDMI et CEC ne fonctionneront pas.
- Selon l'appareil HDMI connecté, les fonctions de contrôle HDMI et CEC peuvent ne pas fonctionner.
- Les fonctions HDMI et CEC prennent en charge les fonctions Lecture avec une seule touche, Contrôle de routage, Mise en veille du système, Transfert de nom OSD du dispositif, Ignorer une télécommande, État d'alimentation de l'appareil et Contrôle du système audio.

### Information associée

[Problèmes HDMI et CEC](#) à la page 63

## Contrôler le téléviseur avec un clavier, une souris ou une manette de jeu

Connectez un clavier, une souris ou une manette de jeu pour contrôler facilement votre téléviseur.

### Connecter un clavier, une souris ou une manette de jeu USB

Branchez le câble du clavier, de la souris ou de la manette de jeu sur le port USB de votre téléviseur.

### Connecter un clavier, une souris ou une manette de jeu Bluetooth

Recherchez le nom de l'appareil Bluetooth dans **Paramètres > Télécommandes et accessoires** et sélectionnez-le.

### Remarque :

- Les souris, manettes de jeu ou claviers connectés grâce à la technologie USB ou Bluetooth peuvent ne pas être compatibles avec certaines applications.
- La fonction Bluetooth peut ne pas être prise en charge selon les modèles, pays ou régions.
- Pour plus d'informations sur la façon de connecter un périphérique Bluetooth, reportez-vous au manuel d'utilisation du périphérique Bluetooth.

### Information associée

[Connexion d'un appareil Bluetooth](#) à la page 24

## Connexion de périphériques Bluetooth

Vous pouvez vous connecter des périphériques via la technologie Bluetooth.

# Connexion d'un périphérique externe

## Activer la fonction Bluetooth sur votre téléviseur

Appuyez sur la touche  pour sélectionner **Paramètres > Télécommandes et accessoires > Visibilité Bluetooth** sur **Activer**.

## Connexion d'un appareil Bluetooth

Pour associer un appareil Bluetooth tel qu'un casque, des haut-parleurs, un clavier, une souris Bluetooth ou même des appareils mobiles :

1. Avant d'associer vos appareils Bluetooth, assurez-vous qu'ils sont en mode d'association et placez-les à portée du téléviseur. Pour savoir comment mettre vos appareils Bluetooth en mode d'association, reportez-vous au manuel de vos appareils.
2. Appuyez sur la touche  pour sélectionner **Paramètres > Télécommandes et accessoires > Associer un accessoire** pour mettre le téléviseur en mode d'association. Une liste des appareils Bluetooth disponibles s'affiche.
3. Sélectionnez l'appareil souhaité dans la liste, puis suivez les instructions à l'écran. Si vous êtes invité à saisir un mot de passe, reportez-vous aux instructions du manuel d'utilisation de l'appareil. Une fois l'association terminée, l'appareil est connecté au téléviseur.

### Remarque :

- Vous devez d'abord dissocier un appareil jumelé si le nombre maximum d'appareils associés a été atteint.

### Remarque :

- Un haut-parleur Bluetooth ou un casque Bluetooth peut être connecté au téléviseur à tout moment, vous pouvez également sélectionner Casque uniquement.
- Des problèmes de compatibilité peuvent survenir en fonction de la prise en charge du périphérique Bluetooth.
- Les claviers Bluetooth peuvent ne pas être fonctionnels avec certaines applications.
- Le téléviseur et les appareils Bluetooth peuvent être déconnectés si la distance qui les sépare est trop importante.
- Cette fonction peut ne pas être disponible pour certains modèles, pays ou régions.

### Information associée

[Configuration des réglages du casque](#)

## Écouter l'audio via des appareils Bluetooth

1. Associez les appareils audio Bluetooth à l'aide de la fonction Bluetooth du téléviseur. Reportez-vous au manuel d'utilisation de votre appareil audio tel qu'une enceinte Bluetooth, une barre de son et des écouteurs pour connaître les étapes détaillées de connexion et l'utilisation.
2. Appuyez sur la touche  de la télécommande pour sélectionner **Paramètres > Écran et son > Sortie Audio > Sélection de la sortie audio**, puis sélectionnez l'option **Bluetooth** pour écouter l'audio via des appareils Bluetooth.

### Remarque :

- Des problèmes de compatibilité peuvent survenir en fonction de l'appareil Bluetooth.
- Le téléviseur et les appareils Bluetooth peuvent être déconnectés si la distance qui les sépare est trop importante.

## Connexion d'un périphérique externe

- Cette fonction peut ne pas être disponible pour certains modèles, pays ou régions.

### Partager l'écran de votre téléphone intelligent/ordinateur sur le téléviseur

Pour diffuser le contenu de votre appareil mobile sur le téléviseur. Regardez des vidéos, des photos et plus encore de votre appareil mobile sur l'écran de votre téléviseur.

Appuyez sur la touche **ⓘ** pour sélectionner **Applications**, et sélectionnez **Partage d'écran** ou **⚙ > Paramètres > Applications > Partage d'écran**.

1. Connectez votre appareil mobile au réseau WLAN.
2. Activez la fonction de partage d'écran de votre appareil Android/Windows 10. Le nom et l'emplacement de la fonction seront différents selon votre appareil. La fonction peut être appelée « Affichage WLAN », « Smart view », « Projection WLAN », etc.
3. Trouvez le nom du téléviseur dans la liste de recherche de votre périphérique et sélectionnez-le. L'écran de votre appareil mobile sera mis en miroir une fois que vous aurez sélectionné votre téléviseur. Vous pouvez fermer l'application de partage d'écran avec la touche RETOUR ou QUITTER.

#### Remarque :

- Certains périphériques ne sont pas compatibles avec la fonction de diffusion sur un deuxième écran.

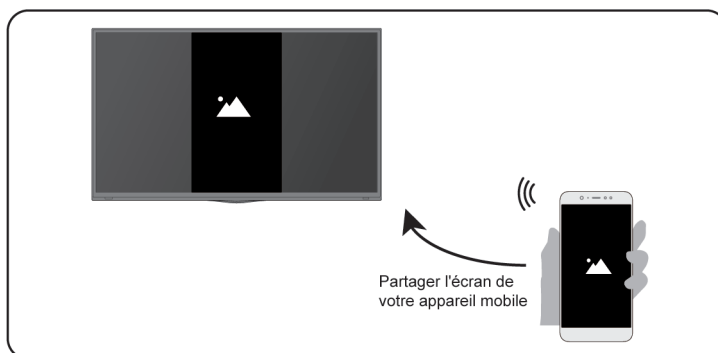

#### ☰ Information associée

[Connexion à un réseau WLAN](#) à la page 4

### Utiliser AirPlay et HomeKit

#### Remarque :

- Cette fonction peut ne pas être disponible pour certains modèles, pays ou régions.
- L'autocollant Works with Apple signifie qu'un accessoire a été conçu pour fonctionner spécifiquement avec la technologie identifiée dans l'autocollant et a été certifié par le développeur pour répondre aux normes de performance Apple. Apple n'est pas responsable du fonctionnement de cet appareil ni de sa conformité aux normes de sécurité et de réglementation.



# Connexion d'un périphérique externe

## Utiliser Airplay

Utilisez AirPlay pour partager sans fil du contenu audio et vidéo depuis votre iPhone, iPad ou Mac vers votre téléviseur. Diffusez de la musique et des vidéos, partagez vos photos ou reproduisez exactement ce qui s'affiche sur l'écran de votre appareil.

AirPlay est une source dans les entrées. Appuyez sur la touche  de la télécommande pour afficher la liste des entrées, puis sélectionnez AirPlay pour accéder à AirPlay. Ensuite, vous pouvez sélectionner les paramètres AirPlay et HomeKit. Vous pouvez également trouver les réglages d'AirPlay et de HomeKit dans les réglages du système de votre téléviseur.

### Comment utiliser AirPlay :

1. Assurez-vous que votre appareil Apple est connecté au même réseau que votre téléviseur.
2. Localisez l'icône AirPlay sur les applications multimédias prises en charge ou l'icône Partage d'écran dans Centre de contrôle sur votre appareil Apple. Selon le contenu, ces étapes peuvent varier :
  - Pour partager l'écran de votre appareil, ouvrez le Centre de contrôle et appuyez sur Partage d'écran .
  - Pour diffuser de l'audio à partir d'une application de musique ou de podcast prise en charge, appuyez sur Audio AirPlay .
  - Pour diffuser une vidéo à partir d'une application prise en charge, appuyez sur AirPlay vidéo .
3. Sélectionnez votre téléviseur dans la liste pour commencer à utiliser AirPlay.

### Remarque :

- Un téléviseur compatible AirPlay.
- Le téléviseur et les appareils Apple sont connectés au même réseau.
- L'icône est fournie uniquement à titre de référence. Dans certaines applications, vous devrez peut-être d'abord appuyer sur une autre icône.
- Si un code d'accès AirPlay apparaît sur l'écran de votre téléviseur, saisissez-le sur votre appareil Apple pour continuer.

## Utiliser HomeKit

Utilisez HomeKit pour contrôler facilement et en toute sécurité votre téléviseur à l'aide de vos appareils Apple.

1. Pour configurer HomeKit, ouvrez les réglages d'AirPlay et de HomeKit sur le téléviseur. Localisez la section HomeKit et sélectionnez « Configurer ».
2. L'écran de configuration de HomeKit affichera sur le téléviseur un code QR d'association. Utilisez votre iPhone ou iPad pour scanner le code QR, puis suivez les instructions à l'écran pour terminer la configuration de HomeKit.

### Remarque :

- Les opérations disponibles varient en fonction de la version de l'application et du logiciel.

## Connexion de périphériques USB

Connectez les périphériques USB tels que des disques durs, des clés USB et des appareils photo numériques pour parcourir les photos et écouter de la musique.

## Connexion d'un périphérique externe

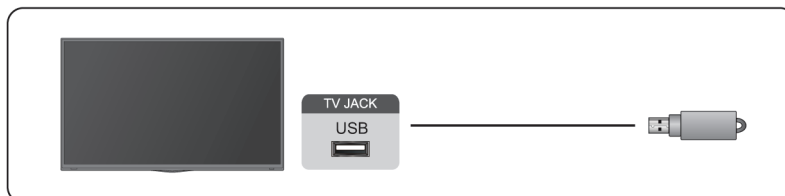

- Prend en charge les disques USB de 4 Go, 8 Go, 16 Go, 32 Go, 64 Go, 128 Go et d'autres tailles courantes du marché, et le disque dur de 8 To est actuellement pris en charge.
- Format pris en charge : NTFS, FAT32.
- Certains appareils photo numériques peuvent ne pas être compatibles avec le téléviseur.

Sélectionnez le contenu que vous souhaitez lire ou afficher. Pour plus d'informations, reportez-vous à la section [Divertissement > Média](#) dans le présent manuel.

## Connexion d'un casque

Vous pouvez connecter le casque (non fourni) à la prise HEADPHONE de votre téléviseur. Lorsque le casque est connecté, le son des haut-parleurs intégrés est coupé.

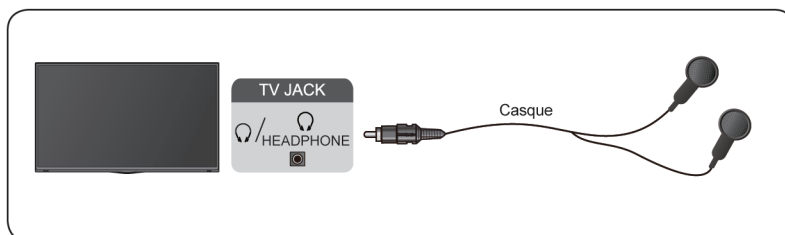

### Remarque :

- La prise HEADPHONE peut ne pas être disponible sur certains modèles.
- Les casques avec microphone ne sont pas pris en charge.
- Si l'option **Casque avec haut-parleurs** est sélectionnée dans **Paramètres > Écran et son > Sortie Audio > Mode casque**, le casque et le téléviseur auront une sortie sonore simultanée.

### Information associée

[Configuration des réglages du casque](#)

## Connexion d'un appareil audiovisuel (AV)

### Connexion avec un câble vidéo composite

Pour connecter un appareil AV avec un câble vidéo composite (non fourni), reportez-vous à la figure suivante.

Une fois la connexion établie, à l'aide de votre télécommande, sélectionnez la  et sélectionnez **AV** comme source.

# Connexion d'un périphérique externe

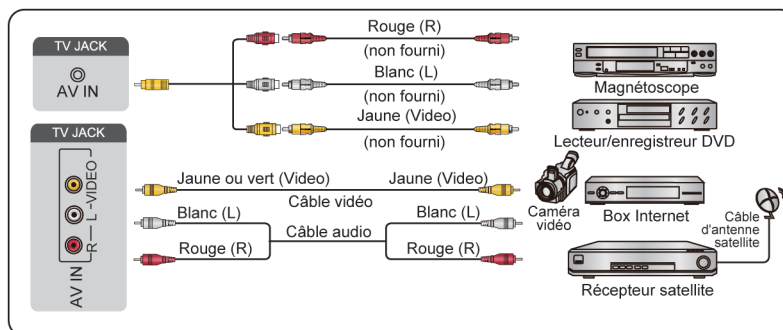

## Remarque :

- Les prises AV IN peuvent différer selon le modèle.
- Les prises AV IN peuvent ne pas être disponibles sur certains modèles. Utilisez d'autres prises pour connecter des appareils AV.

## Connexion avec un câble HDMI

Pour connecter un appareil AV avec un câble HDMI (non fourni), reportez-vous à la figure suivante.

Lorsque la connexion est terminée, à l'aide de votre télécommande, appuyez sur la touche **INPUT** et sélectionnez la source HDMI correspondante.

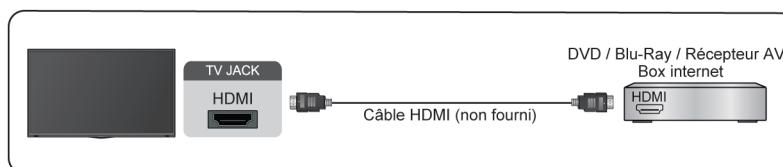

## Remarque :

- Veuillez consulter le manuel d'utilisation de votre appareil pour des instructions étape par étape.
- Certains appareils, tels que les lecteurs DVD, requièrent que le signal HDMI soit correctement réglé dans les paramètres de l'appareil. Veuillez consulter le manuel de l'utilisateur de votre périphérique pour les instructions.
- Si le téléviseur n'émet aucun son, configurez les paramètres audio de l'appareil.

## Information associée

[Utiliser HDMI et CEC](#) à la page 22

## Connexion de haut-parleurs ou d'autres récepteurs audio

Pour connecter un Haut-parleur ou un autre récepteur audio en utilisant un câble audio (non fourni), voyez l'illustration suivante.

Assurez-vous que les périphériques audio connectés sont allumés avant de mettre le téléviseur sous tension.

Si un système audio numérique est connecté à la prise DIGITAL AUDIO OUT, baissez le volume du téléviseur et utilisez votre système audio numérique pour contrôler le volume.

## Connexion d'un périphérique externe

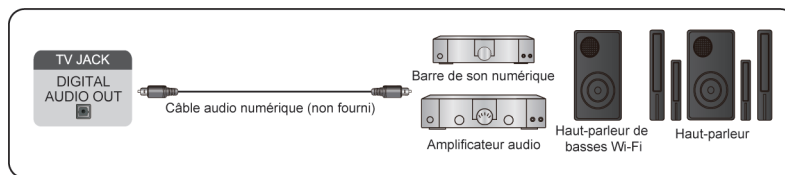

### Remarque :

- Si vous préférez utiliser Audio Return Channel/Enhanced Audio Return Channel, veuillez vous référer à la section [Connexion d'un périphérique externe > Connexion d'un système audio numérique avec ARC](#) dans le présent manuel.
- Vous pouvez connecter le port DIGITAL AUDIO OUT à l'arrière du téléviseur au port optique de l'amplificateur. Ensuite rendez-vous sur **⚙ > Paramètres > Écran et son > Sortie Audio > Sortie audio numérique** pour sélectionner **Dolby Audio - Dolby Digital** de manière à recevoir le son Dolby Digital.

### Information associée

[Sélectionner les haut-parleurs](#) à la page 38

## Connexion d'un système audio numérique avec ARC/eARC

Si vous souhaitez utiliser la fonction Audio Return Channel (ARC ou canal de retour audio) ou enhanced Audio Return Channel (eARC ou canal de retour audio amélioré) pour renvoyer l'audio du téléviseur à travers un câble HDMI à un système audio numérique, vous pouvez le connecter au port HDMI (ARC/eARC) de votre téléviseur.

Cette fonction vous permet également de faire fonctionner le système audio à travers de la télécommande de votre téléviseur au lieu d'utiliser les télécommandes de chaque appareil.

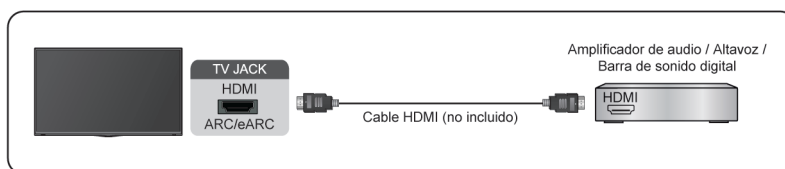

Après la connexion :

1. Activez le système audio.
2. Si l'appareil prend en charge la fonction eARC, appuyez sur la touche **⚙** de la télécommande pour sélectionner **Paramètres > Écran et son > Sortie Audio > eARC**.

### Remarque :

- Le récepteur audio doit prendre en charge la fonction ARC.
- Si l'appareil dispose d'une fonction de sélection de source, vous devez le régler sur TV.
- Lorsque ce port est utilisé pour la fonction ARC, il peut être utilisé comme source de signal lorsqu'un lecteur DVD est connecté à un amplificateur et que l'amplificateur est connecté au téléviseur. Certains amplificateurs peuvent ne pas prendre en charge la connexion en série.
- L'audio 5.1 CH (voies) est disponible lorsque le téléviseur est connecté à un appareil externe qui prend en charge le son surround 5.1 voies. Vous pouvez appuyer sur la touche **⚙** de la télécommande pour

## Connexion d'un périphérique externe

sélectionner **Paramètres > Écran et son > Sortie Audio > Sortie audio numérique** et choisir **Dolby Audio - Dolby Digital Plus** pour recevoir l'audio en 5.1 canaux.

### Information associée

[Sélectionner les haut-parleurs](#) à la page 38

## Connexion d'un ordinateur

Vous pouvez connecter un ordinateur au téléviseur à l'aide d'un câble HDMI pour utiliser votre téléviseur comme moniteur de l'ordinateur.

Après avoir connecté le PC, appuyez sur la touche . Sélectionnez l'ordinateur connecté en tant que source.

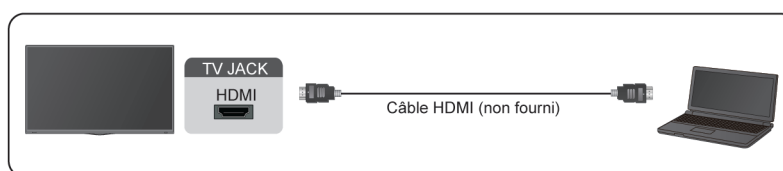

### Remarque :

- Pour une meilleure qualité d'image, réglez la résolution de l'ordinateur et assurez-vous que la résolution est prise en charge par le téléviseur.
- Si votre téléviseur n'émet aucun son, modifiez les paramètres audio de l'ordinateur.
- Si vous souhaitez connecter votre ordinateur en WLAN au téléviseur, veuillez vous référer aux sections [Avantages de votre Smart TV > Partage de contenu](#) ou alors [Connexion d'un périphérique externe > Partager l'écran de votre téléphone intelligent/ordinateur sur le téléviseur](#) du présent manuel.

## Images

Réglez les paramètres généraux de l'image et d'autres paramètres d'image avancés.

### Réglages généraux

Appuyez sur la touche  de la télécommande pour sélectionner **Paramètres > Écran et son > Images > Général**.

### Choisir un mode Image

Appuyez sur la touche  de la télécommande pour sélectionner **Paramètres > Écran et son > Images > Général > Mode Image**.

Vous pouvez sélectionner le mode Image qui offre la meilleure expérience de visualisation.

#### Remarque :

- Les options peuvent varier en fonction du modèle, du pays ou de la région et du contenu que vous regardez. Veuillez vous référer au produit spécifique.

#### Lorsque vous utilisez une source normale

Si vous souhaitez configurer les paramètres de votre image, certains modes d'image sont disponibles :

- **Vif (dynamique)**

Vous pouvez profiter d'une expérience visuelle plus intense.

- **Standard**

Utilisez le mode Standard pour visionner du contenu normal tel que les actualités, des films ou des documentaires.

- **Économie d'énergie**

Le mode Économie d'énergie vous permet d'économiser de l'énergie.

- **Jeux**

Activez le mode Jeu pour optimiser les paramètres du téléviseur et profiter d'une meilleure expérience de jeu avec une console de jeux ou un ordinateur connecté au téléviseur.

- **Sports**

L'image est optimisée pour regarder les sports.

- **Cinéma jour**

Le mode Cinéma jour correspond à l'effet de qualité de différentes scènes de luminosité ambiante.

- **Cinéma nuit**

Le mode Cinéma nuit correspond à l'effet de qualité de différentes scènes de luminosité ambiante.

- **Mode automatique**

Le mode d'image est réglé automatiquement.

- **FILMMAKER MODE**

Un mode de qualité d'image.

#### Remarque :

- Le mode automatique peut ne pas être disponible pour certains modèles, pays ou régions.
- Le mode Jeu ne peut pas être utilisé avec le tuner ni avec la source USB.

# Aperçu des réglages

## Lorsque vous utilisez un signal HDR

La technologie HDR (High Dynamic Range pour plage dynamique élevée) permet d'améliorer l'expérience visuelle grâce à un contraste plus élevé et des couleurs plus vives. Les parties lumineuses de l'image paraissent plus lumineuses et les parties sombres paraissent plus sombres. Le téléviseur peut afficher une large gamme de couleurs.

### Remarque :

- Lorsque vous utilisez un signal HDR, le mode d'image est le mode Image HDR.

## Lorsque vous utilisez un signal Dolby Vision

Inspiré de la technologie du cinéma, Dolby Vision est le format qui permet à votre téléviseur d'offrir une gamme complète de couleurs, des images à plage dynamique élevée, des blancs plus brillants et des noirs sombres grâce à l'étalonnage scène par scène.

### Remarque :

- Lorsque vous utilisez un signal Dolby Vision, le mode d'image est le mode Image Dolby vision.

## Appliquer les paramètres d'images

Appuyez sur la touche  de la télécommande pour sélectionner **Paramètres > Écran et son > Images > Général > Appliquer les paramètres d'images**.

Réglez le mode d'image actuel pour qu'il soit utilisé sur toutes les sources (y compris les appareils externes et les sources OTT ou de service par contournement) ou uniquement pour la source actuelle.

## Scène intelligente

Reconnaît la scène sur le contenu que l'utilisateur regarde et améliore la qualité de l'image.

### Remarque :

- Le mode Scène intelligente peut ne pas être disponible sur certains modèles, pays et régions.

## Capteur de luminosité automatique

Le téléviseur réglera automatiquement les paramètres de l'image en fonction de la lumière ambiante de votre pièce.

### Capteur de luminosité automatique

Vous pouvez activer ou désactiver le capteur de lumière automatique.

### Décalage du capteur de lumière

Réglez la limite inférieure de la plage de réglage du rétroéclairage dynamique. Il s'agit d'une fonction permettant d'économiser de l'argent, car elle réduit la consommation d'énergie.

Si vous désactivez le capteur automatique de luminosité, le menu Décalage du capteur de lumière ne peut pas être sélectionné.

## Détection automatique du type de contenu

Un mode de qualité d'image, qui peut basculer automatiquement lorsqu'il est activé en fonction de la source du film.

## Angle de vision amélioré

Activez-la pour optimiser votre angle de vue et vous bénéficierez d'une meilleure expérience de visionnage.

Cette fonction peut ne pas être disponible pour certains modèles, pays ou régions.

# Aperçu des réglages

## ☰ Information associée

[Problèmes d'image](#) à la page 60

## Utiliser la fonction Luminosité

Appuyez sur la touche  de la télécommande pour sélectionner **Paramètres > Écran et son > Images > Luminosité**.

Vous pouvez configurer les paramètres du Mode Image qui offrent la meilleure expérience de visionnage. Les options peuvent varier en fonction du modèle, du pays ou de la région et du mode Image sélectionné.

- **Contrôle dynamique rétroéclairage (ou Local Dimming si elle est prise en charge)**

Activez le téléviseur pour régler automatiquement le rétroéclairage par paliers et augmenter le contraste en fonction des changements dans l'image.

- **Luminosité**

Réglez le niveau de luminosité pour obtenir des images plus claires ou plus sombres.

- **Contraste**

Réglez le niveau de contraste pour augmenter ou diminuer la luminosité des images.

- **Niveau de noir**

Réglez le niveau HDMI pour améliorer le contenu actuel.

- **Détail Sombre**

Améliorez les détails des zones sombres de l'image en analysant le niveau de luminance du signal en temps réel.

- **Gamma**

Réglez le gamma pour modifier la façon dont le téléviseur répond au contenu en matière de niveaux de gris. Dans une pièce sombre, choisissez un nombre plus élevé comme 2,2. Dans une pièce plus lumineuse, sélectionnez un nombre inférieur comme 2,0. En général, la valeur 2,4 est normalement recommandée.

- **Contraste actif**

Contraste automatique des zones sombres et éclairage des zones claires des images pour obtenir un meilleur affichage des détails.

- **Cartographie Dynamique des Tonalités**

Réglez automatiquement la luminosité et l'équilibre des dégradés en analysant le niveau de luminosité du contenu HDR.

Cette fonction peut ne pas être disponible pour certains modèles, pays ou régions et n'être visible qu'en mode HDR.

- **Plage dynamique HDMI**

Réglez la plage de signaux HDMI pour qu'elle soit plus adaptée au contenu. (Mode HDMI uniquement)

- **Faible lumière bleue**

Protection des yeux : réduit l'émission de lumière bleue.

Cette fonction peut ne pas être disponible pour certains modèles, pays ou régions.

# Aperçu des réglages

## Réglage de la qualité d'image pour chaque Mode Image

Appuyez sur la touche  de la télécommande pour sélectionner **Paramètres > Écran et son > Images > Couleur/Clarté**.

- **Couleur**

Réglez l'intensité des couleurs de l'image pour obtenir une image plus vive.

- **Teinte**

Réglez la teinte de l'image.

- **Température Couleur**

Définissez le degré de chaleur (rouge) ou de froid (bleu) des zones blanches de l'image.

- **Espace de couleurs**

Modifiez la gamme de couleurs affichée par le téléviseur.

- **Netteté**

Réglez la netteté ou le flou des contours dans les images.

- **Super résolution**

Améliorez les détails de l'image, éliminez les irrégularités des bords de l'image et ajustez-la de manière dynamique en fonction du contenu de l'image.

- **Gradient Lisse**

Élimine la superposition d'images et le bruit de fond sombre.

- **Réduction du bruit numérique**

Améliorez la clarté en réduisant le bruit.

- **Réduction du bruit MPEG**

Réduit le bruit des blocs MPEG et offre des transitions de bord plus claires.

- **Amélioration du mouvement**

Réduire les images rémanentes laissées à l'écran lors de la visualisation d'objets se déplaçant rapidement.

Si vous sélectionnez **Personnalisé**, vous pouvez configurer manuellement **Réduction du flou** et **Réduction des saccades**.

- **Fluidité des mouvements**

Améliorez la clarté de l'image.

## Configuration des paramètres d'étalonnage

Appuyez sur la touche  de la télécommande pour sélectionner **Paramètres > Écran et son > Images > Paramètres d'étalonnage**.

- **Couleur Tuner**

Réglez la teinte, la saturation et la luminosité des paramètres de couleur.

- **Balance des blancs**

Règle l'intensité du rouge, vert et bleu pour afficher la couleur réelle de toutes les images à l'écran.

- **Calibration gamma**

Réglez la courbe du gamma sélectionnée.

# Aperçu des réglages

- **RVB seulement**

Affichez les images en fonction des paramètres par défaut ou choisissez la couleur rouge, bleue ou verte.

- **Service Calman**

Réglez la qualité d'image du téléviseur par un client Calman sur PC.

## Réinitialisation des paramètres d'image

Appuyez sur la touche  de la télécommande pour sélectionner **Paramètres > Écran et son > Images > Réinitialiser**.

Réinitialisez les paramètres d'image actuels aux paramètres d'usine.

## Écran

---

Modifiez la taille de l'image et utilisez la fonction Overscan.

### Remarque :

- Cette fonction peut varier selon la version du logiciel.

## Modifier la taille de l'image

Appuyez sur la touche  de la télécommande pour sélectionner **Paramètres > Écran et son > Écran > Format de l'image**.

Vous pouvez régler le format d'image pour étirer ou agrandir l'image.

Vous pouvez choisir parmi les paramètres suivants : **Automatique, Normal, Zoom, Grand écran, Direct, Point par point, 21:9** ou **32:9**.

### **Information associée**

[Problèmes d'image](#) à la page 60

## Utiliser la fonction de Overscan

Appuyez sur la touche  de la télécommande pour sélectionner **Paramètres > Écran et son > Écran > Overscan**.

Modifiez le réglage de format de la vidéo pour recadrer légèrement les bords de l'image affichée.

## Son

---

Réglez le mode audio et d'autres paramètres audio avancés.

## Sélection du mode audio

Appuyez sur la touche  de la télécommande pour sélectionner **Paramètres > Écran et son > Son > Mode Audio**.

Vous pouvez sélectionner un mode audio prédéfini adapté au type de contenu ou à l'environnement d'écoute.

- **Standard**

En mode Standard, le téléviseur fournit une réponse en fréquence plate qui maintient les caractéristiques naturelles du son d'origine.

# Aperçu des réglages

- **Cinéma**

Le mode Cinéma augmente l'effet de son Surround et offre une réponse des basses plus importante.

- **Sports**

Le son est optimisé pour regarder des événements sportifs.

- **Musique**

En mode Musique, les fréquences basses et hautes sont accentuées pour améliorer la reproduction des instruments de musique.

- **Voix**

En mode Voix, les basses et les hautes fréquences sont atténuées pour améliorer la reproduction et la clarté de la voix.

- **Nuit**

En mode Nuit, le téléviseur améliore la reproduction et la clarté de la voix humaine à faible volume.

- **Son intelligent**

Lorsque le son intelligent est activé, le téléviseur reconnaît le son et améliore la qualité du son.

- **Mode automatique**

Le mode sonore est réglé automatiquement.

**Remarque :**

- Le mode automatique peut ne pas être disponible pour certains modèles, pays ou régions.
- Les réglages du mode Audio sont uniquement disponibles lorsque vous sélectionnez Haut-parleur du téléviseur comme sortie audio.

 **Information associée**

[Problèmes de son](#) à la page 61

## Régler la qualité de l'audio

### Activer HDX TruBass

Appuyez sur la touche  de la télécommande pour sélectionner **Paramètres > Écran et son > Son > HDX TruBass**.

Optimiser la qualité générale de l'audio en augmentant les graves, en rendant le dialogue plus clair et naturel et en élargissant le champ sonore.

### Activer TruSurround:X

Appuyez sur la touche  de la télécommande pour sélectionner **Paramètres > Écran et son > Son > TruSurround:X**.

Offre une expérience de son surround avec un traitement psychoacoustique qui permet de placer les sons sur le côté, à l'arrière et au-dessus du spectateur. Pour de meilleurs résultats, utilisez le son surround.

### Activer Dialogue Clarity

Appuyez sur la touche  de la télécommande pour sélectionner **Paramètres > Écran et son > Son > Dialogue Clarity** pour améliorer la qualité des dialogues.

# Aperçu des réglages

## Activer HD TruVolume

Appuyez sur la touche  de la télécommande pour sélectionner **Paramètres > Écran et son > Son > HD TruVolume**.

Maintenez des niveaux sonores constants pour les programmes avec une large plage dynamique d'intensité sonore, des publicités fortes et lors du passage à une autre chaîne ou source d'entrée.

## Activer Dolby Atmos

Appuyez sur la touche  de la télécommande pour sélectionner **Paramètres > Écran et son > Son > Dolby Atmos**.

Activez Dolby Atmos pour améliorer la richesse de l'audio et vous pourrez profiter d'une expérience d'écoute immersive.

### Remarque :

- Les fonctions ci-dessus sont basées sur le mode sonore, si Haut-parleurs = haut-parleur TV, ces fonctions peuvent être utilisées.

## Caisson de basses

Le commutateur doit être activé lorsque le caisson de basses est connecté au téléviseur.

## Basse Boost

Écoutez et ressentez une réponse riche en basses avec le haut-parleur subwoofer du téléviseur.

Cette fonction peut ne pas être disponible pour certains modèles, pays ou régions.

## Activer la Configuration du montage mural

Appuyez sur la touche  de la télécommande pour sélectionner **Paramètres > Écran et son > Son > Configuration du montage mural**.

Optimise automatiquement le son en fonction de la position du téléviseur.

La **Configuration du montage mural** est uniquement disponible lorsque vous sélectionnez Haut-parleur du téléviseur comme sortie audio.

## Réglage acoustique automatique

Optimise l'acoustique de la sortie sonore en fonction de l'environnement d'écoute.

### Remarque :

- Le menu peut varier en fonction de l'affichage réel du téléviseur.

### Information associée

[Problèmes de son](#) à la page 61

## Configuration des paramètres avancés

Appuyez sur la touche  de la télécommande pour sélectionner **Paramètres > Écran et son > Son > Paramètres Avancés**.

Pour régler les paramètres et la qualité audio du téléviseur.

# Aperçu des réglages

## Balance

Régler la puissance de l'enceinte gauche et droite pour optimiser l'audio pour un emplacement donné.

## Niveau de volume

Équilibrez le volume sonore de chaque source.

## Contrôle automatique du Volume

Activer cette option pour empêcher le volume de changer lorsque vous changez de chaîne de télévision.

## Délai audio

Synchronise l'image affichée avec la sortie audio.

## Égaliseur

Augmente le volume sur différentes fréquences.

## Réinitialiser les paramètres audio

Appuyez sur la touche  de la télécommande pour sélectionner **Paramètres > Écran et son > Son > Réinitialiser**.

Réinitialiser les paramètres audio actuels aux réglages d'usine.

## Sortie audio

---

Sélectionnez les haut-parleurs et réglez les paramètres de sortie audio.

### Remarque :

- Cette fonction peut varier selon la version du logiciel.

## Sélectionner les haut-parleurs

Appuyez sur la touche  de la télécommande pour sélectionner **Paramètres > Écran et son > Sortie Audio > Sélection de la sortie audio**.

Sélectionnez les haut-parleurs que vous souhaitez utiliser.

## Configuration du Paramètres des haut-parleurs WiSA

Appuyez sur la touche  de la télécommande pour sélectionner **Paramètres > Écran et son > Sortie Audio > Paramètres des haut-parleurs WiSA**.

La transmission audio sans fil peut être disponible avec un dongle fourni par WiSA Ready et un système audio certifié par WiSA Ready.

### Remarque :

- La fonction de Paramètres des haut-parleurs WiSA peut ne pas être disponible pour certains modèles, pays ou régions.

### Information associée

[Connexion de haut-parleurs ou d'autres récepteurs audio](#) à la page 28

[Connexion d'un système audio numérique avec ARC](#) à la page 29

## Régler les paramètres de la sortie audio

### Activation de l'eARC

Appuyez sur la touche  de la télécommande pour sélectionner **Paramètres > Écran et son > Sortie Audio > eARC**.

Connecter un périphérique audio prenant en charge eARC à travers le HDMI-eARC et réglez l'eARC sur Activé pour profiter d'une qualité audio supérieure.

### Sortie audio numérique

Sélectionnez le format de sortie audio numérique qui convient le mieux au type d'appareil audio.

#### Remarque :

- Lors de l'utilisation d'une connexion optique, PCM et Dolby Digital sont suggérés.
- PCM est suggéré si le périphérique audio externe ne prend pas en charge Dolby ou DTS.

### Délai audio numérique

Régler la durée de retard de la sortie audio numérique pour synchroniser l'audio d'un haut-parleur externe avec les images sur le téléviseur.

#### Remarque :

- Les fonctions de sortie audio numérique et de délai audio numérique ne sont applicables que lorsque la sortie audio est réglée sur ARC ou lorsque des lecteurs audio externes sont connectés à travers la prise DIGITAL AUDIO OUT.

### Configuration des réglages du casque

Réglez le mode de sortie audio avec un casque.

Après avoir connecté votre casque filaire ou Bluetooth, ou d'autres amplificateurs audio externes, vous pouvez configurer votre téléviseur selon vos préférences.

#### Remarque :

- Cette fonction peut ne pas être disponible pour certains modèles, pays ou régions.
- Mode casque

Modifiez la manière dont l'audio est envoyé au périphérique connecté au port de sortie audio de votre téléviseur.

- Volume Casque

Réglez indépendamment le volume du casque filaire.

#### Information associée

[Connexion de périphériques Bluetooth](#) à la page 23

[Connexion d'un casque](#) à la page 27

[Connexion de haut-parleurs ou d'autres récepteurs audio](#) à la page 28

[Connexion d'un système audio numérique avec ARC](#) à la page 29

## Réseau et Internet

Vous pouvez vous connecter à Internet avec le Wi-Fi, l'Ethernet ou le point d'accès de votre téléphone.

# Aperçu des réglages

Pour plus d'informations sur les choix de Réseau et Internet, veuillez vous référer à la section [Première utilisation > Connexion à Internet](#) dans le présent manuel.

## Recherche toujours disponible

Appuyez sur la touche  de la télécommande pour sélectionner **Paramètres > Réseau et Internet > Recherche de réseaux toujours active**.

Laissez le service de localisation de Google et d'autres applications rechercher des réseaux, même lorsque le Wi-Fi est désactivé.

### Information associée

[Le téléviseur ne peut pas se connecter au réseau](#). à la page 56

[Connexion à un réseau filaire \(Ethernet\)](#) à la page 3

[Connexion à un réseau WLAN](#) à la page 4

## Généralités

---

Vous pouvez configurer les paramètres du système.

### Remarque :

- Les menus affichés varient en fonction des modèles, pays ou régions.

## Réglage de l'heure

Appuyez sur la touche  de la télécommande pour sélectionner **Paramètres > Système > Date et heure**.

- **Date et heure automatiques**

Activer cette option pour utiliser l'heure fournie par le réseau.

Vous pouvez également définir manuellement l'heure lorsque l'option Désactiver est sélectionnée.

Lorsque l'option Désactiver est sélectionné, le réseau TV peut ne pas fonctionner correctement.

- **Définir la date**

Réglez la date.

- **Définir l'heure**

Réglez l'heure.

- **Définir le fuseau horaire**

Sélectionnez votre fuseau horaire.

- **Utiliser le format 24 heures**

Réglez l'affichage de l'heure au format 12 ou 24 heures.

## Utilisation de la minuterie

Appuyez sur la touche  de la télécommande pour sélectionner **Paramètres > Système > Alimentation et énergie > Alimentation**.

- **Durée avant la mise en veille**

Réglez la durée avant la mise en veille pour désactiver automatiquement le téléviseur dans un délai spécifié : Désactiver, 10 minutes, 20 minutes, 30 minutes, 40 minutes, 50 minutes, 60 minutes, 90 minutes et 120 minutes.

# Aperçu des réglages

- **Type de minuterie de mise en marche**

Choisir entre: Désactiver, Quotidien, Une fois.

- **Allumage programmable**

Régler l'heure pour que votre téléviseur s'allume automatiquement à l'heure souhaitée.

- **Type de minuterie de mise à l'arrêt**

Choisir entre: Désactiver, Quotidien, Une fois.

- **Mise en veille programmable**

Régler l'heure pour que votre téléviseur s'éteigne automatiquement à l'heure souhaitée.

## Définir la langue

Appuyez sur la touche  de la télécommande pour sélectionner **Paramètres > Système > Langue**.

Définir les paramètres de langue par défaut du téléviseur.

## Configuration des paramètres de préférences du périphérique

### Clavier

Appuyez sur la touche  de la télécommande pour sélectionner **Paramètres > Système > Clavier**.

Définir les paramètres par défaut du clavier.

### Stockage

Appuyez sur la touche  de la télécommande pour sélectionner **Paramètres > Système > Stockage**.

Afficher le stockage du téléviseur.

### Mode Veille

Appuyez sur la touche  de la télécommande pour sélectionner **Paramètres > Système > Mode Veille**.

Active l'économiseur d'écran lorsque votre téléviseur affiche une image fixe pendant un certain temps. Réglez la durée selon vos préférences.

### Alimentation et énergie

Appuyez sur la touche  de la télécommande pour sélectionner **Paramètres > Système > Alimentation et énergie**.

#### Comportement lorsque le téléviseur est allumé

Sélectionnez l'écran qui s'affichera lors de la mise sous tension du téléviseur.

Vous pouvez sélectionner **Écran d'accueil** ou **Dernière entrée**.

#### Économie d'énergie

Éteignez l'affichage après 15 minutes, 30 minutes, 1 heure, 4 heures, 8 heures, 12 heures, 24 heures, ou Jamais.

#### Alimentation

Vous pouvez définir **Puissance LED** sur **ACTIVÉ** ou **DÉSACTIVÉ**, réglez **Mode "Marche"** pour **Rappelles-toi**, **Veille**, **Activer**, **Durée avant la mise en veille**, **Mise en veille automatique**, et **Type de minuterie de mise en marche**.

# Aperçu des réglages

## Son du système

Appuyez sur la touche  de la télécommande pour sélectionner **Paramètres > Système > Son du système**.

Il s'agit d'un commutateur pour activer ou désactiver les sons du système.

## Fonctions intelligentes de la caméra

Appuyez sur la touche  de la télécommande pour sélectionner **Paramètres > Système > Fonctions intelligentes de la caméra**.

Profitez de l'expérience de votre téléviseur intelligent en connectant un appareil photo.

### Information associée

[Utilisation de la minuterie](#) à la page 40

## Configuration des paramètres du système évolué

Appuyez sur la touche  de la télécommande pour sélectionner **Paramètres > Système > Système évolué**.

### Mode sans écran

Si vos modèles prennent en charge la fonction de commande vocale mains libres, lorsque le mode sans écran est désactivé, l'assistant Google ne sera pas disponible lorsque l'écran est éteint. Vous ne pourrez pas non plus activer le téléviseur à distance via des appareils externes. En mode sans écran, l'Assistant Google est toujours disponible pour vous aider même lorsque l'écran n'est pas allumé. Dites simplement « OK Google/Hey Google ».

Cette fonction affectera la consommation d'énergie en veille lorsqu'elle est réglée sur Activée.

#### Remarque :

- L'Assistant Google et ses fonctionnalités peuvent ne pas être disponibles, selon le pays/la région/la langue.
- Cette fonction peut ne pas être disponible pour certains modèles.

### Wake On Cast

Vous pouvez activer ou désactiver la fonction « Wake on Cast », qui permet de réveiller le téléviseur depuis des périphériques externes.

#### Remarque :

- Cette fonction peut ne pas être disponible pour certains modèles, pays ou régions.

### Enregistrement du produit

Visitez <https://www.hisense-usa.com/support/register> ou scannez le code QR avec un autre appareil (téléphone portable, tablette...) pour finir votre inscription.

#### Remarque :

- Le site Web et le code QR peuvent être différents dans certains pays ou régions.

### Manuel électronique

Scannez le code QR pour afficher le manuel électronique.

# Aperçu des réglages

[Utilisation du manuel électronique](#)

## Vider le cache

Vider le cache des applications et du système.

## Message du système

---

Vous pouvez configurer les paramètres d'assistance.

### Remarque :

- Les menus affichés varient en fonction des modèles, pays ou régions.

## Message du système

Appuyez sur la touche  de la télécommande pour sélectionner **Paramètres > Système > Système évolué > Aide > Message du système**.

Afficher le message système, y compris : Numéro de série, code de service, version du logiciel, etc.

## Informations d'assistance

Appuyez sur la touche  de la télécommande pour sélectionner **Paramètres > Système > Système évolué > Aide > Informations d'assistance**.

Afficher l'URL d'assistance, le numéro d'assistance, l'e-mail, etc.

## Information sur le signal

Appuyez sur la touche  de la télécommande pour sélectionner **Paramètres > Système > Système évolué > Aide > Information sur le signal**.

Effectuer l'auto-diagnostic pour tester le format vidéo, le format audio, la profondeur de couleur, etc.

## Vérifier la version logicielle

Pour vérifier la version actuelle du logiciel de votre téléviseur :

Appuyez sur la touche  de la télécommande pour sélectionner **Paramètres > Système > Système évolué > Aide > Message du système**.

## Mise à jour du système

Appuyez sur la touche  de la télécommande pour sélectionner **Paramètres > Système > À propos > Mise à jour du système**.

Configurez votre téléviseur pour télécharger le dernier logiciel. Des mises à jour logicielles sont constamment proposées pour améliorer votre téléviseur et pour corriger les problèmes qui pourraient avoir un impact sur votre expérience d'utilisateur. Nous vous recommandons, par conséquent, de conserver votre téléviseur connecté à Internet pour recevoir automatiquement les mises à jour lorsqu'elles sont disponibles.

## Réglage du mode d'utilisation

Réglez le téléviseur sur le mode Domicile ou Magasin.

# Aperçu des réglages



## Mode Economie d'énergie



Sélectionnez le mode Economie d'énergie pour une utilisation normale du téléviseur.

Si vous souhaitez passer en mode Magasin lorsque le téléviseur est en mode Economie d'énergie, activez **Mode Magasin** sur  > **Paramètres** > **Système** > **Système évolué**.

## Mode Magasin

Sélectionnez le mode Magasin pour utiliser le téléviseur dans un environnement de vente au détail. Ce mode active E-Pos et d'autres fonctions de présentation et ne s'applique qu'aux points de vente au détail.

Sélectionnez le mode Magasin et appuyez sur la touche  /  de votre télécommande pour accéder aux paramètres du mode Magasin.

Si vous souhaitez passer en mode Economie d'énergie lorsque le téléviseur est en mode Magasin, appuyez sur la touche  /  de la télécommande pour accéder aux **Paramètres du mode magasin** et sélectionnez **Economie d'énergie**. Sinon, désactivez **Mode Magasin** sur  > **Paramètres** > **Système** > **Système évolué**.

### Remarque :

- L'activation du mode Magasin peut augmenter la consommation d'énergie.
- La façon de quitter le mode Magasin varie en fonction des modèles, pays ou régions.

## Utilisation du contrôle parental

Appuyez sur la touche  pour sélectionner **Paramètres** > **Système** > **Système évolué** > **Contrôle Parental**.

Les paramètres de contrôle parental vous permettent de bloquer le contenu que les enfants ne doivent pas regarder.

### • Verrouillage

Activer le Contrôle parental

1. Activez le Verrouillage pour activer le contrôle parental.
2. La fenêtre « Créer un code PIN » s'affiche. À l'aide de la touche D-pad sur la télécommande, définir le mot de passe.
3. Vous verrez d'autres paramètres de contrôle parental passer d'un état grisé à un état en surbrillance. Lorsque cela se produit, commencez par ajouter d'autres paramètres aux fonctions **Blocage Horaire**, **Blocage de chaînes**, **Blocage de programme**, **Blocage par Source**, **Modifier le NIP** et **Réinitialiser**.

### • Blocage Horaire

Bloquer certaines chaînes, programmes et sources pendant certaines périodes.

### • Blocage de chaînes

Bloquer les chaînes sélectionnées.

### • Blocage de programme

Bloquer les programmes selon des catégories.

### • Blocage par Source

Bloquer les sources sélectionnées.

## Aperçu des réglages

- **Modifier le NIP**

Modifier le code d'accès au contrôle parental.

**Remarque :**

Si vous avez oublié votre mot de passe, appelez le Service après-vente.

- **Réinitialiser**

Réinitialiser le contrôle parental aux réglages d'usine.

### **Restaurer les paramètres d'usine par défaut**

---

Appuyez sur la touche  de la télécommande pour sélectionner **Paramètres > Système > À propos > Réinitialiser > Rétablir la config. d'usine.**

Restaurer les paramètres par défaut de votre appareil et effacez toutes les données, comptes, fichiers et applications téléchargés.



## Jeux

Vous pouvez vous connecter à votre console de jeux et configurer les paramètres pour optimiser l'écran du téléviseur pour de meilleures performances de jeu.

### Connexion d'une console de jeux

Connectez votre console de jeux au téléviseur avec un câble HDMI.

Pour démarrer un jeu à partir d'une console de jeu :

1. Allumez votre console de jeux.
2. Appuyez sur la touche  de la télécommande pour sélectionner **Entrées** ou appuyez sur la touche . Sélectionnez la console de jeu connectée comme source d'entrée.
3. Démarrez le jeu.

Vous pouvez activer le mode jeu pour optimiser les paramètres de votre téléviseur lorsque vous jouez à des jeux avec une console de jeux.

#### Information associée

[Activer le mode Jeux](#) à la page 46

### Activer le mode Jeu

Appuyez sur la touche  de la télécommande pour sélectionner **Paramètres > Écran et son > Images > Général > Mode Image > Jeux**.

Activez le **Mode Jeu** pour optimiser les paramètres du téléviseur et profiter d'une meilleure expérience de jeu avec une console de jeux ou un ordinateur connecté au téléviseur.

Le mode Jeu permettra de :

- Réduire le délai de saisie pour s'assurer que chaque pression ou clic correspond à ce qui se passe à l'écran ;
- Améliorer la réactivité pour créer très peu de flou de mouvement ;
- Traiter avec précision les signaux au format YUV 4:4:4 pour restituer des couleurs d'image précises.

#### Remarque :

- Cette fonction peut ne pas s'appliquer à certaines sources d'entrée ou applications.

#### Information associée

[Connexion d'une console de jeux](#) à la page 46

### Activer la réponse instantanée aux jeux

Appuyez sur la touche  pour sélectionner **Paramètres > Écran et son > Paramètres de jeu > Réponse instantanée au jeu**.

Vous pouvez profiter d'une expérience de visionnage fluide avec un périphérique externe connecté au téléviseur lorsque **Réponse instantanée au jeu** est activé.

#### Remarque :

- Lorsque le mode Jeu est sélectionné, la fonction Réponse instantanée au jeu ne sera pas automatiquement désactivée.

## Activation de la fonction FreeSync/PC Sync

Appuyez sur la touche  pour sélectionner **Paramètres > Écran et son > Paramètres de jeu > Synchronisation FreeSync/PC**.

Vous pouvez profiter d'une expérience visuelle fluide avec un périphérique externe connecté au téléviseur lorsque la fonction **Synchronisation FreeSync/PC** est activée.

Cette fonction peut ne pas être disponible pour certains modèles, pays ou régions.

## Activation du mode Taux de rafraîchissement élevé

Appuyez sur la touche  pour sélectionner **Paramètres > Écran et son > Paramètres de jeu > Mode Taux de rafraîchissement élevé**.

L'activation du mode Taux de rafraîchissement élevé peut améliorer la fluidité de l'écran de jeu.

Cette fonction peut ne pas être disponible pour certains modèles, pays ou régions.

## Paramètres de la barre de son

---

Lorsque la barre de son est connectée au téléviseur, vous pouvez modifier les paramètres de la barre de son dans le menu Paramètres pour obtenir une meilleure qualité sonore de l'appareil.

Lorsqu'un appareil ARC est connecté au téléviseur, la sortie audio est automatiquement commutée sur ARC. Si l'utilisateur passe à d'autres canaux de sortie audio, le menu de la barre de son ne peut pas être réglé et le menu audio du téléviseur peut être réglé.

Appuyez sur la touche  de la télécommande pour sélectionner **Paramètres > Écran et son > Sortie Audio > Paramètres de la barre de son**.

**Remarque :**

- Lorsque vous connectez une barre de son avec un câble HDMI, vous devez définir **Commande HDMI** sur **Activer**.  > **Paramètres > Chaînes et entrées > Entrées > Commande HDMI**.
- Certaines barres de son ne prennent pas en charge cette fonction.
- **Modes EQ**  
Vous pouvez sélectionner **Musique, Film, Info, Sport, Nuit**.
- **Modes ambiophoniques**  
Vous pouvez régler sur **Activer** pour activer les modes ambiophoniques.
- **Niveau des graves/Niveau des aigus/Niveau de variateur**  
Vous pouvez régler **Niveau des graves/Niveau des aigus/Niveau de variateur**.
- **Réinitialiser**  
Réinitialiser les paramètres audio actuels aux réglages d'usine.

## Sports

---

### Configuration du mode Sport dans les paramètres Image ou Son

Appuyez sur la touche  de la télécommande pour sélectionner **Paramètres > Écran et son > Images > Général > Mode Image > Sports**.

# Divertissement

L'image est optimisée pour regarder les sports.

Appuyez sur la touche  de la télécommande pour sélectionner **Paramètres > Écran et son > Son > Mode Audio > Sports**.

Audio optimisé pour regarder des événements sportifs.

## Média

Le média est un endroit central où vous pouvez afficher ou écouter différents types de contenu, tels que photos, musique et films. Vous pouvez afficher le contenu multimédia de manières suivantes :



- Une clé USB ou un disque dur.
- Téléphone mobile, tablette ou autre appareil personnel compatible : vous pouvez diffuser des films, de la musique et des photos stockés sur un appareil personnel compatible et lire ou regarder le contenu sur votre téléviseur.

Par défaut, **Partage de contenu** est affiché sur l'écran Média. Si votre appareil mobile est connecté au téléviseur, son nom apparaît également sur l'écran Multimédia.

Pour plus d'informations sur le **Partage de contenu**, reportez-vous à la section [Avantages de votre Smart TV > Partage de contenu](#) dans le présent manuel.

## Profiter de vos photos/audio/vidéos stockés sur un périphérique USB

Vous pouvez accéder aux médias de différentes manières :

- Appuyez sur la touche  pour sélectionner **Centre des médias** à partir de votre liste d'applications sur la page d'accueil.
- Appuyez sur la touche  pour sélectionner **Paramètres > Applications > Toutes les applications > Centre des médias > Disponible**.

Sélectionnez ensuite **Appareils connectés**.

Sélectionnez le contenu que vous souhaitez lire sur le téléviseur, par exemple des images, des vidéos et de la musique.

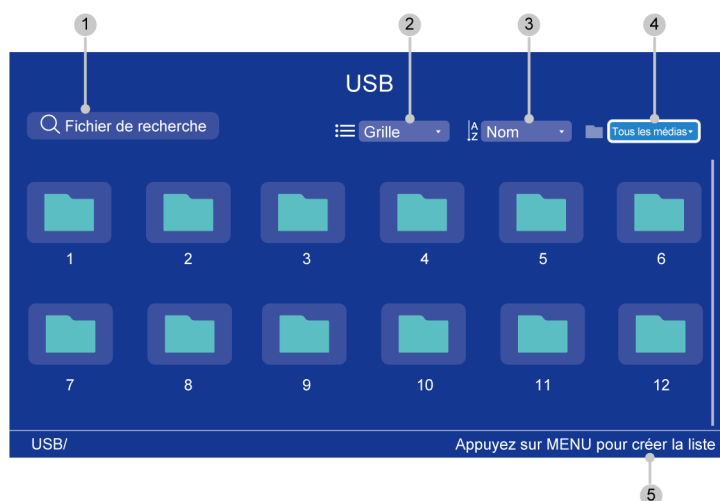

# Divertissement

- 1 Recherchez le contenu que vous souhaitez lire.
- 2 Organisez la liste de contenu par **Grille, Liste**.
- 3 Triez la liste de contenu par **Nom, Date de modification, Taille**.
- 4 Filtrez la liste de contenu par **Tous les médias, Musique, Photos, Vidéos**.
- 5 Créez une liste de lecture de photos, de musique ou de vidéos.

## Remarque :

- Certaines options du tableau ci-dessus peuvent ne pas être disponibles dans certains modèles, pays ou régions.
- L'image est fournie uniquement à titre de référence et peut être différente du produit réel.

## Liste des formats de média

En raison des différences entre les outils de programmation et d'autres facteurs, certains formats de fichiers répertoriés peuvent ne pas être pris en charge.

Selon le modèle, certains formats répertoriés peuvent ne pas être pris en charge.

### Format vidéo

Conteneur	Codec vidéo	Nom de l'extension de fichier	Résolution et fréquence d'images
MPG	MPEG1	.mpg .mpeg	720 x 576 @ 30fps
MPEG program stream	MPEG2	.DAT, .VOB, .MPG, .MPEG	3840 x 2160 @ 30fps
	MPEG1		720 x 576 @ 30fps
	MPEG2		3840 x 2160 @ 30fps
	MPEG4		1920 x 1080 @ 60fps
	H.264		3840 x 2160 @ 60fps
MPEG transport stream	HEVC/H.265	.ts, .trp, .tp	3840 x 2160 @ 60fps
	MPEG4		1920 x 1080 @ 60fps
	H.264		3840 x 2160 @ 60fps
	VC1		1920 x 1080 @ 60fps
	MPEG1		720 x 576 @ 30fps
	MPEG2		3840 x 2160 @ 30fps
MP4	VP8	.mp4, .mov	1920 x 1080 @ 60fps
	AV1		3840 x 2160 @ 60fps
	HEVC/H.265		720 x 576 @ 30fps
	MPEG1		
	MPEG2		
	MPEG4		
	H.263		
	1920 x 1080 @ 60fps		

## Divertissement

Conteneur	Codec vidéo	Nom de l'extension de fichier	Résolution et fréquence d'images	
	WMV3		3840 x 2160 @ 60fps	
	VC1			
	H.264			
	Motion JPEG			
MKV	VP9	.mkv	3840 x 2160 @ 60fps	
	HEVC/H.265		3840 x 2160 @ 60fps	
	MPEG1			
	MPEG2			
	MPEG4			
	H.264			
	WMV3			
	VC1			
	Motion JPEG			
	VP8			
	AV1			
AVI	HEVC/H.265	.avi		3840 x 2160 @ 60fps
	MPEG1		720 x 576 @ 30fps	
	MPEG2		3840 x 2160 @ 30fps	
	MPEG4		1920 x 1080 @ 60fps	
	Sorenson H.263		1920 x 1080 @ 60fps	
	H.263		3840 x 2160 @ 60fps	
	H.264			
	WMV3			
	VC1			
	Motion JPEG			
	VP8			
FLV	HEVC/H.265	.flv		3840 x 2160 @ 60fps
	MPEG4			1920 x 1080 @ 60fps
	H.263			3840 x 2160 @ 60fps
	H.264			
	Motion JPEG			
	VP8			
WEBM	VP9	.webm	3840 x 2160 @ 60fps	
	VP8		1920 x 1080 @ 60fps	

# Divertissement

Conteneur	Codec vidéo	Nom de l'extension de fichier	Résolution et fréquence d'images
	AV1		3840 x 2160 @ 60fps

## Format Audio

Conteneur	Codec audio	Nom de l'extension de fichier
WAV	MPEG1/2 Layer1	.wav
	MPEG1/2 Layer2	
	MPEG1/2/2.5 Layer3	
	AAC-LC, HEAAC	
	DTS, DTS HD	
	LPCM	
MP3	MPEG1/2 Layer1	.mp3
	MPEG1/2 Layer2	
	MPEG1/2/2.5 Layer3	
AAC	AAC-LC, HEAAC	.aac
WMA	WMA7, WMA8, WMA9	.wma, .wmv
	WMA Pro	
	WMA9 Pro	
FLAC	FLAC	.flac

## Format photo

Images	Photo	Résolution
JPEG	.jpg .jpeg	65535 x 65535
	Progressive	1920 x 1080
PNG		8192 x 4320
BMP		
GIF		
WebP		3840 x 2160

## Divertissement

THIS PRODUCT IS LICENSED UNDER THE AVC PATENT PORTFOLIO LICENSE FOR THE PERSONAL USE OF A CONSUMER OR OTHER USES IN WHICH IT DOES NOT RECEIVE REMUNERATION TO (i) ENCODE VIDEO IN COMPLIANCE WITH THE AVC STANDARD ("AVC VIDEO") AND/OR (ii) DECODE AVC VIDEO THAT WAS ENCODED BY A CONSUMER ENGAGED IN A PERSONAL ACTIVITY AND/OR WAS OBTAINED FROM A VIDEO PROVIDER LICENSED TO PROVIDE AVC VIDEO. NO LICENSE IS GRANTED OR SHALL BE IMPLIED FOR ANY OTHER USE. ADDITIONAL INFORMATION MAY BE OBTAINED FROM MPEG LA, L.L.C. SEE [HTTP://WWW.MPEGLA.COM](http://www.mpegla.com)

## Configuration du menu d'accessibilité

---

Appuyez sur la touche  de la télécommande pour sélectionner **Paramètres > Système > Accessibilité**.

La fonction d'accessibilité fournit des options de menu et des descriptions audio pour aider les malvoyants ou malentendants.

### Sous-titres

Affiche et définit les sous-titres. Vous pouvez définir les options d'affichage et sélectionner le style des sous-titres.

- **Sous-titrage**
- **Sous-titres**

### Texte avec contraste élevé

Améliorer le contraste pour les malvoyants.

### Synthèse vocale

Permet de spécifier les détails du moteur de synthèse vocale et le débit vocal.

### Raccourci d'accessibilité

Lorsque le raccourci est activé, vous pouvez appuyer à la fois sur les touches Retour et Bas pendant trois secondes pour démarrer une fonction d'accessibilité.

### TalkBack

Contrôle les commentaires vocaux pour les utilisateurs malvoyants.

### Switch Access

Switch Access peut collecter tout le texte que vous saisissez, à l'exception des mots de passe. Cela inclut les données personnelles telles que les numéros de carte de crédit.

### CommonUI

CommonUI peut collecter tout le texte que vous saisissez, à l'exception des mots de passe. Cela inclut les données personnelles telles que les numéros de carte de crédit.

#### Remarque :

- Certaines options du tableau ci-dessus peuvent ne pas être disponibles dans certains modèles, pays ou régions.
- Le menu est fournie uniquement à titre de référence et peut être différente du produit réel.

#### **Information associée**

[Description d'une vidéo](#) à la page 12

# Dépannage

## FAQ

Dans cette section, vous trouverez les réponses aux questions les plus fréquemment posées.

### Remarque :

- Les images sont fournies uniquement à titre de référence et peuvent différer du produit réel.

### Il n'y a pas d'image ou l'image est en noir et blanc.

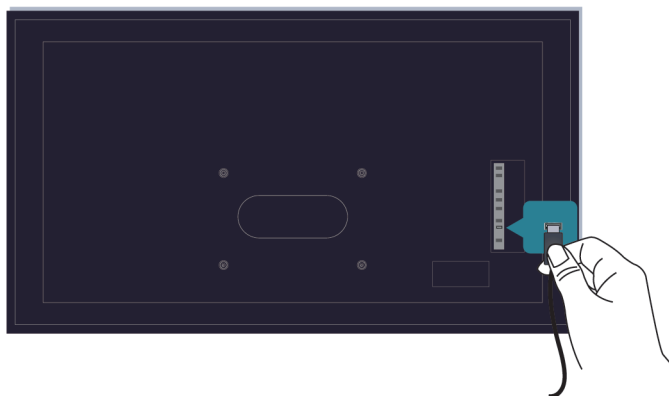

Vérifiez les connexions des sources.

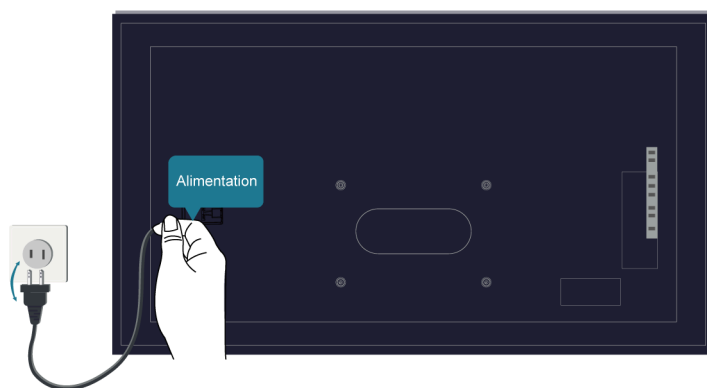

Débranchez le téléviseur et rebranchez-le dans 60 secondes.

### Il n'y a pas de son ou le son est trop faible.

Il n'y a pas de son ou le son est trop faible au volume maximum.

# Dépannage

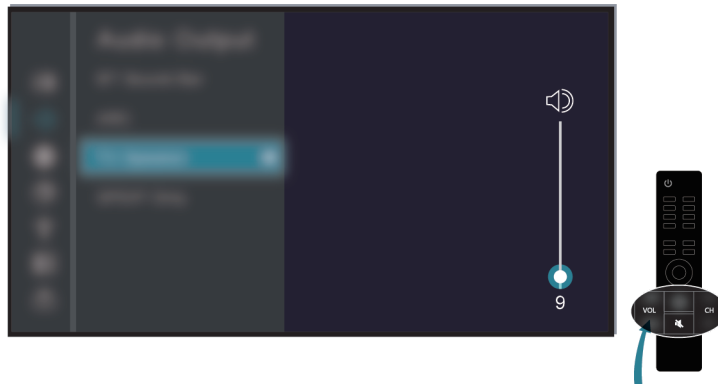

Vérifiez si le mode muet est activé.

Vérifiez le réglage du volume.

Vérifiez le contrôle du volume sur l'appareil connecté au téléviseur (décodeur câble ou satellite, lecteur DVD ou Blu-ray, etc.).

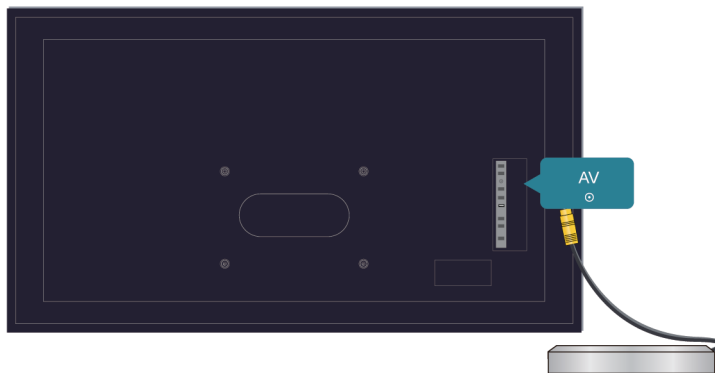

Assurez-vous que le câble audio est connecté à la sortie audio correcte de l'appareil externe.

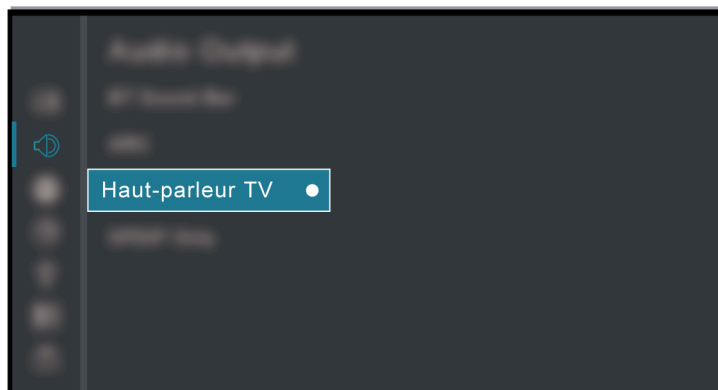

# Dépannage

Vérifier si **Haut-parleur TV** du téléviseur est sélectionné sur **⚙️ > Paramètres > Écran et son > Sortie Audio > Sélection de la sortie audio.**

## Le téléviseur ne peut pas se connecter au réseau.

Vérifiez l'état du réseau sur **⚙️ > Paramètres > Système > À propos > État.**

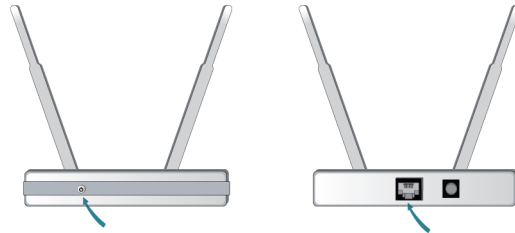

Assurez-vous que votre modem ou routeur WLAN est allumé et connecté à Internet.

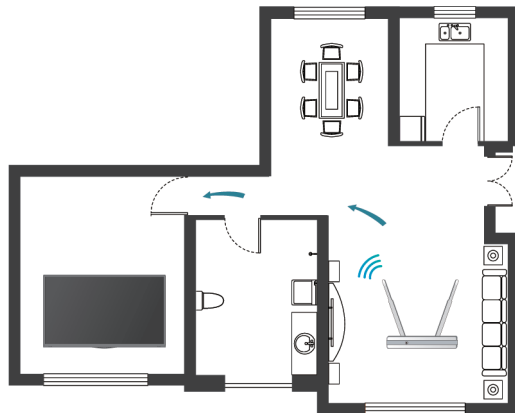

Installez votre routeur WLAN, modem/routeur ou point d'accès dans un emplacement central. Ne le mettez pas dans un coin de la maison.

## Source externe connectée mais pas d'image ou de son.

J'ai connecté une source externe à mon téléviseur, mais il n'y a pas d'image ni/ou de son.

# Dépannage

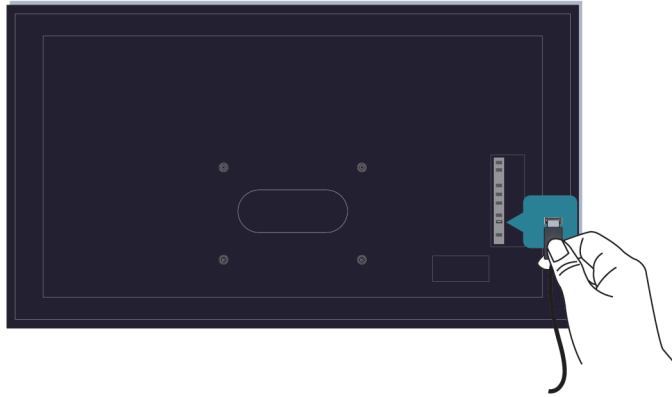

Assurez-vous de la bonne connexion entre l'appareil externe et votre téléviseur.

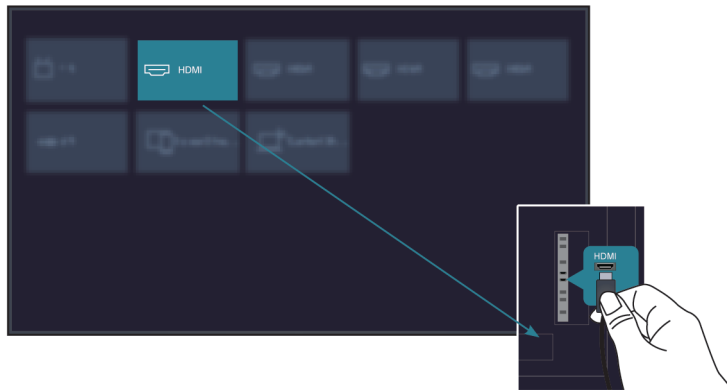

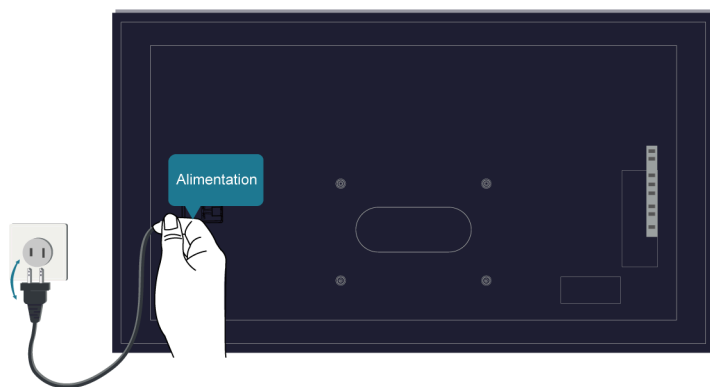

Assurez-vous que vous avez sélectionné la bonne source.



Si le signal est intermittent, débranchez le cordon d'alimentation du téléviseur de la prise secteur et rebranchez-le après 60 secondes.

# Dépannage

## Lorsque les appareils sont connectés avec des câbles HDMI

- S'il n'y a toujours pas de signal ou si le signal ne peut pas être restauré après avoir branché et débranché, vous pouvez appuyer sur le bouton  /  pour sélectionner **Format HDMI** si vous avez sélectionné HDMI comme source d'entrée, afin de vérifier si le signal est reconnu.
- Connectez l'appareil à un autre port HDMI.
- Changez de câble HDMI.

## La télécommande ne fonctionne pas.

Assurez-vous que le téléviseur est toujours alimenté et prêt à être utilisé. Appuyez sur la touche d'alimentation du téléviseur pour déterminer si le problème vient de la télécommande ou non.



Pour les télécommandes qui s'illuminent lorsque l'on appuie sur elles, vérifiez le voyant pour confirmer que les piles sont en bon état.

Si le voyant ne s'allume pas, les piles sont être faibles. Remplacez les piles de la télécommande par des neuves.

Vérifiez que l'orientation de chaque pile correspond aux symboles positif (+) et négatif (-) dans le compartiment à piles.





Veillez à ce que la zone du capteur de la télécommande soit dégagée de tout obstacle.

# Dépannage

## Pour les télécommandes Bluetooth



Si le téléviseur ne répond pas avec la télécommande Bluetooth, essayez d'associer la télécommande au téléviseur en appuyant simultanément et en maintenant les touches  et .

## L'enregistrement programmé ne peut pas être utilisé.

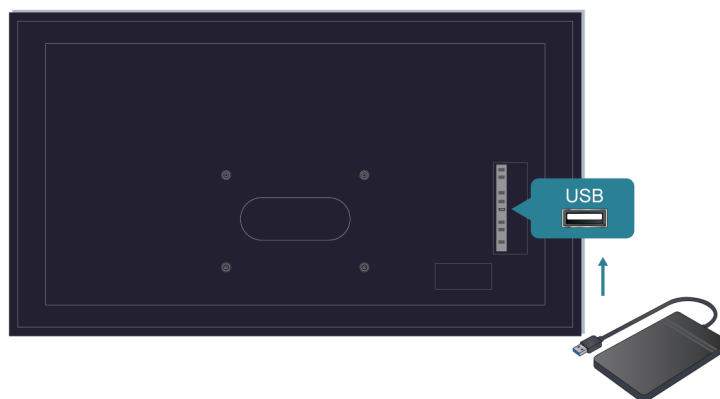

Vérifiez que l'appareil de stockage est bien connecté au téléviseur.

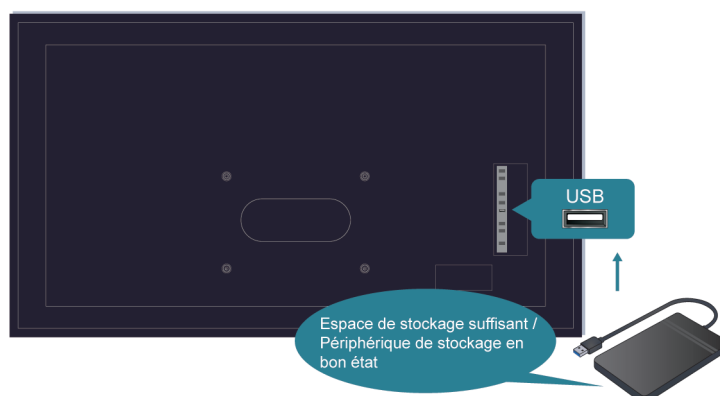

# Dépannage

Vérifiez l'espace libre sur l'appareil de stockage. La fonction ne fonctionnera pas si l'espace de stockage sur l'appareil est insuffisant.

Vérifiez le bon fonctionnement de votre appareil de stockage. En cas de panne, il est recommandé de formater votre appareil de stockage.

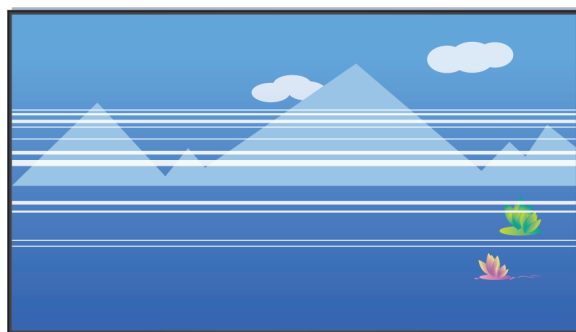

L'enregistrement s'arrête automatiquement lorsque le signal devient trop faible.

## Remarque :

- La fonction d'enregistrement peut ne pas fonctionner si la vitesse de lecture/écriture du périphérique USB est trop lente.
- La fonction d'enregistrement ou de pause sur le direct peut ne pas fonctionner car le format de stockage de votre appareil n'est pas pris en charge.
- Les fonctions d'enregistrement ou de pause sur le direct peuvent ne pas être disponibles pour certains modèles, pays ou régions.

## Problèmes d'image

Si vous rencontrez un problème d'image avec votre téléviseur, les étapes suivantes peuvent vous aider à le résoudre.

Problèmes	Solutions possibles
<b>L'image est déformée.</b>	<ul style="list-style-type: none"><li>• La compression du contenu vidéo peut entraîner une distorsion de l'image, en particulier avec les programmes sportifs et les films d'action qui présentent des mouvements rapides.</li><li>• Si la réception du signal est faible ou mauvaise, l'image peut être déformée, mais il ne s'agit pas d'un dysfonctionnement.</li><li>• Les téléphones portables utilisés à proximité du téléviseur (à moins de 1 m) peuvent générer du bruit sur les chaînes analogiques et numériques.</li></ul>
<b>L'image est floue, scintillante ou coupée temporairement.</b>	<ul style="list-style-type: none"><li>•  &gt; Paramètres &gt; Écran et son &gt; Images &gt; Clarté &gt; Netteté. Vous pouvez essayer d'augmenter ou de diminuer la Netteté.</li><li>• Si vous utilisez une antenne externe, vérifiez sa direction, sa position et la connexion de l'antenne.</li><li>• Réglez la direction de l'antenne ou réinitialisez ou réglez la chaîne.</li></ul>

# Dépannage

Problèmes	Solutions possibles
L'image présente des dominantes rouge, violet, rose et d'autres couleurs.	<ul style="list-style-type: none"><li>•  &gt; Paramètres &gt; Écran et son &gt; Images &gt; Paramètres d'étalonnage &gt; Balance des blancs. Vous pouvez essayer d'augmenter ou de diminuer la Balance des blancs.</li></ul>
Image déformée ou vacillante.	<ul style="list-style-type: none"><li>• Certains appareils électriques peuvent affecter le fonctionnement du téléviseur. Si vous éteignez l'appareil et que les interférences disparaissent, éloignez-le du téléviseur.</li><li>• Branchez le téléviseur sur une autre prise de courant.</li></ul>

## Information associée

[Il n'y a pas d'image ou l'image est en noir et blanc.](#) à la page 54

## Problèmes de son

Si le téléviseur présente un problème de son, ces étapes peuvent vous aider à résoudre le problème.

Problèmes	Solutions possibles
L'image est normale, mais pas de son.	<ul style="list-style-type: none"><li>• Vérifiez le réglage du volume.</li><li>• Vérifiez si le mode muet est activé.</li><li>• Vérifiez le contrôle du volume sur l'appareil connecté au téléviseur (décodeur câble ou satellite, lecteur DVD ou Blu-ray, etc.).</li></ul>
Les haut-parleurs font un bruit étrange.	<ul style="list-style-type: none"><li>• Assurez-vous que le câble audio est connecté à la sortie audio correcte de l'appareil externe.</li><li>• Vérifiez les informations du signal pour les connexions d'antenne ou de câble.</li><li>• Un signal faible peut provoquer une distorsion du son.</li></ul>
Son déformé ou distordu.	<ul style="list-style-type: none"><li>• Certains appareils électriques peuvent affecter le fonctionnement du téléviseur. Si vous éteignez l'appareil et que les interférences disparaissent, éloignez-le du téléviseur.</li><li>• Branchez le téléviseur sur une autre prise de courant.</li></ul>
Le son est brouillé ou s'interrompt par intervalles.	<ul style="list-style-type: none"><li>• Si vous utilisez une antenne externe, vérifiez sa direction, sa position et la connexion de l'antenne.</li><li>• Réglez la direction de l'antenne ou réinitialisez ou affinez le réglage de la chaîne.</li></ul>

## Remarque :

- Ce produit ne prend pas en charge le décodage des flux binaires DTS-CD. La lecture de ce format peut provoquer des bruits indésirables.

## Information associée

[Il n'y a pas de son ou le son est trop faible.](#) à la page 54

## Problèmes de réseau

Lorsque le réseau du téléviseur est connecté, l'écran affiche un message indiquant que la connexion a réussi.



Problèmes	Solutions possibles
<b>Le téléviseur ne peut pas se connecter aux applications.</b>	<ul style="list-style-type: none"><li>Assurez-vous que le téléviseur dispose d'une connexion réseau.</li><li>Contactez votre fournisseur d'accès Internet.</li></ul>
<b>La connexion au réseau WLAN a échoué.</b>	<ul style="list-style-type: none"><li>Assurez-vous que votre modem/routeur WLAN est allumé et connecté à Internet.</li></ul>
<b>Le signal du réseau WLAN est trop faible.</b>	<ul style="list-style-type: none"><li>Installez votre routeur WLAN, modem/routeur ou point d'accès dans un emplacement central. Ne le mettez pas dans un coin de la maison.</li></ul>

### Information associée

[Le téléviseur ne peut pas se connecter au réseau.](#) à la page 56

## Problèmes avec les chaînes et la diffusion

Lorsque le téléviseur rencontre des problèmes pour recevoir le signal ou rechercher des chaînes, les solutions suivantes peuvent vous aider à les résoudre.

Problèmes	Solutions possibles
<b>Dans Live TV, absence de signal ou un signal est faible, ou vous ne trouvez aucune chaîne.</b>	<ul style="list-style-type: none"><li>Assurez-vous que le câble d'antenne est connecté au bon port.</li><li>Assurez-vous que le câble d'antenne n'est pas desserré ou déconnecté.</li><li>Si « aucun signal ou signal faible » se produit occasionnellement, débranchez le câble d'antenne et rebranchez-le.</li><li>Exécutez Restaurer les paramètres d'usine par défaut ou recherchez à nouveau les chaînes.</li></ul> <p> &gt; Paramètres &gt; Système &gt; Redémarrer</p> <p> &gt; Paramètres &gt; Chaînes et entrées &gt; Chaînes &gt; Recherche Manuelle</p>

### Information associée







[Préparer Live TV](#) à la page 5

[Recherche des chaînes](#) à la page 7

## Problèmes de connexion avec des appareils externes

Si le téléviseur rencontre des problèmes pour connecter un appareil externe, ces solutions peuvent vous aider à les résoudre.

# Dépannage

Problèmes	Solutions possibles
<b>Le téléviseur rencontre des problèmes pour recevoir le signal du récepteur par câble.</b>	<ul style="list-style-type: none"><li>• En l'absence intermittente de signal, débranchez le câble du téléviseur et rebranchez-le après 60 secondes.</li><li>• S'il n'y a toujours pas de signal ou si le signal ne peut pas être restauré après avoir branché et débranché, vous pouvez appuyer sur le bouton  /  pour sélectionner <b>Format HDMI</b> si vous avez sélectionné HDMI comme source d'entrée, afin de vérifier si le signal est reconnu.</li><li>• Connectez l'appareil à un autre port HDMI.</li><li>• Changez de câble HDMI.</li></ul>
<b>Il n'y a pas de son.</b>	<ul style="list-style-type: none"><li>• Vérifiez si ARC/eARC est sélectionné sur  &gt; <b>Paramètres &gt; Écran et son &gt; Sortie Audio &gt; Sélection de la sortie audio</b>. Dans le cas contraire, vous devez vérifier si l'amplificateur de puissance externe est connecté au port ARC/eARC ou au port optique du téléviseur.</li><li>•  &gt; <b>Paramètres &gt; Écran et son &gt; Sortie Audio &gt; Sortie audio numérique</b>. Vous pouvez essayer de sélectionner <b>Automatique, Pass Through, PCM, Dolby Audio - Dolby Digital</b> ou <b>Dolby Audio - Dolby Digital Plus</b>.</li><li>• Vérifiez si le port de l'amplificateur de puissance est correctement connecté.</li><li>• Si vous sélectionnez HDMI comme entrée, vous pouvez essayer  /  &gt; <b>Format HDMI</b>.</li></ul>

## Information associée

[Source externe connectée mais pas d'image ou de son](#), à la page 56



## Problèmes HDMI et CEC

Si la fonction HDMI et CEC ne fonctionne pas, ces étapes peuvent vous aider à résoudre le problème.

Problèmes	Solutions possibles
<b>HDMI et CEC ne fonctionnent pas.</b>	<ul style="list-style-type: none"><li>• Vérifiez que l'appareil connecté est bien un appareil compatible HDMI et CEC.</li><li>• Vérifiez que le câble d'alimentation du périphérique HDMI et CEC est correctement branché.</li><li>• Vérifiez que la connexion du câble de l'appareil HDMI et CEC est sécurisée.</li><li>• Vérifiez que la fonction HDMI et CEC de votre téléviseur est bien activée.  &gt; <b>Paramètres &gt; Chaînes et entrées &gt; Entrées &gt; Commande HDMI</b></li><li>• Vérifiez que la fonction HDMI et CEC de l'appareil connecté est bien activée.</li><li>• Selon l'appareil HDMI connecté, les fonctions de contrôle HDMI et CEC peuvent ne pas fonctionner.</li></ul>

## Problèmes avec une application

Le fait de désactiver certaines applications peut aider à résoudre le problème.

Problèmes	Solutions possibles
<b>Netflix ne peut pas être lu.</b>	<ul style="list-style-type: none"><li>•  &gt; <b>Paramètres</b> &gt; <b>Applications</b> &gt; <b>Afficher toutes les applications</b> &gt; <b>Netflix</b> &gt; <b>Forcer l'arrêt</b>, puis rouvrir pour réessayer.</li><li>• Vous pouvez essayer de redémarrer le téléviseur en sélectionnant  &gt; <b>Paramètres</b> &gt; <b>Système</b> &gt; <b>Redémarrer</b>.</li></ul>

## Fichiers multimédias

L'arrêt de la lecture de certains fichiers peut aider à résoudre le problème.

Problèmes	Solutions possibles
<b>Certains fichiers ne peuvent pas être lus.</b>	<ul style="list-style-type: none"><li>• La plupart des fichiers peuvent être lus, mais vous pouvez rencontrer des problèmes avec des fichiers corrompus ou à un débit binaire élevé, une résolution non prise en charge ou un format de conteneur ou de codec non pris en charge.</li></ul>

### Information associée

[Média](#) à la page 48

## Problèmes avec l'assistant vocal

Si certains services de l'assistant vocal ne fonctionnent pas, cette section peut vous aider à résoudre le problème.

Problèmes	Solutions possibles
<b>Impossible d'entendre Alexa.</b>	<ul style="list-style-type: none"><li>• Vous pouvez essayer de vous connecter à un compte Amazon.</li><li>• Si la reconnaissance vocale vous dit « Je ne comprends pas », veuillez changer de compte ou vous déconnecter.</li><li>• Pour plus d'informations sur Alexa, reportez-vous à la section <a href="#">Avantages de votre Smart TV &gt; Utilisation de l'assistant vocal &gt; Configuration d'Alexa</a> du présent manuel.</li></ul>

## D'autres problèmes

Utilisez ces procédures pour résoudre d'autres problèmes que vous pourriez rencontrer.

Problèmes	Solutions possibles
<b>Le téléviseur est chaud.</b>	<ul style="list-style-type: none"><li>• Lorsque vous regardez la télévision pendant une longue période, la dalle génère de la chaleur. La chaleur de la dalle est dissipée par les fentes de ventilation internes situées en haut du téléviseur.</li><li>• Elle peut sembler chaude après une utilisation prolongée. Cependant, cette chaleur n'est pas un dysfonctionnement et n'affecte pas les fonctionnalités du téléviseur.</li></ul>

## Dépannage

Problèmes	Solutions possibles
<b>Le téléviseur sent le plastique.</b>	<ul style="list-style-type: none"><li>• Cette odeur est normale et disparaîtra avec le temps.</li></ul>
<b>Le boîtier en plastique émet des « clics ».</b>	<ul style="list-style-type: none"><li>• Les « clics » peuvent être provoqués lorsque la température du téléviseur change. Ce changement entraîne l'expansion ou la contraction du téléviseur, produisant le son. C'est normal et le téléviseur fonctionne correctement.</li></ul>
<b>Lorsque j'allume mon téléviseur, il faut quelques secondes pour que l'image apparaisse. Est-ce normal ?</b>	<ul style="list-style-type: none"><li>• Oui, c'est normal. Le téléviseur est initialisé et recherche des informations sur les réglages précédents.</li></ul>