

This drawing is the property of LGE, and it is protected by the concerned laws and regulation.

CTQ Table

No.	CTQ Item	Unit	Value & Tolerance			Z-Value	
			Target	LSL	USL	Zst	Zit
1							
2							
3							
4							

Tolerance Grade		Length(±mm)							
Mark	Classification	0.5~3	3~6	6~30	30~120	120~400	400~1000	1000~2000	2000~4000
F	Fine (≒J-Grade)	0.05	0.05	0.1	0.15	0.2	0.3	0.5	-
M	Medium (≒K-Grade)	0.1	0.1	0.2	0.3	0.5	0.8	1.2	2.0
C	Coarse (≒L-Grade)	0.2	0.3	0.5	0.8	1.2	2.0	3.0	4.0
V	Very Coarse (≒M-Grade)	-	0.5	1.0	1.5	2.5	4.0	6.0	8.0

Tolerance Grade		Round/Chamfer(±mm)			Angle (±Degree' Minute' Second')				
Mark	Classification	0.5~3	3~6	6~	~10	10~50	50~120	120~400	400~
F	Fine (≒J-Grade)	0.2	0.5	1.0	1'	30'	20'	10'	5'
M	Medium (≒K-Grade)	0.2	0.5	1.0	1'	30'	20'	10'	5'
C	Coarse (≒L-Grade)	0.4	1.0	2.0	1' 30'	1'	30'	15'	10'
V	Very Coarse (≒M-Grade)	0.4	1.0	2.0	3'	2'	1'	30'	20'

항목	Spec.
재질	모조지
평량	80
사이즈	B5
표지 여부	유
페이지 수	160
인쇄 도수	1도

CONSENT	R/LIBRARY CHECKED	UNIT	mm	SCALE	N/S	TITLE	Manual, Owners
		DESIGNED	REVIEWED	CHECKED	APPROVED		RX Good 북미향
DIE MAKER	MANUFACTURER	전대원 25.09.01	박수용 25.09.01		이갑선 25.09.01	DWG. NO.	MFL71825981
					RELATED DWG.		

RELEASING THIS DRAWING WITHOUT PERMISSION LG Electronics SHOULD BE ACCUSED ACCORDING TO THE LAWS AND COMPANY RULES.

이 도면은 LG전자의 자산으로 불법 유출시 관계법과 회사규정에 의해 처벌됨.

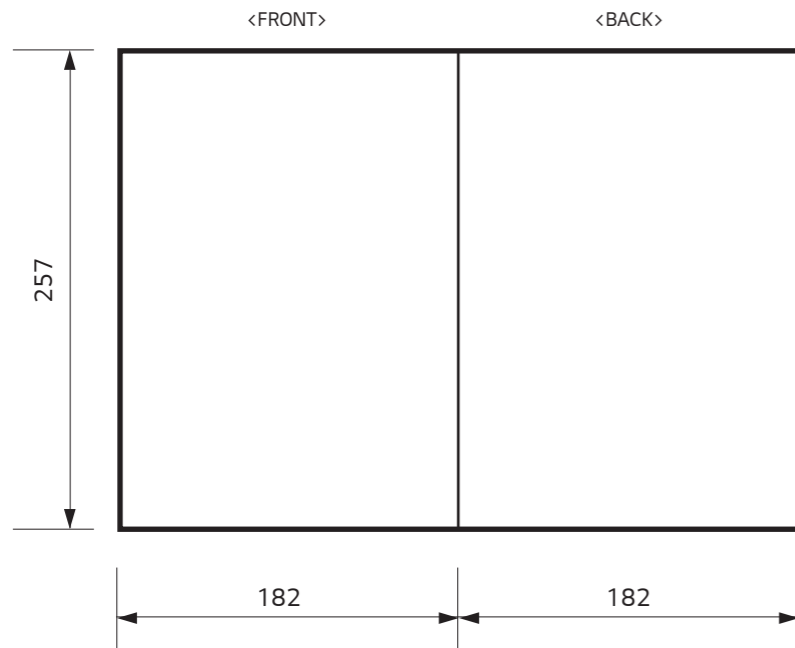

수정처 : MD4파트/세인텍 (GMDS 매뉴얼)
 양산처 : 서브원(한성칼라) △ 사이언스

작업 주기

1. 재질 : 작업표에 준함.
2. 인쇄방법 : 작업표에 준함.
3. 인쇄 내용, 문자의 크기, 선의 굵기 및 형상 등은 주어진 도면에 준한다.
4. 외곽 치수는 절단 후 치수임.
5. 품번 추가 시, 도면의 해당 품번란에 한도 승인 Sample을 반드시 부착 할 것.
6. LG전자 제품 유해물질 관리기준(LG(10)-A-9023) 및 협력사 유해물질 가이드 기준 Level A-I 및 A-II 유해물질 사용을 금지함.

WORK SPECIFICATIONS

1. Material should be refer to work table.
2. Printing method should be refer to work table.
3. Printing contents, the size of text and font follow the LG Drawing.
4. There is the external dimension after cutting size.
5. The size, form or appearance of the suction plate should be in accordance with the criterion-sample.
6. This part should comply with the criteria of Level A-I, A-II restricted hazardous substances which refers to LGE standard LG(10)-A-9023 and the hazardous substance management manual for the suppliers.

REV. NO. 기호	REVISION DESCRIPTION 변경 사항	REF. NO. 시방 번호	DATE 년/월/일	PREPARED 시방자	APPROVED 승인자
△					
△					
△	매뉴얼 내 치수 업데이트	EAGPC00358	2025.12.12	박수용	박성후
△	매뉴얼 내 문구 업데이트	EAGPB00298	2025.11.13	전대원	이갑선
△	매뉴얼 내 문구 업데이트	EAGPB00112	2025.11.05	전대원	이갑선
△	매뉴얼 내 이미지 업데이트	EAGP900261	2025.09.09	홍수민	이갑선

TRIG.	UNIT	mm	SCALE	N/S	TITLE
DESIGNED	REVIEWED	CHECKED	APPROVED		
전대원 25.09.01	박수용 25.09.01		이갑선 25.09.01		
LG 전자 (주) LG Electronics Inc.			RELATED DWG.	DWG. No.	

Manual, Owners
 RX Good 북미향 1/1
MFL71825981

PDF ILLUSTRATOR DR COMPLETED 도면 DR 완료 완료일 :



Scan to see the online manual.



OWNER'S MANUAL

STYLER

Read this owner's manual thoroughly before operating the appliance and keep it handy for reference at all times.

ENGLISH

SC5**R4*



MFL71825981
Rev.04_121225

www.lg.com

Copyright © 2025 LG Electronics. All Rights Reserved

2

TABLE OF CONTENTS

3 IMPORTANT SAFETY INSTRUCTIONS

- 3 READ ALL INSTRUCTIONS BEFORE USE
- 3 WARNING STATEMENTS

8 PRODUCT OVERVIEW

- 8 Product Features

11 INSTALLATION

- 11 Before Installing
- 12 Installation Location Requirements
- 14 Unpacking the Appliance
- 14 Leveling the Appliance

17 OPERATION

- 17 Operation Overview
- 18 Preparing Loads
- 18 Checking Items before Every Load
- 20 Loading the Appliance
- 25 Control Panel
- 27 Cycle Table
- 31 Settings

32 SMART FUNCTIONS

- 32 LG ThinQ Application
- 35 Smart Diagnosis™ Function

36 MAINTENANCE

- 36 Regular Cleaning

39 TROUBLESHOOTING

- 39 FAQs
- 39 Before Calling for Service

44 LIMITED WARRANTY

- 44 USA
- 47 CANADA

IMPORTANT SAFETY INSTRUCTIONS

READ ALL INSTRUCTIONS BEFORE USE

Safety Messages

Your safety and the safety of others are very important.

We have provided many important safety messages in this manual and on your appliance. Always read and follow all safety messages.



This is the safety alert symbol.

This symbol alerts you to potential hazards that can kill or injure you and others. All safety messages will follow the safety alert symbol and either the word **WARNING** or **CAUTION**.



WARNING

You may be killed or seriously injured if you do not follow instructions.



CAUTION

You may be injured or cause damage to the product if you do not follow instructions.

All safety messages will tell you what the potential hazard is, tell you how to reduce the chance of injury, and tell you what may happen if the instructions are not followed.

Notes for Flammable Refrigerant(R290)

The following symbols are displayed on units.



This symbol indicates that this appliance uses a flammable refrigerant. If the refrigerant is leaked and exposed to an external ignition source, there is a risk of fire.



This symbol indicates that service personnel should be handling this equipment with reference to the Installation Manual.



This symbol indicates that information is available in the Owner's Manual or Installation Manual.

WARNING STATEMENTS

WARNING

- To reduce the risk of explosion, fire, death, electric shock, scalding or injury to persons when using this appliance, follow basic precautions, including the following:
- In the appliance enclosure, keep ventilation openings clear of obstruction.
- Do not damage the refrigerant circuit.

Installation

- Contact an authorized service center before installing or relocating the appliance to avoid injury or product damage when moving the appliance.
- When moving the appliance away from the wall, be careful not to roll over or damage the power cord.
- The appliance is heavy. Two or more people are necessary to move and install the appliance to prevent damage or injury.

4 IMPORTANT SAFETY INSTRUCTIONS

- Prior to use, ensure that you are connecting the appliance to a dedicated grounded electrical outlet rated for use with this appliance. It is the user's responsibility to replace a standard 2-prong wall outlet with a standard 3-prong wall outlet.
- Before use, the appliance must be properly installed as described in this manual. Electric shock can result if the appliance is not properly grounded.
- Do not install the appliance where there may be a danger of the unit falling. The appliance is not designed for use on ships or airplanes. Check with an authorized LG service center for use under other special circumstances.
- Do not tamper with controls.
- Install the appliance where the floor is firm and level. The appliance may vibrate excessively and eventually fall if installed on an unstable surface, causing damage or injury.
- Keep the front side protected when transporting the appliance. Do not truck from the front. The tempered glass panel on the front of the appliance may break, causing damage or injury.
- Properly ground the appliance to conform to all governing codes and ordinances. Follow the details in the installation instructions. Electric shock can result if the appliance is not properly grounded.
- Install and store the appliance where it will not be exposed to temperatures below freezing or exposed to the weather. Allow the appliance to warm to room temperature before use if it was delivered in winter or at sub-zero temperatures.
- Do not repair or replace any part of the appliance or attempt any servicing unless specifically recommended in the user-maintenance instructions or in published user-repair instructions that you understand and have the skills to carry out. Failure to follow this warning can cause serious injury, fire, electric shock, or death.
- To reduce the risk of electric shock, do not install the appliance in humid spaces such as a bathroom. Failure to follow this warning can cause death, serious injury, fire, electric shock, or product deformation or malfunction.
- Remove all packing items and dispose of all shipping materials properly. Failure to do so can result in burns, fire, explosion, or death.
- Connect to a properly rated, protected, and sized power circuit to avoid electrical overload. Improper power circuits can melt, creating electric shock and/or fire hazard.
- Keep all packaging from children. Packaging material can be dangerous for children. There is a risk of suffocation.
- Do not install near another heat source such as a stove, oven or heater. Failure to follow this warning can cause product deformation, smoke, or fire.
- Do not place candles, smoking materials, or other flammables on top of the appliance. Dripping wax, smoke, or fire can result.
- Remove all protective vinyl film from the appliance. Failure to do so can cause product damage, smoke, or fire.
- Certain internal parts are intentionally not grounded and may present a risk of electric shock only during servicing, Service personnel - Do not contact the following parts while the appliance is energized: pump, valve, motor, control board.
- Do not tilt the appliance backwards while there is water in the water tank. When moving or reinstalling the appliance, drain the water tank. If tilting the appliance while there is water in the water tank, water may overflow inside the appliance and the appliance may not operate normally.
- When installing the appliance, avoid any location where it comes into direct contact with the wind from the air conditioner. Failure to comply may result in condensation due to a difference in temperature between the inside of the appliance and the location.

Operation

- Do not allow children to play on or in the appliance. Close supervision of children is necessary when the appliance is used near children.

- Do not climb, stand, or hang on the door or on the shelf or anywhere inside the appliance. The appliance could fall over or be damaged, or other damage or injury could occur.
- Do not step on the doors to the water tanks. The appliance could fall and cause damage and injury.
- Do not place heavy or dangerous objects on top of the appliance.
- Do not put live animals inside the appliance.
- Do not allow children to climb into the appliance.
- In the event of a gas leak (propane/LPG), ensure adequate ventilation and contact an authorized service center before resuming use. Do not touch or disassemble the electrical outlet of the appliance.
- Do not use or place flammable substances (chemicals, medicine, cosmetics, etc) near the appliance or store them inside the appliance. Do not place the appliance in the vicinity of flammable gas.
- Disconnect the power cord immediately if you hear a noise, smell a strange odor or detect smoke coming from the appliance.
- In the event of a flood: Do not go near the appliance when its base is submerged under water. Contact the service center. There is a risk of electric shock or fire.
- Do not use fabric softeners or products to eliminate static unless recommended by the manufacturer of the fabric softener or product.
- Do not place hands or body near the steam nozzle during operation. The steam is hot and could cause an injury.
- Do not insert objects into the steam nozzle. Excessive noise and fire could result.
- Do not drink the water from the water supply or drain tanks.
- If there are small accessories (such as straps from blouses, dresses, etc.), please remove them if possible before use. If they cannot be removed, please secure them to prevent them from falling off. Accessories may fall inside the product and cause malfunctions.
- Do not disassemble or modify the appliance.
- Do not put hands, feet, or metal objects below the appliance.
- Do not operate the appliance or touch the power cord with wet hands.
- Keep fingers out of pinch point areas; clearances between the door and cabinet are necessarily small. Be careful closing the door when children are nearby.
- This appliance is not intended for use by persons (including children) with reduced physical, sensory or mental capabilities, or lack of experience and knowledge, unless they have been given supervision or instruction concerning the use of the appliance by a person responsible for their safety.
- Do not place items exposed to cooking oils in the appliance. Items contaminated with cooking oils may contribute to a chemical reaction that could cause a load to catch fire.
- Do not dry articles that have been previously cleaned in, washed in, soaked in, or spotted with gasoline, dry-cleaning solvents, or other flammable or explosive substances, as they give off vapors that could ignite or explode.
- Do not use heat to dry articles containing foam rubber or similarly textured rubber-like materials.
- Do not open door during operation. The performance of the product may be adversely affected. If the product is installed on or near carpet, condensation from escaping hot air or steam may stain or damage the carpet.
- Do not use the product for other than the intended purposes. Damage incurred by using the product for purposes other than those specified in this user manual are not covered by the warranty.
- Do not use replacement parts that have not been recommended by the manufacturer (e.g. parts made at home using a 3D printer).
- Pull out the power plug and fill the water tank with water or clean the product.
- When the product is on or operating, do not spray steam towards a person or an animal. Doing so may cause burns by steam.
- When the product is on or operating, do not allow children or pet animals to come near the product.

6 IMPORTANT SAFETY INSTRUCTIONS

Connecting Electricity

- Do not, under any circumstances, cut or remove the ground prong from the power cord. To prevent personal injury or damage to the appliance, the electrical power cord must be plugged into a properly grounded outlet.
- This appliance must be plugged into a 120-VAC, 60-Hz grounded outlet protected by a 15-ampere fuse or circuit breaker. Failure to follow these instructions can result in fire, explosion, or death.
- This appliance must be plugged into a properly grounded outlet. Electrical shock can result if the appliance is not properly grounded. Have the wall outlet and circuit checked by a qualified electrician to make sure the outlet is properly grounded. Failure to follow these instructions can create an electric shock hazard and/or a fire hazard.
- Install the appliance where the plug is easily accessible. Unplug the appliance when not in use to avoid risk of fire or electric shock.
- Unplug the appliance before disassembly or repair to avoid risk of electric shock.
- The appliance should always be plugged into its own individual electrical outlet which has a voltage rating that matches the rating plate. This provides the best performance and also prevents overloading house wiring circuits which could cause a fire hazard from overheated wires.
- Do not use an extension cord to connect to an outlet. Doing so could result in a fire or electric shock.
- Never unplug your appliance by pulling on the power cord. Always grip the plug firmly and pull straight out from the outlet. The power cord can be damaged, resulting in a risk of fire and electric shock.
- Contact LG or a qualified repair person immediately to repair or replace all power cords that have become frayed or otherwise damaged. Do not use a cord that shows cracks or abrasion damage along its length or at either end. The power cord can melt, creating electric shock and/or fire hazard.
- When installing or moving the appliance, be careful not to pinch, crush, or damage the power cord. This will prevent injury and damage to the appliance from fire and electric shock.
- Do not use a portable multi-socket outlet which is not properly grounded. If needed, use only a multi-socket outlet which is properly grounded and has a rating of 15 A or higher. Failure to do so may result in electric shock or fire caused by the device overheating. If the circuit breaker on the device trips, it could turn off power to the appliance.

Maintenance and Disposal

- Wipe foreign objects (such as dust and water) off the prongs of the power plug and contact areas regularly. Do not use a wet or damp cloth when cleaning the plug.
- Do not use an appliance to dry the interior. Do not light a candle to remove interior odors.
- Do not spray water onto the appliance directly when cleaning. A fire or electric shock may occur.
- Wipe the interior with a dry cloth after use.
- Clean the lint filter before or after each load.
- To avoid physical injury and burns, use care when cleaning the condenser and do not touch or clean the condenser with bare hands.
- Install the lint filter cover **1** and the lint filter **2** correctly to ensure that the smart lighting sensor operates correctly and dust is collected properly. The mirror surface at the bottom of the lint filter cover is a part for the sensor, so keep it clean with a dry cloth.

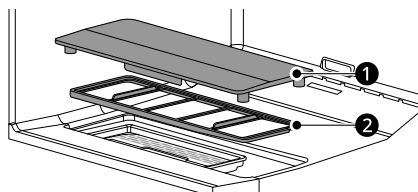

Grounding Instructions

- This appliance must be grounded. In the event of malfunction or breakdown, grounding will reduce the risk of electric shock by providing a path of least resistance for electric current.
- This appliance must be equipped with a cord having an equipment-grounding conductor and a grounding plug. The plug must be plugged into an appropriate outlet that is properly installed and grounded in accordance with all local codes and ordinances.
- Do not modify the plug. If it will not fit the outlet, have a proper outlet installed by a qualified electrician.
- Do not use a bleaching agent such as oxygen- or chlorine-based bleaches on the exterior of the appliance. They may cause discoloration when applied to the surface of the product.
- Do not use sharp objects when cleaning or operating the controls. An electric shock may occur.
- Avoid hitting the front glass panel with heavy objects. Although it is made of tempered glass, the panel may break in the event of a strong impact and cause injury.
- Keep the appliance free from rodents, insects, and other foreign objects. They may damage wires, causing fire or electric shock.
- Before the appliance is removed from service or discarded, remove the door to the drying compartment. Cut off the power plug and destroy the button section to prevent reuse.
- This appliance must be connected to a grounded metal, permanent wiring system or an equipment-grounding conductor must be run with the circuit conductors and connected to the equipment-grounding terminal or lead on the appliance. Electric shock can result if the appliance is not properly grounded.
- Improper connection of the equipment grounding conductor can result in a risk of electric shock. Check with a qualified electrician or service person if you are in doubt that the appliance is properly grounded.

SAVE THESE INSTRUCTIONS

8 PRODUCT OVERVIEW

PRODUCT OVERVIEW

Product Features

The images in this guide may be different from the actual components and accessories, which are subject to change by the manufacturer without prior notice for product improvement purpose.

Interior

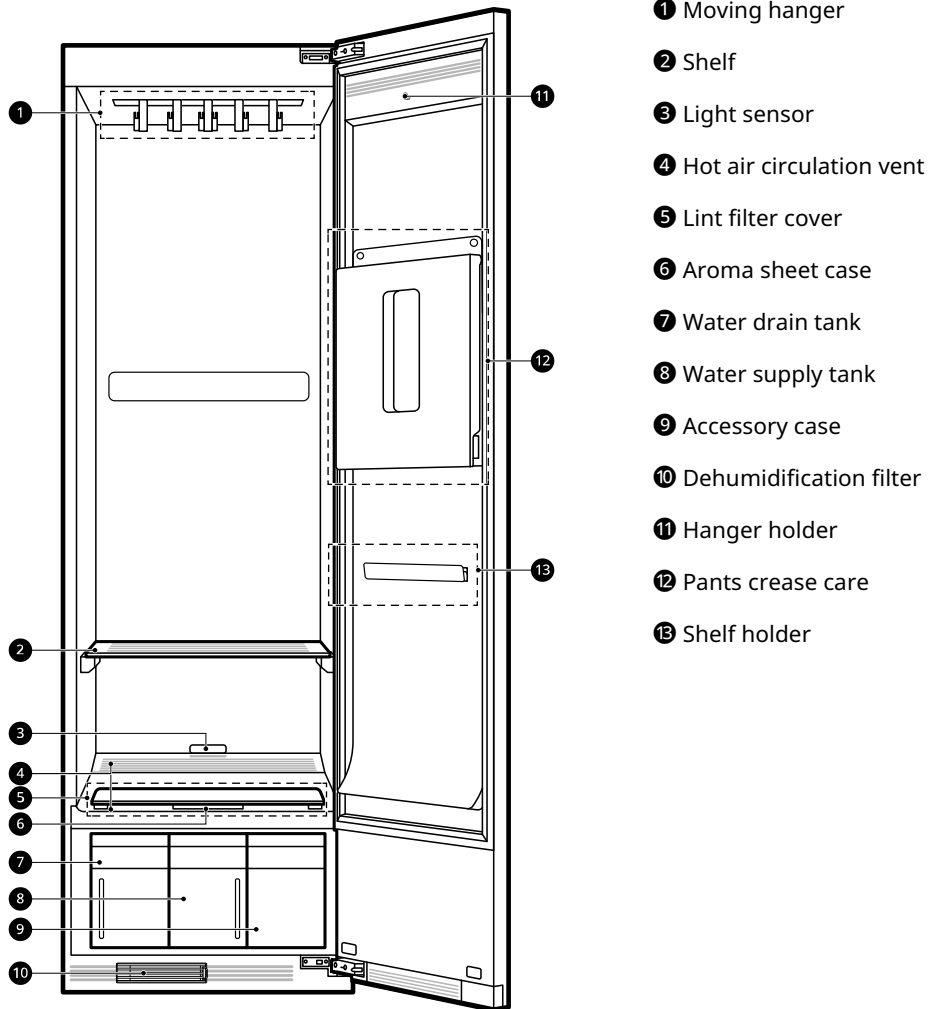

NOTE

- The door swing can be reversed by the installer to fit the installation location.

Specifications

Asterisks indicate model variants and can vary (0-9) or (A-Z).

Model	SC5**R4*
Electrical Requirements	120 V~, 60 Hz
Net Weight	187 lb (85 kg)
Rated Power	1500 W
Maximum Capacity	6 items

ENGLISH

Dimensions

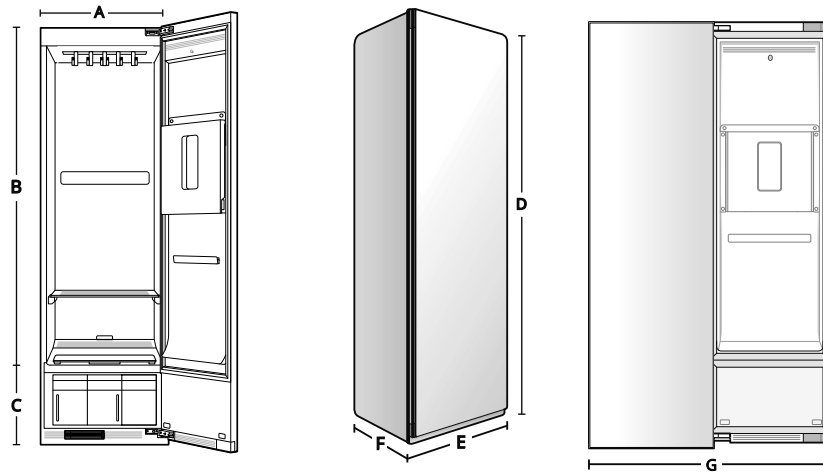

	Dimensions (inch / mm)	
	inch	mm
A	21	535
B	61 3/4	1570
C	15 1/2	395
D	77 3/8	1965
E	23 5/8	600
F	24 3/8	620
G	46 7/8	1190

10 PRODUCT OVERVIEW

Accessories

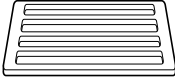

Shelf



Drip tray



5 Regular Hangers



Aroma Sheets†



cleaning glove



Wrench

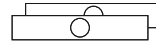

2 Hinge Covers



2 Rear Leveling Feet

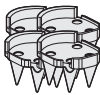

4 Carpet Install Spikes

† This accessory is only available on some models.

NOTE

- The included accessories vary depending on the model you purchased.
 - Contact the store where the appliance was purchased or LG customer service if any accessories are damaged or missing.
 - For your safety and for extended product life, use only authorized components. The manufacturer is not responsible for product malfunction or accidents caused by the use of separately purchased unauthorized components or parts.
-

INSTALLATION

Before Installing

Installation Overview

Please read the following installation instructions first after purchasing this appliance or transporting it to another location.

ENGLISH

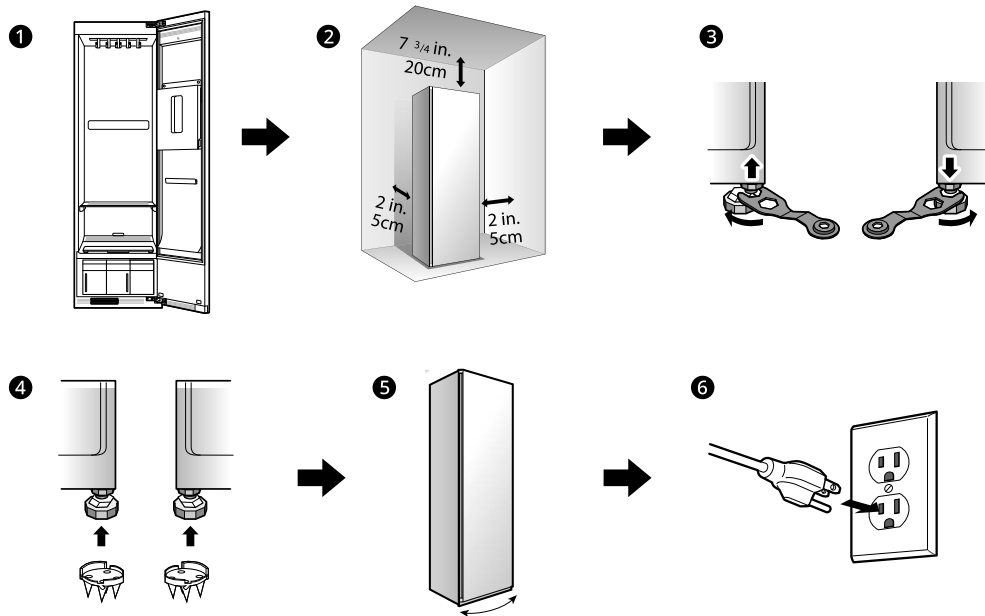

- 1 Unpack and remove shipping material
- 2 Check and choose the proper location
- 3 Level the appliance
- 4 Install carpet spikes[†]
- 5 Reverse the door swing[†]
- 6 Connect to grounded outlet

[†] If needed.

12 INSTALLATION

Installation Location Requirements

Before installing the appliance, check the following requirements for the installation location.

Installation Location

- A grounded electrical outlet should be located within 2 ft. (61 cm) of either side of the appliance.
- Install the appliance on a level floor. (Allowable slope under the appliance: 1°)
- The floor must be level, with a maximum slope of 1 inch (2.5 cm) under the appliance. If the slope is greater than 1 inch (2.5 cm), the appliance cannot be levelled properly.
- The appliance should be easily accessible if it needs to be serviced.
- Do not install the appliance in an area where it will be exposed to water and/or weather. Failure to follow this warning could result in risk of electric shock, injury, or product damage or malfunction.
- Do not install the appliance on a hollow or flexible platform. Doing so may cause excessive noise and vibration and result in damage or injury if the appliance tips over.
- Avoid any location where it comes into direct contact with the wind from the air conditioner.
 - Condensation may occur due to a difference in temperature between the inside of the product and the wind from the air conditioner.

NOTE

- A sturdy floor should support the total appliance weight of **187 lb (85 kg)**. The combined weight of any other laundry appliances should also be considered.

Recommended Installation Spacing

The following clearances are recommended for the appliance. Although the appliance has been tested for clearances of 1 3/16 in. (3 cm) on the

sides and rear, recommended clearances should be considered for the following reasons:

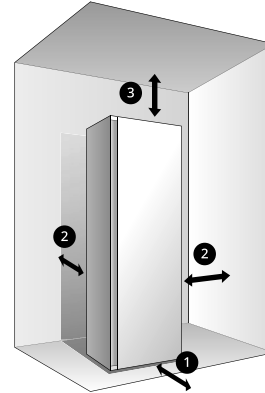

- 1 Allow at least **24 in. (61 cm)** in front to open the door.
- 2 Allow at least **2 in. (5 cm)** on both sides and between the back of the appliance and the wall.
- 3 Allow at least **7 3/4 in. (20 cm)** between the top of the appliance and any overhanging shelves or cabinets.

NOTE

- If the appliance is too close to adjacent items, performance may decrease and electricity consumption may increase.
- Additional space should be considered on all sides of the appliance to reduce noise transfer.

Installation Spacing for Recessed Area or Closet Installation

There should be at least a little space around the appliance (or any other appliance) to avoid contact with walls, furniture, or other appliances during operation. Allow a minimum of 1 3/16 in. (3 cm) on all sides of the appliance to avoid increased noise or damage.

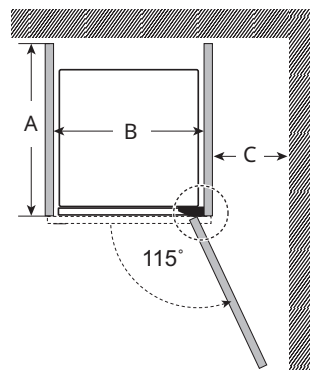

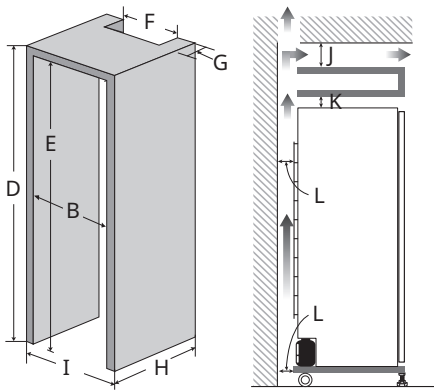

	Dimensions	
	inch	mm
A	≥ 27 1/8	≥ 690
B	≥ 26 3/8	≥ 670
C	≥ 10	≥ 250
D	≥ 78 7/8	≥ 2004
E	≥ 78 3/8	≥ 1990
F	≥ 21 13/16	≥ 555
G	≥ 2	≥ 50
H	≥ 27 1/8	≥ 690
I	≥ 27 5/8	≥ 700
J	≥ 2	≥ 50
K	≥ 1	≥ 25
L	≥ 2	≥ 50

NOTE

- For closet installation, with a door, minimum ventilation openings in the top and bottom of the door are required. Louvered doors with equivalent ventilation openings are acceptable.
- Minimum vent opening for built-in installation is 31.5 sq. in. (200 cm².)

Closet Ventilation Requirements

Closets with doors must have both an upper and lower vent to prevent heat and moisture build-up in the closet.

One example shown uses vent grilles in the door.

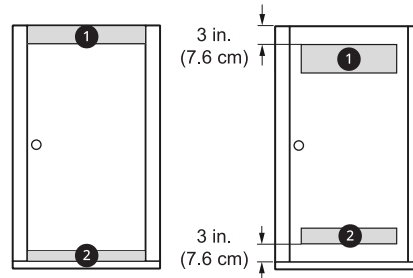

- 1 Upper vent opening with a minimum opening of **48 sq. in. (310 cm²)** must be installed no lower than **6 ft. (185 cm)** above the floor.
- 2 Lower vent opening with a minimum opening of **24 sq. in. (155 cm²)** must be installed no more than one foot above the floor.

Ambient Temperature

- Temperature must be between **50 °F (10 °C)** and **95 °F (35 °C)**.
- If the ambient temperature is too low or high, performance may be affected.
- Do not install in direct sunlight or where the temperature may fall below **32 °F (0 °C)**.

Electrical Connection

- Do not use an extension cord or 2-outlet adapter.
- Do not overload the outlet with more than one appliance.
- Connect the appliance to an earthed socket in accordance with current wiring regulations.
- The appliance must be positioned close to outlets and the plug should be easily accessible.

⚠ WARNING

- The power cord must be plugged into an appropriate outlet that is installed and grounded/earthed in accordance with all local codes and ordinances.

14 INSTALLATION

Unpacking the Appliance

⚠ WARNING

- Use two or more people to unpack and move the appliance. Failure to do so can result in serious injury if the appliance tips or falls.

Removing Carton and Shipping Materials

Unpack the appliance from carton and remove any tape and temporary labels from the appliance.

- Do not remove any warning labels, the model and serial number label, or the technical sheet label that is located under the front of the appliance.

⚠ CAUTION

- Do not use sharp instruments, rubbing alcohol, flammable fluids, or abrasive cleaners to remove tape or glue. These products can damage the surface of the appliance.

NOTE

- Tape or glue residue can also be easily removed by rubbing a small amount of liquid dish soap over the adhesive with your fingers. Wipe with warm water and dry.

Moving the Appliance

Use the wheels ① at the bottom of the appliance to move the appliance. Push the appliance slowly from about halfway down the front side.

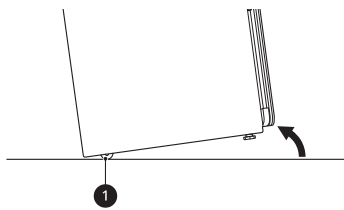

⚠ CAUTION

- Keep the appliance upright when moving it. If you lay the appliance on its side, refrigerant may leak and cause the appliance to malfunction.

Leveling the Appliance

Checking the Level

Leveling the appliance prevents unnecessary noise, vibration and movement. Check whether the appliance is perfectly level after installation.

⚠ WARNING

- The appliance is heavy. Two or more people are required when leveling the appliance. Failure to follow this warning can cause serious injury or death.

- 1 Position the appliance in the final location and check to make sure it is level.
 - All leveling feet must rest solidly on the floor. Gently push on the corners of the appliance to make sure that it does not rock from corner to corner. Make sure there are no gaps between the front leveling feet and the floor.
- 2 Use the wrench (packaged with the appliance) to turn the leveling feet.
 - Extend the front feet to raise the appliance or retract the feet to lower it. If unable to level the appliance using only the front feet, tip the appliance forward and install the two rear leveling feet. Do not lay the appliance down to install the leveling feet.
 - Raise or lower the appliance using the leveling feet until the appliance is level from side to side and front to back.

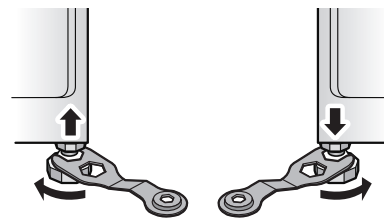

⚠ CAUTION

- Make sure that all leveling feet are in firm contact with the floor. If the appliance is used without leveling, it may fall, causing injury, damage, or product malfunction.
- Adjust the leveling feet only as far as necessary to level the appliance. Extending the leveling feet more than necessary can cause the appliance to vibrate.

- 3** When the appliance is completely stable and all leveling feet are resting solidly on the floor, tighten the locking nuts **1**.

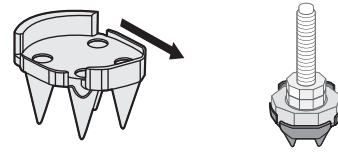
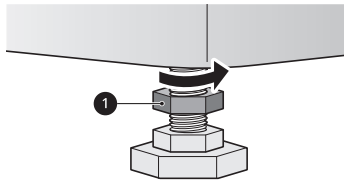

Installing on Carpeting

Follow these instructions when installing the appliance on carpeting.

⚠ WARNING

- The appliance is heavy. Two or more people are necessary to install the rear leveling feet and carpet spikes. Failure to do so can result in back injury or other injury.
- Keep the appliance upright when moving and installing it. If you lay the appliance on its side, refrigerant may leak and cause the appliance to malfunction.

⚠ WARNING

- Take care when handling the carpet spikes. They are designed to pierce through the carpet backing and pad and are very sharp.
- Keep fingers and hands out from under the spikes when setting the unit in place to avoid personal injury or product damage.

- 1** Move the appliance into its final location using the wheels at the bottom of the appliance.
- 2** Install the two rear leveling feet at the rear bottom of the appliance.
- Tip the appliance, do not lay it down, to install the leveling feet.

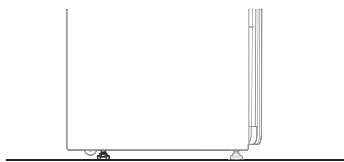

- 3** Level the unit following the instructions in **Leveling the Appliance**.
- 4** Install the four carpet spikes on the ends of the leveling feet, with the shorter, octagonal faces toward the front.

- 5** Level the appliance once more after installing the spikes.

- If the carpet has very deep pile or padding, the front feet may need to be extended slightly to install the drip tray.

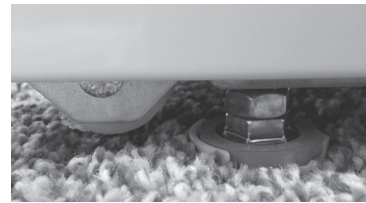

If installing the appliance on carpeting:

- Be sure to check and empty the drip tray often.
- Do not open the unit during operation to avoid condensation forming on carpet surface, which may result in surface mold or mildew.
- Keep the bottom of the cabinet dry when filling or emptying water tanks. Keep the outside of the water tanks clean and dry to discourage growth of mold or mildew.

Reversing the Door

It is possible to reverse the direction of the door swing. This should be done by the installer at the time of installation, if desired.

NOTE

- If the direction of the door swing needs to be changed after installation, contact the LG Customer Information Center.

16 INSTALLATION

Assembling the Drip Tray

Before using the appliance, insert the drip tray onto the bottom of the cabinet.

- 1 Hold the tray so the arrow and letter on the front of the tray face up.
- 2 Insert one side of the tray first, then the other. Push the tray until it slides completely in.

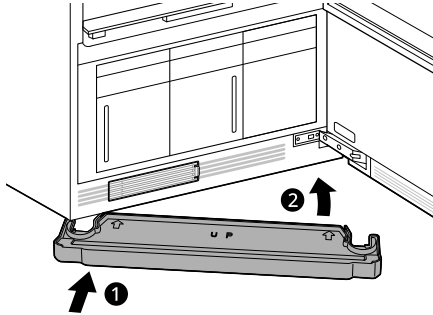

- 3 To detach, pull one side out then the other.
 - If the tray collects water, detach it and empty the water. After emptying it, reassemble the tray.

CAUTION

- Do not operate the appliance without installing the drip tray. Doing so could lead to water damage caused by leaking.

Installing Hinge Covers

- 1 Open the appliance door.
- 2 Snap a hinge cover onto the upper hinge assembly with the bent edge on the far side from the hinge.

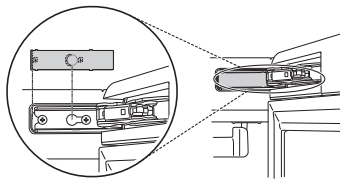

OPERATION

WARNING – To reduce the risk of fire, electric shock, or injury to persons, read the **IMPORTANT SAFETY INSTRUCTIONS** before operating this appliance.

Operation Overview

Using the Appliance

1 Prepare items.

- No heat-sensitive items or items that can be damaged by exposure to water.
- Place items on hangers or the shelf.
- Fasten buttons and close zippers to keep items on moving hangers and prevent damage.

2 Clean the lint filter and change the sheet in the aroma filter.

- Lift out filter and remove lint from last load for faster and more efficient performance. Reinstall filter, checking alignment when closing grille. Do not operate the appliance without the lint filter in place. If using a fabric softener sheet in the aroma filter, change it after every use.

3 Check the water tanks.

- Fill water supply tank if needed. Empty water drain tank if needed. Use clean tap water in the supply tank for better product performance and lifespan. Do not use distilled water or reuse water from the drain tank.

4 Load the appliance.

- Pay attention to fabric care labels and cycle choice. If clothing is not appropriate for the cycle selected, it may shrink or be seriously damaged.
- Remove all empty hangers to avoid noise, friction, and damage to clothing.

5 Turn on the appliance.

- Touch the **Power** button to turn on the appliance.

NOTE

- The control panel operates using touch. Read the following information to operate it.
 - If there is any foreign object on the control panel, it will not operate. Wipe the control panel clean before use.
 - If you press the control panel with a gloved hand or other material, it will not operate.

ENGLISH

6 Choose the desired cycle.

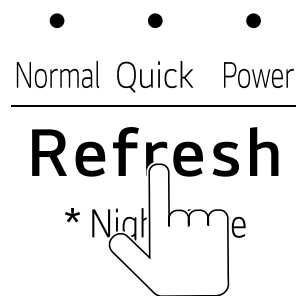

7 Begin the cycle.

- Touch and hold the **Start/Pause** button to begin a cycle. Pause the cycle at any time by touching the **Start/Pause** button again. If the **Start/Pause** button is not pressed within a certain time, the appliance will shut off and all settings will be lost.
- Do not open the door during the cycle. If steam or hot air escapes from the open door, condensation may collect on the floor or walls, resulting in damage or mold.

CAUTION

- Do not open the door during operation. There is a risk of burns or injury from escaping hot air or steam.
- Do not allow steam or hot air to escape the cabinet during operation. Opening the door during operation also affects performance, lengthens styling time, and results in water condensing and collecting on the floor.

8 End of cycle.

- Remove items when the cycle finishes. Leave the door open to let hot air escape.

18 OPERATION

The interior light shuts off after 1.5 minutes if the door is left open.



- Different fabrics have different care requirements, and some fabrics cannot be treated in certain cycles or should be treated separately.

Preparing Loads

Checking Fabric Care Labels

Most articles of clothing feature fabric care labels that include instructions for proper care. Below are some of the symbols that are relevant to choosing appropriate items for the appliance.

Symbols on Care Labels

Label	Meaning	Check
	Hand Wash	OK
	Machine Wash, Normal cycle	OK
	Perm press/wrinkle resistant	OK
	Gentle/delicate	OK
	Do not wash	OK†
	Normal	OK
	Permanent press/wrinkle resistant	OK
	Gentle/delicate	OK
	Do not tumble dry	OK
	Do not dry	NO
	Line/hang dry	OK
	Drip dry	OK
	Dry flat	OK
	High	OK
	Medium	OK
	Low	OK
	No heat/air dry	NO

† Some items such as fur and leather, which are labelled as do not wash, can be used with the appliance.

Checking Items before Loading

Some items are not appropriate for use with the appliance. Using the wrong cycle for items can result in damage to fabrics.

- Check all pockets to make sure that they are empty. Items such as clips, pens, coins, and keys can damage both the appliance and your clothes.
- Do not put items that are sensitive to heat or are not suitable for washing with water in Styler cycles that use steam. Use the **Dry** cycle only.
- Fur, leather (only 100% natural leather) should only be treated with the **Fur/Leather Refresh** cycle. This cycle is a downloadable cycle.
- Wash heavily soiled or stained clothes before putting them in the appliance. The appliance does not have a washing function. Loose soil or stains can be transferred between garments during cycles.
- Treat items with an unpleasant odor in a separate load. Odors can be transferred between items during cycles.
- Clothing should be securely fastened, with zippers and buttons closed, so that it does not fall off the moving hanger during the cycle.
- Do not put very wet items in the appliance to dry. Shake off or wring out excess water before putting items in the cabinet to dry. If a large amount of water pools in the cabinet, styling performance may suffer or the appliance may be damaged.

Checking Items before Every Load

Checking the Lint Filter

Always make sure the lint filter is clean before starting a new load; a clogged lint filter will increase styling times.

- 1 Remove the filter cover ❶ and the lint filter ❷.

Sorting Items

- For best fabric care results, always treat fabrics with similar care requirements together.

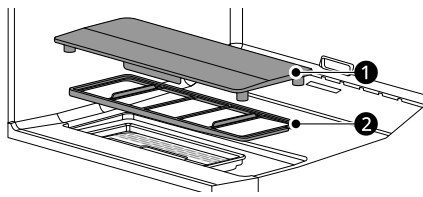

- 2** Brush the lint filter with a soft brush or clean it with a vacuum cleaner.
- If the lint filter is torn or damaged, replace it with a new one.

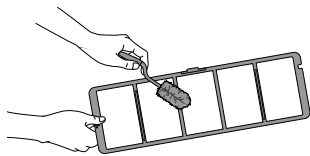

- 3** Reinstall the lint filter **2** and the lint filter cover **1** properly.
- Install the lint filter cover so that the arrow (▽) points toward the front of the appliance.

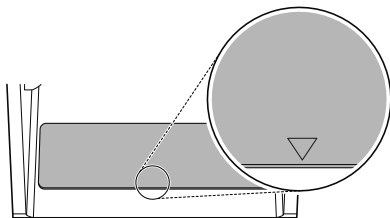

Checking the Aroma Sheet

Insert one aroma sheet, use it 2 or 3 times, and then replace it with a new sheet. If you want rich aroma, replace it after using it 1 or 2 times.

- 1** Remove the lint filter cover.

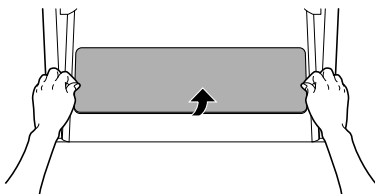

- 2** Remove the aroma filter **1** from the back of the lint filter cover **2**.

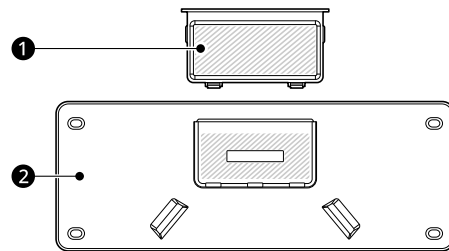

- 3** Open the aroma filter, insert an aroma sheet, and then close the aroma filter.

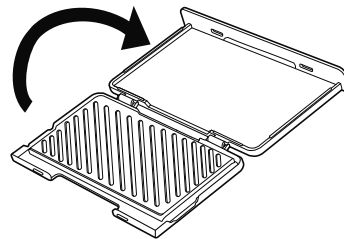

- 4** Insert the aroma filter into the back of the lint filter cover.

- 5** Reinstall the lint filter cover on top of the lint filter correctly.
- Install the lint filter cover so that the arrow (▽) points toward the front of the appliance.

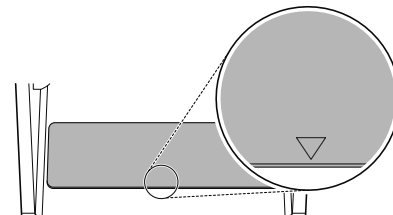

NOTE

- To use a favorite scent, spray perfume 4 to 5 times on a cotton pad and place the pad in the aroma filter. The strength of the scent may vary depending on the fragrance used.

Checking the Water Tanks

Check the water in the water tanks before use. The water supply tank must be filled with water before using the appliance. The appliance does not work

20 OPERATION

without water. The water drain tank should be emptied before each use.

- 1 Pull the handle of the tank forward and remove the tanks from the appliance. Check the water level of the tanks.

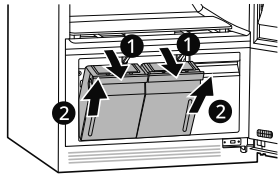

- 2 Make sure the water supply tank is filled with water.
 - The full water supply tank can be used approximately four times, depending on the cycles used.
 - Use clean tap water or bottled water for best performance and longer product life. Do not use distilled water or reuse the water from the drain tank.
 - The first time the appliance is used, 2/3 of the water in the fully filled water supply tank is used. Less water is used in following cycles.

CAUTION

- Only use water when filling the water supply tank. Any other substance, such as detergent or fabric softener, may damage the appliance.
- Use only clean tap water or bottled water. Foreign materials in the water may shorten the lifespan of the appliance.
- Do not use distilled water. The water sensor may not work.
- Do not reuse the water in the drain tank to fill the water supply tank.

- 3 Make sure the water drain tank is empty.
- 4 The drain tank will be filled after about three uses. The tank fills more quickly during styling cycles. The appliance does not work if the drain tank is full.
 - Some discoloration of the water drain tank may occur over time. This is normal and will not affect product performance.

Loading the Appliance

WARNING

- Flammable objects such as lighters or matches could ignite, causing a fire. Remove them from pockets to avoid fire, explosion, or death.
- Never style clothes that have been exposed to oil, gasoline, or other flammable substances. Failure to obey this warning can result in fire, explosion, or death.

Choosing a Styling Method

Item	How to style it
Suit coat, blazer	Moving hanger
Coat, jacket (short)	
Coat (long)	
Dress (short)	Moving hanger after removing shelf
Dress (long)	
Skirt	Moving hanger
Lightweight blanket, throw	
Baby blanket	
Pants (not creased)	
Shorts	
Children's clothes	
Scarf	Moving hanger or shelf
Tie	
Shawl	
Lingerie	Moving hanger or shelf (if delicate)
Shirt, blouse	
Pants (creased)	Pants Crease Care
Cap, hat	Shelf
Stuffed toys	
Pillow	
Sweater	
Knitwear	
Baby clothes	

The Moving Hanger

Hang clothes on the moving hanger using the hangers provided with the appliance, or use any plastic or metal hanger that hooks snugly into the indentations in the moving hanger.

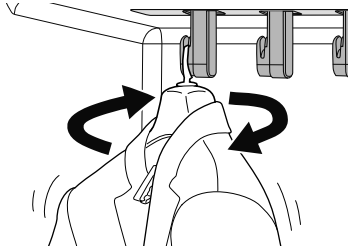

- Use the moving hanger for suits, coats, jackets, blouses, dresses, skirts, and pants that don't require a crease. Use the Pants Crease Care to crease pants.
- Anything that can be securely placed on a hanger and steamed or dried without retaining hanger marks or other damage can be placed on the moving hanger.
- Style sweaters or knits on the shelf to avoid hanger marks.
- Arrange clothing so it does not touch the sides or rear of the cabinet, if possible. Condensation may form on the interior surface of the cabinet, and items in contact with the surface may remain damp at the end of the cycle.
- The moving hanger will move even when only the shelf is being used.
- When using an ordinary metal/plastic hanger, the hook should be less than 5/32 in. (4 mm) thick and the hook must fit in the indentation in the moving hanger snugly. If the fit is too loose, it may result in vibration, noise and damage to clothing.

CAUTION

- Remove empty hangers from the moving hanger and place them on the shelf before starting a cycle. Empty hangers may cause unnecessary noise, friction, and damage to fabrics.
- Do not lean or pull on the moving hanger.
- Hang hangers in the same direction on the moving hanger to prevent collisions.
- Do not allow children to play with or hang onto the moving hanger. The appliance could tip, resulting in damage or injury.

Using the Moving Hanger

- 1 Insert hangers into slots and pull down to secure the hook snugly.
 - Hooks should fit down in the slots snugly to prevent noise, vibration, or damage to items during operation.

NOTE

- Do not overcrowd items. The fewer items, the better the styling performance. Items that touch the sides of the cabinet may pick up condensation from the cabinet and fail to style completely.

Using Hangers

The hangers that come with the appliance are for use with the appliance only. Any plastic or metal hanger that has a hook less than 5/32" (4 mm) thick and hooks snugly into the indentations in the moving hanger can be used in the appliance.

- Do not use hangers with wool, knitwear, or delicate lingerie. The garments may stretch or be left with hanger marks.
- Wrinkles may appear at the back of the collar on some garments.
- Remove empty hangers or store them in the shelf during operation.
- Fasten buttons and zippers on hanging clothes to prevent them from falling off hangers during operation. Fasten the neck area with cotton string if there is no button or zipper.
- Remove or store the shelf when hanging longer items so items won't get wrinkled.
- Hang long clothing on the left so that it does not come into contact with the steam nozzle (center).

- 1 Select an appropriate hanger.
 - Choose the appliance hanger that fits the item you are hanging up.
- 2 Fasten the buttons and zippers on all garments and hang them on hangers.
 - Doing so helps keep the garments from falling or becoming more wrinkled during the cycle. If a garment has no buttons or

22 OPERATION

zipper, fasten it with a cotton string around the collar area.



CAUTION

- If there are small accessories (such as straps from blouses, dresses, etc.), please remove them if possible before use. If they cannot be removed, please secure them to prevent them from falling off. Accessories may fall inside the product and cause malfunctions.

- 3 Place the hangers into the slots of the moving hanger.

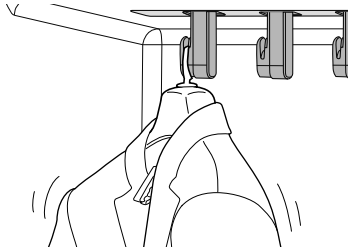

CAUTION

- Do not hang any clothing on the hanger holder when using a Styler cycle.

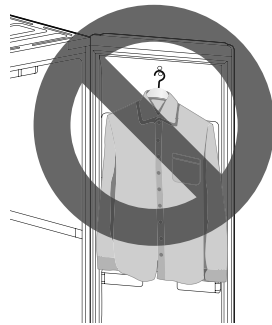

The Pants Crease Care

Using the **Pants Crease Care** helps you remove daily wrinkles while maintaining the crease lines on the front and back of your pants.

CAUTION

- When using the **Pants Crease Care**, open the product door completely. If not, you may bump into and damage the product when opening and closing the **Pants Crease Care**.
- Do not pull the **pants clips** forcibly. Doing so may damage the product.
- Do not lean on or hang heavy items on the door of the pants crease care. The appliance may tip, resulting in damage or injury.
- Do not allow children to play with or hang onto the door of the pants crease care. The appliance may tip, resulting in damage or injury.
- Keep fingers out of pinch point areas when closing the door of the pants crease care. Supervise nearby children to prevent injuries.

NOTE

- Pants can be pressed while refreshing other items in the same cycle.
- For optimum results, use the **Pants Crease Care** cycle, which is designed for use with the pants crease care feature. This cycle can be added using **Edit Cycle List** in **Settings**.

- 1 Pull the bottom of the **Pants Crease Care** to open it.

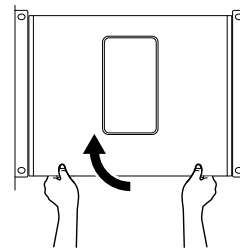

- 2 Open the **pants fasteners** ❶ on the left and right.

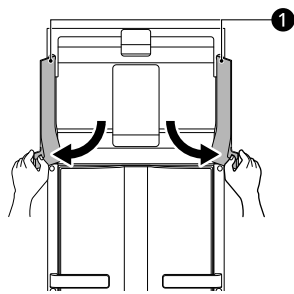

- 3** Push the pants into the **pants fastener holder** **2**. Insert the pants into the **Pants Crease Care clips** **3** on the left and right, and pull on both sides of the pants to press out the wrinkles.

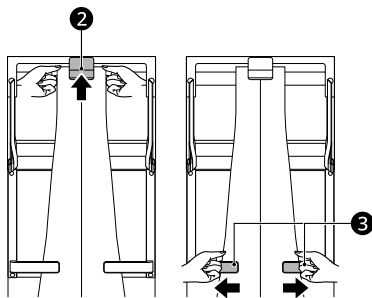

- 4** Close the **pants fasteners** **1** on the left and right one at a time.
- Closing the **pants fasteners** at the same time may create wrinkles on the pants.

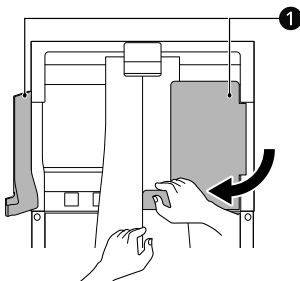

- 5** Close the **Pants Crease Care** door.

NOTE

- The degree of wrinkle removal may vary depending on the type of fabric.
- If you wish to dry pants, hang the pants on the moving hanger.
- The **Pants Crease Care** cannot be used for short clothing such as short pants, so hang such clothing on the moving hanger.

- If the pants pass beyond the gray rubber packing, the pants may become wrinkled or the product may not operate properly. Please check before operating the product.

The Shelf

Use the shelf when styling clothes or other items that are difficult to hang or that may be damaged if styled while hanging up.

CAUTION

- Do not allow children to climb on or hang on the shelf. The shelf may fall or the appliance may tip, resulting in damage or injury.
- Do not place heavy objects on the shelf or use it to store objects. The shelf may fall, resulting in damage or injury.

NOTE

- Use the shelf for sweaters, knits, lingerie, or delicate blouses that can show hanger marks, stretching, or other damage if dried on a hanger.
- For best styling performance, do not stack items on the shelf. Style single items or place items side by side with space between.
- Marks also may remain on the shelf depending on the type of clothing.
- When not in use, store the shelf on the shelf holder on the door.
- Arrange items on the shelf so they do not touch the sides or rear of the cabinet, if possible. Condensation may form on the interior surface of the cabinet, and items in contact with the surface may remain damp at the end of the cycle.

Assembling the Shelf

- 1** Place the grooves on the left and right sides of the shelf **1** on the shelf support **2**.
- If the shelf is not placed properly, it may fall down during product operation and accessories may be damaged.

24 OPERATION

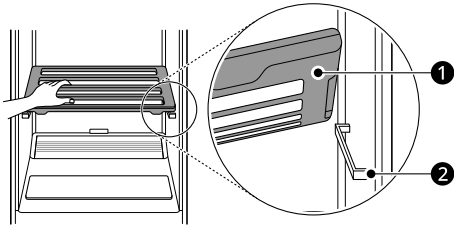

⚠ CAUTION

- Clothing with a collar can wrinkle at the collar, so use the styler's basic hanger.

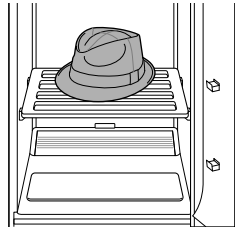

- 2** When styling is completed, hang the shelf on the shelf holder inside the door to store it for next use.

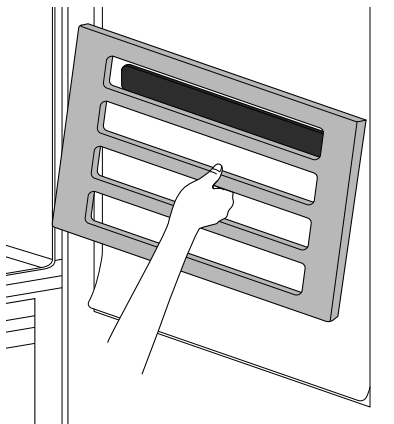

Using the Round Hanger

The round hanger has non-slip pads and a wide shoulder area to help maintain the shape of your clothes. Use it on lightweight and thin clothing, such as knitwear.

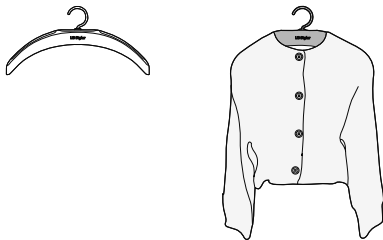

Control Panel

The control panel responds to touch using static electricity. A light touch is enough to operate it. Use a cloth when cleaning the controls to avoid contacting and activating the buttons. Foreign substances on the control, wearing gloves, or touching the buttons through cloth may prevent the buttons from activating.

Control Panel Features

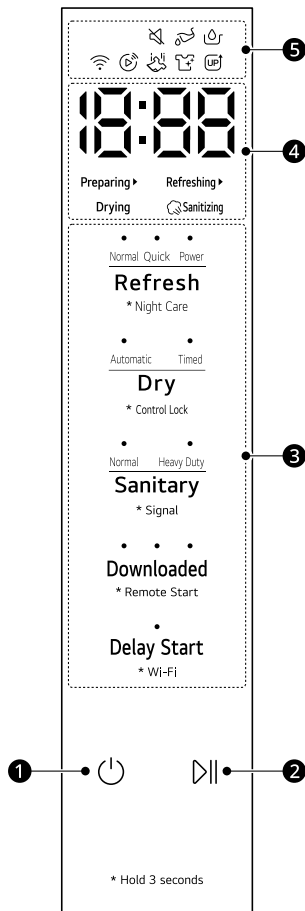

❶ Power Button

- Touch the **Power** button to turn the appliance On/Off. Once the cycle is complete, the appliance automatically turns off after a few seconds if no buttons are touched.
- Press and hold down the **Power** button for 1 second or longer to turn off the product during operation.
 - To turn the power on or off while the product door is open, press and hold down the **Power** button for 3 seconds or longer.

NOTE

- Touching the **Power** button during a cycle will cancel that cycle and the cycle settings will be lost.

❷ Start/Pause Button

- Touch and hold to start the selected cycle. If the appliance is running, touch to pause the cycle without losing the current settings.

NOTE

- When paused, the power is turned off automatically after a certain time for safety reasons.

❸ Cycles and Options

- Press the center of the cycle button to select the cycle you want. The top of the selected cycle lights up.

❹ Time Display & Cycle Process Indicator

- This display shows the estimated remaining time and which stage of the styling cycle is currently underway.

❺ Option and Alert Indicators

- The display shows the settings, options, and status messages. When the appliance is turned on, the default settings in the display will light up.

26 OPERATION

Option and Alert Indicators

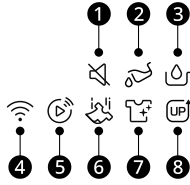

- ❶: Lights up when you turn on the Signal function.
- ❷: Lights up when the drain tank is missing or full of water. Check the water drain tank.
- ❸: Lights up when the supply tank is missing or lacks water. Check the water supply tank.
- ❹: Lights up when the appliance is connected to a **Wi-Fi** network at home.
- ❺: Lights up when the appliance can be controlled remotely.
- ❻: Lights up when the appliance detects that clothing has fallen.
 - Depending on the installation condition of the filter cover and the internal cleanliness (lint filter, mirror surface under filter cover, etc.), the sensing function may not work.
 - If clothing is detected on the floor, the cycle is stopped if the clothing might be damaged by steam. If not, the cycle continues.
 - Rehang the clothes that have fallen on the floor. Close all buttons and zippers to prevent the clothes from falling off hangers during operation. Secure clothes without buttons or zippers using cotton string around the neck.
- ❼: Lights up when the Night Care features is set.
- ❽: Lights up when the product is powered on if there is a new feature to upgrade.

NOTE

- Touch buttons may operate without any physical manipulation by responding to static electricity from a human body or a live object near to the buttons.
- Touch buttons operate by just a light touch with your finger, rather than pressing them forcibly.

Cycle Table

The cycles are designed to fit a variety of situations. Select the cycle and setting that best match the load contents and desired results for maximum performance and fabric care.

Styling Cycle Guide

Refresh

Cycle	Detail
Normal Refresh	Use it for styling conveniently.
Quick Refresh	Use it for styling less wrinkled or odorous clothing within a short period of time.
Power Refresh	Use it for powerful styling.

Dry

Cycle	Detail
Automatic Dry	Use it to automatically dry clothing according to the status of the clothing.
Timed Dry	Set the dry time for washed and spin-dried clothing. <ul style="list-style-type: none">• The default setting is 30 minutes. Press the Dry button repeatedly to increase the time up to 3 hours.

Sanitary

Cycle	Detail
Normal Sanitary	Use it for hygienic cleaning care of clothing.
Heavy Duty Sanitary	Use it for sanitary sterilization of clothing.

28 OPERATION

Downloaded

Cycle	Detail
<p>Indoor Dehumidification</p>	<p>Press the Downloaded button once to select the Indoor Dehumidification cycle and display the cycle time. Dehumidifies the room where the appliance is installed.</p> <ul style="list-style-type: none"> • Indoor Dehumidification time can be set to 2 hours by touching the Downloaded button. • Drain tank indicator will be lighted up with alarm if the drain tank is full. Empty the drain tank and press the Start/Pause button to continue Indoor Dehumidification. • The Indoor Dehumidification operating method is different depending on whether the automatic ventilation system function is applied or not. Please refer to the operating method below to use the Indoor Dehumidification. <ul style="list-style-type: none"> - Close the door of the product and operate the cycle. <p>NOTE</p> <ul style="list-style-type: none"> • If there are clothes inside the product, dehumidification performance may be poor. Remove the clothes inside the product before using the indoor dehumidification cycle. • Empty the drain tank before using the dehumidify cycle. • It is possible for the room temperature to increase due to outgoing airflow from the appliance. • If the surrounding humidity is low, indoor dehumidification may be stopped automatically. • The Indoor Dehumidification cycle does not allow storage.
<p>Padded Coat Refresh</p>	<p>Press the Downloaded button twice to select the Padded Coat Refresh cycle and display the cycle time. Use it for giving volume to the padded coats and making it soft.</p> <p>NOTE</p> <ul style="list-style-type: none"> • Adding multiple bulky padding can degrade drying performance. Add just one coat for best results.

Cycle	Detail
<p>Fur/Leather Refresh</p>	<p>Press the Downloaded button three times to select the Fur/Leather Refresh cycle and display the cycle time. Use it for removing moisture and dust from fur or leather, and restoring the volume of fur compressed during storage and daily life.</p> <p>NOTE</p> <ul style="list-style-type: none"> • Follow the care methods recommended by the fur/leather manufacturer. • This cycle cannot remove soil and refurbish fur/leather at the level of a professional company. • Use only one piece of fur clothing. Otherwise, the fur may clump together. • Before using, wipe clothes that have become damp from rain or snow with a dry towel to prevent fur from clumping together. • To prevent odor from permeating the fabric, operate the Normal Sanitary two to three times before using the Fur/Leather Refresh, add an aroma sheet, and then use the cycle. • Fasten all buttons or zippers before hanging items on moving hangers or they may fall off the hanger and get damaged.

CAUTION

- Follow the care instructions recommended by the fur/leather manufacturer. Failure to do so may cause the fur to be compressed.
- If clothing is snow- or rain-soaked, wipe clothing with a dry towel and then use the cycle. Otherwise, the fur may clump together.
- Jeans may fade, so use the pants hanger and hang them on a moving hanger.
- Use an exclusive cycle for delicate clothing that can be damaged by steam (e.g. fur/leather, cashmere/wool, chiffon, linen, etc).

- Wrinkles may remain in some items. Wrinkles caused by extended storage may be difficult to reduce. Wrinkles in cotton or linen may not be reduced or removed completely. Iron after styling, if desired.
- Some odors can be difficult to remove. Odors from oily substances may be difficult for the steam to penetrate. Odors from extended storage may also be difficult to remove.
- Cycle times may vary depending on the usage environment, including water temperature.
- Very thick clothing may not be dried uniformly at the end of the cycle.
- Styling times for the cycle may be longer for wet clothes that are not spin dried.

NOTE

- Check the **Fabric Care Guide** in this manual and the fabric care labels on the garment before styling.

Fabric Care Guide

Fabric & Clothes	Cycle			
	Refresh		Sanitary	Dry
	Wrinkles	Odors		
<p>Cotton Towels, socks, underwear, jeans, sportswear, T-shirts, blankets</p>		●	●	●
<p>Linen, hemp, ramie Summer clothes, tablecloths</p>		●	●	●

30 OPERATION

Fabric & Clothes	Cycle			
	Refresh		Sanitary	Dry
	Wrinkles	Odors		
Alpaca, camel hair, cashmere Coats, suits	●†	●†	●†	●†
Scarves, knitwear		●†		●
Fur, leather Coats, scarves	<ul style="list-style-type: none"> Style the fur or leather clothes using a Fur/Leather Refresh cycle. Leather must be 100% natural leather (No artificial leather) 			
Silk Neckties, ribbons, scarves, blouses, silk velvet/plush	<ul style="list-style-type: none"> Only use downloaded Silk Refresh cycle (low temperature drying). 			
Wool Sweaters, knitwear		●†		●
Winter coats, suits, sportswear, uniforms	●	●	●	●
Acetate Suit lining, blouses, neckties, pajamas	●	●	●	●
Acrylic Thermal underwear, knitwear	●	●	●	●
Nylon Stockings, lingerie, sportswear, curtains	●	●	●	●
Polyurethane (less than 5%) Stretchable clothing	●	●	●	●
Rayon Suit Lining	●	●	●	●

† Check fabric care labels in garments before use.

NOTE

- Fabrics come in a wide variety of weights and finishes and can have different care requirements for each variety. It is difficult to cover them adequately in this manual. Before using the appliance with any item, check the care label before proceeding.
- Do not put items that are not colorfast, are heat-sensitive, or are not suitable for washing with water in the **Refresh** or **Sanitary** cycles. Do a water blot test on a small, inconspicuous spot (an inside seam) to determine if the fabric is colorfast. For further assistance, consult the clothing manufacturer, a dry cleaning professional, or a more detailed fabric care guide.
- Using the appliance with items that are very wet or are not colorfast may result in damage to the items and staining from fabric dyes on the interior of the cabinet. These stains will not affect the operation of the appliance. Use toothpaste to remove stains from the interior of the cabinet.
- The appliance does not have a washing function. Wash soiled items before use.

Settings

Options and Extra Functions

- 1 Press the **Settings** button.
- 2 Press the desired option or function.

Delay Start

Use this function to delay the start time of the cycle.

- To cancel the delay, press the **Delay Start** button and select **Cancel Delay Start**.

NOTE

- The delay time can be set from 3 to 19 hours, in increments of one hour.
- If you change the cycle after setting **Delay Start**, it will be canceled.

Night Care

Use this function to store items overnight or anytime items can't be removed soon after a cycle ends. The function periodically produces warm air to prevent condensation, keeping items warm and dry until they are removed.

- 1 Press the **Power** button.
- 2 Choose a desired cycle.
- 3 Press the **Settings** button.
- 4 Press the **Night Care** button.
- 5 Press and hold the **Start/Pause** button for 1 second or longer.
 - While the **Night Care** function is running, pressing the **Power** button or opening the door will cancel the **Night Care** function.

NOTE

- It is normal to hear noise periodically when warm air is produced.

Control Lock

Use this function to prevent unwanted use of the appliance or to keep cycle settings from being changed while the appliance is operating.

- When the controls are locked, "**Control Lock is ON.**" is displayed on the touch display. If other buttons are touched before "**Control Lock is ON.**" is displayed, the function will not be activated.

Turning Off the Control Lock Function

- 1 When you touch the screen or the **Start/Pause, Settings** or **Arrangement** button while locked, the button unlock screen will appear.

- 2 Touch the  icon for 3 seconds.

NOTE

- The function does not lock the door.
- The function is retained even if there is a power outage.
- Once set, the function remains active until it is manually deactivated. The function must be deactivated to run another cycle.

Remote Start

With the **LG ThinQ** app, you can use a smartphone to control your appliance remotely.

- In order to use the **Remote Start** function, refer to **SMART FUNCTIONS**.

Wi-Fi

Use to set up the Wi-Fi connection. When Wi-Fi is turned on, the Wi-Fi icon appears in the display.

Signal

The volume of the notification sounds and button sounds can be set from quiet to very loud.

- Default volume is **Very Loud** and can be adjusted.
 - Volume : **No Sound, Quiet, Normal, Loud, Very Loud**

Reset Settings

Select this to delete all the stored data and reset to factory default settings.

32 SMART FUNCTIONS

SMART FUNCTIONS

LG ThinQ Application

The **LG ThinQ** application allows you to communicate with the appliance using a smartphone.

LG ThinQ Application Features

Communicate with the appliance from a smartphone using the convenient smart features.

- **Energy Monitoring**[†]
 - This feature keeps track of how the appliance's power consumption is affected by selected cycles and options.
- **Remote Start**
 - Control the appliance remotely or check to see how much time is left in the cycle from the **LG ThinQ** application.

NOTE

- Once the **Remote Start** feature is enabled, you can start a cycle from the **LG ThinQ** application. If the cycle is not started, the appliance will wait to start the cycle until the appliance is turned off remotely or the **Remote Start** feature is disabled.
- If the door is opened, the **Remote Start** feature is disabled.

• Push Messages

- When the cycle is complete or the appliance has problems, you will receive a push message.

• Smart DiagnosisTM

- This function provides useful information for diagnosing and solving issues with the appliance based on the pattern of use.

• Settings

- Allows you to set various options on the appliance and in the application.

† This feature is only available on some models.

NOTE

- In the following cases, you must update the network information for each appliance in the **LG ThinQ** application under **Device Cards > Settings > Change Network**.
 - wireless router is changed
 - wireless router password is changed

- Internet service provider is changed
- This information is current at the time of publication. The application is subject to change for product improvement purposes without notice to users.

Installing LG ThinQ App and Connecting an LG Appliance

Models with QR Code

Scan the QR code attached to the product using the camera or a QR code reader app on your smartphone.

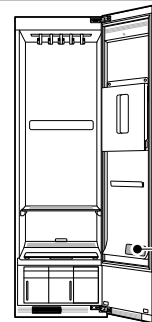

Models without QR Code

- 1 Search for and install the **LG ThinQ** app from the Google Play Store or Apple App Store on a smartphone.
- 2 Run the **LG ThinQ** app and sign in with your existing account or create an LG account to sign in.
- 3 Touch the add (+) button on the **LG ThinQ** app to connect your LG appliance. Follow the instructions in the app to complete the process.

NOTE

- You may be asked to provide a password to connect to the LG network (not your home

network) during the Wi-Fi setup. The password is the last 4 characters of the network name, repeated twice, with no spaces. For example, if the network name appears as LG_XXXX_8b92, then you would enter 8b928b92 as your password. The password is case sensitive and the last 4 characters are unique to your appliance.

- To verify the Wi-Fi connection, check that the  icon on the control panel is lit.
- The appliance supports 2.4 GHz Wi-Fi networks only. To check your network frequency, contact your Internet service provider or refer to your wireless router manual.
- **LG ThinQ** is not responsible for any network connection problems or any faults, malfunctions, or errors caused by network connection.
- If the appliance is having trouble connecting to the Wi-Fi network, it may be too far from the router. Purchase a Wi-Fi repeater (range extender) to improve the Wi-Fi signal strength.
- The Wi-Fi connection may not connect or may be interrupted because of the home network environment.
- The network connection may not work properly depending on the Internet service provider.
- The surrounding wireless environment can make the wireless network service run slowly.
- If the appliance cannot be connected due to problems with the wireless signal transmission, unplug the appliance and wait about a minute before trying again.
- If the firewall on your wireless router is enabled, disable the firewall or add an exception to it.
- The wireless network name (SSID) should be a combination of English letters and numbers. (Do not use special characters.)
- Smartphone user interface (UI) may vary depending on the mobile operating system (OS) and the manufacturer.
- If the security protocol of the router is set to **WEP**, network setup may fail. Change the security protocol (**WPA2** is recommended) and connect the product again.

Using the Appliance Remotely

Use a smartphone to control the appliance remotely. You can also monitor the cycle operation so you know how much time is left in the cycle.

Using Remote Start

- 1 Put the clothes into the appliance.
- 2 Press the **Power** button.
- 3 Press the **Settings** button.
- 4 Press the **Remote Start** button to use the appliance remotely.
- 5 Start a cycle from the **LG ThinQ** application on your smartphone.

NOTE

- Once the function is enabled, you can only start a cycle from the **LG ThinQ** smartphone application. If the cycle is not started, the application will wait to start the cycle until it is turned off remotely from the application or this function is disabled.
- If the door has been opened, you cannot start a cycle remotely.

Disabling Remote Start Manually

When the function is activated, touch the **Remote Start** button to disable the function.

Download Cycle

You can download new and specialized cycles that are not included in the standard cycles on the appliance.

Appliances that have been successfully connected to a Wi-Fi network can download a variety of specialty cycles specific to the appliance.

Various cycles can be used through **Settings - Edit Cycle List**.

Radio Equipment Specifications

Type	Operating Frequency Range	Output Power (Max.)
Wireless LAN	2400 MHz - 2472 MHz	< 1 W
Bluetooth†	2400 MHz - 2483.5 MHz	

34 SMART FUNCTIONS

† This feature is only available on some models.

FCC Notice

The following notice covers the transmitter module contained in this product.

This equipment has been tested and found to comply with the limits for a Class B digital device, pursuant to Part 15 of the FCC Rules. These limits are designed to provide reasonable protection against harmful interference in a residential installation. This equipment generates, uses, and can radiate radio frequency energy and, if not installed and used in accordance with the instructions, may cause harmful interference to radio communications. However, there is no guarantee that interference will not occur in a particular installation. If this equipment does cause harmful interference to radio or television reception, which can be determined by turning the equipment off and on, the user is encouraged to try to correct the interference by one or more of the following measures:

- Reorient or relocate the receiving antenna.
- Increase the separation between the equipment and the receiver.
- Connect the equipment into an outlet on a circuit different from that to which the receiver is connected.
- Consult the dealer or an experienced radio/TV technician for help.

This device complies with part 15 of the FCC Rules. Operation is subject to the following two conditions:

- (1) This device may not cause harmful interference and
- (2) This device must accept any interference received, including interference that may cause undesired operation.

Any changes or modifications in construction of this device which are not expressly approved by the party responsible for compliance could void the user's authority to operate the equipment.

FCC RF Radiation Exposure Statement

This equipment complies with FCC radiation exposure limits set forth for an uncontrolled environment. This transmitter must not be co-located or operating in conjunction with any other antenna or transmitter.

This equipment should be installed and operated with a minimum distance of 20 cm (7.8 inches)

between the antenna and your body. Users must follow the specific operating instructions for satisfying RF exposure compliance.

Industry Canada Statement

This device contains licence-exempt transmitter(s)/ receiver(s) that comply with Innovation, Science and Economic Development Canada's licence-exempt RSS(s). Operation is subject to the following two conditions:

- (1) This device may not cause interference.
- (2) This device must accept any interference, including interference that may cause undesired operation of the device.

IC Radiation Exposure Statement

This equipment complies with IC radiation exposure limits set forth for an uncontrolled environment.

This equipment should be installed and operated with a minimum distance of 20 cm (7.8 inches) between the antenna and your body.

NOTE

- THE MANUFACTURER IS NOT RESPONSIBLE FOR ANY RADIO OR TV INTERFERENCE CAUSED BY UNAUTHORIZED MODIFICATIONS TO THIS EQUIPMENT. SUCH MODIFICATIONS COULD VOID THE USER'S AUTHORITY TO OPERATE THE EQUIPMENT.

Open Source Software Notice Information

To obtain the source code that is contained in this product, under GPL, LGPL, MPL, and other open source licenses that have the obligation to disclose source code, and to access all referred license terms, copyright notices and other relevant documents, please visit <https://opensource.lge.com>.

LG Electronics will also provide open source code to you on CD-ROM for a charge covering the cost of performing such distribution (such as the cost of media, shipping, and handling) upon email request to opensource@lge.com.

This offer is valid to anyone in receipt of this information for a period of three years after our last shipment of this product.

Smart Diagnosis™ Function

Use this feature to help you diagnose and solve problems with your appliance.

NOTE

- For reasons not attributable to LGE's negligence, the service may not operate due to external factors such as, but not limited to, Wi-Fi unavailability, Wi-Fi disconnection, local app store policy, or app unavailability.
- The feature may be subject to change without prior notice and may have a different form depending on where you are located.

Using LG ThinQ to Diagnose Issues

If you experience a problem with your Wi-Fi equipped appliance, it can transmit troubleshooting data to a smartphone using the **LG ThinQ** application.

- Launch the **LG ThinQ** application and select the **Smart Diagnosis** feature in the menu. Follow the instructions provided in the **LG ThinQ** application.

36 MAINTENANCE

MAINTENANCE

⚠ WARNING

- Unplug the appliance before cleaning to avoid the risk of electric shock. Failure to follow this warning can cause serious injury, fire, electrical shock, or death.
- Never use harsh chemicals, abrasive cleaners, or solvents to clean the appliance. They will damage the finish.

Regular Cleaning

Cleaning the Interior and Exterior

Proper care of your appliance can extend its life.

- 1 Clean the inside and outside of the appliance with a damp cloth.
 - Glass cleaner can be used to clean the front glass panel, but spray it on a cloth and wipe rather than spraying it directly on the panel.
- 2 Buff the door dry with a clean, dry cloth to prevent any water stains.
- 3 Allow the interior and exterior to dry completely before plugging in and operating the appliance.

⚠ CAUTION

- Do not spray water directly on the appliance.
- Do not use detergent, methylated spirits, solvents, or any volatile liquids to clean the exterior of the appliance.
- Never use steel wool or abrasive cleansers; they can damage the surface.
- Keep sharp objects away from the exterior of the appliance. The touch panel may not work if damaged.

Cleaning the Lint Filter

Always remove the lint from the filter after every cycle. If the lint filter has become very dirty or clogged, wash the lint filter in warm, soapy water and allow it to dry thoroughly before reinstalling.

- Never operate the appliance without the lint filter.
- Never operate the appliance with a wet lint filter.

- 1 Remove the lint filter cover and lint filter.
- 2 Clean off large areas of lint first using your fingers. Then clean off the residual lint using a vacuum cleaner or soft brush.
 - If the lint filter is torn or damaged, replace it with a new one.

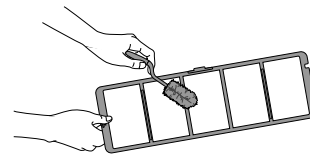

- 3 After drying the filter completely, insert the lint filter 2 and lint filter cover 1.

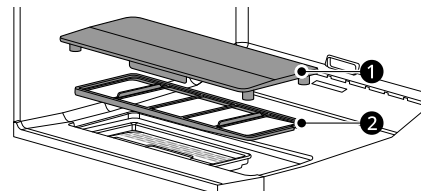

Cleaning the Mirror Surface on the Lint Filter Cover

Clean the appliance regularly to keep it operating properly.

- 1 Remove the lint filter cover and lint filter.

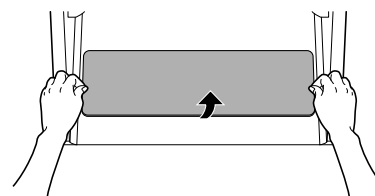

2 Wipe the mirror surface on the back of the lint filter cover with a dry towel.

- If the mirror surface is excessively scratched or damaged, replace it with a new one.
- If the mirror surface is not kept clean, there may be a restriction in the functions using the smart lighting sensor.

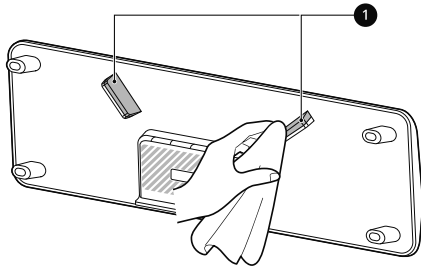

3 When cleaning is completed, reinstall the lint filter cover on top of the lint filter correctly.

- Install the lint filter cover so that the arrow (✓) points to the front of the appliance.

Cleaning the LED Lighting Case

The lighting case only requires maintenance if water is poured into the product or wet clothing such as swimsuits drip water into the air passage below the lint filter.

1 Remove the lint filter cover and lint filter.

2 Wipe off the top surface of the LED lighting case using a cotton swab.

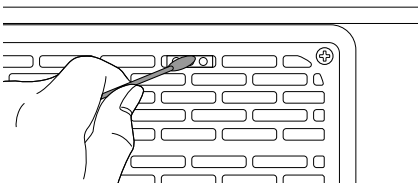
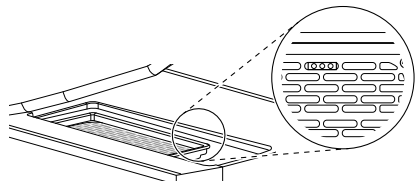

Cleaning Dehumidification Filter

1 Take out the dehumidification filter.

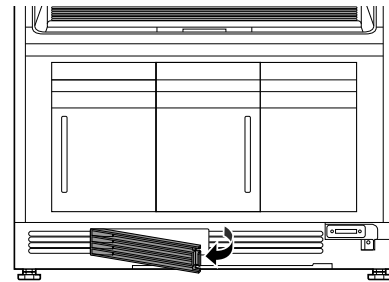

2 Wipe off the filter with a soft brush or vacuum it.

- If the filter is torn or damaged, replace it with a new one.

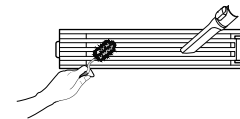

3 When cleaning is complete, dry the filter off completely and install it correctly.

NOTE

- Remember to assemble the filter after cleaning it. Foreign substances may enter the product if the product is operated without a filter.

Cleaning the Aroma Filter

For best results, wash the aroma filter using hot water and dish soap. After cleaning, wipe the filter with a clean cloth and allow it to dry thoroughly before reinstalling it.

The aroma filter can also be cleaned in the top rack of the dishwasher.

- Never operate the appliance without the aroma filter.
- Never operate the appliance with a wet aroma filter.

Cleaning the Water Tanks

The water in the water supply tank contacts the clothing and items treated in the appliance directly. Clean both tanks periodically and keep them clean at all times. If the tanks are not

38 MAINTENANCE

properly cleaned, they may start to smell or need to be replaced.

- Some discoloration of the water drain tank may occur over time. This is normal and will not affect product performance.
- Use only clean tap water in the supply tank for best performance and to prolong the life of the appliance. Do not use distilled water.
- Do not reuse the water from the water drain tank in the water supply tank.

- 1** Pull the handle of the tank forward and then remove the tanks from the appliance.

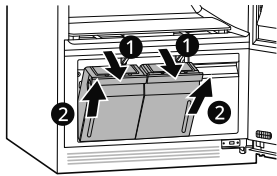

- 2** Clean the inside of the water tanks with a brush and water.

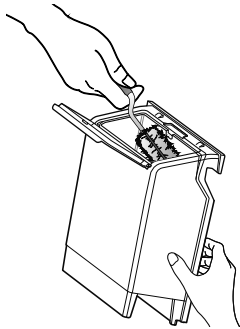

- 3** Make sure the drainage nozzle **4** connected to the water drain tank and the water supply hole **3** connected to the water supply tank are not clogged.

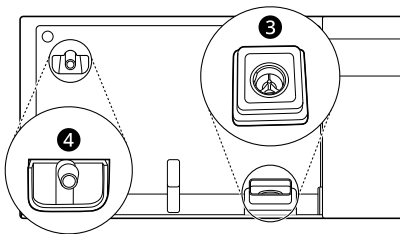

- 4** Allow the outsides of the tanks to dry completely before reinstalling the tanks.

TROUBLESHOOTING

FAQs

Frequently Asked Questions

Q: What are aroma sheets and how do I use them?

A: You can use your favorite brand of dryer fabric softener sheets in the aroma filter to infuse items with a refreshing aroma. The sheets will not soften garments or reduce static. To use the aroma filter, add a softener sheet before running a cycle. Dispose of the softener sheet at the end of the cycle. For best performance, clean the aroma filter after every 5-7 uses. See **Checking the Aroma Filter**, and **Cleaning the Aroma Filter**.

Q: Can I put fur, leather, or silk items in the appliance?

A: Download the **Fur/Leather Care** cycle for use with fur or leather, or the **Silk Care** cycle for use with silk items in the appliance. For instructions on downloading new cycles for the appliance, see **Smart Functions** and the instructions in the **LG ThinQ** smartphone application.

Q: Why is the cycle time longer than estimated for the Gentle Dry cycle?

A: The appliance uses a sensor to sense the dryness of fabrics. If clothing or other items are not dried properly, the cycle time is extended automatically.

Q: Can I install the appliance on carpeting?

A: If installing on carpeting (especially on padded or deep pile carpets), stabilize the unit by installing the rear leveling legs and the four carpet spikes. For instructions, see **Installing on Carpeting**.

Extra care must be taken to keep the area around the machine clean and dry. Do not open the cabinet during operation. There is a risk of burns or injury, and condensation from escaping hot air or steam could result in damage to carpeting.

Before Calling for Service

The appliance is equipped with an automatic error-monitoring system to detect and diagnose problems at an early stage. If the appliance does not function properly or does not function at all, check the following before you call for service.

For detailed information or videos, visit www.lg.com for the troubleshooting page.

Error Messages

Problem	Possible Cause & Solution
Check the water tank	Water supply tank is empty or tank is missing. <ul style="list-style-type: none"> Fill the water supply tank and reinstall it.
	Water drain tank is full or tank is missing. <ul style="list-style-type: none"> Empty the water drain tank and reinstall it.
Fill the water supply tank	Water supply tank is empty or tank is missing. <ul style="list-style-type: none"> Fill the water supply tank and reinstall it. If the error is not dismissed, call for service.
Empty the water drain tank	Water drain tank is full or tank is missing. <ul style="list-style-type: none"> Empty the water drain tank and reinstall it. If the error is not dismissed, call for service.
The door is open. Close the door completely	Door is not completely closed. <ul style="list-style-type: none"> Check that items are completely inside the cabinet and that the door is tightly closed.

40 TROUBLESHOOTING

Problem	Possible Cause & Solution
Lint filter mounting error	Lint filter is missing. <ul style="list-style-type: none"> Install the lint filter in place.
	Water has gotten inside the appliance from wet clothing or pouring water inside. <ul style="list-style-type: none"> If water enters the air passage below the lint filter, it may affect product operation. Remove the lint filter cover and lint filter, drain any visible moisture, allow to dry completely, and then use the product again.
Clothes falling detected.	Clothing fell on the bottom of the appliance. <ul style="list-style-type: none"> Hang clothing back on the hanger. Close the buttons and zips on the clothing to prevent it from falling off during operation. For clothing with no buttons or zips, use a string to secure it.
Light Sensor Error Flow Control Unit Error Exhaust Fan Error Temperature Sensor Error Steam Heater Error Compressor Error Moving Hanger Error	System error. <ul style="list-style-type: none"> Unplug the appliance and call for service.

Operation

Problem	Possible Cause & Solution
The appliance won't operate.	Control panel has powered off due to inactivity. <ul style="list-style-type: none"> This is normal. Touch the Power button to turn the appliance on.
	Cord is unplugged. <ul style="list-style-type: none"> Make sure the cord is plugged securely into a working outlet.
	Circuit breaker/fuse is tripped/blown. <ul style="list-style-type: none"> Check house circuit breakers/fuses. Replace fuses or reset breaker. The appliance should be on a dedicated branch circuit.
	Appliance is not connected to 120 V socket. <ul style="list-style-type: none"> Make sure the cord is plugged into a grounded socket rated for this appliance.
The cycle won't start.	Start/Pause button was not touched after the cycle was set. <ul style="list-style-type: none"> Touch the Start/Pause button.
	Cycle is producing steam. <ul style="list-style-type: none"> There may be a period of inactivity while steam is produced.
	Control panel is locked. <ul style="list-style-type: none"> Disable the locking of the control panel and touch the Start/Pause button.
	Detergent or fabric softener put in water supply tank. <ul style="list-style-type: none"> Do not use anything but clean water in the water supply tank. If the appliance won't operate, call for service.
Steam or hot air comes out when the door is opened.	Door is opened during operation. <ul style="list-style-type: none"> It is normal for steam or hot air to escape if the door is opened during operation.

Problem	Possible Cause & Solution
Steam or hot air comes out when the door is opened.	<p>An item is caught in the door, keeping it slightly open.</p> <ul style="list-style-type: none"> Make sure all items are completely inside the cabinet and nothing is caught in the door, blocking it from closing completely.
Full water supply tank is empty after just one use.	<p>Appliance is being used for the first time.</p> <ul style="list-style-type: none"> A larger amount of water is needed the first time the appliance is used to fill the empty reservoir.
Appliance makes a loud vibrating noise on startup.	<p>Moving hanger is balancing load before operation.</p> <ul style="list-style-type: none"> This is normal at the beginning of the cycle. If the noise increases or continues for a long time, call for service.
Styling times are taking longer than estimated.	<p>Clothes were extremely wet when loaded.</p> <ul style="list-style-type: none"> Styling times may be longer for very wet or bulky clothing. Damp dry clothes before putting them in the appliance. The appliance stops automatically when clothes are dry.
Appliance is moving from left to right while operating.	<p>Floor under appliance is not level or is not sturdy enough to support the weight of the appliance without flexing.</p> <ul style="list-style-type: none"> Install the appliance where the floor is level and sturdy. Compensate for any slight unevenness in the floor with the leveling legs.
Sound of motor whirring.	<p>Compressor is running during styling.</p> <ul style="list-style-type: none"> This is normal.
Sound of water running, boiling, or hissing.	<p>Steam is being generated and sprayed onto clothes.</p> <ul style="list-style-type: none"> This is normal.
Steam or hot air leaks out when the door is closed.	<p>An item is caught in the door, keeping it slightly open.</p> <ul style="list-style-type: none"> Make sure all items are completely inside the cabinet and nothing is caught in the door, blocking it from closing completely.
Control panel won't respond.	<p>Control panel or button has dirt on it.</p> <ul style="list-style-type: none"> Dirt or foreign objects on the control panel will interfere with the operation of the buttons. Clean the control panel.
	<p>Control panel is locked.</p> <ul style="list-style-type: none"> Disable the locking of the control panel. (See Control Lock for instructions.)

Performance

Problem	Possible Cause & Solution
Clothes are wet at the end of the cycle	<p>Filter is clogged</p> <ul style="list-style-type: none"> Clean the lint filter.
	<p>Door gasket is damaged</p> <ul style="list-style-type: none"> If the rubber door gasket is damaged, it leaves a gap in the door seal, affecting performance of the appliance. Call for service.
	<p>Clothes caught in door</p> <ul style="list-style-type: none"> Make sure all items are completely in the cabinet and not stuck in the door, blocking it from closing completely. Run the cycle again.
Odor is not removed at end of cycle.	<p>Clothes were stored for a long period of time or are stained with a strong-smelling substance.</p> <ul style="list-style-type: none"> Odors can be particularly difficult to remove from clothes that have been stored for long periods or have strong-smelling, oily stains. Wash the clothes first, before using the appliance.

42 TROUBLESHOOTING

Problem	Possible Cause & Solution
Wrinkles are not reduced at end of cycle.	<p>Clothes were stored for a long period of time.</p> <ul style="list-style-type: none"> Wrinkles may be very difficult to reduce if set for a long time, especially in cotton and linen fabrics. Iron clothes that have been stored for a long period of time before treating them with the appliance, to reduce wrinkles more effectively.
Clothes have an unpleasant odor at end of cycle.	<p>Appliance has not been used for a long time or water tanks and filters have not been cleaned.</p> <ul style="list-style-type: none"> Check for dirt or foreign objects in the water supply and water drain tanks. Clean the filters and water tanks.
	<p>Are you using the appliance for the first time?</p> <ul style="list-style-type: none"> The smell is caused by rubber material that is attached to the appliance inside. This kind of smell is normal for rubber and disappears automatically after using the appliance several times.
Functions are not operating properly.	<p>Detergent or fabric softener put in water supply tank.</p> <ul style="list-style-type: none"> Do not use anything but clean water in the water supply tank.
Wrinkles at back of neck after cycle.	<p>Item too large for hanger or fabric too delicate.</p> <ul style="list-style-type: none"> Use the right size hanger for the item so the fabric won't bunch up and cause wrinkles. Some fabrics are delicate and will bunch around the hanger no matter what you do. Use the shelf for lingerie and other delicate items.
Creases are gone from pants after cycle.	<p>Pants were hung on the moving hanger, not in the Pants Crease Care.</p> <ul style="list-style-type: none"> Hang pants in the Pants Crease Care to maintain creases at edge of pants legs.
Clothing has water spots after cycle, color has faded or run.	<p>Fabric is not washable, or is not colorfast.</p> <ul style="list-style-type: none"> Check fabric care labels before treating items.

Wi-Fi

Problem	Possible Cause & Solution
Trouble connecting appliance and smartphone to Wi-Fi network.	<p>The password for the Wi-Fi network was entered incorrectly.</p> <ul style="list-style-type: none"> Delete your home Wi-Fi network and begin the connection process again.
	<p>Mobile data for your smartphone is turned on.</p> <ul style="list-style-type: none"> Turn off the Mobile data on your smartphone before connecting the appliance.
	<p>The wireless network name (SSID) is set incorrectly.</p> <ul style="list-style-type: none"> The wireless network name (SSID) should be a combination of English letters and numbers. (Do not use special characters.)
	<p>The router frequency is not 2.4 GHz.</p> <ul style="list-style-type: none"> Only a 2.4 GHz router frequency is supported. Set the wireless router to 2.4 GHz and connect the appliance to the wireless router. To check the router frequency, check with your Internet service provider or the router manufacturer.
	<p>The appliance and the router are too far apart.</p> <ul style="list-style-type: none"> If the appliance is too far from the router, the signal may be weak and the connection may not be configured correctly. Move the router closer to the appliance or purchase and install a Wi-Fi repeater.

Problem	Possible Cause & Solution
Trouble connecting appliance and smartphone to Wi-Fi network.	During Wi-Fi setup, the app is requesting a password to connect to the product (on certain phones). <ul style="list-style-type: none">• Locate the network name which starts with "LG" under Settings > Networks. Note the last part of the network name.<ul style="list-style-type: none">- If the network name looks like LGE_Appliance_XX-XX-XX, enter lge12345.- If the network name looks like LGE_Appliance_XXXX, enter XXXX twice as your password. For example, if the network name appears as LGE_Appliance_8b92, then you would enter 8b928b92 as your password. In this instance, the password is case sensitive and the last 4 characters are unique to your appliance.

44 LIMITED WARRANTY

LIMITED WARRANTY

USA

TERMS AND CONDITIONS

ARBITRATION NOTICE: THIS LIMITED WARRANTY CONTAINS AN ARBITRATION PROVISION THAT REQUIRES YOU AND LG ELECTRONICS (“LG”) TO RESOLVE DISPUTES BY BINDING ARBITRATION INSTEAD OF IN COURT, UNLESS YOU CHOOSE TO OPT OUT. IN ARBITRATION, CLASS ACTIONS AND JURY TRIALS ARE NOT PERMITTED. PLEASE SEE THE SECTION TITLED “PROCEDURE FOR RESOLVING DISPUTES” BELOW.

Should your LG Styler (“Product”) fail due to a defect in materials or workmanship under normal and proper use, during the warranty period set forth below, LG will, at its option, repair or replace the Product. This limited warranty is valid only to the original retail purchaser of the Product (“You”) and applies only when purchased lawfully and used within the United States including U.S. Territories.

WARRANTY PERIOD		
Period	Scope of Warranty	HOW SERVICE IS HANDLED
One (1) year from the date of original retail purchase, or from the date of delivery as per applicable law	Parts and Labor (internal/functional parts only)	LG will provide parts and labor to repair or replace defective parts.
Ten (10) years from the date of original retail purchase, or from the date of delivery as per applicable law	Inverter Compressor	Parts Only (You are responsible for any applicable labor cost)

- Replacement Products and parts are warranted for the remaining portion of the original warranty period or ninety (90) days, whichever is greater.
- Replacement Products and parts may be new, reconditioned, refurbished, or otherwise factory remanufactured.
- Replaced Product or part(s) will be the property of LG.
- Proof of original retail purchase specifying the Product model and date of purchase is required to obtain warranty service under this limited warranty.

EXCEPT TO THE EXTENT PROHIBITED BY APPLICABLE LAW, ANY IMPLIED WARRANTY OF MERCHANTABILITY OR FITNESS FOR A PARTICULAR PURPOSE ON THE PRODUCT IS LIMITED IN DURATION TO THE DURATION OF THE ABOVE LIMITED WARRANTY. UNDER NO CIRCUMSTANCES SHALL LG OR ITS U.S. DISTRIBUTORS/DEALERS BE LIABLE FOR ANY INDIRECT, INCIDENTAL, CONSEQUENTIAL, SPECIAL, OR PUNITIVE DAMAGES, INCLUDING, WITHOUT LIMITATION, LOST GOODWILL, LOST REVENUES OR PROFITS, WORK STOPPAGE, IMPAIRMENT OF OTHER GOODS, COST OF REMOVAL AND REINSTALLATION OF THE PRODUCT, LOSS OF USE, OR ANY OTHER DAMAGES WHETHER BASED IN CONTRACT, TORT, OR OTHERWISE. LG’S TOTAL LIABILITY, IF ANY, SHALL NOT EXCEED THE PURCHASE PRICE PAID BY YOU FOR THE PRODUCT.

SOME STATES DO NOT ALLOW THE EXCLUSION OR LIMITATION OF INCIDENTAL OR CONSEQUENTIAL DAMAGES OR LIMITATIONS ON HOW LONG AN IMPLIED WARRANTY LASTS, SO THE ABOVE EXCLUSIONS OR LIMITATIONS MAY NOT APPLY TO YOU. THIS LIMITED WARRANTY GIVES YOU SPECIFIC LEGAL RIGHTS AND YOU MAY ALSO HAVE OTHER RIGHTS THAT VARY FROM STATE TO STATE.

THIS LIMITED WARRANTY DOES NOT COVER:

- Service trips to deliver, pick up, or install, educate how to operate, correct wiring, or correct unauthorized repairs.

- Damage or failure of the Product to perform during power failures and interrupted or inadequate electrical service.
- Damage or failure of the Product caused by leaky or broken water pipes, frozen water pipes, restricted drain lines, inadequate or interrupted water supply or inadequate supply of air.
- Damage or failure of the Product resulting from operating the Product in a corrosive atmosphere or contrary to the Product owner's manual.
- Damage or failure of the Product caused by accidents, pests and vermin, lightning, wind, fire, floods, acts of nature, or any other causes beyond the control of LG.
- Damage or failure of the Product caused by unauthorized modification or alteration, or if the Product is used for other than the intended purpose, or any water leakage where the Product was not properly installed.
- Damage or failure of the Product caused by incorrect electrical current, voltage, or plumbing codes.
- Damage or failure of the Product caused by transportation, storage, and/or handling, including scratches, dents, chips, and/or other damage to the finish of the Product, unless such damage is reported within one (1) week of delivery.
- Damage or failure of the Product resulting from misuse, abuse, improper installation, repair, or maintenance. Improper repair includes the use of parts not authorized by LG. Improper installation or maintenance includes installation or maintenance contrary to the Product owner's manual.
- Damage or failure of the Product caused by the use of parts, components, accessories, consumable cleaning products, or any other products or services that were not authorized by LG.
- Damage or missing items to any display or open box Product.
- Refurbished Product or any Product sold "As Is", "Where Is", "With all Faults", or similar disclaimer.
- Products with original serial numbers that have been removed, altered, or cannot be readily determined.
- Increases in utility costs and additional utility expenses.
- Any noises associated with normal operation.
- Products used for other than normal and proper household use (e.g., commercial, business, or industrial settings, including any retail or food service establishments, or any commercial lodging/transient rental setting), or any use contrary to the Product owner's manual.
- Costs associated with removal and reinstallation of the Product for repairs, or the removal and reinstallation of the Product if it is installed in an inaccessible location or not installed in accordance with the Product Owner's manual.
- Accessories, removable components, or consumable parts (e.g. Shelves, door bins, drawers, water/air filters, racks, light bulbs, batteries, etc., as applicable), except for internal/functional parts covered under this limited warranty.

The cost of repair or replacement under these excluded circumstances shall be borne by You.

TO OBTAIN WARRANTY SERVICE AND ADDITIONAL INFORMATION

Call 1-800-243-0000 and select the appropriate option from the menu.

Or visit our website at <http://www.lg.com>

Or by mail: LG Electronics Customer Service P.O. Box 240007 Huntsville, AL 35813 ATTN: CIC

PROCEDURE FOR RESOLVING DISPUTES:

ALL DISPUTES BETWEEN YOU AND LG ARISING OUT OF OR RELATING IN ANY WAY TO THIS LIMITED WARRANTY OR THE PRODUCT SHALL BE RESOLVED EXCLUSIVELY THROUGH BINDING ARBITRATION, AND NOT IN A COURT OF GENERAL JURISDICTION. BINDING ARBITRATION MEANS THAT YOU AND LG ARE EACH WAIVING THE RIGHT TO A JURY TRIAL AND TO BRING OR PARTICIPATE IN A CLASS ACTION.

Definitions. For the purposes of this section, references to "LG" mean LG Electronics U.S.A., Inc., its parents, subsidiaries and affiliates, and each of their officers, directors, employees, agents, beneficiaries, predecessors in interest, successors, assigns and suppliers; references to "dispute" or "claim" shall include any dispute, claim or controversy of any kind whatsoever (whether based in contract, tort, statute,

46 LIMITED WARRANTY

regulation, ordinance, fraud, misrepresentation or any other legal or equitable theory) arising out of or relating in any way to the sale, condition or performance of the product or this Limited Warranty.

Notice of Dispute. In the event you intend to commence an arbitration proceeding, you must first notify LG in writing at least 30 days in advance of initiating the arbitration by sending a letter to LG at LG Electronics, USA, Inc. Attn: Legal Department- Arbitration 111 Sylvan Avenue, Englewood Cliffs, NJ 07632. You and LG agree to engage in good faith discussions in an attempt to amicably resolve your claim. The notice must provide your name, address, and telephone number; identify the product that is the subject of the claim; and describe the nature of the claim and the relief being sought. If you and LG are unable to resolve the dispute within 30 days, either party may proceed to file a claim for arbitration.

Agreement to Binding Arbitration and Class Action Waiver. Upon failure to resolve the dispute during the 30 day period after sending written notice to LG, you and LG agree to resolve any claims between us only by binding arbitration on an individual basis, unless you opt out as provided below. Any dispute between you and LG shall not be combined or consolidated with a dispute involving any other person's or entity's product or claim. More specifically, without limitation of the foregoing, any dispute between you and LG shall not under any circumstances proceed as part of a class or representative action. Instead of arbitration, either party may bring an individual action in small claims court, but that small claims court action may not be brought on a class or representative basis.

Arbitration Rules and Procedures. To begin arbitration of a claim, either you or LG must make a written demand for arbitration. The arbitration will be administered by the American Arbitration Association ("AAA") and will be conducted before a single arbitrator under the AAA's Consumer Arbitration Rules that are in effect at the time the arbitration is initiated (referred to as the "AAA Rules") and under the procedures set forth in this section. The AAA Rules are available online at www.adr.org/consumer. Send a copy of your written demand for arbitration, as well as a copy of this provision, to the AAA in the manner described in the AAA Rules. You must also send a copy of your written demand to LG at LG Electronics, USA, Inc. Attn: Legal Department- Arbitration 111 Sylvan Avenue, Englewood Cliffs, NJ 07632. If there is a conflict between the AAA Rules and the rules set forth in this section, the rules set forth in this section will govern. This arbitration provision is governed by the Federal Arbitration Act. Judgment may be entered on the arbitrator's award in any court of competent jurisdiction. All issues are for the arbitrator to decide, except that issues relating to the scope and enforceability of the arbitration provision and to the arbitrability of the dispute are for the court to decide. The arbitrator is bound by the terms of this provision.

Governing Law. The law of the state of your residence shall govern this Limited Warranty and any disputes between us except to the extent that such law is preempted by or inconsistent with applicable federal law.

Fees/Costs. You do not need to pay any fee to begin an arbitration. Upon receipt of your written demand for arbitration, LG will promptly pay all arbitration filing fees to the AAA unless you seek more than \$25,000 in damages, in which case the payment of these fees will be governed by the AAA Rules. Except as otherwise provided for herein, LG will pay all AAA filing, administration and arbitrator fees for any arbitration initiated in accordance with the AAA Rules and this arbitration provision. If you prevail in the arbitration, LG will pay your attorneys' fees and expenses as long as they are reasonable, by considering factors including, but not limited to, the purchase amount and claim amount. Notwithstanding the foregoing, if applicable law allows for an award of reasonable attorneys' fees and expenses, an arbitrator can award them to the same extent that a court would. If the arbitrator finds either the substance of your claim or the relief sought in the demand is frivolous or brought for an improper purpose (as measured by the standards set forth in Federal Rule of Civil Procedure 11(b)), then the payment of all arbitration fees will be governed by the AAA Rules. In such a situation, you agree to reimburse LG for all monies previously disbursed by it that are otherwise your obligation to pay under the AAA Rules. Except as otherwise provided for, LG waives any rights it may have to seek attorneys' fees and expenses from you if LG prevails in the arbitration.

Hearings and Location. If your claim is for \$25,000 or less, you may choose to have the arbitration conducted solely on the basis of (1) documents submitted to the arbitrator, (2) through a telephonic hearing, or (3) by an in-person hearing as established by the AAA Rules. If your claim exceeds \$25,000, the right to a hearing will be determined by the AAA Rules. Any in-person arbitration hearings will be held at a location within the federal judicial district in which you reside unless we both agree to another location or we agree to a telephonic arbitration.

Opt Out. You may opt out of this dispute resolution procedure. If you opt out, neither you nor LG can require the other to participate in an arbitration proceeding. To opt out, you must send notice to LG no

later than 30 calendar days from the date of the first consumer purchaser’s purchase of the product by either: (i) sending an e-mail to optout@lge.com, with the subject line: “Arbitration Opt Out” or (ii) calling 1-800-980-2973. You must include in the opt out e-mail or provide by telephone: (a) your name and address; (b) the date on which the product was purchased; (c) the product model name or model number; and (d) the serial number (the serial number can be found (i) on the product; or (ii) online by accessing <https://www.lg.com/us/support> and clicking on “How do I find my model number?”).

You may only opt out of the dispute resolution procedure in the manner described above (that is, by e-mail or telephone); no other form of notice will be effective to opt out of this dispute resolution procedure. Opting out of this dispute resolution procedure will not affect the coverage of the Limited Warranty in any way, and you will continue to enjoy the full benefits of the Limited Warranty. If you keep this product and do not opt out, then you accept all terms and conditions of the arbitration provision described above.

CANADA

TERMS AND CONDITIONS

ARBITRATION NOTICE: THIS LIMITED WARRANTY CONTAINS AN ARBITRATION PROVISION THAT REQUIRES YOU AND LG TO RESOLVE DISPUTES BY BINDING ARBITRATION INSTEAD OF IN COURT, UNLESS THE LAWS OF YOUR PROVINCE OR TERRITORY DO NOT PERMIT THAT, OR, IN OTHER JURISDICTIONS, IF YOU CHOOSE TO OPT OUT. FOR FURTHER CLARITY, THIS ARBITRATION PROVISION IS NOT APPLICABLE TO CONSUMERS RESIDING IN ONTARIO, BRITISH COLUMBIA OR QUÉBEC. IN ARBITRATION, CLASS ACTIONS AND JURY TRIALS ARE NOT PERMITTED. PLEASE SEE THE SECTION TITLED “PROCEDURE FOR RESOLVING DISPUTES” BELOW.

QUEBEC ONLY: LG stands behind its products and makes every reasonable effort to ensure its products can be maintained and repaired, as required. You may access the catalogue of available parts and services at https://www.lg.com/ca_en/support/. HOWEVER, LG IN NO WAY GUARANTEES AND MAKES NO REPRESENTATIONS REGARDING THE AVAILABILITY OF ANY SPECIFIC SPARE OR REPLACEMENT PART, REPAIR SERVICE OR INFORMATION OR INSTRUCTIONS FOR SUCH MAINTENANCE AT ANY TIME. LG EXPRESSLY DISCLAIMS ANY GUARANTEE, WARRANTY OR OBLIGATION IN RESPECT OF THAT AVAILABILITY.

Should your LG Styler (“Product”) fail due to a defect in materials or workmanship under normal and proper use, during the warranty period set forth below, LG Electronics Canada, Inc. (“LGECI”) will, at its option, repair, replace or pro rate the Product upon receipt of proof of the original retail purchase. This limited warranty is valid only to the original retail purchaser of the Product and applies only to a Product distributed, purchased from an authorized retailer and used within Canada, as determined at the sole discretion of LGECI.

WARRANTY PERIOD (Note: If the original date of purchase cannot be verified, the warranty will begin sixty (60) days from the date of manufacture)		
Styler	Inverter Compressor	Extended Component Warranty
One (1) year from the date of original retail purchase	Ten (10) years from the date of original retail purchase	One (1) year from the date of purchase
Parts and Labor (internal/functional parts only)	Parts only. (Consumer will be charged for labor).	Parts only. (Consumer will be charged for labor).

- Replacement products and parts are warranted for the remaining portion of the original warranty period or ninety (90) days, whichever is greater.
- Replacement products and parts may be new, reconditioned, refurbished, or otherwise factory remanufactured, all at the sole discretion of LGECI.
- Proof of original retail purchase specifying the Product model and date of purchase is required to obtain warranty service under this Limited Warranty.

48 LIMITED WARRANTY

DISCLAIMER:

IF YOU ARE A CONSUMER SUBJECT TO QUÉBEC, BRITISH COLUMBIA OR ONTARIO'S CONSUMER PROTECTION LEGISLATION, THE EXCLUSION OF WARRANTIES CONTAINED IN THIS SECTION DO NOT EXCLUDE OR LIMIT THE RIGHTS AND REMEDIES THAT YOU MAY HAVE UNDER SUCH ACT, INCLUDING THE RIGHT TO MAKE A CLAIM UNDER ANY OF THE STATUTORY WARRANTIES PROVIDED THEREUNDER.

LGECI'S SOLE LIABILITY IS LIMITED TO THE LIMITED WARRANTY SET OUT ABOVE, UNLESS SUCH LIMITATION IS PROHIBITED BY THE LAWS OF THE PROVINCE IN WHICH YOU RESIDE. EXCEPT AS EXPRESSLY PROVIDED ABOVE, OR IF OTHERWISE PROHIBITED BY THE LAW OF THE PROVINCE IN WHICH YOU RESIDE, LGECI DOES NOT MAKE ANY OTHER WARRANTIES OR CONDITIONS RESPECTING THE PRODUCT, AND HEREBY DISCLAIMS ALL OTHER WARRANTIES AND CONDITIONS RESPECTING THE PRODUCT, WHETHER EXPRESS OR IMPLIED, INCLUDING BUT NOT LIMITED TO, ANY IMPLIED WARRANTY OR CONDITION OF MERCHANTABILITY OR FITNESS FOR A PARTICULAR PURPOSE, AND NO REPRESENTATIONS SHALL BE BINDING ON LGECI. LGECI DOES NOT AUTHORIZE ANY PERSON TO CREATE OR ASSUME FOR IT ANY OTHER WARRANTY OBLIGATION OR LIABILITY IN CONNECTION WITH THE PRODUCT. TO THE EXTENT THAT ANY WARRANTY OR CONDITION IS IMPLIED BY LAW, IT IS LIMITED TO THE WARRANTY PERIOD SET OUT ABOVE. UNDER NO CIRCUMSTANCES SHALL LGECI, THE MANUFACTURER OR DISTRIBUTOR OF THE PRODUCT, BE LIABLE FOR ANY INCIDENTAL, CONSEQUENTIAL, SPECIAL, DIRECT, INDIRECT, PUNITIVE OR EXEMPLARY DAMAGES, INCLUDING, WITHOUT LIMITATION, LOSS OF GOODWILL, LOST PROFITS, LOSS OF ANTICIPATED PROFITS, LOST REVENUE, LOSS OF USE, OR ANY OTHER DAMAGE, WHETHER ARISING DIRECTLY OR INDIRECTLY FROM ANY CONTRACTUAL BREACH, FUNDAMENTAL BREACH, TORT OR OTHERWISE, OR FROM ANY ACTS OR OMISSIONS. LGECI'S TOTAL LIABILITY, IF ANY, SHALL NOT EXCEED THE PURCHASE PRICE PAID BY YOU FOR THE PRODUCT.

This Limited Warranty gives you specific legal rights. You may also have other rights that vary from province to province depending on applicable provincial laws. Any term of this Limited Warranty that negates or varies any implied condition or warranty under provincial law is severable where it conflicts with such provincial law without affecting the remainder of this warranty's terms.

THIS LIMITED WARRANTY DOES NOT COVER:

- Service trips to i) deliver, pick up, or install or; educate on how to operate the Product; ii) correct wiring or plumbing; or iii) correct unauthorized repairs or installations of the Product;
- Damage or failure of the Product to perform during power failures and interrupted or inadequate electrical service;
- Damage or failure caused by leaky or broken water pipes, frozen water pipes, restricted drain lines, inadequate or interrupted water supply or inadequate supply of air;
- Damage or failure resulting from operating the Product in a corrosive atmosphere or contrary to the instructions outlined in the Product's owner's manual;
- Damage or failure to the Product caused by accidents, pests and vermin, lightning, wind, fire, floods, acts of God, or any other causes beyond the control of LGECI or the manufacturer;
- Damage or failure resulting from misuse, abuse, improper installation, repair, or maintenance of the Product. Improper repair includes use of parts not authorized or specified by LGECI. Improper installation or maintenance includes installation or maintenance contrary to the Product's owner's manual;
- Damage or failure caused by unauthorized modification or alteration of the Product, or if used for other than the intended household purpose/use of the Product, or damage or failure resulting from any water leakage due to improper installation of the Product;
- Damage or failure caused by incorrect electrical current, voltage or plumbing codes;
- Damage or failure caused by use that is other than normal household use, including, without limitation, commercial or industrial use, including use in commercial offices or recreational facilities, or as otherwise outlined in the Product's owner's manual;
- Damage or failure caused by the use of any accessories, components or cleaning products, including, without limitation, that are not approved/authorized by LGECI;

- Damage or failure caused by transportation and handling, including scratches, dents, chips and/or other damage to the finish of the Product, unless such damage results from defects in materials or workmanship and is reported to LGECI within one (1) week of delivery of the Products;
- Damage or missing items to any display, open box, refurbished or discounted Product;
- Refurbished Product or any Product sold "As Is", "Where Is", "With all Faults", or any similar disclaimer;
- Products with original serial numbers that have been removed, altered or cannot be readily determined at the discretion of LGECI;
- Increases in utility costs and additional utility expenses in any way associated with the Product;
- Replacement of light bulbs, filters, fuses or any other consumable parts;
- Costs associated with removal and/or reinstallation of the Product for repairs;
- Noises associated with normal operation and failure to follow instructions found in the use and care and installation guides or operating the unit in an unsuitable environment will not be covered under this warranty.
- Coverage for "in Home" repairs, for products in-warranty, will be provided if the Product is within a 150 km radius from the nearest authorized service center (ASC), as determined by LG Canada. If your Product is located outside a 150 km radius from a ASC, as determined by LG Canada, it will be your responsibility to bring the Product, at your sole expense, to the ASC for in-warranty repair.

All costs and expenses associated with the above excluded circumstances, listed under the heading, This Limited Warranty Does Not Cover, shall be borne by the consumer.

TO OBTAIN WARRANTY SERVICE AND ADDITIONAL INFORMATION, PLEASE CALL OR VISIT OUR WEBSITE:

Call [1-888-542-2623](tel:1-888-542-2623) (8 am - 9 pm EST, 365 days) and select the appropriate option from the menu, or visit our website at <http://www.lg.com>

PROCEDURE FOR RESOLVING DISPUTES:

EXCEPT WHERE PROHIBITED AT LAW (INCLUDING WITH RESPECT TO QUÉBEC, BRITISH COLUMBIA AND ONTARIO CONSUMERS), ALL DISPUTES BETWEEN YOU AND LG ARISING OUT OF OR RELATING IN ANY WAY TO THIS LIMITED WARRANTY OR THE PRODUCT SHALL BE RESOLVED EXCLUSIVELY THROUGH BINDING ARBITRATION, AND NOT IN A COURT OF GENERAL JURISDICTION. EXCEPT WHERE PROHIBITED AT LAW (INCLUDING WITH RESPECT TO QUÉBEC, BRITISH COLUMBIA AND ONTARIO CONSUMERS), YOU AND LG BOTH IRREVOCABLY AGREE TO WAIVE THE RIGHT TO A JURY TRIAL AND TO BRING OR PARTICIPATE IN A CLASS ACTION.

Definitions. For the purposes of this section, references to "LG" mean LG Electronics Canada, Inc., its parents, subsidiaries and affiliates, and each of their officers, directors, employees, agents, beneficiaries, predecessors in interest, successors, assigns and suppliers; references to "dispute" or "claim" shall include any dispute, claim or controversy of any kind whatsoever (whether based in contract, tort, statute, regulation, ordinance, fraud, misrepresentation or any other legal or equitable theory) arising out of or relating in any way to the sale, condition or performance of the product or this Limited Warranty.

Notice of Dispute. In the event you intend to commence an arbitration proceeding, you must first notify LG in writing at least 30 days in advance of initiating the arbitration by sending a letter to LGECI Legal Team at 20 Norelco Drive, North York, Ontario, Canada M9L 2X6 (the "Notice of Dispute"). You and LG agree to engage in good faith discussions in an attempt to amicably resolve your claim. The notice must provide your name, address, and telephone number; identify the product that is the subject of the claim; and describe the nature of the claim and the relief being sought. If you and LG are unable to resolve the dispute within 30 days of LG's receipt of the Notice of Dispute, the dispute shall be resolved by binding arbitration in accordance with the procedure set out herein. You and LG both agree that, during the arbitration proceeding, the terms (including any amount) of any settlement offer made by either you or LG will not be disclosed to the arbitrator until the arbitrator determines the dispute.

Agreement to Binding Arbitration and Class Action Waiver. Upon failure to resolve the dispute during the 30 day period after LG's receipt of the Notice of Dispute, you and LG agree to resolve any claims between you and LG only by binding arbitration on an individual basis, unless you opt out as provided below, or you reside in a jurisdiction that prevents full application of this clause in the circumstances of the claims at issue (in which case if you are a consumer, this clause will only apply if you expressly agree to the arbitration). To the extent permitted by applicable law, any dispute between you and LG shall not be

50 LIMITED WARRANTY

combined or consolidated with a dispute involving any other person's or entity's product or claim. More specifically, without limitation of the foregoing, except to the extent such a prohibition is not permitted at law, any dispute between you and LG shall not under any circumstances proceed as part of a class or representative action. Instead of arbitration, either party may bring an individual action in small claims court, but that small claims court action may not be brought on a class or representative basis except to the extent this prohibition is not permitted at law in your province or territory of jurisdiction as it relates to the claims at issue between you and LG. This does not apply to consumers in Ontario, British Columbia and Québec. In accordance with provincial legislation, the consumer and LG may agree to resolve the dispute using any procedure available, including commencing the action before the competent courts of those provinces.

Arbitration Rules and Procedures. To begin arbitration of a claim, either you or LG must make a written demand for arbitration. The arbitration will be private and confidential, and conducted on a simplified and expedited basis before a single arbitrator chosen by the parties under the provincial or territorial commercial arbitration law and rules of the province or territory of your residence. You must also send a copy of your written demand to LG at LG Electronics, Canada, Inc., Attn: Legal Department- Arbitration, 20 Norelco Drive, North York, Ontario M9L 2X6. This arbitration provision is governed by your applicable provincial or territorial commercial arbitration legislation. For consumers in Ontario, British Columbia and Québec, the applicable arbitration legislation only applies if consumers agree to submit the dispute to arbitration. Judgment may be entered on the arbitrator's award in any court of competent jurisdiction. All issues are for the arbitrator to decide, except that, issues relating to the scope and enforceability of the arbitration provision and to the arbitrability of the dispute are for the court to decide. The arbitrator is bound by the terms of this provision.

Governing Law. The law of the province or territory of your purchase shall govern this Limited Warranty and any disputes between you and LG except to the extent that such law is preempted by or inconsistent with applicable federal or provincial/territorial law. Should arbitration not be permitted for any claim, action, dispute or controversy between you and LG, you and LG attorn to the exclusive jurisdiction of the courts of the province or territory of your purchase for the resolution of the claim, action, dispute or controversy between you and LG.

Fees/Costs. You do not need to pay any fee to begin an arbitration. Upon receipt of your written demand for arbitration, LG will promptly pay all arbitration filing fees unless you seek more than \$25,000 in damages, in which case the payment of these fees will be governed by the applicable arbitration rules. Except as otherwise provided for herein, LG will pay all filing, administration and arbitrator fees for any arbitration initiated in accordance with the applicable arbitration rules and this arbitration provision. If you prevail in the arbitration, LG will pay your attorneys' fees and expenses as long as they are reasonable, by considering factors including, but not limited to, the purchase amount and claim amount. Notwithstanding the foregoing, if applicable law allows for an award of reasonable attorneys' fees and expenses, an arbitrator can award them to the same extent that a court would. If the arbitrator finds either the substance of your claim or the relief sought in the demand is frivolous or brought for an improper purpose (as measured by the applicable laws), then the payment of all arbitration fees will be governed by the applicable arbitration rules. In such a situation, you agree to reimburse LG for all monies previously disbursed by it that are otherwise your obligation to pay under the applicable arbitration rules. Except as otherwise provided for, LG waives any rights it may have to seek attorneys' fees and expenses from you if LG prevails in the arbitration.

Hearings and Location. If your claim is for \$25,000 or less, you may choose to have the arbitration conducted solely (1) on the basis of documents submitted to the arbitrator, (2) through a telephonic hearing, or (3) by an in-person hearing as established by the applicable arbitration rules. If your claim exceeds \$25,000, the right to a hearing will be determined by the applicable arbitration rules. Any in-person arbitration hearings will be held at the nearest, most mutually-convenient arbitration location available within the province or territory in which you reside unless you and LG both agree to another location or agree to a telephonic arbitration.

Severability and Waiver. If any portion of this Limited Warranty (including these arbitration procedures) is unenforceable, the remaining provisions will continue in full force and effect to the maximum extent permitted by applicable law. Should LG fail to enforce strict performance of any provision of this Limited Warranty (including these arbitration procedures), it does not mean that LG intends to waive or has waived any provision or part of this Limited Warranty.

Opt Out. The arbitration provision requires you and LG to resolve disputes by binding arbitration instead of court, unless the laws of your province or territory do not permit that, or, in other jurisdictions, if you

choose to opt out. The arbitration provision does not apply to consumers in Ontario, British Columbia and Québec.

For individuals that fall within the binding arbitration provisions, you may opt out of this dispute resolution procedure. If you opt out, neither you nor LG can require the other to participate in an arbitration proceeding. To opt out, you must send notice to LG no later than 30 calendar days from the date of the first consumer purchaser's purchase of the product by either (i) sending an e-mail to optout@lge.com, with the subject line: "Arbitration Opt Out;" or (ii) calling [1-800-980-2973](tel:1-800-980-2973). You must include in the opt out e-mail or provide by telephone: (a) your name and address; (b) the date on which the product was purchased; (c) the product model name or model number; and (d) the serial number (the serial number can be found (i) on the product; or (ii) online by accessing https://www.lg.com/ca_en/findmodel_serial/).

In the event that you "Opt Out", the law of the province or territory of your residence shall govern this Limited Warranty and any disputes between you and LG except to the extent that such law is preempted by or inconsistent with applicable federal or provincial/territorial law. Should arbitration not be permitted for any claim, action, dispute or controversy between you and LG, you and LG agree to attorn to the exclusive jurisdiction of the courts of the province or territory of your residence for the resolution of the claim, action, dispute or controversy between you and LG.

You may only opt out of the dispute resolution procedure in the manner described above (that is, by e-mail or telephone); no other form of notice will be effective to opt out of this dispute resolution procedure. Opting out of this dispute resolution procedure will not affect the coverage of the Limited Warranty in any way, and you will continue to enjoy the full benefits of the Limited Warranty. If you keep this product and do not opt out, then you accept all terms and conditions of the arbitration provision described above.

Conflict of Terms. In the event of a conflict or inconsistency between the terms of this Limited Warranty and the End User License Agreement ("EULA") in regards to dispute resolution, the terms of this Limited Warranty shall control and govern the rights and obligations of the parties and shall take precedence over the EULA.

Memo



Balayez le code QR pour consulter le manuel.



MANUEL D'UTILISATION

STYLER

Veillez lire attentivement le présent manuel de l'utilisateur avant de faire fonctionner l'appareil et conservez-le à portée de la main pour le consulter en tout temps.

FRANÇAIS

SC5**R4*

www.lg.com

Copyright © 2025 LG Electronics. Tous droits réservés

2

TABLE DES MATIÈRES

3 CONSIGNES DE SÉCURITÉ IMPORTANTES

- 3 LISEZ TOUTES LES CONSIGNES AVANT
L'UTILISATION
- 3 AVERTISSEMENTS

8 APERÇU DU PRODUIT

- 8 Caractéristiques du produit

11 INSTALLATION

- 11 Avant l'installation
- 12 Exigences relatives à l'emplacement
d'installation
- 14 Déballage de l'appareil
- 14 Mise à niveau de l'appareil

17 FONCTIONNEMENT

- 17 Aperçu du fonctionnement
- 18 Préparation des charges
- 19 Vérification des articles avant chaque charge
- 21 Chargement de l'appareil
- 26 Panneau de commande
- 28 Tableau des cycles
- 33 Paramètres

35 FONCTIONS INTELLIGENTES

- 35 Application LG ThinQ
- 38 Fonctionnalité Smart Diagnosis^{MC}

39 ENTRETIEN

- 39 Nettoyage régulier

42 DÉPANNAGE

- 42 Foire aux questions
- 42 Avant d'appeler le réparateur

47 GARANTIE LIMITÉE

- 47 CANADA

CONSIGNES DE SÉCURITÉ IMPORTANTES

LISEZ TOUTES LES CONSIGNES AVANT L'UTILISATION

FRANÇAIS

Messages de sécurité

Il est très important d'assurer votre sécurité et celle des autres.

Nous fournissons de nombreux conseils de sécurité importants dans ce manuel et sur votre appareil. Lisez toujours l'ensemble des messages de sécurité et respectez-les.



Ceci est le symbole d'alerte de sécurité.

Ce symbole vous alerte de dangers potentiels qui peuvent causer la mort ou des blessures. Tous les messages de sécurité seront précédés du symbole d'alerte de sécurité et du terme AVERTISSEMENT ou ATTENTION.



AVERTISSEMENT

Vous pouvez être tué ou gravement blessé si vous ne suivez pas les consignes.



ATTENTION

Vous pouvez être légèrement blessé ou vous pouvez endommager le produit si vous ne suivez pas les consignes.

Tous les messages de sécurité vous indiqueront quel est le danger potentiel, comment réduire les risques de blessures et ce qui peut se produire en cas de non-respect des consignes.

Remarques à propos du réfrigérant inflammable (R290)

Les symboles suivants sont indiqués sur les appareils.



Ce symbole indique que l'appareil utilise un réfrigérant inflammable. Si le réfrigérant fuit et est exposé à une source d'inflammation externe, un incendie pourrait se déclencher.



Ce symbole indique que le personnel d'entretien doit s'occuper de cet équipement conformément au manuel d'installation.



Ce symbole indique que des informations sont disponibles dans le manuel d'utilisation ou le manuel d'installation.

AVERTISSEMENTS

AVERTISSEMENT

- Pour réduire les risques d'explosion, d'incendie, de mort, de décharge électrique, de brûlure ou de blessures lors de l'utilisation de l'appareil, suivez les précautions élémentaires, y compris les suivantes :
- Dans l'enceinte de l'appareil, gardez les ouvertures de ventilation dégagées.
- Ne pas endommager le circuit de réfrigérant.

Installation

- Contactez un centre de service agréé avant d'installer ou de déplacer l'appareil pour éviter les blessures ou les dégâts au produit en déplaçant l'appareil.
- En retirant l'appareil du mur, veillez à ne pas écraser ou endommager le cordon d'alimentation.

4 CONSIGNES DE SÉCURITÉ IMPORTANTES

- L'appareil est lourd. Au moins deux personnes sont nécessaires pour déplacer et installer l'appareil afin d'éviter les dommages et les blessures.
- Avant l'utilisation, assurez-vous que vous branchez l'appareil à une prise électrique dédiée, mise à la terre et adaptée à son utilisation. L'utilisateur doit remplacer une prise murale normale à deux broches par une prise murale normale à trois broches.
- Avant toute utilisation, l'appareil doit être correctement installé comme décrit dans ce manuel. Une décharge électrique peut se produire si l'appareil n'est pas correctement mis à la terre.
- N'installez pas l'appareil dans un endroit où il risque de tomber. L'appareil n'est pas destiné à être utilisé à bord d'un bateau ou d'un avion. Veuillez vous référer à un centre de service LG agréé pour une utilisation dans d'autres circonstances particulières.
- Ne tentez pas de trafiquer les commandes.
- Veuillez installer l'appareil sur un sol à surface dure et de niveau. L'appareil peut vibrer excessivement et finir par tomber s'il est installé sur une surface instable, causant des dommages ou des blessures.
- Protégez le devant de l'appareil lors du transport. Ne le transportez pas par le devant. Le panneau en verre trempé sur le devant de l'appareil peut se briser, causant des dommages ou des blessures.
- Veuillez mettre l'appareil à la terre correctement, en conformité avec tous les codes et règlements applicables. Veuillez suivre les consignes qui se trouvent dans les instructions d'installation. Une décharge électrique peut se produire si l'appareil n'est pas correctement mis à la terre.
- Installez et rangez l'appareil dans un emplacement où il ne sera pas exposé à des températures sous zéro ou aux intempéries. Laissez l'appareil se réchauffer à la température ambiante avant de l'utiliser s'il a été livré en hiver ou à une température sous zéro.
- Ne réparez pas et ne remplacez pas les pièces de l'appareil, ou ne tentez aucune activité d'entretien autre que celles données dans les consignes spécifiques du manuel d'entretien ou des guides de réparation destinés à l'utilisateur, et à condition que vous compreniez ces consignes et soyez capable de les exécuter. Le non-respect de cet avertissement peut entraîner des blessures graves, un incendie, une décharge électrique ou la mort.
- Pour réduire les risques de décharge électrique, n'installez pas l'appareil dans un endroit humide comme une salle de bain. Le non-respect de cet avertissement peut entraîner la mort, des blessures graves, un incendie, une décharge électrique ainsi que la déformation ou le dysfonctionnement du produit.
- Retirez tous les éléments d'emballage et mettez au rebut adéquatement tous les matériaux d'expédition. Le non-respect de cette consigne peut entraîner des brûlures, un incendie, une explosion ou la mort.
- Raccordez à un circuit d'alimentation à la tension nominale appropriée, correctement protégé et d'une taille appropriée afin d'éviter une surcharge électrique. Les circuits d'alimentation inappropriés peuvent fondre et provoquer une décharge électrique ou causer un incendie.
- Conservez tous les emballages hors de la portée des enfants. Le matériel d'emballage peut être dangereux pour les enfants et peut poser un risque de suffocation.
- N'installez pas l'appareil près d'une source de chaleur comme une cuisinière, un four ou un appareil de chauffage. Le non-respect de cet avertissement peut entraîner la déformation de l'appareil, produire de la fumée ou causer un incendie.
- Ne placez pas de bougies ou de substances fumigènes ou autres produits inflammables sur l'appareil. Cela pourrait entraîner l'écoulement de cire, produire de la fumée ou causer un incendie.
- Retirez toute pellicule de protection en vinyle de l'appareil. Le non-respect de cette consigne peut endommager le produit, produire de la fumée ou causer un incendie.
- Certaines pièces internes qui ne sont pas mises à la terre intentionnellement posent un risque de décharge électrique durant l'entretien seulement. Remarque à l'intention du personnel d'entretien – Évitez tout contact avec les pièces suivantes lorsque l'appareil est sous tension : la pompe, la soupape, le moteur et le panneau de commande.
- N'inclinez pas l'appareil vers l'arrière si le réservoir d'eau n'est pas vide. Avant de déplacer ou de réinstaller l'appareil, videz le réservoir d'eau. Si vous inclinez l'appareil alors que le réservoir contient de l'eau, celle-ci risque de se déverser dans l'appareil et de le faire dysfonctionner.
- Lorsque vous installez l'appareil, évitez tout emplacement entraînant un contact direct avec le souffle d'un climatiseur. En effet, une différence de température entre l'intérieur de l'appareil et l'environnement pourrait provoquer de la condensation.

Fonctionnement

- Ne laissez pas les enfants jouer sur l'appareil ou dans celui-ci. Une surveillance étroite est nécessaire lorsque l'appareil est utilisé à proximité d'enfants.
- Évitez de grimper, de vous tenir debout ou de vous accrocher à la porte, sur l'étagère ou n'importe où à l'intérieur de l'appareil. L'appareil peut tomber ou être endommagé, ou causer d'autres dommages ou entraîner des blessures.
- Ne montez pas sur les portes des réservoirs d'eau. L'appareil pourrait tomber et causer des dégâts ou entraîner des blessures.
- Ne placez pas d'objets lourds ou dangereux sur l'appareil.
- Ne placez pas d'animaux vivants dans l'appareil.
- Ne laissez pas les enfants grimper dans l'appareil.
- En cas de fuite de gaz (propane ou gaz de pétrole liquéfié), veillez à ce qu'il y ait une bonne ventilation et contactez un centre de service agréé avant de réutiliser l'appareil. Ne touchez pas à la prise électrique de l'appareil et ne tentez pas de la démonter.
- N'utilisez pas de substances inflammables (produits chimiques, médicaments, produits cosmétiques, etc.) près de l'appareil, ne placez pas ce type de substance près de l'appareil et n'en conservez pas à l'intérieur. Ne placez pas l'appareil à proximité de gaz inflammables.
- Débranchez immédiatement le cordon d'alimentation si vous entendez un bruit, sentez une odeur étrange ou détectez de la fumée se dégageant de l'appareil.
- En cas d'inondation, ne vous approchez pas de l'appareil lorsque sa base est immergée dans l'eau. Contactez le centre de service. Il y a un risque de décharge électrique ou d'incendie.
- N'utilisez pas d'adoucisseurs de tissus ou de produits antistatiques à moins que cela soit recommandé par le fabricant du produit assouplissant ou antistatique.
- Ne placez pas les mains ou le corps près de la buse à vapeur pendant le fonctionnement. La vapeur est brûlante et pourrait causer une blessure.
- N'insérez pas d'objet dans la buse à vapeur. Cela pourrait entraîner un bruit excessif et un incendie.
- Ne buvez pas l'eau des réservoirs d'eau ou de vidange.
- Si le vêtement contient de petits accessoires (comme des bretelles de chemisiers, de robes, etc.), veuillez les retirer si possible avant l'utilisation. S'ils ne peuvent pas être retirés, veuillez les fixer pour éviter qu'ils ne tombent. Les accessoires pourraient tomber à l'intérieur du produit et causer des dysfonctionnements.
- Ne démontez pas l'appareil et évitez de le modifier.
- Ne mettez pas les mains, les pieds ou des objets métalliques en dessous de l'appareil.
- Évitez de faire fonctionner l'appareil et de toucher le cordon d'alimentation avec les mains mouillées.
- Évitez de mettre les doigts dans les points de pincement; les espaces entre la porte et l'armoire sont volontairement petits. Soyez vigilant en fermant la porte lorsqu'il y a des enfants à proximité.
- Cet appareil n'est pas destiné à être utilisé par des personnes (y compris des enfants) dont les capacités physiques, sensorielles ou mentales sont réduites, ou par des personnes qui manquent d'expérience ou de connaissance, à moins qu'elles aient été informées de la manière d'utiliser l'appareil par une personne responsable de leur sécurité.
- Ne placez pas d'articles souillés d'huile de cuisson dans l'appareil. Les articles contaminés avec de l'huile de cuisson peuvent causer une réaction chimique qui pourrait provoquer un incendie.
- Ne faites pas sécher d'articles qui ont été préalablement nettoyés ou lavés à l'aide d'essence, de solvants de nettoyage à sec ou de substances inflammables ou explosives, ou qui ont été imbibés ou tachés de telles substances, car ils dégagent des vapeurs qui pourraient prendre feu ou exploser.
- N'utilisez pas de chaleur pour faire sécher des articles contenant du caoutchouc mousse ou des matériaux caoutchouteux de texture similaire.
- N'ouvrez pas la porte lors du fonctionnement. La performance du produit pourrait être négativement affectée. Si le produit est installé sur un tapis ou à proximité, la condensation de l'air chaud ou de la vapeur qui se dégagent pourrait tacher ou endommager le tapis.

6 CONSIGNES DE SÉCURITÉ IMPORTANTES

- N'utilisez pas le produit autrement qu'aux fins prévues. Les dommages encourus par l'utilisation du produit à des fins autres que celles spécifiées dans le manuel d'utilisation ne sont pas couverts par la garantie.
- N'utilisez pas de pièces de rechange qui n'ont pas été recommandées par le fabricant (par ex., des pièces fabriquées à la maison à l'aide d'une imprimante 3D).
- Débranchez la prise et remplissez le réservoir d'eau ou nettoyez le produit.
- Lorsque le produit est sous tension ou en cours d'utilisation, ne pulvérisez pas de vapeur vers une personne ou un animal. La vapeur pourrait provoquer des brûlures.
- Lorsque le produit est sous tension ou en cours d'utilisation, veillez à ce que ni des enfants, ni des animaux de compagnie ne s'en approchent.

Branchement de l'électricité

- Ne coupez ou ne retirez en aucun cas la broche de mise à la terre du cordon d'alimentation. Pour prévenir les blessures corporelles ou les dommages à l'appareil, le cordon d'alimentation doit être raccordé à une prise correctement mise à la terre.
- Cet appareil doit être branché sur une prise de 120 VCA, 60 Hz, mise à la terre et protégée par un fusible de 15 ampères ou un disjoncteur. Le non-respect de ces instructions pourrait entraîner un incendie, une explosion ou la mort.
- Cet appareil doit être branché sur une prise correctement mise à la terre. Une décharge électrique peut se produire si l'appareil n'est pas correctement mis à la terre. La prise murale et le circuit devraient être examinés par un électricien qualifié pour s'assurer que la prise est correctement mise à la terre. Le non-respect de ces instructions peut créer un risque de décharge électrique ou d'incendie.
- Installez l'appareil dans un endroit où la fiche est facilement accessible. Débranchez l'appareil lorsqu'il n'est pas utilisé pour éviter les risques d'incendie ou de décharge électrique.
- Débranchez l'appareil avant le démontage ou la réparation pour éviter tout risque de décharge électrique.
- L'appareil doit toujours être raccordé à sa propre prise électrique avec une tension correspondant à la plaque signalétique. Cela fournit les meilleures performances et évite également une surcharge des circuits de câblage domestique pouvant entraîner un risque d'incendie causé par la surchauffe des fils.
- N'utilisez pas de rallonge électrique pour le branchement à une prise. Cela pourrait entraîner un incendie ou une décharge électrique.
- Ne débranchez jamais votre appareil en tirant sur le cordon d'alimentation. Tenez toujours la fiche fermement et tirez hors de la prise. Le non-respect de cette consigne peut endommager le cordon d'alimentation, ce qui peut causer un incendie ou entraîner une décharge électrique.
- Contactez LG ou un réparateur qualifié pour réparer immédiatement ou remplacer tous les cordons d'alimentation effilochés ou endommagés. N'utilisez pas de cordon qui présente des fissures ou des dommages causés par l'abrasion sur sa longueur ou à l'une ou l'autre des extrémités. Le cordon d'alimentation peut fondre, entraînant un risque de décharge électrique ou d'incendie.
- Lors de l'installation ou du déplacement de l'appareil, veillez à ne pas pincer, écraser ou endommager le cordon d'alimentation. Cela permettra d'éviter les blessures et les dommages causés par le feu et les décharges électriques.
- N'utilisez pas de prise multiple portable qui n'est pas correctement mise à la terre. Au besoin, utilisez uniquement une prise multiple correctement mise à la terre dont la capacité est supérieure ou égale à 15 A. Le non-respect de cette consigne peut entraîner une décharge électrique ou un incendie en raison de la surchauffe de l'appareil. Si le disjoncteur de l'appareil se déclenche, l'alimentation de l'appareil pourrait être coupée.

Entretien et élimination

- Nettoyez régulièrement les corps étrangers (tels que la poussière et l'eau) sur les broches de la fiche d'alimentation et les zones de contact. N'utilisez pas de chiffon humide pour nettoyer la fiche d'alimentation.

- N'utilisez pas d'appareil pour sécher l'intérieur de l'appareil. N'allumez pas de bougie pour éliminer les odeurs à l'intérieur de l'appareil.
- Ne vaporisez pas d'eau directement sur l'appareil lors du nettoyage. Un incendie ou une décharge électrique pourraient se produire.
- Essuyez l'intérieur avec un chiffon sec après usage.
- Nettoyez le filtre à charpie avant ou après chaque charge.
- Pour éviter les blessures et les brûlures, soyez prudent lorsque vous nettoyez le condenseur et ne le touchez pas ou ne le nettoyez pas à mains nues.
- Installez correctement le cache du filtre à charpie ① et le filtre à charpie ② pour assurer le bon fonctionnement du détecteur de lumière intelligent et une bonne collecte de la poussière. La surface réfléchissante sous le cache du filtre à charpie faisant partie du détecteur, nettoyez-la avec un chiffon sec.

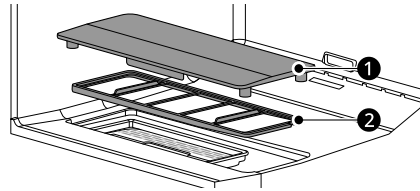

Instructions de mise à la terre

- Cet appareil doit être mis à la terre. Dans le cas d'un mauvais fonctionnement ou d'un arrêt complet, la mise à la terre réduit le risque de décharge électrique en fournissant un chemin qui offre moins de résistance au courant électrique.
- Cet appareil est muni d'un cordon d'alimentation comportant un conducteur de mise à la terre de l'équipement et une fiche de mise à la terre. La fiche doit être branchée dans une prise appropriée correctement installée et mise à la terre en conformité avec tous les codes et règlements locaux.
- Ne modifiez pas la fiche d'alimentation. Si vous n'arrivez pas à l'insérer dans la prise de courant, faites installer une prise de courant adéquate par un électricien qualifié.
- N'utilisez pas d'agent de blanchiment comme des produits à base d'oxygène ou de chlore sur l'extérieur de l'appareil. Ces produits peuvent causer une décoloration lorsqu'ils sont appliqués sur la surface de l'appareil.
- N'utilisez pas d'objets tranchants lors du nettoyage ou en manipulant les commandes. Une décharge électrique pourrait se produire.
- Évitez de frapper le panneau de verre à l'avant de l'appareil avec des objets lourds. Bien qu'il soit fait de verre trempé, le panneau peut se briser en cas d'impact fort et pourrait causer des blessures.
- Maintenez l'appareil loin des rongeurs et des insectes, et assurez-vous qu'il soit libre d'autres corps étrangers. Ils peuvent endommager les câbles et causer un incendie ou une décharge électrique.
- Avant de mettre l'appareil hors service ou au rebut, enlevez la porte du compartiment de séchage. Coupez le cordon d'alimentation et détruisez la section consacrée aux boutons pour éviter toute réutilisation.
- Cet appareil doit être connecté à un système de câblage permanent avec métal mis à la terre ou un conducteur de mise à la terre de l'équipement doit être mis en fonction de concert avec les conducteurs du circuit et connecté à la borne de mise à la terre de l'équipement ou au câble sur l'appareil. Une décharge électrique peut se produire si l'appareil n'est pas correctement mis à la terre.
- Un mauvais branchement du conducteur de mise à la terre de l'équipement peut entraîner un risque de décharge électrique. Si vous n'êtes pas certain que l'appareil est mis à la terre comme il se doit, demandez à un électricien qualifié ou au personnel d'entretien de vérifier.

GARDEZ CES CONSIGNES

8 APERÇU DU PRODUIT

APERÇU DU PRODUIT

Caractéristiques du produit

Les illustrations contenues dans ce manuel peuvent être différentes des composants et des accessoires réels, et ceux-ci peuvent être modifiés sans préavis par le fabricant dans le but d'améliorer le produit.

Intérieur

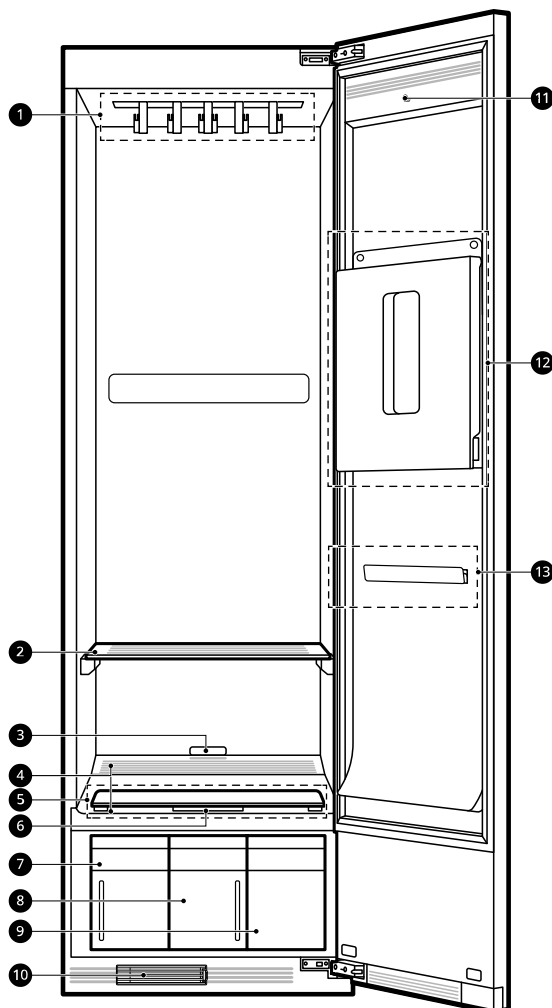

- ❶ Cintre mobile
- ❷ Étagère
- ❸ Détecteur de lumière
- ❹ Évent pour circulation d'air chaud
- ❺ Cache du filtre à charpie
- ❻ Boîtier de feuille d'arôme
- ❼ Réservoir de drainage de l'eau
- ❽ Réservoir d'alimentation en eau
- ❾ Boîtier d'accessoires
- ❿ Filtre de déshumidification
- ⓫ Support de cintre
- ⓬ Dispositif de soin des plis de pantalon
- ⓭ Support d'étagère

REMARQUE

- Le sens d'ouverture de la porte peut être inversé par l'installateur pour adapter l'appareil à l'emplacement d'installation.

Caractéristiques techniques

Les astérisques indiquent les variantes du modèle et peuvent varier de 0 à 9 ou de A à Z.

Modèle	SC5**R4*
Exigences électriques	120 V~, 60 Hz
Poids net	85 kg (187 lb)
Puissance nominale	1500 W
Capacité maximale	6 articles

FRANÇAIS

Dimensions

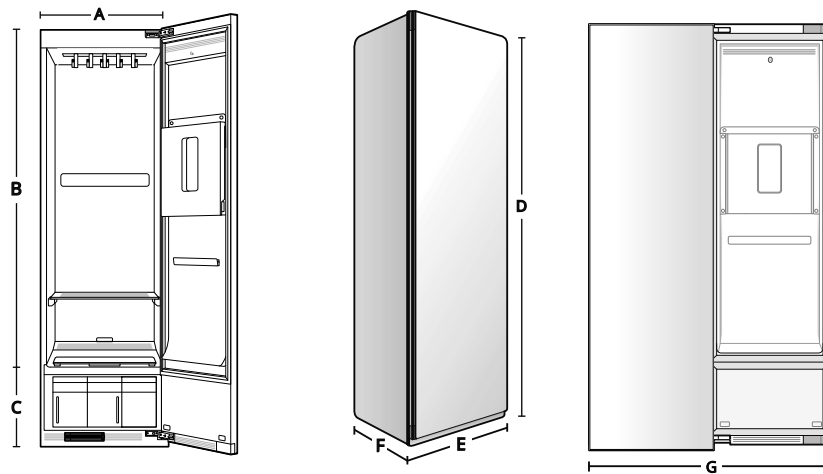

	Dimensions (po / mm)	
	pouce	mm
A	21	535
B	61 3/4	1570
C	15 1/2	395
D	77 3/8	1965
E	23 5/8	600
F	24 3/8	620
G	46 7/8	1190

10 APERÇU DU PRODUIT

Accessoires



Étagère

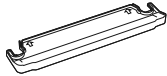

Bac d'égouttage



Cinq cintres normaux



Feuilles d'arôme†



Gant de nettoyage



Clé

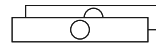

Deux cache-charnières



Deux pieds arrière de nivellement

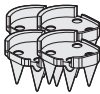

4 Pointes pour installation sur tapis

† Cet accessoire est offert seulement avec certains modèles.

REMARQUE

- Les accessoires inclus varient selon le modèle que vous avez acheté.
- Si des accessoires sont endommagés ou manquants, contactez le magasin où l'appareil a été acheté ou le service à la clientèle de LG.
- Pour votre sécurité et pour prolonger la durée de vie du produit, utilisez uniquement des composantes autorisées. Le fabricant n'est pas responsable des dysfonctionnements du produit ou des accidents causés par l'utilisation de composantes ou de pièces non autorisées achetées séparément.

INSTALLATION

Avant l'installation

Aperçu de l'installation

Veillez tout d'abord lire les instructions d'installation suivantes après l'achat de l'appareil ou son transport dans un autre endroit.

FRANÇAIS

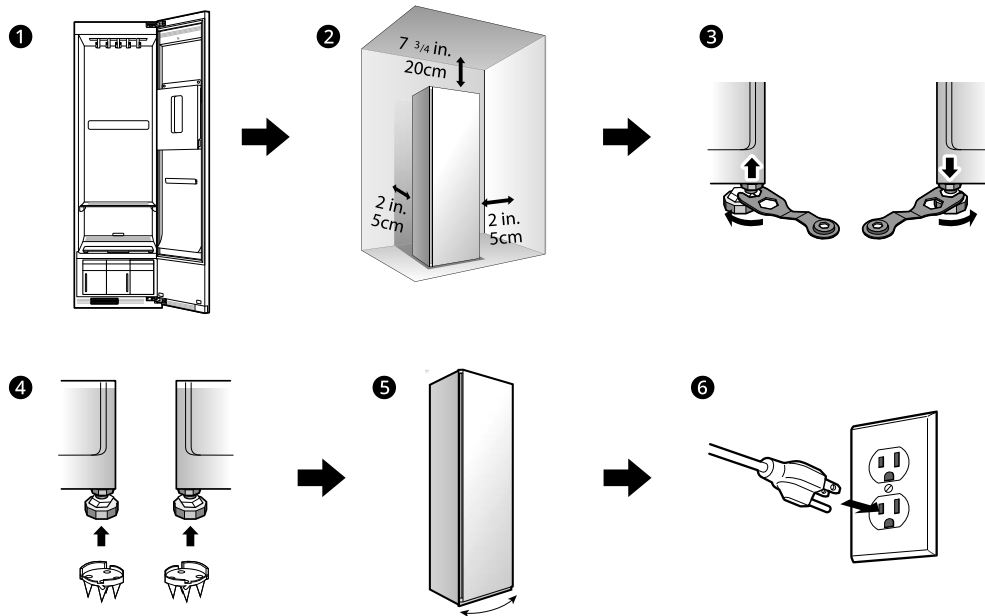

- 1 Déballez et retirez les matériaux d'expédition.
- 2 Vérifiez et choisissez l'emplacement approprié.
- 3 Mettez l'appareil au niveau.
- 4 Installez les pointes de tapis.[†]
- 5 Inversez le sens d'ouverture de la porte.[†]
- 6 Branchez à une prise de courant avec mise à la terre.

[†] Au besoin.

12 INSTALLATION

Exigences relatives à l'emplacement d'installation

Avant d'installer l'appareil, vérifiez les exigences suivantes au sujet de l'emplacement d'installation.

Emplacement d'installation

- Une prise de courant avec mise à la terre doit se trouver à une distance de moins de 2 pi (61 cm) de l'un ou l'autre des côtés de l'appareil.
- Installez l'appareil sur un plancher plat. (Pente autorisée sous l'appareil : 1°)
- Le sol doit être de niveau, avec une pente maximale de 1 po (2,5 cm) sous l'appareil. Si la pente est supérieure à 1 po (2,5 cm), l'appareil ne pourra pas être nivelé correctement.
- L'appareil doit être facilement accessible pour l'entretien.
- N'installez pas l'appareil dans un endroit où il sera exposé à l'eau ou aux conditions météorologiques extérieures. Le non-respect de cet avertissement pourrait entraîner des risques de décharge électrique, des blessures, des dommages matériels ou un dysfonctionnement.
- N'installez pas l'appareil sur une plateforme creuse ou flexible, car cela pourrait provoquer du bruit et des vibrations excessifs, et entraîner des dommages ou des blessures si l'appareil bascule.
- Évitez tout emplacement entraînant un contact direct avec le souffle d'un climatiseur.
 - Une différence de température entre l'intérieur du produit et le souffle du climatiseur pourrait provoquer de la condensation.

REMARQUE

- Un plancher solide doit pouvoir supporter le poids total de l'appareil, c'est-à-dire **187 lb (85 kg)**. Le poids combiné de tous les autres appareils de lessive doit également être pris en considération.

recommandés doivent être considérés pour les raisons suivantes :

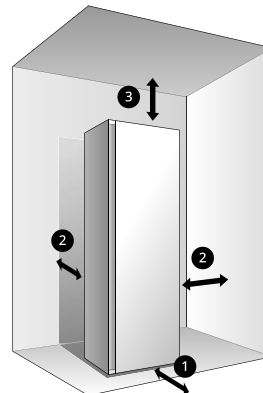

- ➊ Prévoyez au moins **24 po (61 cm)** à l'avant pour ouvrir la porte.
- ➋ Prévoyez au moins **2 po (5 cm)** des deux côtés et à l'arrière de l'appareil.
- ➌ Prévoyez au moins **7 3/4 po (20 cm)** entre le haut de l'appareil et toute étagère ou armoire surélevées.

REMARQUE

- Si l'appareil est trop proche des éléments adjacents, son rendement peut diminuer et sa consommation d'électricité peut augmenter.
- Un espace supplémentaire de tous les côtés de l'appareil doit être prévu pour réduire l'amplification du bruit.

Dégagements pour l'installation dans une zone encastrée ou dans un placard

De l'espace doit être prévu autour de l'appareil (ou de tout autre appareil) pour éviter tout contact avec les murs, les meubles ou les autres appareils lors du fonctionnement. Prévoyez au moins 1 3/16 po (3 cm) de chaque côté de l'appareil pour

Dégagements recommandés pour l'installation

Les dégagements suivants sont recommandés pour l'installation de l'appareil. Bien que l'appareil ait été testé avec des dégagements de 1 3/16 po (3 cm) sur les côtés et à l'arrière, les dégagements

éviter toute amplification du bruit ou tout dommage.

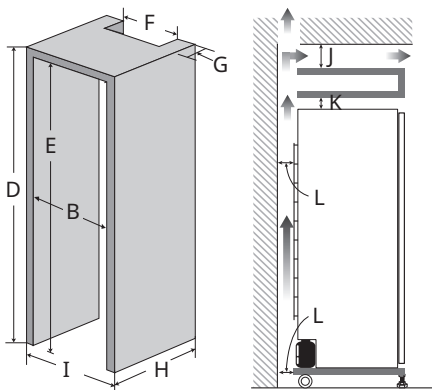
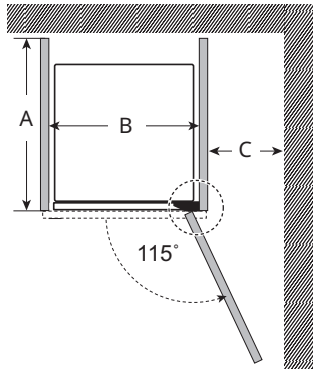

	Dimensions	
	pouce	mm
A	≥ 27 1/8	≥ 690
B	≥ 26 3/8	≥ 670
C	≥ 10	≥ 250
D	≥ 78 7/8	≥ 2004
E	≥ 78 3/8	≥ 1990
F	≥ 21 13/16	≥ 555
G	≥ 2	≥ 50
H	≥ 27 1/8	≥ 690
I	≥ 27 5/8	≥ 700
J	≥ 2	≥ 50
K	≥ 1	≥ 25
L	≥ 2	≥ 50

REMARQUE

- Si vous installez l'appareil dans un placard muni d'une porte, il faut prévoir des ouvertures de ventilation minimales dans le haut et le bas de la porte. Les portes à persiennes comportant des ouvertures de ventilation équivalentes sont acceptables.
- L'ouverture de ventilation minimale pour une installation encastrée est de 31,5 pouces carrés (200 cm²).

FRANÇAIS

Exigences de ventilation du placard

Les placards avec des portes doivent posséder un évent supérieur et un évent inférieur pour prévenir l'accumulation de chaleur et d'humidité.

Dans un exemple, des grilles de ventilation dans la porte sont utilisées.

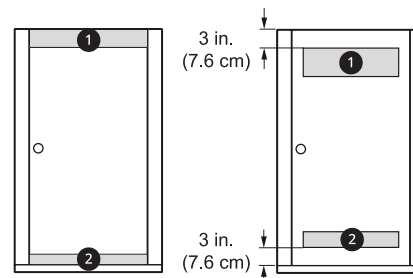

- 1 L'évent supérieur doit avoir une ouverture minimale de **48 pouces carrés (310 cm²)** et doit être installé à au moins **6 pi (185 cm)** au-dessus du sol.
- 2 L'évent inférieur doit avoir une ouverture minimale de **24 pouces carrés (155 cm²)** et doit être installé à un maximum d'un pied au-dessus du sol.

Température ambiante

- La température doit être située entre **50 °F (10 °C)** et **95 °F (35 °C)**.
- Une température ambiante trop basse ou trop élevée peut affecter le rendement.
- N'installez pas en plein soleil ou dans un endroit où la température peut descendre en dessous de **32 °F (0 °C)**.

14 INSTALLATION

Branchement électrique

- N'utilisez pas de rallonge ou d'adaptateur à deux prises.
- Ne surchargez pas la prise de courant avec plus d'un appareil.
- Branchez l'appareil à une prise mise à la terre conformément aux règlements électriques en vigueur.
- L'appareil doit être placé à proximité des prises et la fiche doit être facilement accessible.

⚠ AVERTISSEMENT

- Le cordon d'alimentation doit être branché dans une prise de courant appropriée, correctement installée et raccordée à la terre, conformément à toutes les normes et réglementations locales.

Déballage de l'appareil

⚠ AVERTISSEMENT

- Assurez-vous d'être au moins deux personnes pour déballer et déplacer l'appareil. Le défaut de respecter cette consigne peut entraîner des blessures graves si l'appareil bascule ou tombe.

Retrait du carton et des matériaux d'expédition

Déballer l'appareil et enlever le ruban adhésif et les étiquettes temporaires de l'appareil.

- N'enlevez pas les étiquettes d'avertissement, de modèle et de numéro de série ni la fiche technique située sur la partie inférieure avant de l'appareil.

⚠ ATTENTION

- N'utilisez ni instruments tranchants, ni alcool à friction, ni liquides inflammables, ni nettoyants abrasifs pour enlever le ruban ou la colle. Ces produits peuvent endommager la surface de l'appareil.

REMARQUE

- Le ruban adhésif ou les résidus de colle peuvent aussi être facilement enlevés en appliquant une petite quantité de savon à vaisselle liquide sur l'adhésif et en frottant à l'aide de vos doigts. Rincez à l'eau chaude et séchez.

Déplacement de l'appareil

Utilisez les roues **1** situées au bas de l'appareil pour le déplacer. Poussez l'appareil lentement en exerçant une pression sur le milieu de la face avant.

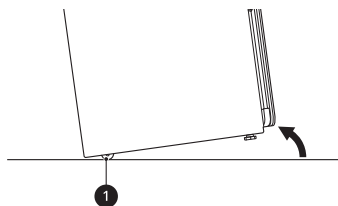

⚠ ATTENTION

- Maintenez l'appareil à la verticale lors de son déplacement. Si vous couchez l'appareil sur le côté, le réfrigérant pourrait s'échapper et provoquer un dysfonctionnement de l'appareil.

Mise à niveau de l'appareil

Vérification de la mise au niveau

La mise au niveau de l'appareil permet de prévenir les bruits, les vibrations et les mouvements inutiles. Après l'installation de l'appareil, vérifiez s'il est parfaitement au niveau.

⚠ AVERTISSEMENT

- L'appareil est lourd. Au moins deux personnes sont nécessaires pour le nivellement de l'appareil. Le non-respect de cet avertissement pourrait causer des blessures graves ou la mort.

- 1 Placez l'appareil à son emplacement définitif et vérifiez qu'il est au niveau.
 - Tous les pieds de nivellement doivent reposer solidement sur le plancher. Poussez doucement sur les coins de l'appareil pour vous assurer qu'il ne bascule pas d'un coin à l'autre. Assurez-vous qu'il n'y a aucun espace entre les pieds de nivellement de devant et le plancher.
- 2 Utilisez la clé (fournie avec l'appareil) pour tourner les pieds de nivellement.
 - Allongez les pieds avant pour soulever l'appareil ou rétractez-les pour l'abaisser. Si vous ne pouvez pas mettre l'appareil au niveau en utilisant uniquement les pieds

avant, faites basculer l'appareil vers l'avant et installez les deux pieds arrière de nivellement. Ne couchez pas l'appareil pour installer les pieds de nivellement.

- Soulevez ou abaissez l'appareil en utilisant les pieds de nivellement jusqu'à ce que l'appareil soit au niveau à gauche, à droite, à l'avant et à l'arrière.

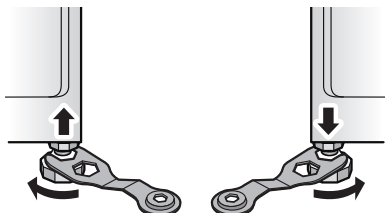

⚠ ATTENTION

- Assurez-vous que tous les pieds de nivellement sont fermement en contact avec le sol. Si l'appareil est utilisé sans être au niveau, il risque de tomber, provoquant des blessures, des dommages ou un dysfonctionnement du produit.
- Ajustez les pieds de nivellement uniquement pour mettre à niveau l'appareil. Les allonger plus que nécessaire pourrait provoquer des vibrations de l'appareil.

- 3 Lorsque l'appareil est complètement stable avec tous les pieds de nivellement posés solidement sur le plancher, vissez les écrous de verrouillage ❶.

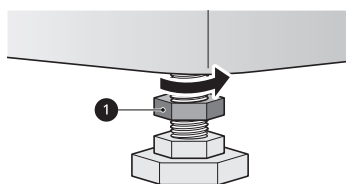

Installation sur du tapis

Suivez ces instructions lorsque vous installez l'appareil sur du tapis.

⚠ AVERTISSEMENT

- L'appareil est lourd. Au moins deux personnes sont nécessaires pour installer les pieds arrière de nivellement et les pointes de tapis. Le non-respect de cette consigne pourrait entraîner des blessures au dos ou d'autres blessures.
- Maintenez l'appareil en position verticale lors du déplacement et de l'installation. Si vous posez

l'appareil sur le côté, le réfrigérant pourrait s'échapper et provoquer un dysfonctionnement de l'appareil.

- 1 Déplacez l'appareil vers son emplacement définitif à l'aide des roues qui se trouvent au bas de l'appareil.
- 2 Installez les deux pieds arrière de nivellement au fond, en bas de l'appareil.
 - Faites basculer l'appareil, mais ne le déposez pas, pour installer les pieds de nivellement.



- 3 Nivelez l'appareil en suivant les instructions de la section **Mise à niveau de l'appareil**.
- 4 Installez les quatre pointes de tapis sur les extrémités des pieds de nivellement, les faces plus courtes de forme octogonale vers l'avant.

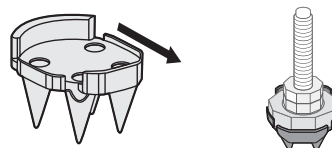

⚠ AVERTISSEMENT

- Soyez prudent lors de la manipulation des pointes de tapis. Elles sont conçues pour percer l'arrière du tapis et le sous-tapis, et sont très coupantes.
- Gardez les doigts et les mains loin du dessous des pointes en installant l'appareil pour éviter les blessures ou les dommages.

- 5 Nivelez l'appareil une fois de plus après avoir installé les pointes.
 - Si le tapis est matelassé ou très épais, il peut être nécessaire d'allonger légèrement les

16 INSTALLATION

pieds avant pour installer le bac d'égouttage.



Si vous installez l'appareil sur du tapis :

- Assurez-vous de vérifier et de vider fréquemment le bac d'égouttage.
- N'ouvrez pas l'appareil en plein fonctionnement pour éviter la formation de condensation sur le tapis, ce qui pourrait causer de la moisissure sur la surface.
- Assurez-vous que le fond de l'appareil demeure sec lors du remplissage ou de la vidange des réservoirs d'eau. Gardez l'extérieur des réservoirs d'eau propre et sec pour prévenir la formation de moisissure.

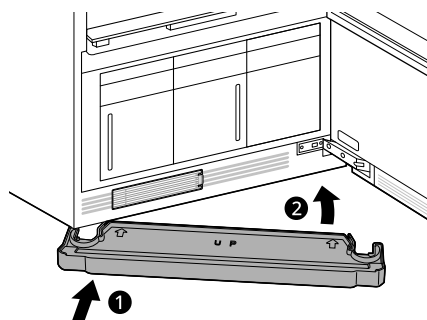

- 3 Pour le détacher, tirez un côté, puis l'autre.
 - Si le bac recueille de l'eau, détachez-le et videz l'eau. Réinstallez ensuite le bac.

⚠ ATTENTION

- N'utilisez pas l'appareil sans installer le bac d'égouttage. Cela pourrait entraîner des dégâts d'eau en cas de fuite.

Inversion du sens d'ouverture de la porte

Il est possible d'inverser le sens d'ouverture de la porte. Cela devrait être fait lors de l'installation par le personnel compétent, si nécessaire.

REMARQUE

- Si le sens d'ouverture de la porte doit être modifié après l'installation, communiquez avec le centre d'information à la clientèle de LG.

Installation des cache-charnières

- 1 Ouvrez la porte de l'appareil.
- 2 Enfoncez un cache-charnière sur l'assemblage de la charnière supérieure présentant un bord plié du côté opposé à la charnière.

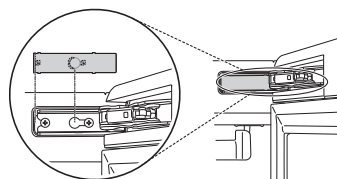

Assemblage du bac d'égouttage

Avant d'utiliser l'appareil, insérez le bac d'égouttage au fond de l'appareil.

- 1 Maintenez le bac de sorte que la flèche et la lettre sur le devant soient face vers le haut.
- 2 Insérez d'abord un côté du bac, puis l'autre. Poussez le bac d'égouttage jusqu'à ce qu'il glisse complètement à l'intérieur.
- 3 Répétez avec le cache-charnière restant sur l'assemblage de la charnière inférieure.

FONCTIONNEMENT

AVERTISSEMENT : pour réduire le risque d'incendie, de décharge électrique ou de blessures, lisez les **CONSIGNES DE SÉCURITÉ IMPORTANTES** avant d'utiliser cet appareil.

Aperçu du fonctionnement

Utilisation de l'appareil

1 Préparez les articles.

- Aucun article sensible à la chaleur ni article pouvant être endommagé par l'exposition à l'eau.
- Placez les articles sur les cintres ou sur l'étagère.
- Fermez les boutons et remontez les fermetures à glissière pour garder les articles sur le cintre mobile et prévenir les dommages.

2 Nettoyez le filtre à charpie et changez la feuille qui se trouve dans le filtre d'arôme.

- Soulevez le filtre et enlevez la charpie du dernier chargement pour obtenir des résultats plus rapides et efficaces. Réinstallez le filtre et vérifiez l'alignement en refermant la grille. N'utilisez pas l'appareil sans mettre le filtre à charpie en place. Si vous utilisez une feuille d'assouplissant dans le filtre d'arôme, remplacez-la après chaque utilisation.

3 Vérifiez les réservoirs d'eau.

- Remplissez le réservoir d'eau, si nécessaire. Videz le réservoir de drainage, si nécessaire. Remplissez le réservoir d'alimentation avec de l'eau propre du robinet afin d'obtenir de meilleurs résultats et de prolonger la durée de vie du produit. N'utilisez pas d'eau distillée et ne réutilisez pas l'eau du réservoir de drainage.

4 Chargez l'appareil.

- Portez attention aux étiquettes d'entretien des tissus et au choix des cycles. Si un vêtement n'est pas approprié au cycle choisi, il pourrait rétrécir ou être très endommagé.

- Retirez tous les cintres vides pour prévenir le bruit, les frottements et les dommages aux vêtements.

5 Mettez l'appareil en marche.

- Appuyez sur le bouton **Marche/arrêt** pour allumer l'appareil.

REMARQUE

- Le panneau de commande est un écran tactile. Lisez les informations suivantes avant de l'utiliser.
 - Tout corps étranger sur le panneau de commande l'empêchera de fonctionner. Essuyez le panneau de commande avant de l'utiliser.
 - Le panneau de commande ne fonctionnera pas si vous l'utilisez alors que vous portez des gants ou avec un autre matériau.

6 Choisissez le cycle désiré.

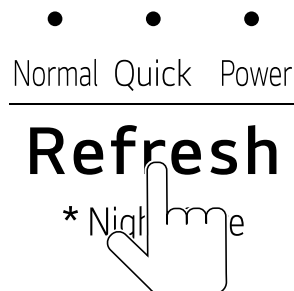

7 Démarrez le cycle.

- Touchez et maintenez le bouton **Démarrer/pause** pour débuter un cycle. Suspendez le cycle à tout moment en touchant de nouveau le bouton **Démarrer/pause**. Si le bouton **Démarrer/pause** n'est pas appuyé dans un délai déterminé, l'appareil s'éteindra et tous les réglages seront perdus.
- N'ouvrez pas la porte pendant un cycle. Si de la vapeur ou de l'air chaud s'échappent, de la condensation peut s'accumuler sur le sol ou les murs, entraînant des dommages ou des moisissures.

18 FONCTIONNEMENT

⚠ ATTENTION

- N'ouvrez pas la porte pendant le fonctionnement. L'air chaud ou la vapeur qui s'échappent pourraient causer des brûlures ou des blessures.
- Ne laissez pas échapper de vapeur ou d'air chaud de l'enceinte pendant le fonctionnement. Ouvrir la porte durant le fonctionnement affecte également le rendement, allonge le temps de coiffage, et entraîne la condensation de l'eau qui peut s'accumuler au sol.

8 Fin du cycle.









- Retirez les articles à la fin du cycle. Laissez la porte ouverte pour permettre à l'air chaud de s'échapper. L'éclairage intérieur s'éteint après 1,5 minute si la porte reste ouverte.









Préparation des charges

Vérification des étiquettes d'entretien des tissus

La plupart des vêtements comportent des étiquettes d'entretien comprenant des instructions sur les soins à apporter aux tissus. Voici quelques-uns des symboles qui sont pertinents lors du choix des articles convenant à l'appareil.

Symboles sur les étiquettes d'entretien

Étiquette	Signification	À vérifier
	Lavage à la main	OK
	Lavage à la machine, cycle normal	OK
	Pressage permanent/tissu infroissable	OK
	Doux/délicats	OK
	Ne pas laver	OK [†]
	Normal	OK
	Pressage permanent/tissu infroissable	OK
	Doux/délicats	OK

Étiquette	Signification	À vérifier
	Ne pas sécher par culbutage	OK
	Ne pas sécher	NON
	Suspendre pour sécher	OK
	Laissez égoutter	OK
	Séchage à plat	OK
	Élevé	OK
	Moyen	OK
	Faible	OK
	Pas de chaleur/séchage à l'air	NON

[†] Certains articles, comme la fourrure et le cuir, qui portent la mention « ne pas laver », peuvent être utilisés avec l'appareil.

Tri des articles

- Pour de meilleurs résultats en matière de soin des tissus, nettoyez toujours ensemble les tissus présentant des exigences d'entretien similaires.
- Les différents tissus ont des exigences d'entretien différentes, et certains tissus ne peuvent pas être traités dans certains programmes ou doivent être traités séparément.

Vérification des articles avant le chargement

Certains articles ne conviennent pas à une utilisation avec l'appareil. L'utilisation d'un cycle non adapté à l'article peut endommager le tissu.

- Vérifiez que toutes les poches sont vides. Des articles comme des trombones, des stylos, de la monnaie, et des clés peuvent endommager l'appareil et vos vêtements.
- N'utilisez pas les cycles du Styler utilisant de la vapeur pour les articles sensibles à la chaleur ou ne convenant pas au lavage avec de l'eau. Utilisez seulement le cycle **Séchage**.
- La fourrure et le cuir (seulement le cuir 100 % naturel) doivent uniquement être traités avec le programme **Soins de la fourrure/du cuir**. Ce programme est téléchargeable.
- Lavez les vêtements très sales ou tachés avant de les mettre dans l'appareil. L'appareil ne

possède pas de fonction de lavage. De la terre meuble ou des taches peuvent être transférées entre les vêtements au cours des cycles.

- Traitez les articles ayant une odeur désagréable dans un chargement distinct. Les odeurs peuvent être transférées entre les articles au cours des cycles.
- Les vêtements doivent être solidement attachés, leurs fermetures à glissière et boutons fermés pour éviter qu'ils tombent du cintre mobile pendant le cycle.
- Ne faites pas sécher d'articles très humides dans l'appareil. Secouez ou essorez bien vos articles avant de les placer dans l'appareil pour sécher. Si de grandes quantités d'eau se retrouvent dans le compartiment intérieur, les résultats de traitement pourraient être affectés ou l'appareil pourrait être endommagé.

Vérification des articles avant chaque charge

Vérification du filtre à charpie

Assurez-vous toujours que le filtre à charpie est propre avant de commencer une nouvelle charge; un filtre à charpie bouché augmentera le temps de traitement.

- 1 Déposez le cache du filtre **1** et le filtre à charpie **2**.

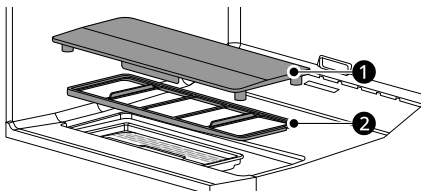

- 2 Brossez le filtre à charpie avec une brosse souple ou nettoyez-le avec un aspirateur.
 - Si le filtre à charpie est déchiré ou endommagé, remplacez-le par un nouveau filtre.

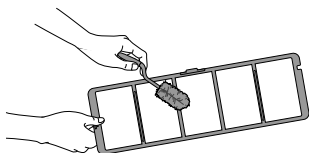

- 3 Réinstallez correctement le filtre à charpie **2** et son cache **1**.

- Installez le cache du filtre à charpie en orientant la flèche (▽) vers l'avant de l'appareil.

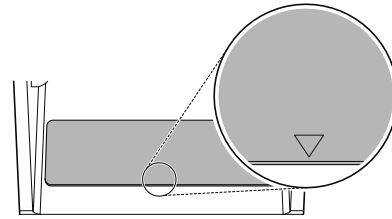

Vérification de la feuille d'arôme

Insérez une feuille d'arôme, utilisez-la à 2 ou 3 reprises, puis remplacez-la par une neuve. Si vous souhaitez un arôme riche, remplacez la feuille après 1 ou 2 utilisations.

- 1 Déposez le cache du filtre à charpie.

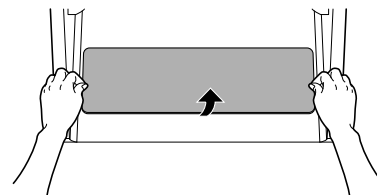

- 2 Déposez le filtre d'arôme **1** situé à l'arrière du cache du filtre à charpie **2**.

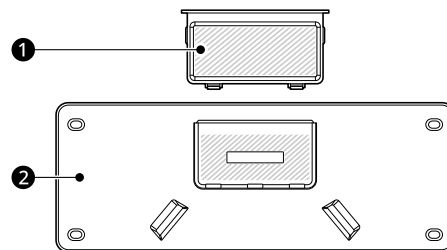

- 3 Ouvrez le filtre d'arôme, insérez une feuille d'arôme et refermez le filtre d'arôme.

20 FONCTIONNEMENT

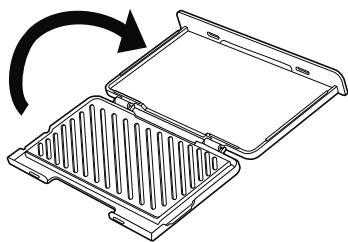

4 Insérez le filtre d'arôme à l'arrière du cache du filtre à charpie.

5 Réinstallez correctement le cache du filtre à charpie sur ce dernier.

- Installez le cache du filtre à charpie en orientant la flèche (▽) vers l'avant de l'appareil.

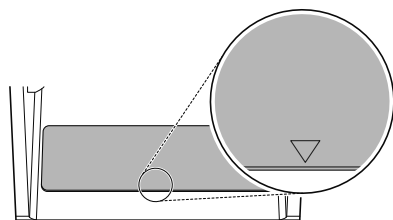

REMARQUE

- Pour profiter de votre senteur préférée, vaporisez 4 ou 5 fois du parfum sur un tampon en coton, puis placez-le dans le filtre d'arôme. Cependant, la force de la senteur peut varier en fonction de la fragrance.

Vérification des réservoirs d'eau

Vérifiez le niveau d'eau des réservoirs avant l'utilisation. Le réservoir d'alimentation en eau doit être rempli d'eau avant d'utiliser l'appareil. L'appareil ne fonctionne pas sans eau. Le réservoir de drainage de l'eau doit être vidé avant chaque utilisation.

1 Tirez la poignée du réservoir vers l'avant et retirez les réservoirs de l'appareil. Vérifiez le niveau d'eau dans les réservoirs.

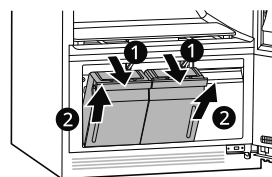

2 Assurez-vous que le réservoir d'alimentation est rempli d'eau.

- Le réservoir d'eau plein peut être utilisé environ quatre fois, selon les cycles utilisés.
- Pour obtenir des résultats optimaux et prolonger la durée de vie du produit, utilisez de l'eau propre du robinet ou de l'eau embouteillée. N'utilisez pas d'eau distillée ou ne réutilisez pas l'eau du réservoir de drainage.
- Lors de la première utilisation de l'appareil, les 2/3 de l'eau contenue dans le réservoir d'alimentation entièrement rempli sont utilisés. Une plus petite quantité d'eau est utilisée dans les cycles suivants.

⚠ ATTENTION

- Utilisez seulement de l'eau pour remplir le réservoir d'alimentation en eau. Toute autre substance, comme du détergent ou un assouplissant pour tissu, peut endommager l'appareil.
- Utilisez uniquement de l'eau propre du robinet ou de l'eau embouteillée. Des matières étrangères dans l'eau peuvent réduire la durée de vie de l'appareil.
- N'utilisez pas d'eau distillée. Le capteur d'eau pourrait ne pas fonctionner.
- Ne réutilisez pas l'eau du réservoir de drainage pour remplir le réservoir d'alimentation en eau.

3 Assurez-vous que le réservoir de drainage de l'eau est vide.

4 Le réservoir de drainage de l'eau sera rempli après environ trois utilisations. Le réservoir se remplit plus rapidement au cours des cycles de traitement. L'appareil ne fonctionnera pas si le réservoir de drainage de l'eau est plein.

- Le réservoir de drainage peut subir une légère décoloration au fil du temps. Ceci est normal et n'aura aucune incidence sur l'efficacité du produit.

Chargement de l'appareil

⚠ AVERTISSEMENT

- Les objets inflammables comme des briquets ou des allumettes peuvent s'enflammer et provoquer un incendie. Enlevez-les des poches pour éviter un incendie, une explosion ou la mort.
- Ne traitez jamais les vêtements qui ont été exposés à l'huile, à l'essence ou à d'autres substances inflammables. Le non-respect de cet avertissement peut entraîner un incendie, une explosion ou la mort.

Article	Comment le retoucher
Casquette, chapeau	Étagère
Jouets en peluche	
Oreiller	
Chandail	
Tricot	
Vêtements pour bébés	

FRANÇAIS

Choix d'une méthode de traitement

Article	Comment le retoucher
Veston de tailleur, blazer	Cintre mobile
Veston, veste (courte)	
Veston (long)	
Robe (courte)	Cintre mobile après avoir retiré l'étagère
Robe (longue)	
Jupe	Cintre mobile
Couverture légère, jetée	
Couverture de bébé	
Pantalon (sans pli)	
Shorts	
Vêtements pour enfants	
Écharpe	Cintre mobile ou étagère
Cravate	
Châle	
Lingerie	Cintre mobile ou étagère (si le tissu est délicat)
Chemise, chemisier	
Pantalons (avec pli)	Dispositif de soin des plis de pantalon

Cintre mobile

Accrochez les vêtements sur le cintre mobile en utilisant les cintres fournis avec l'appareil ou utilisez tout cintre en plastique ou métallique pouvant s'insérer parfaitement dans les indentations du cintre mobile.

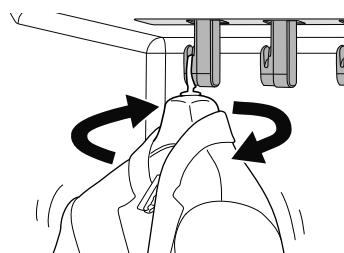

- Utilisez le cintre mobile pour les tailleurs, les manteaux, les vestes, les chemisiers, les robes, les jupes et les pantalons exempts de plis. Utilisez le dispositif de soin des plis de pantalon pour créer les plis de pantalon.
- Tout ce qui peut être bien placé sur un cintre et soumis à la vapeur ou séché sans présenter ensuite les marques d'un cintre ou tout autre dommage peut être placé sur le cintre mobile.
- Traitez les chandails ou les tricots sur l'étagère pour éviter les marques de cintre.
- Placez les vêtements de façon à ce qu'ils ne touchent pas les côtés ou l'arrière de l'armoire, si cela est possible. Il est possible que de la condensation se forme sur la surface intérieure de l'armoire, laissant humides les éléments en contact avec la surface à la fin du cycle.
- Le cintre mobile se déplacera même si l'étagère seule est en cours d'utilisation.
- Un cintre ordinaire en métal ou en plastique peut être utilisé si l'épaisseur du crochet est inférieure à 5/32 po (4 mm). Le crochet doit bien s'insérer dans l'indentation du cintre mobile. Un ajustement trop lâche peut entraîner des

22 FONCTIONNEMENT

vibrations, du bruit et des dommages aux vêtements.

⚠ ATTENTION

- Retirez les cintres vides du cintre mobile et placez-les sur l'étagère avant de commencer un cycle. Les cintres vides peuvent provoquer un bruit inutile, de la friction et des dommages aux tissus.
- Ne vous appuyez pas sur le cintre mobile et ne le tirez pas.
- Suspendez les cintres dans la même direction sur le cintre mobile pour éviter les collisions.
- Ne laissez pas les enfants jouer avec le cintre mobile ou s'y accrocher. L'appareil pourrait basculer, entraînant des dommages ou des blessures.

Utilisation du cintre mobile

- 1 Insérez les cintres dans les fentes et tirez-les vers le bas pour fixer parfaitement le crochet.
 - Les crochets doivent bien s'insérer dans les fentes pour empêcher le bruit, les vibrations ou les dommages que pourraient subir les articles au cours du fonctionnement.

REMARQUE

- Ne surchargez pas l'appareil. Moins il y a d'articles, plus efficace est le traitement. Les articles qui touchent les côtés de l'appareil peuvent récolter la condensation de l'appareil et ne pas être traités complètement.

Utilisation des cintres

Les cintres qui accompagnent l'appareil doivent être utilisés avec l'appareil seulement. Tout cintre en plastique ou en métal disposant d'un crochet de moins de 5/32 po (4 mm) d'épaisseur pouvant s'insérer à l'intérieur des indentations du cintre mobile peut être utilisé dans l'appareil.

- N'utilisez pas les cintres avec de la laine, des tricots ou de la lingerie délicate. Les vêtements peuvent s'étirer ou conserver des marques de cintre.
- Des plis pourraient apparaître à l'arrière du col sur certains vêtements.
- Retirez les cintres vides ou rangez-les sur l'étagère pendant le fonctionnement.

- Attachez les boutons et refermez les fermetures à glissière sur les vêtements pour les empêcher de tomber des cintres pendant le fonctionnement. Fixez la région du cou avec de la ficelle de coton s'il n'y a pas de bouton ni de fermeture à glissière.
- Retirez ou rangez l'étagère lorsque vous suspendez des articles longs pour éviter qu'ils se froissent.
- Accrochez les vêtements longs à gauche afin qu'ils ne touchent pas la buse à vapeur (au centre).

- 1 Sélectionnez un cintre approprié.
 - Choisissez le cintre de l'appareil qui correspond à l'article que vous accrochez.
- 2 Attachez les boutons et refermez les fermetures à glissière sur tous les vêtements, puis accrochez-les sur les cintres.
 - Cela permet d'éviter que les vêtements tombent ou se froissent durant le cycle. Pour les vêtements n'ayant aucun bouton ou aucune fermeture à glissière, fixez-les avec une ficelle de coton autour du col.



⚠ ATTENTION

- Si le vêtement contient de petits accessoires (comme des bretelles de chemisiers, de robes, etc.), veuillez les retirer si possible avant l'utilisation. S'ils ne peuvent pas être retirés, veuillez les fixer pour éviter qu'ils ne tombent. Les accessoires pourraient tomber à l'intérieur du produit et causer des dysfonctionnements.

- 3 Placez les cintres dans les fentes du cintre mobile.

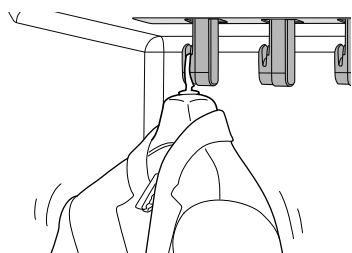

⚠ ATTENTION

- N'accrochez aucun vêtement sur le support de cintres lorsque vous utilisez un cycle du Styler.

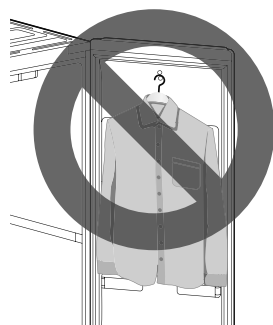

Dispositif de soin des plis de pantalon

Le **Soins pli de pantalon** vous aide à éliminer les plis causés par l'usage quotidien tout en marquant le pli à l'avant et à l'arrière du pantalon.

⚠ ATTENTION

- Lorsque vous utilisez le **Soins pli de pantalon**, ouvrez complètement la porte du produit. Sinon, vous risquez de heurter et d'endommager le produit en ouvrant et en fermant le **Soins pli de pantalon**.
- Ne tirez pas avec force sur les **Pinces à pantalon**. Vous risqueriez d'endommager le produit.
- Ne vous penchez pas sur la porte du dispositif de soin des plis de pantalon et n'y accrochez pas d'objets lourds. L'appareil pourrait basculer, entraînant des dommages ou des blessures.
- Ne laissez pas les enfants jouer avec la porte du dispositif de soin des plis de pantalon ou s'y accrocher. L'appareil pourrait basculer, entraînant des dommages ou des blessures.
- Gardez les doigts hors des zones de points de pincement lors de la fermeture du dispositif de

soin des plis du pantalon. Surveillez les enfants à proximité pour prévenir les blessures.

REMARQUE

- Les pantalons peuvent être pressés pendant le rafraîchissement d'autres articles au cours du même cycle.
- Pour obtenir de meilleurs résultats, utilisez le cycle **Soins pli de pantalon**, conçu pour le dispositif de soin des plis de pantalon. Vous pouvez ajouter ce cycle à l'aide de l'option **Modifier la liste des cycles** dans **Paramètres**.

- 1 Tirez sur le bas du dispositif **Soins pli de pantalon** pour l'ouvrir.

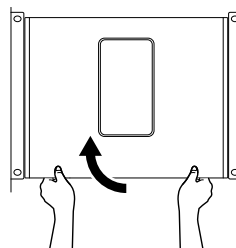

- 2 Ouvrez les **Attaches pour pantalon ①** à gauche et à droite.

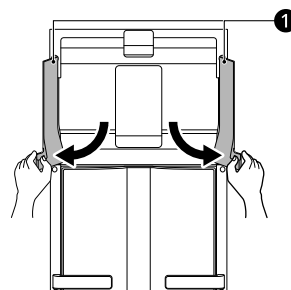

- 3 Poussez le pantalon dans le **Support d'attaches pour pantalon ②**. Insérez le pantalon dans les **Pinces pour les plis de pantalon ③** à gauche et à droite, puis tirez sur chaque côté du pantalon pour aplatir les plis.

24 FONCTIONNEMENT

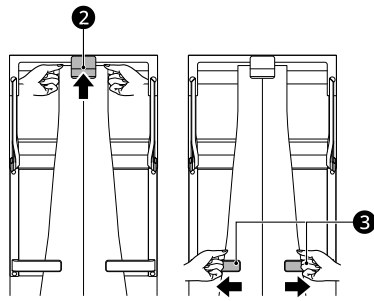

4 Fermez successivement les **Attaches pour pantalon** ① à gauche et à droite, une à la fois.

- Si vous fermez les **Attaches pour pantalon** en même temps, des plis risquent de se former sur le pantalon.

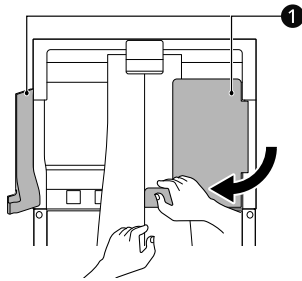

5 Fermez la porte du dispositif **Soins pli de pantalon**.

REMARQUE

- L'efficacité de l'élimination des plis peut varier selon le tissu.
- Pour sécher un pantalon, accrochez-le sur le cintre mobile.
- N'utilisez pas le **Soins pli de pantalon** avec des vêtements courts, par exemple un short. Accrochez ces vêtements sur le cintre mobile.
- Si le pantalon dépasse le joint en caoutchouc gris, il risque de se plisser ou le produit pourrait dysfonctionner. Vérifiez qu'il ne le dépasse pas avant d'utiliser le produit.

Étagère

Utilisez l'étagère pour les vêtements ou autres articles difficiles à accrocher ou risquant d'être endommagés si vous les traitez sur un cintre.

⚠ ATTENTION

- Ne laissez pas les enfants grimper sur l'étagère ou s'y suspendre. L'étagère pourrait tomber ou

l'appareil pourrait basculer, entraînant des dommages ou des blessures.

- Ne placez pas d'objets lourds sur l'étagère et ne l'utilisez pas pour ranger des objets. L'étagère pourrait tomber, entraînant des dommages ou des blessures.

REMARQUE

- Utilisez l'étagère pour les chandails, les tricotés, la lingerie ou les chemisiers délicats qui peuvent montrer des marques de cintre, s'étirer ou subir d'autres dommages si on les suspend pour sécher.
- Pour de meilleurs résultats lors du traitement, n'empilez pas d'articles sur l'étagère. Traitez les articles de façon individuelle ou déposez-les côte à côte, mais en laissant de l'espace entre chacun d'entre eux.
- Selon le type de vêtement, l'étagère peut également laisser des marques.
- Lorsque vous ne l'utilisez pas, rangez l'étagère sur les supports installés dans la porte.
- Placez les articles sur l'étagère de façon à ce qu'ils ne touchent pas les côtés ou l'arrière de l'appareil, si cela est possible. Il est possible que de la condensation se forme sur la surface intérieure de l'appareil, laissant humides les éléments en contact avec la surface à la fin du cycle.

Assemblage de l'étagère

- 1 Placez les rainures à gauche et à droite de l'étagère ① sur le support ② de celle-ci.
 - Si vous ne positionnez pas l'étagère correctement, elle risque de tomber pendant l'utilisation du produit et d'endommager des accessoires.

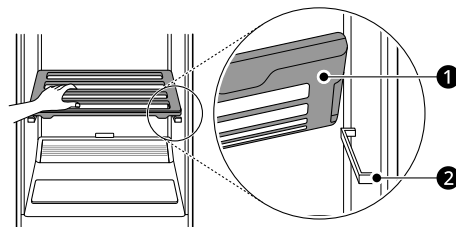

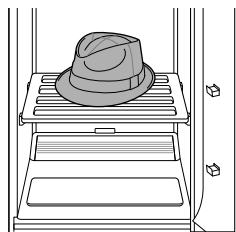

- 2** Lorsque le traitement est terminé, accrochez l'étagère sur son support, dans la porte, jusqu'à la prochaine utilisation.

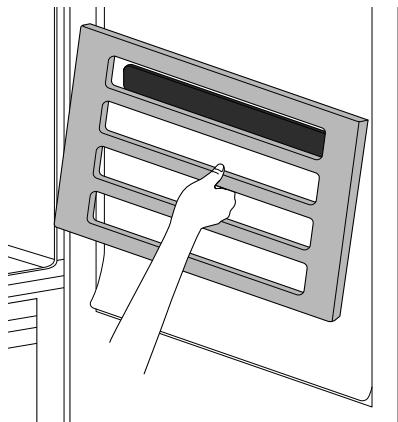

Utilisation du cintre arrondi

Le cintre arrondi est équipé de coussinets antidérapants et d'une large zone au niveau des épaules pour mieux conserver la forme des vêtements. Utilisez-le avec des vêtements légers ou fins, par exemple en tricot.

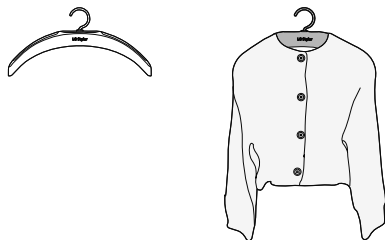

⚠ ATTENTION

- Lorsque le vêtement a un col, celui-ci risque de se plisser. Par conséquent, utilisez le cintre basique du Styler.

26 FONCTIONNEMENT

Panneau de commande

Le panneau de commande répond au toucher en utilisant l'électricité statique. Il suffit de l'effleurer pour le faire fonctionner. Utilisez un chiffon lors du nettoyage des commandes pour éviter de toucher et d'activer les boutons. Les boutons peuvent ne pas réagir s'ils comportent des substances étrangères, si vous portez des gants ou si vous exercez une pression à travers un tissu.

Caractéristiques du panneau de commande

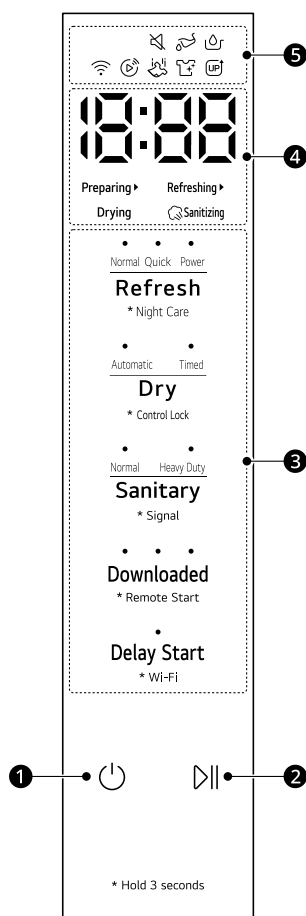

1 Marche/arrêt Button

- Appuyez sur le bouton **Marche/arrêt** pour mettre l'appareil sous tension ou hors tension. Lorsque le cycle est terminé, l'appareil s'éteint automatiquement après quelques secondes si vous n'appuyez sur aucun bouton.
- Appuyez sur le bouton **Marche/arrêt** au moins 1 seconde pour arrêter le produit pendant l'utilisation.
 - Pour allumer ou éteindre l'appareil lorsque la porte est ouverte, appuyez sur le bouton **Marche/arrêt** et maintenez-le enfoncé pendant au moins trois secondes.

REMARQUE

- Le fait d'appuyer sur le bouton **Marche/arrêt** pendant un cycle annulera ce cycle et les réglages seront perdus.

2 Démarrer/pause Button

- Touchez et maintenez le bouton enfoncé pour démarrer le cycle sélectionné. Si l'appareil est en fonction, touchez pour mettre le cycle en pause sans perdre les réglages en cours.

REMARQUE

- Lorsque l'appareil est en pause, l'alimentation s'éteint automatiquement après un certain temps pour des raisons de sécurité.

3 Programmes et options

- Appuyez sur le centre du bouton de programme pour sélectionner le programme désiré. La partie supérieure du cycle sélectionné s'allume.

4 Affichage du temps & Indicateur d'étape

- Cet écran affiche le temps restant estimé et l'étape actuelle du cycle de soin.

5 Indicateurs d'options et d'alertes

- L'écran affiche les paramètres, options et messages d'état. Lorsque l'appareil est allumé, les paramètres par défaut s'affichent à l'écran.

Indicateurs d'options et d'alertes

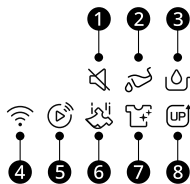

- ❶ : s'allume lorsque vous activez la fonction Signal.
- ❷ : s'allume lorsque le réservoir de vidange est absent ou plein d'eau. Vérifiez le réservoir de vidange.
- ❸ : s'allume lorsque le réservoir d'approvisionnement est absent ou manque d'eau. Vérifiez le réservoir d'alimentation.
- ❹ : s'allume lorsque l'appareil est connecté au réseau **Yoga Wear Refresh** de la maison.
- ❺ : s'allume lorsque l'appareil peut être commandé à distance.
- ❻ : s'allume lorsque l'appareil détecte que des vêtements sont tombés.
 - Selon les conditions d'installation du couvercle du filtre et la propreté interne (filtre à peluches, surface miroir sous le couvercle, etc.), la fonction de détection peut ne pas fonctionner.
 - Si des vêtements sont détectés sur le sol, le cycle est arrêté si ceux-ci risquent d'être endommagés par la vapeur. Autrement, le cycle se poursuit.
 - Raccrochez les vêtements tombés sur le sol. Fermez tous les boutons et fermetures éclair afin d'éviter que les vêtements ne tombent des cintres pendant le fonctionnement. Fixez les vêtements sans boutons ni fermetures éclair à l'aide d'un fil de coton autour du col.
- ❼ : s'allume lorsque la fonction Cycle de nuit est activée.
- ❽ : s'allume à la mise sous tension s'il existe une nouvelle fonctionnalité à mettre à jour.

REMARQUE

- Il se peut que les boutons tactiles se déclenchent sans intervention physique, simplement en réponse à l'électricité statique du corps humain ou d'un objet sous tension à proximité.
- Les boutons tactiles s'actionnent d'un léger contact du doigt. Il est inutile d'appuyer fort.

28 FONCTIONNEMENT

Tableau des cycles

Les cycles sont conçus pour correspondre à une variété de situations. Sélectionnez le cycle et le réglage qui correspondent le mieux au contenu de la charge et aux résultats désirés afin d'obtenir un rendement optimal et un meilleur entretien des tissus.

Guide des cycles de traitement

Rafrâichissement

Cycle	Détails
Rafrâichissement normal	Utilisez-le pour un stylage pratique.
Rafrâichissement rapide	Utilisez-le pour réduire les plis ou odeurs sur les vêtements en peu de temps.
Rafrâichissement rythmé	Utilisez-le pour un stylage puissant.

Séchage

Cycle	Détails
Séchage automatique	Utilisez-le pour sécher automatiquement les vêtements selon leur état.
Séchage minuté	Réglez un temps de séchage pour les vêtements lavés et séchés par essorage en machine. <ul style="list-style-type: none">• La durée par défaut est de 30 minutes. Appuyez plusieurs fois sur le bouton Séchage pour augmenter celle-ci jusqu'à 3 heures.

Sanitaire

Cycle	Détails
Santé normale	Utilisez-le pour un nettoyage hygiénique des vêtements.
Sanitaire robuste	Utilisez-le pour l'assainissement sanitaire des vêtements.

Téléchargement

Cycle	Détails
Déshumidification de la pièce	<p>Appuyez une fois sur le bouton Téléchargement pour sélectionner le cycle Déshumidification de la pièce et afficher la durée du cycle. Pour déshumidifier la pièce où l'appareil est installé.</p> <ul style="list-style-type: none">• La durée de Déshumidification de la pièce peut être réglée à 2 heures en appuyant sur le bouton Téléchargement.• Le témoin du réservoir de vidange s'allumera avec une alarme si le réservoir est plein. Videz le réservoir de vidange et appuyez sur le bouton Démarrer/pause pour continuer la Déshumidification de la pièce.• La méthode d'utilisation de la Déshumidification de la pièce diffère selon que la fonction de ventilation automatique est activée ou non. Veuillez vous référer à la méthode d'utilisation ci-dessous et utiliser la Déshumidification de la pièce.<ul style="list-style-type: none">- Fermez la porte de l'appareil et démarrez le cycle. <p>REMARQUE</p> <ul style="list-style-type: none">• Si des vêtements se trouvent dans l'appareil, la performance de déshumidification peut être réduite. Retirez les vêtements de l'appareil et utilisez le programme de déshumidification intérieure.• Videz le réservoir de drainage avant d'utiliser la déshumidification.• La température ambiante pourrait augmenter en raison de l'air sortant de l'appareil.• Si l'humidité ambiante est trop basse, la déshumidification peut s'arrêter automatiquement.• Le cycle de Déshumidification de la pièce n'est pas conçu pour l'entreposage.
Rafraîchissement doudoune	<p>Appuyez deux fois sur le bouton Téléchargement pour sélectionner le cycle Rafraîchissement doudoune et afficher la durée du cycle. Utilisez-le pour redonner du volume aux manteaux rembourrés et les rendre doux.</p> <p>REMARQUE</p> <ul style="list-style-type: none">• Ajouter plusieurs articles volumineux peut nuire à la performance de séchage. Ajoutez seulement une pièce à la fois pour obtenir de meilleurs résultats.

30 FONCTIONNEMENT

Cycle	Détails
<p>Soins de la fourrure/du cuir</p>	<p>Appuyez trois fois sur le bouton Téléchargement pour sélectionner le cycle Soins de la fourrure/du cuir et afficher la durée du cycle. Utilisez-le pour éliminer l'humidité et la poussière de la fourrure ou du cuir, et pour conserver le volume de la fourrure comprimée lors de l'entreposage ou de l'usage quotidien.</p> <p>REMARQUE</p> <ul style="list-style-type: none"> • Appliquez les méthodes d'entretien recommandées par le fabricant de la fourrure/du cuir. • Ce cycle ne peut éliminer les taches ni remettre la fourrure/cuir à neuf au niveau d'un service professionnel. • Utilisez seulement un vêtement en fourrure à la fois. Sinon, la fourrure risque de s'agglomérer. • Si les vêtements ont été humidifiés par la neige ou la pluie, essuyez-les avec un chiffon sec avant d'utiliser le cycle afin d'éviter que les fibres de poils ne s'agglomèrent. • Pour éviter que les odeurs ne pénètrent le tissu, exécutez le programme Santé normale deux à trois fois avant d'utiliser le programme Soins de la fourrure/du cuir, ajoutez une feuille parfumée, puis lancez le cycle. • Boutonnez complètement les vêtements ou remontez leur fermeture à glissière avant de les accrocher sur les cintres mobiles. Sinon, ils pourraient glisser des cintres et s'abîmer.

⚠ ATTENTION

- Suivez les instructions d'entretien recommandées par le fabricant de la fourrure/du cuir. Sinon, la fourrure risque de s'agglomérer.
- Si les vêtements sont trempés par la neige ou la pluie, essuyez-les avec une serviette sèche avant d'utiliser le cycle. Sinon, la fourrure risque de s'agglomérer.
- Les jeans peuvent se déteindre, accrochez-les à un cintre pour pantalon, puis accrochez celui-ci sur le cintre mobile.
- Utilisez un cycle destiné aux vêtements délicats que la vapeur pourrait endommager (fourrure/cuir, cachemire/laine, mousseline, lin, etc.).
- Certaines odeurs peuvent être difficiles à faire disparaître. Les odeurs des substances huileuses peuvent rendre difficile la pénétration de la vapeur. Les odeurs incrustées dans les vêtements rangés durant une longue période peuvent aussi être difficiles à faire disparaître.
- La durée des cycles peut varier en fonction de l'environnement d'utilisation, y compris la température de l'eau.
- Il est possible que les vêtements très épais ne soient pas uniformément secs à la fin du cycle.
- La durée du traitement peut être plus longue pour les vêtements mouillés qui n'ont pas été séchés par essorage.

REMARQUE

- Avant de traiter un vêtement, consultez la section **Guide d'entretien des tissus** de ce manuel ainsi que l'étiquette d'entretien des tissus sur le vêtement.
- Des plis peuvent subsister sur certains articles. Les plis causés par un long entreposage peuvent être difficiles à réduire. Les plis sur le coton ou le lin peuvent ne pas disparaître complètement. Repassez après le programme, si désiré.

Guide d'entretien des tissus

Tissus et vêtements	Cycle			
	Rafraîchissement		Sanitaire	Séchage
	Plis	Odeurs		
Coton Serviettes, chaussettes, sous-vêtements, jeans, vêtements de sport, t-shirts, couvertures		●	●	●
Lin, chanvre, ramie Vêtements d'été, nappes		●	●	●
Alpaga, poil de chameau, cachemire Vestes, tailleurs	● [†]	● [†]	● [†]	● [†]
Écharpes, tricots		● [†]		●
Fourrure, cuir Manteaux, écharpes	• Traitez les vêtements en fourrure ou en cuir avec un cycle Soins de la fourrure/du cuir . Le cuir doit impérativement être 100 % naturel (pas de cuir artificiel).			
Soie Cravates, rubans, foulards, blouses, velours de soie/peluche	• Utilisez uniquement le cycle téléchargé Rafraîchissement soie (séchage à basse température).			
Laine Chandails, tricots		● [†]		●
Manteaux d'hiver, tailleurs, vêtements de sport, uniformes	●	●	●	●
Acétate Doublures de tailleur, chemisiers, cravates, pyjamas	●	●	●	●
Acrylique Sous-vêtements thermiques, tricots	●	●	●	●
Nylon Bas, lingerie, maillots de sport, rideaux	●	●	●	●
Polyuréthane (moins de 5 %) Vêtements extensibles	●	●	●	●
Rayonne Doublure de tailleur	●	●	●	●

† Vérifiez les étiquettes d'entretien des tissus des vêtements avant d'utiliser l'appareil.

REMARQUE

- Les tissus peuvent avoir une grande variété de poids et de finitions, et peuvent avoir des exigences d'entretien différentes. Il est difficile de les couvrir de manière adéquate dans ce manuel. Avant d'utiliser l'appareil avec un article quelconque, vérifiez l'étiquette d'entretien.

32 FONCTIONNEMENT

REMARQUE

- Les cycles **Rafraîchissement** ou **Sanitaire** ne doivent pas être utilisés avec les articles qui ne sont pas résistants à la décoloration, qui sont sensibles à la chaleur ou qui ne conviennent pas au lavage à l'eau. Effectuez un test de tache d'eau sur un petit endroit peu visible (une couture intérieure) pour déterminer si le tissu est résistant à la décoloration. Pour obtenir plus d'information, consultez le fabricant du vêtement, un professionnel du nettoyage à sec ou un guide d'entretien des tissus plus détaillé.
 - L'utilisation de l'appareil pour des articles détrempés ou qui ne résistent pas à la décoloration peut endommager les articles et tacher l'intérieur de l'appareil. Ces taches n'affecteront pas le fonctionnement de l'appareil. Utilisez du dentifrice pour enlever les taches à l'intérieur de l'appareil.
 - L'appareil ne possède pas de fonction de lavage. Lavez les articles souillés avant d'utiliser l'appareil.
-

Paramètres

Options et autres fonctionnalités

- 1 Appuyez sur le bouton **Paramètres**.
- 2 Appuyez sur l'option ou la fonction de votre choix.

Démarrage Différé

Utilisez cette fonction pour retarder l'heure de début du cycle.

- Pour annuler le retardement, appuyez sur le bouton **Démarrage Différé** et sélectionnez **Annuler le démarrage différé**.

REMARQUE

- Vous pouvez régler le temps de retardement entre 3 et 19 heures, par incréments d'une heure.
- Si vous changez de cycle après avoir réglé **Démarrage Différé**, cette fonction est annulée.

Cycle de Nuit

Servez-vous de cette fonction afin de ranger des articles pour la nuit ou quand les articles ne peuvent pas être retirés immédiatement après la fin d'un cycle. La fonction diffuse de l'air chaud de façon régulière pour empêcher la condensation, de sorte que les vêtements restent au chaud et au sec jusqu'à ce qu'ils soient retirés.

- 1 Appuyez sur le bouton **Marche/arrêt**.
- 2 Choisissez le cycle désiré.
- 3 Appuyez sur le bouton **Paramètres**.
- 4 Appuyez sur le bouton **Cycle de Nuit**.
- 5 Appuyez sur le bouton **Démarrer/pause** pendant au moins 1 seconde.
 - Lorsque la fonction **Cycle de Nuit** s'exécute, appuyer sur le bouton **Marche/arrêt** ou ouvrir la porte annule la fonction **Cycle de Nuit**.

REMARQUE

- Lorsque de l'air chaud est généré, il est normal que vous entendiez parfois du bruit.

Verrouillage des commandes

Utilisez cette fonction pour prévenir toute utilisation non désirée de l'appareil ou pour conserver vos réglages intacts pendant que l'appareil est en marche.

- Lorsque les commandes sont verrouillées, « **Verrouillage des commandes activé** » s'affiche sur l'écran tactile. Si vous actionnez d'autres boutons avant que « **Verrouillage des commandes activé** » s'affiche, la fonction n'est pas activée.

Désactivation de la fonction Verrouillage des commandes

- 1 Quand vous touchez l'écran ou le bouton **Démarrer/pause, Paramètres** ou **Disposition** alors qu'il est verrouillé, l'écran de déverrouillage des boutons s'affiche.
- 2 Appuyez sur l'icône  pendant 3 secondes.

REMARQUE

- La fonction ne verrouille pas la porte.
- La fonction demeure activée même en cas de panne de courant électrique.
- Une fois réglé, le verrouillage des commandes reste actif jusqu'à ce qu'il soit désactivé manuellement. La fonction doit être désactivée pour exécuter un autre cycle.

Opération à distance

Avec l'application **LG ThinQ**, vous pouvez utiliser un téléphone intelligent pour commander votre appareil à distance.

- Pour utiliser la fonction **Opération à distance**, consultez la section **FONCTIONS INTELLIGENTES**.

Yoga Wear Refresh

Sert à configurer la connexion Wi-Fi. Lorsque le Wi-Fi est activé, l'icône Wi-Fi s'affiche à l'écran.

Carillons

Le volume des sons de notification et des sons des boutons peut être réglé de faible à très fort.

34 FONCTIONNEMENT

- Le volume par défaut est **Très bruyant** (très fort) et peut être ajusté.
 - Volume : **Pas de son, Silencieux, Normal, Bruyant, Très bruyant**

Réinitialiser les paramètres

Sélectionnez cette option pour supprimer toutes les données enregistrées et rétablir les paramètres par défaut.

FONCTIONS INTELLIGENTES

Application LG ThinQ

L'application **LG ThinQ** vous permet de communiquer avec l'appareil à l'aide d'un téléphone intelligent.

Caractéristiques de l'application LG ThinQ

Communiquez avec l'appareil depuis un téléphone intelligent à l'aide des caractéristiques intelligentes pratiques.

- **Surveillance de la consommation d'énergie[†]**
 - Cette fonctionnalité aide à effectuer le suivi de la consommation énergétique de l'appareil, qui varie en fonction des cycles et des options sélectionnés.
- **Opération à distance**
 - Commandez l'appareil à distance ou vérifiez le temps restant au cycle à l'aide de l'application **LG ThinQ**.

REMARQUE

- Lorsque la fonction **Opération à distance** est activée, vous pouvez lancer un cycle à l'aide de l'application **LG ThinQ**. Si le cycle ne s'amorce pas, l'appareil retardera le démarrage jusqu'à ce que l'appareil soit éteint à distance ou que la fonction **Opération à distance** soit désactivée.
- Si la porte est ouverte, la fonction **Opération à distance** est désactivée.

• Messages automatisés

- Lorsque le cycle est terminé ou si l'appareil éprouve des problèmes, vous recevrez un message automatisé.

• Smart Diagnosis^{MC}

- Cette fonction fournit des renseignements utiles pour diagnostiquer et résoudre les problèmes avec l'appareil en se basant sur le profil d'utilisation.

• Paramètres

- Cette fonctionnalité vous permet de régler diverses options de l'appareil et de l'application.

[†] Cette fonctionnalité est offerte sur certains modèles seulement.

REMARQUE

- Dans les cas suivants, vous devez mettre à jour les informations réseau pour chaque appareil dans l'application **LG ThinQ** sous **Cartes de l'appareil > Réglages > Changer de réseau**.
 - le routeur sans fil est modifié
 - le mot de passe du routeur sans fil est modifié
 - le fournisseur de services Internet est changé
- Cette information est à jour au moment de la publication. L'application est sujette à des modifications à des fins d'amélioration du produit, et ce, sans que l'utilisateur en soit avisé.

FRANÇAIS

Installation de l'application LG ThinQ et branchement d'un appareil LG

Modèles dotés d'un code QR

Balayez le code QR apposé sur le produit à l'aide de l'appareil photo ou d'une application de lecteur de code QR sur votre téléphone intelligent.

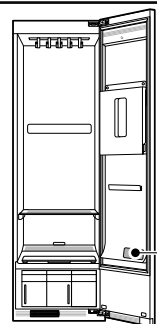

Modèles sans code QR

- 1 À partir d'un téléphone intelligent, cherchez et installez l'application **LG ThinQ** dans la boutique Google Play ou l'App Store d'Apple.
- 2 Exécutez l'application **LG ThinQ** et connectez-vous avec votre compte existant ou créez un compte LG.

36 FONCTIONS INTELLIGENTES

- 3** Appuyez sur le bouton d'ajout (+) sur l'application **LG ThinQ** pour connecter votre appareil LG. Suivez les instructions dans l'application pour terminer le processus.

REMARQUE

- Il se peut que l'on vous demande de fournir un mot de passe pour vous connecter au réseau LG (et non à votre réseau domestique) pendant la configuration du Wi-Fi. Le mot de passe est constitué des quatre derniers caractères du nom du réseau, répétés deux fois, sans espace. Par exemple, si le nom du réseau est LG_XXXX_8b92, vous devez saisir 8b928b92 comme mot de passe. Le mot de passe est sensible à la casse et les quatre derniers caractères sont uniques à votre appareil.
- Pour vérifier l'état de la connexion Wi-Fi, assurez-vous que l'icône  qui se trouve sur le panneau de commande est allumée.
- L'appareil prend seulement en charge les réseaux Wi-Fi de 2,4 GHz. Pour vérifier la fréquence de votre réseau, contactez votre fournisseur de services Internet ou reportez-vous au manuel de votre routeur sans fil.
- **LG ThinQ** n'est pas responsable des problèmes de connexion au réseau ou des défauts, dysfonctionnements ou erreurs causés par la connexion au réseau.
- Si l'appareil a des difficultés à se connecter au réseau Wi-Fi, il est peut-être trop loin du routeur. Procurez-vous un répéteur de signal Wi-Fi (amplificateur de signal) pour améliorer la force du signal Wi-Fi.
- La connexion Wi-Fi peut ne pas se faire ou être interrompue à cause de l'environnement du réseau domestique.
- La connexion réseau peut ne pas fonctionner correctement selon le fournisseur de services Internet.
- L'environnement sans fil peut causer un ralentissement du fonctionnement du réseau sans fil.
- Si l'appareil ne peut pas se connecter en raison de problèmes avec la transmission du signal sans fil, débranchez l'appareil et attendez environ une minute avant de réessayer.
- Si le pare-feu de votre routeur sans fil est activé, désactivez-le ou ajoutez-y une exception.
- Le nom du réseau sans fil (SSID) doit être une combinaison de lettres et de chiffres anglais. (N'utilisez pas de caractères spéciaux.)

- L'interface utilisateur (IU) du téléphone intelligent peut varier en fonction du système d'exploitation (SE) mobile et du fabricant.
- Si le protocole de sécurité du routeur est configuré sur **WEP**, la configuration du réseau peut échouer. Veuillez changer le protocole de sécurité (nous recommandons **WPA2**) et connectez le produit à nouveau.

Utilisation de l'appareil à distance

Utilisez un téléphone intelligent pour commander l'appareil à distance. Vous pouvez également suivre la progression du cycle et connaître le temps restant avant la fin de celui-ci.

Utiliser le Opération à distance

- 1** Placez les vêtements dans l'appareil.
- 2** Appuyez sur le bouton **Marche/arrêt**.
- 3** Appuyez sur le bouton **Paramètres**.
- 4** Appuyez sur le bouton **Opération à distance** pour utiliser l'appareil à distance.
- 5** Démarrez un cycle à partir de l'application **LG ThinQ** sur votre téléphone intelligent.

REMARQUE

- Une fois la fonction activée, vous pouvez seulement lancer un cycle à l'aide de l'application pour téléphone intelligent **LG ThinQ**. Si le cycle n'est pas démarré, l'application retardera le démarrage jusqu'à ce que le cycle soit désactivé à distance à partir de l'application ou que cette fonction soit désactivée.
- Si la porte est ouverte, vous ne pouvez pas démarrer un cycle à distance.

Désactivez Opération à distance manuellement.

Lorsque la fonction est activée, appuyez sur le bouton **Opération à distance** pour la désactiver.

Téléchargement d'un cycle

Téléchargez des cycles nouveaux et spécialisés qui ne sont pas inclus parmi les cycles standards de l'appareil.

Les appareils qui ont été correctement connectés à un réseau Wi-Fi peuvent télécharger une variété de cycles de spécialité propres à l'appareil.

Vous pouvez utiliser différents cycles via **Paramètres - Modifier la liste des cycles.**

Caractéristiques de l'équipement radio

Type	Gamme de fréquences fonctionnement	Puissance de sortie (Max.)
LAN sans fil	2400 MHz - 2472 MHz	< 1 W
Bluetooth†	2400 MHz - 2483,5 MHz	

† Cette fonctionnalité est offerte sur certains modèles seulement.

Avis de la FCC

L'avis suivant se rapporte au module de transmetteur se trouvant dans le produit.

Cet équipement a été testé et jugé conforme aux limites d'un appareil numérique de classe B, conformément à la partie 15 des règles de la FCC. Ces limites sont établies pour fournir une protection raisonnable contre les interférences nuisibles dans une installation résidentielle. Cet équipement produit, utilise et peut émettre de l'énergie radioélectrique et, s'il n'est pas installé et utilisé conformément aux instructions, peut causer des interférences nuisibles aux communications radio. Toutefois, rien ne garantit que des interférences ne se produiront pas dans certaines installations. Si cet appareil cause des interférences nuisibles à la réception des signaux de radio ou de télévision, ce qui peut être déterminé en allumant et en éteignant l'appareil, l'utilisateur est invité à essayer de corriger ces interférences par l'un des moyens suivants :

- Réorientez ou déplacez l'antenne de réception.
- Augmentez la distance séparant l'équipement du récepteur.
- Branchez l'appareil sur un circuit électrique différent de celui où le récepteur est branché.

- Contactez votre détaillant ou un technicien qualifié en entretien et en réparation de matériel audio-vidéo.

Cet appareil est conforme à la partie 15 des règles de la FCC. Le fonctionnement est soumis aux deux conditions suivantes :

- (1) Cet appareil ne doit pas produire d'interférences nuisibles; et
- (2) Cet appareil doit accepter toute interférence reçue, y compris celles pouvant entraîner son dysfonctionnement.

Les modifications dans la conception de cet appareil qui ne sont pas expressément approuvées par l'autorité responsable de la conformité pourraient annuler l'autorisation accordée à l'utilisateur de faire fonctionner l'appareil.

Énoncé de la FCC sur l'exposition aux rayonnements RF

Cet équipement est conforme aux limites de radiation de la FCC définies pour un environnement non contrôlé. Cet appareil et ses antennes ne doivent pas être colocalisés ou opérés en conjonction avec toute autre antenne ou tout autre transmetteur.

Cet appareil doit être installé et utilisé de façon à maintenir une distance minimale de 20 cm (7,8 po) entre l'antenne et l'utilisateur. Les utilisateurs doivent respecter les directives d'utilisation afin de satisfaire aux critères en matière d'exposition aux rayonnements RF.

Avis d'Industrie Canada

L'émetteur/récepteur exempt de licence contenu dans le présent appareil est conforme aux CNR d'Innovation, Sciences et Développement économique Canada applicables aux appareils radio exempts de licence. L'exploitation est autorisée aux deux conditions suivantes :

- (1) Cet appareil ne doit pas provoquer d'interférences.
- (2) Cet appareil doit accepter toutes les interférences, y compris celles pouvant entraîner son dysfonctionnement.

Énoncé d'IC concernant l'exposition à la radiation

Cet appareil est conforme aux limites d'exposition aux rayonnements d'Industrie Canada pour un environnement non contrôlé.

38 FONCTIONS INTELLIGENTES

Cet appareil doit être installé et utilisé de façon à garder une distance minimale de 20 cm (7,8 pouces) entre la source de rayonnement et votre corps.

REMARQUE

- LE FABRICANT N'EST PAS RESPONSABLE DES INTERFÉRENCES RADIO OU TÉLÉVISÉES CAUSÉES PAR DES MODIFICATIONS NON AUTORISÉES APPORTÉES À CET APPAREIL. DE TELLES MODIFICATIONS POURRAIENT ANNULER L'AUTORISATION ACCORDÉE À L'UTILISATEUR DE FAIRE FONCTIONNER L'APPAREIL.

- La fonctionnalité pourrait être modifiée sans préavis et pourrait avoir une apparence différente selon votre emplacement.

Utilisation de l'application LG ThinQ pour diagnostiquer les problèmes

Si vous éprouvez des problèmes avec votre appareil doté du Wi-Fi, vous pouvez transmettre des données de dépannage par téléphone intelligent à l'aide de l'application **LG ThinQ**.

- Lancez l'application **LG ThinQ** et sélectionnez la fonctionnalité **Smart Diagnosis** qui se trouve dans le menu. Suivez les instructions indiquées dans l'application **LG ThinQ**.

Renseignements sur l'avis de logiciel libre

Pour obtenir le code source conformément aux dispositions de la licence publique générale, de la licence publique générale limitée, de la licence publique Mozilla et de toute autre licence régissant les logiciels à code source libre contenus dans ce produit et exigeant la divulgation du code source, visitez le site <https://opensource.lge.com>. En plus du code source, toutes les dispositions de licence, les avis de droits d'auteurs et autres documents pertinents peuvent aussi être consultés.

LG Electronics mettra également à votre disposition le code source libre sur CD-ROM pour un prix couvrant le coût de la distribution (coût du support, de l'expédition et de la manutention) sur simple demande par courriel à l'adresse opensource@lge.com.

Cette offre est valable pour une période de trois ans après notre dernière expédition de ce produit et s'applique à toute personne ayant reçu ces renseignements.

Fonctionnalité Smart Diagnosis^{MC}

Utilisez cette fonctionnalité pour vous aider à diagnostiquer et à résoudre les problèmes avec votre appareil.

REMARQUE

- Pour des raisons ne relevant pas du contrôle de LGE, le service pourrait ne pas fonctionner en raison de facteurs externes, notamment la disponibilité du Wi-Fi, la connexion Wi-Fi, la politique de la boutique d'applications ou la disponibilité de l'application.

ENTRETIEN

⚠ AVERTISSEMENT

- Débranchez l'appareil avant de le nettoyer pour éviter tout risque de décharge électrique. Le non-respect de cet avertissement peut entraîner des blessures graves, un incendie, une décharge électrique ou la mort.
- N'utilisez jamais de nettoyeurs forts, de nettoyeurs abrasifs ou de solvants pour nettoyer l'appareil, car ils peuvent endommager le fini.

FRANÇAIS

Nettoyage régulier

Nettoyage intérieur et extérieur

Un entretien approprié de votre appareil peut prolonger sa durée de vie.

- 1 Nettoyez l'intérieur et l'extérieur de l'appareil avec un chiffon humide.
 - Du nettoyant à vitre peut être utilisé pour le panneau en verre avant, mais vaporisez-le sur un chiffon et essuyez plutôt que de le pulvériser directement sur le panneau.
- 2 Polissez la porte avec un chiffon propre et sec pour éviter les taches d'eau.
- 3 Laissez l'intérieur et l'extérieur sécher complètement avant de brancher et d'utiliser l'appareil.

⚠ ATTENTION

- Ne vaporisez pas d'eau directement sur l'appareil.
- N'utilisez pas de détergent, d'alcool méthylique, de solvant ou de liquide volatil pour nettoyer l'extérieur de l'appareil.
- N'utilisez jamais de laine d'acier ou de produits nettoyeurs abrasifs; ils peuvent endommager la surface.
- Gardez les objets pointus loin de la surface extérieure de l'appareil. L'écran tactile pourrait ne pas fonctionner s'il est endommagé.

Nettoyage du filtre à charpie

Enlevez toujours la charpie du filtre après chaque cycle. Si le filtre à charpie est très sale ou bouché,

lavez-le à l'eau chaude savonneuse et laissez-le sécher complètement avant de le réinstaller.

- N'utilisez jamais l'appareil sans le filtre à charpie.
- N'utilisez jamais l'appareil avec un filtre à charpie humide.

- 1 Déposez le cache du filtre à charpie et le filtre à charpie.
- 2 Tout d'abord, enlevez la majeure partie de la charpie avec les doigts. Ensuite, retirez les résidus avec un aspirateur ou une brosse souple.
 - Si le filtre à charpie est déchiré ou endommagé, remplacez-le par un nouveau filtre.

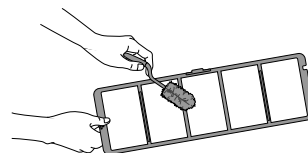

- 3 Après avoir complètement séché le filtre, insérez le filtre à charpie ② et son cache ①.

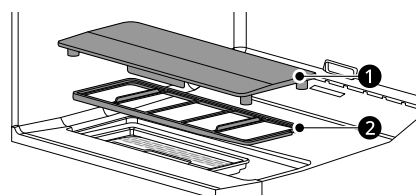

Nettoyage de la surface réfléchissante du cache du filtre à charpie

Nettoyez régulièrement l'appareil pour qu'il continue à fonctionner correctement.

40 ENTRETIEN

- 1 Déposez le cache du filtre à charpie et le filtre à charpie.

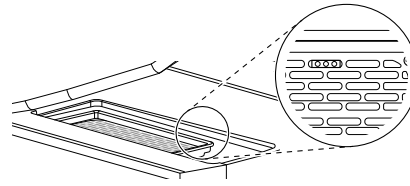
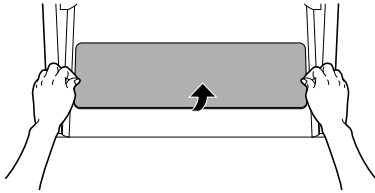

- 2 Essuyez la surface réfléchissante à l'arrière du cache du filtre à charpie avec un chiffon sec.
 - Si la surface réfléchissante est très rayée ou endommagée, remplacez-la par une neuve.
 - Si la surface réfléchissante se salit, le détecteur de lumière intelligent risque de ne pas fonctionner au maximum de ses capacités.

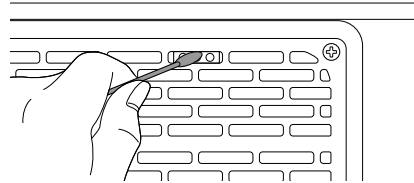

Nettoyage du filtre de déshumidification

- 1 Déposez le filtre de déshumidification.

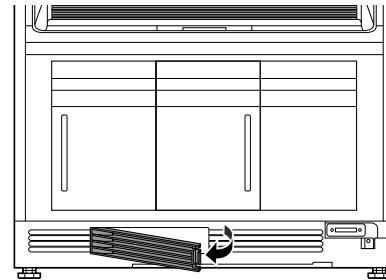
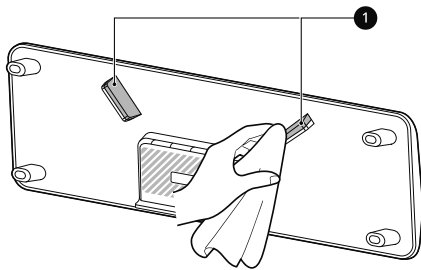

- 3 Dès que vous avez fini de nettoyer, réinstallez correctement le cache du filtre à charpie sur ce dernier.
 - Installez le cache du filtre à charpie en orientant la flèche (∇) vers l'avant de l'appareil.

- 2 Brossez le filtre avec une brosse souple ou nettoyez-le avec un aspirateur.
 - Si le filtre est déchiré ou endommagé, remplacez-le par un neuf.

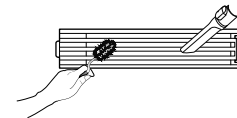

Nettoyage du boîtier de l'éclairage LED

Vous ne devez nettoyer le boîtier de l'éclairage que si de l'eau se déverse dans le produit ou si des vêtements mouillés (un maillot de bain, par exemple) s'égouttent dans le conduit d'air situé sous le filtre à charpie.

- 1 Déposez le cache du filtre à charpie et le filtre à charpie.
- 2 Essuyez la face supérieure du boîtier de l'éclairage LED avec un coton-tige.

- 3 Lorsque le nettoyage est terminé, séchez complètement le filtre et installez-le correctement.

REMARQUE

- N'oubliez pas de remonter le filtre après l'avoir nettoyé. Des corps étrangers risquent de pénétrer dans le produit si vous l'utilisez sans filtre.

Nettoyage du filtre d'arôme

Pour obtenir de meilleurs résultats, lavez le filtre d'arôme en utilisant de l'eau chaude et du savon à vaisselle. Après le nettoyage, essuyez le filtre avec un chiffon propre et laissez-le sécher complètement avant de le réinstaller.

Le filtre d'arôme peut également être nettoyé dans le panier supérieur du lave-vaisselle.

- N'utilisez jamais l'appareil sans le filtre d'arôme.
- N'utilisez jamais l'appareil avec un filtre d'arôme humide.

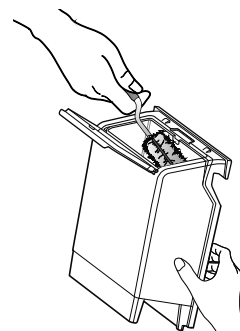

Nettoyage des réservoirs d'eau

L'eau contenue dans le réservoir d'alimentation en eau entre en contact direct avec les vêtements et les articles traités dans l'appareil. Nettoyez périodiquement les deux réservoirs et gardez-les propres en tout temps. Si les réservoirs ne sont pas bien nettoyés, ils peuvent dégager des odeurs ou nécessiter un remplacement.

- Le réservoir de drainage peut subir une légère décoloration au fil du temps. Ceci est normal et n'aura aucune incidence sur l'efficacité du produit.
- Utilisez uniquement de l'eau du robinet dans le réservoir d'alimentation pour de meilleures performances et pour prolonger la durée de vie de l'appareil. N'utilisez pas d'eau distillée.
- N'utilisez pas l'eau du réservoir de drainage dans le réservoir d'alimentation en eau.

- 1 Tirez la poignée du réservoir vers l'avant et retirez les réservoirs de l'appareil.

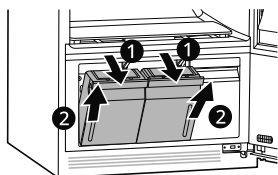

- 2 Nettoyez l'intérieur des réservoirs d'eau avec une brosse et de l'eau.

- 3 Assurez-vous que la buse de vidange ④ reliée au réservoir de drainage de l'eau et que l'orifice d'alimentation en eau ③ relié au réservoir d'alimentation en eau ne sont pas obstrués.

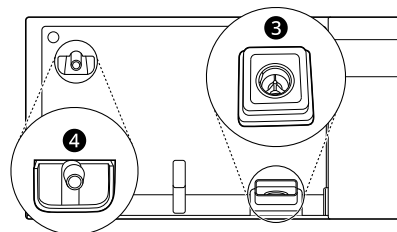

- 4 Ne réinstallez les réservoirs que lorsque leur surface extérieure est complètement sèche.

42 DÉPANNAGE

DÉPANNAGE

Foire aux questions

Foire aux questions

Q : Qu'est-ce que les feuilles d'arôme et comment les utiliser?

R : Vous pouvez utiliser votre marque préférée de feuilles d'assouplissant dans le filtre d'arôme pour infuser les articles avec un arôme rafraîchissant. Les feuilles n'assoupliront pas le tissu et n'élimineront pas l'électricité statique. Pour utiliser le filtre d'arôme, ajoutez une feuille d'assouplissant avant de démarrer un cycle. Retirez la feuille d'assouplissant à la fin du cycle. Pour obtenir de meilleurs résultats, nettoyez le filtre d'arôme après tous les cinq à sept usages. Consultez les sections **Remplacement du filtre d'arôme** et **Nettoyage du filtre d'arôme**.

Q : Est-ce que je peux placer des articles en fourrure, en cuir ou en soie dans l'appareil?

R : Téléchargez le cycle **Rafraîchissement fourrure/cuir** pour utiliser l'appareil avec des articles en fourrure ou en cuir, ou le cycle **Soins de la soie** pour utiliser l'appareil avec des articles en soie. Pour obtenir des instructions sur le téléchargement de nouveaux cycles pour l'appareil, consultez la section **Fonctions intelligentes** ainsi que les instructions que vous trouverez dans l'application pour téléphone intelligent **LG ThinQ**.

Q : Pourquoi le cycle de séchage doux prend-il plus de temps que le temps estimé?

R : L'appareil utilise un détecteur pour détecter la sécheresse des tissus. Si les vêtements ou d'autres articles ne sont pas suffisamment secs, le temps du cycle est automatiquement prolongé.

Q : Est-ce que je peux installer l'appareil sur du tapis?

R : Si vous installez l'appareil sur du tapis (surtout sur des tapis matelassés ou très épais), stabilisez l'appareil en installant les pieds arrière de mise à niveau et les quatre pointes pour tapis. Pour obtenir les instructions, consultez la section **Installation sur du tapis**.

Des précautions supplémentaires doivent être prises pour tenir la zone autour de l'appareil propre et sèche. N'ouvrez pas l'armoire lorsque l'appareil est en marche. L'air chaud et la vapeur qui s'échappent pourraient causer des brûlures ou des blessures, et la condensation pourrait endommager le tapis.

Avant d'appeler le réparateur

L'appareil est doté d'un système de surveillance automatique des erreurs qui détecte et diagnostique très tôt les problèmes. Si l'appareil ne fonctionne pas correctement ou ne fonctionne pas du tout, vérifiez ce qui suit avant d'appeler un technicien.

Pour obtenir des informations détaillées ou des vidéos, visitez le site www.lg.com pour la page de dépannage.

Messages d'erreur

Symptômes	Causes possibles et solutions
Vérifier le réservoir d'eau	Le réservoir d'alimentation en eau est vide ou le réservoir est manquant. <ul style="list-style-type: none"> Remplissez le réservoir d'alimentation en eau et réinstallez-le.
	Le réservoir de drainage de l'eau est plein ou le réservoir est manquant. <ul style="list-style-type: none"> Videz le réservoir de drainage de l'eau et réinstallez-le.

Symptômes	Causes possibles et solutions
Remplir le réservoir d'eau	<p>Le réservoir d'alimentation en eau est vide ou le réservoir est manquant.</p> <ul style="list-style-type: none"> Remplissez le réservoir d'alimentation en eau et réinstallez-le. Si l'erreur persiste, appelez le service d'entretien.
Vider le réservoir de drainage de l'eau	<p>Le réservoir de drainage de l'eau est plein ou le réservoir est manquant.</p> <ul style="list-style-type: none"> Videz le réservoir de drainage de l'eau et réinstallez-le. Si l'erreur persiste, appelez le service d'entretien.
La porte est ouverte. Fermez-la complètement.	<p>La porte n'est pas complètement fermée.</p> <ul style="list-style-type: none"> Vérifiez que les vêtements sont complètement à l'intérieur de l'appareil et que la porte est bien fermée.
Erreur de montage du filtre à peluches	<p>Le filtre à charpie est absent.</p> <ul style="list-style-type: none"> Installez le filtre à charpie.
	<p>De l'eau a été versée ou un vêtement mouillé s'est égoutté dans l'appareil.</p> <ul style="list-style-type: none"> Si de l'eau pénètre dans le conduit d'air situé sous le filtre à charpie, le produit risque de dysfonctionner. Déposez le cache du filtre à charpie et le filtre à charpie, évacuez toute humidité apparente et laissez complètement sécher avant d'utiliser à nouveau le produit.
Des vêtements tombés ont été détectés.	<p>Un vêtement est tombé dans le fond de l'appareil.</p> <ul style="list-style-type: none"> Accrochez à nouveau le vêtement sur le cintre. Boutonnez-le ou remontez les fermetures à glissière pour éviter qu'il glisse pendant l'utilisation. Si le vêtement n'a pas de système de fermeture, attachez-le avec une ficelle.
Erreur du capteur de luminosité Erreur du régulateur de débit Erreur du ventilateur d'extraction Erreur du capteur de température Erreur du réchauffeur à vapeur Erreur du compresseur Erreur de déplacement du cintre	<p>Erreur du système.</p> <ul style="list-style-type: none"> Débranchez l'appareil et appelez le service de réparation.

Fonctionnement

Symptômes	Causes possibles et solutions
L'appareil ne fonctionne pas.	<p>Le panneau de commande s'est éteint après une période d'inactivité.</p> <ul style="list-style-type: none"> Ceci est normal. Appuyez sur le bouton Marche/arrêt pour mettre l'appareil sous tension.
	<p>Le cordon d'alimentation est débranché.</p> <ul style="list-style-type: none"> Assurez-vous que le cordon est bien branché dans une prise fonctionnelle.
	<p>Le disjoncteur ou le fusible du circuit est déclenché ou brûlé.</p> <ul style="list-style-type: none"> Vérifiez les disjoncteurs et les fusibles du circuit électrique de la maison. Remplacez les fusibles ou réenclenchez le disjoncteur. L'appareil doit être sur un circuit dédié.
	<p>L'appareil n'est pas connecté à la prise de 120 V.</p> <ul style="list-style-type: none"> Assurez-vous que le cordon est branché dans une prise mise à la terre compatible avec l'appareil.

44 DÉPANNAGE

Symptômes	Causes possibles et solutions
Le cycle ne démarre pas.	Vous n'avez pas appuyé sur le bouton Démarrer/pause après avoir réglé le cycle. <ul style="list-style-type: none"> Appuyez sur le bouton Démarrer/pause.
	Le cycle produit de la vapeur. <ul style="list-style-type: none"> Il peut y avoir une période d'inactivité pendant que la vapeur est produite.
	Le panneau de commande est verrouillé. <ul style="list-style-type: none"> Déverrouillez le panneau de commande et appuyez sur le bouton Démarrer/pause.
	Du détergent ou de l'assouplissant à tissu ont été versés dans le réservoir d'alimentation en eau. <ul style="list-style-type: none"> N'utilisez rien d'autre que de l'eau propre dans le réservoir d'alimentation en eau. Si l'appareil ne fonctionne pas, appelez le service d'entretien.
De la vapeur ou de l'air chaud s'échappent lorsque la porte est ouverte.	La porte est ouverte pendant le fonctionnement. <ul style="list-style-type: none"> Il est normal que de la vapeur ou de l'air chaud s'échappe pendant le fonctionnement si la porte est ouverte.
	Un vêtement est pris dans la porte, la maintenant légèrement ouverte. <ul style="list-style-type: none"> Assurez-vous que tous les articles sont complètement à l'intérieur de l'appareil et que rien n'est pris dans la porte, bloquant sa fermeture complète.
Un réservoir plein d'eau est vide après une seule utilisation.	L'appareil est utilisé pour la première fois. <ul style="list-style-type: none"> Une plus grande quantité d'eau est nécessaire lorsque l'appareil est utilisé pour la première fois afin de remplir le réservoir vide.
L'appareil émet un son de vibration bruyant au démarrage.	Le cintre mobile équilibre la charge avant le fonctionnement. <ul style="list-style-type: none"> Ceci est normal au début du cycle. Si le bruit augmente ou continue pour une longue durée, appelez le service d'entretien.
Les temps de traitement sont plus longs que prévu.	Les vêtements étaient extrêmement humides lorsqu'ils ont été chargés. <ul style="list-style-type: none"> Les temps de traitement peuvent être plus longs pour les vêtements très humides ou encombrants. Faites sécher les vêtements humides avant de les mettre dans l'appareil. L'appareil s'arrête automatiquement lorsque les vêtements sont secs.
L'appareil se déplace de gauche à droite pendant le fonctionnement.	Le plancher sous l'appareil n'est pas à niveau ou pas suffisamment solide pour supporter le poids de l'appareil sans fléchir. <ul style="list-style-type: none"> Installez l'appareil sur une surface solide et stable. Compensez de légères inégalités du plancher par les pieds de nivellement.
Bruit de moteur vrombissant.	Le compresseur fonctionne pendant le traitement. <ul style="list-style-type: none"> Ceci est normal.
Bruit d'eau courante ou bouillante, ou sifflement.	De la vapeur est générée et pulvérisée sur les vêtements. <ul style="list-style-type: none"> Ceci est normal.
De la vapeur ou de l'air chaud s'échappent lorsque la porte est fermée.	Un vêtement est pris dans la porte, la maintenant légèrement ouverte. <ul style="list-style-type: none"> Assurez-vous que tous les articles sont complètement à l'intérieur de l'appareil et que rien n'est pris dans la porte, bloquant sa fermeture complète.
Le panneau de commande ne répond pas.	Le panneau de commande ou les boutons sont sales. <ul style="list-style-type: none"> La saleté ou les matières étrangères sur le panneau de commande interféreront avec le fonctionnement des boutons. Nettoyez le panneau de commande.
	Le panneau de commande est verrouillé. <ul style="list-style-type: none"> Déverrouillez le panneau de commande. (Consultez la section Verrouillage des commandes pour obtenir les instructions.)

Performances

Symptômes	Causes possibles et solutions
Les vêtements sont mouillés à la fin du cycle.	Le filtre est obstrué. <ul style="list-style-type: none"> Nettoyer le filtre à fibres.
	Le joint de la porte est endommagé. <ul style="list-style-type: none"> Si le joint d'étanchéité est endommagé, il laisse un vide dans le joint de la porte, ce qui affecte la performance de l'appareil. Appelez le service d'entretien.
	Des vêtements sont coincés dans la porte. <ul style="list-style-type: none"> Assurez-vous que tous les articles sont complètement insérés dans le compartiment intérieur de l'appareil et non coincés dans la porte, empêchant celle-ci de se fermer correctement. Exécutez de nouveau le cycle.
L'odeur n'a pas disparu à la fin du cycle.	Les vêtements ont été rangés pendant une longue période ou sont imbibés d'une substance très malodorante. <ul style="list-style-type: none"> Les odeurs peuvent être particulièrement difficiles à faire disparaître des vêtements qui ont été rangés pendant de longues périodes, qui présentent une odeur très forte ou des taches huileuses. Lavez les vêtements d'abord avant d'utiliser l'appareil.
Les marques de froissement sont toujours là une fois le cycle terminé.	Les vêtements ont été rangés pendant une longue période. <ul style="list-style-type: none"> Les marques de froissement peuvent être très difficiles à éliminer si elles sont formées depuis longtemps, en particulier pour les tissus de coton et de lin. Afin de réduire les marques de froissement de façon plus efficace, repassez les vêtements qui ont été rangés pendant longtemps avant de les rafraîchir dans l'appareil.
Les vêtements ont une odeur désagréable à la fin du cycle.	L'appareil n'a pas été utilisé depuis longtemps ou les réservoirs d'eau et les filtres n'ont pas été nettoyés. <ul style="list-style-type: none"> Vérifiez s'il y a de la saleté ou des objets étrangers dans les réservoirs d'alimentation en eau et d'évacuation de l'eau. Nettoyez les filtres et les réservoirs d'eau.
	Utilisez-vous l'appareil pour la première fois? <ul style="list-style-type: none"> L'odeur provient du caoutchouc fixé à l'intérieur de l'appareil. C'est l'odeur même du caoutchouc et elle disparaît naturellement après quelques utilisations.
Les fonctionnalités ne marchent pas correctement.	Du détergent ou de l'assouplissant à tissu ont été versés dans le réservoir d'alimentation en eau. <ul style="list-style-type: none"> N'utilisez rien d'autre que de l'eau propre dans le réservoir d'alimentation en eau.
Des marques de froissement sont créées à l'arrière du cou après un cycle.	Le vêtement est trop grand pour le cintre ou le tissu est trop délicat. <ul style="list-style-type: none"> Utilisez un cintre d'une taille convenant au vêtement pour éviter que le tissu se retrousse, causant des marques de froissement. Certains tissus sont délicats et se retrousseront sur le cintre, peu importe ce que vous faites. Utilisez l'étagère pour la lingerie et les autres articles délicats.
Le pantalon n'a plus ses plis après le cycle.	Le pantalon a été accroché sur le cintre mobile et non dans le dispositif de soin des plis de pantalon. <ul style="list-style-type: none"> Accrochez le pantalon dans le dispositif de soin des plis de pantalon pour conserver les plis sur les bords de la jambe.
Les vêtements présentent des taches d'eau après le cycle, la couleur s'est estompée ou a coulé.	Le tissu n'est pas lavable ou ne résiste pas à la décoloration. <ul style="list-style-type: none"> Vérifiez les étiquettes d'entretien avant de traiter les articles.

46 DÉPANNAGE

Wi-Fi

Symptômes	Causes possibles et solutions
L'appareil et le téléphone intelligent n'arrivent pas à se connecter au réseau Wi-Fi.	<p>Le mot de passe du réseau Wi-Fi a été mal saisi.</p> <ul style="list-style-type: none"> Supprimez votre réseau Wi-Fi domestique et recommencez le processus de connexion.
	<p>Les données mobiles de votre téléphone intelligent sont activées.</p> <ul style="list-style-type: none"> Désactivez les données mobiles de votre téléphone intelligent avant de connecter l'appareil.
	<p>Le nom du réseau sans fil (SSID) est erroné.</p> <ul style="list-style-type: none"> Le nom du réseau sans fil (SSID) doit être une combinaison de lettres et de chiffres anglais. (N'utilisez pas de caractères spéciaux.)
	<p>La fréquence du routeur n'est pas de 2,4 GHz.</p> <ul style="list-style-type: none"> Seule une fréquence de routeur de 2,4 GHz est prise en charge. Réglez le routeur sans fil à 2,4 GHz et connectez-y l'appareil. Pour connaître la fréquence du routeur, informez-vous auprès de votre fournisseur de services Internet ou du fabricant du routeur.
	<p>L'appareil et le routeur sont trop éloignés l'un de l'autre.</p> <ul style="list-style-type: none"> Si l'appareil est trop éloigné du routeur, le signal peut être faible et la connexion peut ne pas être configurée correctement. Placez le routeur plus près de l'appareil ou achetez et installez un répéteur Wi-Fi.
	<p>Pendant la configuration du Wi-Fi, l'application demande un mot de passe pour se connecter au produit (sur certains téléphones).</p> <ul style="list-style-type: none"> Localisez le nom du réseau qui commence par « LG » sous Paramètres > Réseaux. Notez la dernière partie du nom du réseau. <ul style="list-style-type: none"> Si le nom du réseau ressemble à LGE_Appliance_XX-XX-XX, saisissez lge12345. Si le nom du réseau ressemble à LGE_Appliance_XXXX, saisissez XXXX deux fois à titre de mot de passe. Par exemple, si le nom du réseau est LGE_Appliance_8b92, vous devez saisir 8b928b92 à titre de mot de passe. Dans ce cas, le mot de passe est sensible à la casse et les quatre derniers caractères sont uniques à votre appareil.

GARANTIE LIMITÉE

CANADA

CONDITIONS

AVIS D'ARBITRAGE : LA PRÉSENTE GARANTIE LIMITÉE CONTIENT UNE DISPOSITION RELATIVE À L'ARBITRAGE STIPULANT QUE VOUS ET LG DEVEZ RÉSOUDRE TOUT DIFFÉREND PAR ARBITRAGE PLUTÔT QUE DEVANT UN TRIBUNAL, À MOINS QUE LES LOIS DE VOTRE PROVINCE OU TERRITOIRE NE LE PERMETTENT PAS OU, DANS LE CAS D'AUTRES JURIDICTIONS, SI VOUS CHOISISSEZ DE VOUS RETIRER. PRÉCISONS QUE CETTE DISPOSITION D'ARBITRAGE N'EST PAS APPLICABLE AUX CONSOMMATEURS QUI RÉSIDENT EN ONTARIO, COLOMBIE-BRITANNIQUE OU AU QUÉBEC. EN ARBITRAGE, LES RECOURS COLLECTIFS ET LES PROCÈS DEVANT JURY NE SONT PAS AUTORISÉS. VEUILLEZ CONSULTER LA SECTION INTITULÉE « PROCÉDURE DE RÈGLEMENT DES DIFFÉRENDS » CI-DESSOUS.

QUÉBEC SEULEMENT: LG est fière de supporter ses produits et déploie tous les efforts raisonnables pour assurer l'entretien et la réparation de ses produits, le cas échéant. Vous pouvez accéder au catalogue des pièces et services disponibles à l'adresse https://www.lg.com/ca_fr/soutien/. CEPENDANT, LG NE GARANTIT D'AUCUNE FAÇON ET NE FAIT AUCUNE DÉCLARATION CONCERNANT LA DISPONIBILITÉ D'UNE PIÈCE DE RECHANGE OU DE REMPLACEMENT SPÉCIFIQUE, D'UN SERVICE DE RÉPARATION OU D'INFORMATIONS OU D'INSTRUCTIONS POUR UN TEL ENTRETIEN À QUELQUE MOMENT QUE CE SOIT. LG EXCLUE EXPRESSÉMENT TOUTE GARANTIE OU OBLIGATION EN CE QUI CONCERNE CETTE DISPONIBILITÉ.

Si votre Styler de LG («Produit») a tombé en panne en raison d'un défaut de matériaux ou de fabrication sous une utilisation normale et appropriée, pendant la période de garantie indiquée ci-dessous, LG Electronics Canada Inc. («LGECI»), à son gré, réparera ou remplacera le «Produit» ou un offrira un remboursement au prorata après réception de la preuve d'achat originale au détail. Cette garantie limitée est valable uniquement qu'à l'acheteur original du «Produit» du détaillant et s'applique uniquement à un produit distribué, cacheté d'un détaillant autorisé et utilisé au Canada, tel que déterminé à la seule discrétion de «LGECI».

PÉRIODE DE GARANTIE : (Remarque : dans le cas où la date initiale d'achat ne peut pas être vérifiée, la garantie commencera soixante [60] jours après la date de fabrication.)		
Styler	Compresseur à inversion	Garantie prolongée pour les composants
Un (1) an à compter de la date initiale d'achat en magasin	Dix (10) ans à compter de la date initiale d'achat en magasin	Un (1) an à compter de la date d'achat
Pièces et main-d'œuvre (pièces internes/fonctionnelles uniquement)	Pièces seulement .(le consommateur sera facturé pour la main-d'œuvre).	Pièces seulement .(le consommateur sera facturé pour la main-d'œuvre).

- Les produits et les pièces de rechange sont garantis pour la portion restante de la période de garantie d'origine ou durant quatre-vingt-dix (90) jours, selon la période la plus longue.
- Les produits et les pièces de rechange peuvent être neufs, reconditionnés, remis à neuf ou réusinés, à la seule discrétion de LGECI.
- Une preuve de l'achat original détaillant le modèle du produit et la date d'achat est exigée pour obtenir le service de garantie en vertu de cette garantie limitée.

AVIS DE NON-RESPONSABILITÉ :

SI VOUS ÊTES UN CONSOMMATEUR SOUMIS À LA LÉGISLATION SUR LA PROTECTION DU CONSOMMATEUR DU QUÉBEC, COLOMBIE-BRITANNIQUE OU DE L'ONTARIO, L'EXCLUSION DE GARANTIES CONTENUE DANS CETTE SECTION N'EXCLUT PAS NI NE LIMITE LES DROITS ET RECOURS QUE VOUS POUVEZ AVOIR EN VERTU DE CETTE LOI, Y COMPRIS LE DROIT DE PRÉSENTER UNE RÉCLAMATION EN VERTU DE L'UNE DES GARANTIES LÉGALES.

48 GARANTIE LIMITÉE

LA RESPONSABILITÉ DE LGECI EST LIMITÉE À LA GARANTIE LIMITÉE EXPRIMÉE CI-DESSUS, À MOINS QU'UNE TELLE LIMITATION SOIT INTERDITE PAR LES LOIS DE VOTRE PROVINCE DE RÉSIDENCE. SAUF SELON LES MODALITÉS EXPRESSÉMENT PRÉVUES CI-DESSUS, OU SI LA LOI DE LA PROVINCE DE RÉSIDENCE L'INTERDIT, LGECI NE DONNE AUCUNE AUTRE GARANTIE OU CONDITION CONCERNANT LE PRODUIT, ET PAR LA PRÉSENTE EXCLUT TOUTE AUTRE GARANTIE ET CONDITION CONCERNANT LE PRODUIT, QU'ELLE SOIT EXPRESSE OU IMPLICITE, Y COMPRIS, MAIS SANS S'Y LIMITER, TOUTE GARANTIE OU CONDITION IMPLICITE DE QUALITÉ MARCHANDE OU D'ADAPTATION À UN USAGE PARTICULIER, ET AUCUNE DÉCLARATION NE POURRA LIER LGECI. LGECI N'AUTORISE AUCUNE PERSONNE À CRÉER OU À ASSUMER EN SON NOM TOUTE AUTRE GARANTIE, OBLIGATION OU RESPONSABILITÉ EN RAPPORT AVEC LE PRODUIT. DANS LA MESURE OÙ TOUTE GARANTIE OU CONDITION EST IMPLICITE PAR LA LOI, CETTE GARANTIE EST LIMITÉE À LA PÉRIODE DE GARANTIE PRÉVUE CI-DESSUS. EN AUCUN CAS LGECI, LE FABRICANT OU LE DÉTAILLANT DU PRODUIT NE SONT RESPONSABLES DES DOMMAGES ACCESSOIRES, CONSÉCUTIFS, SPÉCIAUX, DIRECTS OU INDIRECTS, PUNITIFS OU EXEMPLAIRES, Y COMPRIS, MAIS SANS S'Y LIMITER, LA PERTE DE CLIENTÈLE, LA PERTE DE PROFITS, LA PERTE DE PROFITS ANTICIPÉS, LA PERTE DE REVENUS, LA PERTE D'UTILISATION OU TOUT AUTRE DOMMAGE DÉCOULANT DIRECTEMENT OU INDIRECTEMENT DE TOUTE INFRACTION CONTRACTUELLE, VIOLATION FONDAMENTALE, DÉLICTEUELLE OU AUTRE, OU DE TOUT ACTE OU OMISSION. LA RESPONSABILITÉ TOTALE DE LGECI, LE CAS ÉCHÉANT, NE POURRA EN AUCUN CAS EXCÉDER LA SOMME QUE VOUS AVEZ PAYÉE POUR ACQUÉRIR LE PRODUIT.

Cette garantie limitée vous donne des droits légaux spécifiques. Vous pouvez également avoir d'autres droits qui varient d'une province à l'autre selon les lois provinciales applicables. Tout terme de cette garantie limitée qui nie ou modifie toute condition ou garantie implicite en vertu de la loi provinciale est divisible lorsqu'il est en conflit avec cette loi provinciale sans affecter le reste des termes de cette garantie.

LA PRÉSENTE GARANTIE LIMITÉE NE COUVRE PAS CE QUI SUIT :

- Tout déplacement du technicien pour : i) livrer, reprendre, installer ou; éduquer comment utiliser le Produit; ii) corriger le câblage ou plomberie; ou iii) rectifier toute réparation ou installation non-autorisée du Produit;
- Les dommages ou les défaillances du produit causés par une panne de courant, une interruption de l'alimentation électrique ou une mauvaise alimentation en électricité;
- Les dommages ou les défaillances causés par des conduites d'eau qui fuient ou qui sont brisées, des conduites d'eau gelées, des conduites de drainage obstruées, une alimentation en eau inadéquate ou interrompue ou un apport d'air insuffisant;
- Les dommages ou les défaillances causés par l'utilisation du produit dans une atmosphère corrosive ou par un usage contraire aux instructions du manuel d'utilisation;
- Les dommages ou les défaillances du produit causés par des accidents, des insectes nuisibles ou de la vermine, ou attribuables à la foudre, au vent, à un incendie, à une inondation ou à une catastrophe naturelle, ou à toute autre cause indépendante de la volonté de LGECI ou du fabricant;
- Les dommages ou les défaillances causés par une mauvaise utilisation, un abus, une installation inadéquate, une mauvaise réparation ou un entretien inadéquat du produit. Une mauvaise réparation comprend l'utilisation de pièces non approuvées ou non spécifiées par LGECI. Une installation ou un entretien inadéquats comprennent une installation ou un entretien contraires aux instructions du manuel d'utilisation;
- Les dommages ou les défaillances causés par une modification ou une altération non autorisées du produit, ou s'il est utilisé pour des fins autres que celle d'appareil ménager domestique; ou les dommages ou les défaillances causés par toute fuite d'eau engendrée par une mauvaise installation du produit;
- Les dommages ou les défaillances causés par un courant électrique, une tension ou des codes de plomberie incorrects;
- Les dommages ou les défaillances causés par un usage autre qu'une utilisation domestique normale, y compris, mais sans s'y limiter, une utilisation commerciale ou industrielle, y compris dans des bureaux commerciaux ou dans des installations récréatives, ou de toute autre façon décrite dans le manuel d'utilisation du produit;

- Les dommages ou les défaillances causés par l'utilisation d'accessoires, de composants ou de produits de nettoyage qui ne sont pas approuvés ou autorisés par LGECI;
- Les dommages ou les défaillances causés par le transport et la manutention, y compris les rayures, les bosses, les entailles ou autres dommages à la finition du produit, à moins que ces dommages résultent de défauts de pièce ou de main-d'œuvre et soient rapportés à LGECI dans la première semaine suivant la livraison du produit;
- Les dommages ou les éléments manquants de tout produit utilisé aux fins de démonstration, tout produit déjà déballé avant l'achat, tout produit remis à neuf et tout produit vendu au rabais;
- Tout produit remis à neuf ou tout autre produit vendu « tel quel », « tel que disponible », « avec tous les défauts », ou tout avis de non-responsabilité semblable;
- Les produits dont le numéro de série original a été retiré, modifié ou ne peut être facilement déterminé à la discrétion de LGECI;
- L'augmentation des coûts des services publics et les dépenses supplémentaires connexes associées de quelque façon que ce soit au produit;
- Le remplacement des ampoules, des filtres, des fusibles ou de tout autre article consommable;
- Les coûts associés au retrait et à la réinstallation du produit aux fins de réparation;
- Les bruits liés au fonctionnement normal, le non-respect des directives du manuel d'utilisation, d'entretien ou d'installation de même que l'utilisation de l'appareil dans un environnement inadéquat ne sont pas couverts par cette garantie.
- La couverture pour réparations à domicile, pour les produits sous garantie, sera fournie si le produit se trouve dans un rayon de 150 km du centre de service autorisé (ASC) le plus près, tel que déterminé par LG Canada. Si votre produit est situé à l'extérieur du rayon de 150 km d'un centre de service autorisé, tel que déterminé par LG Canada, vous serez responsable d'apporter votre produit, à vos frais, au centre de service autorisé pour réparation sous garantie.

Tous les coûts et les dépenses associés aux circonstances exclues ci-dessus, énumérées sous la rubrique « La présente garantie limitée ne couvre pas ce qui suit », sont à la charge du consommateur.

AFIN D'OBTENIR UN SERVICE DE GARANTIE ET DES INFORMATIONS SUPPLÉMENTAIRES, VEUILLEZ NOUS APPELER OU VISITER NOTRE SITE WEB :

Appelez le [1-888-542-2623](tel:1-888-542-2623) (8 h à 21 h EST, 365 jours) et sélectionnez l'option appropriée à partir du menu, ou visitez le site web au <http://www.lg.com>

PROCÉDURE DE RÈGLEMENT DES DIFFÉRENDS :

SAUF LÀ OÙ LA LOI L'INTERDIT (Y COMPRIS EN CE QUI CONCERNE LES CONSOMMATEURS DU QUÉBEC, DE LA COLOMBIE-BRITANNIQUE ET DE L'ONTARIO), TOUS LES DIFFÉRENDS ENTRE VOUS ET LG DÉCOULANT OU SE RAPPORTANT DE QUELQUE MANIÈRE QUE CE SOIT À CETTE GARANTIE LIMITÉE OU AU PRODUIT SERONT RÉSOLUS EXCLUSIVEMENT PAR ARBITRAGE EXÉCUTOIRE, ET NON DEVANT UN TRIBUNAL DE DROIT COMMUN. SAUF LÀ OÙ LA LOI L'INTERDIT (Y COMPRIS EN CE QUI CONCERNE LES CONSOMMATEURS DU QUÉBEC, DE LA COLOMBIE-BRITANNIQUE ET DE L'ONTARIO), VOUS ET LG RENONCEZ IRRÉVOQUEMENT AU DROIT À UN PROCÈS DEVANT JURY ET À INTENTER OU À PARTICIPER À UN RECOURS COLLECTIF.

Définitions. Aux fins du présent article, « LG » désigne LG Electronics Canada inc., ses sociétés mères, filiales et sociétés affiliées, et chacun de leurs dirigeants, employés, administrateurs, agents, bénéficiaires, prédecesseurs titulaires des mêmes droits, successeurs, cessionnaires et fournisseurs; « différend » ou « réclamation » désignent tout différend ou litige, ou toute réclamation de quelque nature que ce soit (qu'ils soient fondés sur un contrat, tort, statut, règlement, ordonnance, fraude, fausse déclaration ou toute autre théorie juridique ou équitable) liés de quelque manière que ce soit à la vente, à l'état ou au rendement du produit ou à la présente garantie limitée, ou découlant de ceux-ci.

Avis de différend. Si vous prévoyez engager une procédure d'arbitrage, vous devez d'abord envoyer à LG un préavis écrit d'au moins 30 jours à l'adresse suivante : Équipe juridique LGECI, 20 Norelco Drive, North York, Ontario, Canada M9L 2X6 (l'« avis de différend »). Vous et LG convenez de discuter en toute bonne foi pour tenter de régler le différend à l'amiable. L'avis doit mentionner votre nom, votre adresse, votre numéro de téléphone, le produit faisant l'objet de la réclamation, la nature de la réclamation et la

50 GARANTIE LIMITÉE

réparation demandée. Si vous et LG ne parvenez pas à régler le différend dans les 30 jours suivant la réception de l'avis de différend par LG, le différend doit être réglé par arbitrage exécutoire conformément à la procédure établie aux présentes. Vous et LG convenez que, tout au long du processus d'arbitrage, les modalités (y compris les montants) de toute offre de règlement formulée par vous ou par LG ne seront pas divulguées à l'arbitre et resteront confidentielles jusqu'à ce que l'arbitre règle le différend.

Accord sur l'arbitrage exécutoire et renonciation à un recours collectif. À défaut de résoudre le différend au cours de la période de 30 jours suivant la réception par LG de l'avis de différend, vous et LG acceptez de résoudre toute réclamation entre vous et LG uniquement par arbitrage exécutoire sur une base individuelle, à moins que vous choisissiez de vous retirer, comme il est indiqué ci-dessous, ou que vous résidiez dans une province ou un territoire qui empêche la pleine application de cette clause dans les circonstances des réclamations en question (dans ce cas, si vous êtes un consommateur, cette clause ne s'appliquera que si vous acceptez expressément l'arbitrage). Dans la mesure permise par la loi applicable, tout différend entre vous et LG ne doit pas être combiné ou consolidé avec un différend impliquant le produit ou la réclamation de toute autre personne ou entité. Plus précisément, sans limitation de ce qui précède, sauf dans la mesure où une telle interdiction n'est pas permise par la loi, tout différend entre vous et LG ne pourra en aucun cas se poursuivre sous forme de recours collectif ou d'action dérivée. Au lieu de l'arbitrage, l'une ou l'autre des parties peut tenter une demande en justice auprès de la Cour des petites créances, mais cette demande auprès de la Cour des petites créances ne peut être intentée sous forme de recours collectif ou d'action dérivée, sauf dans la mesure où une telle interdiction n'est pas autorisée par la loi dans votre province ou territoire de compétence pour une réclamation en cause entre vous et LG. Cette disposition ne s'applique pas aux consommateurs de l'Ontario, de la Colombie-Britannique et du Québec. Conformément à la législation provinciale, le consommateur et LG peuvent convenir de résoudre le différend en utilisant toute procédure disponible, y compris en intentant une action devant les tribunaux compétents de ces provinces.

Règles et procédures d'arbitrage. Pour engager l'arbitrage d'une réclamation, une demande écrite d'arbitrage doit être soumise par vous ou LG. L'arbitrage sera privé et confidentiel, et se déroulera sur une base simplifiée et accélérée devant un arbitre unique choisi par les parties en vertu de la loi et des règles provinciales ou territoriales sur l'arbitrage commercial de la province ou du territoire où vous résidez. Vous devez également envoyer une copie de votre demande écrite à LG à l'adresse LG Electronics, Canada, Inc., Attn: Legal Department- Arbitration, 20, Norelco Drive, North York (Ontario), M9L 2X6. Cette disposition relative à l'arbitrage est régie par la législation provinciale ou territoriale applicable en matière d'arbitrage commercial. Pour les consommateurs de l'Ontario, de la Colombie-Britannique et du Québec, la législation applicable en matière d'arbitrage ne s'applique que si les consommateurs acceptent de soumettre le litige à l'arbitrage. Un jugement peut être rendu sur décision de l'arbitre devant tout tribunal compétent. Toute question doit être tranchée par l'arbitre, à l'exception des questions relatives à la portée et à l'applicabilité de la disposition relative à l'arbitrage et à l'arbitrabilité du différend, qui doivent être tranchées par la cour. L'arbitre est lié par les modalités de cette disposition.

Droit applicable. Les lois de la province ou du territoire de votre achat régissent la présente garantie limitée ainsi que tout différend entre vous et LG, sauf dans la mesure où de telles lois sont supplantées par des lois fédérales, provinciales ou territoriales applicables ou sont incompatibles avec ces dernières. Si l'arbitrage n'est pas autorisé pour régler une réclamation, une poursuite, un différend ou un litige vous opposant à LG, vous et LG reconnaissez la compétence exclusive des tribunaux de la province ou du territoire de votre achat pour le règlement de la réclamation, de la poursuite, du différend ou du litige vous opposant à LG.

Frais et coûts. Aucuns frais ne sont exigibles pour entamer une procédure d'arbitrage. À la réception de votre demande d'arbitrage écrite, LG réglera rapidement la totalité des frais de dépôt de la demande d'arbitrage, sauf si vous réclamez des dommages-intérêts supérieurs à 25 000 \$. Dans ce cas, le paiement de ces frais sera régi par les règles d'arbitrage applicables. Sauf indication contraire aux présentes, LG paiera tous les frais de dépôt, d'administration et d'arbitrage conformément aux règles d'arbitrage applicables et à la présente disposition sur l'arbitrage. Si vous obtenez gain de cause lors de l'arbitrage, LG paiera vos frais et honoraires d'avocats dans la mesure où ceux-ci sont raisonnables, en tenant compte de certains facteurs, y compris, mais sans s'y limiter, le montant de l'achat et de la réclamation. Nonobstant ce qui précède, si la loi applicable permet d'accorder une indemnité de frais et d'honoraires d'avocats, l'arbitre peut l'accorder dans la même mesure qu'un tribunal. Si l'arbitre estime que le fondement de votre réclamation ou que la mesure réparatoire demandée dans la réclamation est frivole ou qu'elle se base sur des motifs déplacés (au regard des lois applicables), le paiement de tous les frais d'arbitrage sera régi par les règles d'arbitrage applicables. Dans un tel cas, vous convenez de rembourser LG pour toutes les sommes déjà versées par l'entreprise, sommes que vous seriez autrement dans l'obligation de payer en

vertu des règles d'arbitrage applicables. Sauf indication contraire, LG renonce à tous les droits qu'elle pourrait avoir relativement à la réclamation de frais et honoraires d'avocats si LG prévaut lors de l'arbitrage.

Audience et lieu de l'arbitrage. Si votre réclamation est égale ou inférieure à 25 000 \$, vous pouvez opter pour un arbitrage conduit selon l'une des modalités suivantes uniquement : (1) sur examen des documents remis à l'arbitre, (2) par audience téléphonique ou (3) par audience en personne selon les dispositions des règles d'arbitrage applicables. Si votre réclamation dépasse 25 000 \$, le droit à une audience sera défini par les règles d'arbitrage applicables. Les audiences d'arbitrage en personne se tiendront à l'endroit le plus proche et le plus pratique pour les deux parties situé dans votre province ou votre territoire de résidence, à moins que vous et LG soyez d'accord pour choisir un autre emplacement ou si vous et LG convenez d'un arbitrage téléphonique.

Dissociabilité et renoncement. Si une partie de la présente garantie limitée (y compris les présentes procédures d'arbitrage) n'est pas applicable, les dispositions restantes demeurent en vigueur dans la mesure permise par la loi applicable. Le fait de ne pas exiger la stricte exécution d'une disposition de la présente garantie limitée (y compris les présentes procédures d'arbitrage) ne signifie pas que LG a renoncé ni qu'elle a l'intention de renoncer à toute disposition ou partie de la présente garantie limitée.

Option de retrait. La disposition d'arbitrage stipule que vous et LG devez résoudre tout différend par arbitrage exécutoire plutôt que devant un tribunal, à moins que les lois de votre province ou territoire ne le permettent pas, ou, dans le cas d'autres systèmes juridiques, si vous choisissez de vous retirer. Cette disposition d'arbitrage ne s'applique pas aux consommateurs de l'Ontario, de la Colombie-Britannique et du Québec.

Pour les personnes qui relèvent des dispositions relatives à l'arbitrage obligatoire, vous pouvez choisir de vous retirer de la présente procédure de résolution des différends. Si vous choisissez de vous retirer, ni vous ni LG ne pouvez obliger l'autre partie à participer à une procédure d'arbitrage. Pour vous retirer, vous devez envoyer un avis à LG dans les 30 jours civils à compter de la date d'achat du produit par le premier acheteur (i) en envoyant un courriel à optout@lge.com avec pour objet : « Retrait de l'arbitrage » ou (ii) en composant le 1 800 980-2973. Vous devez indiquer dans le courriel de retrait ou fournir par téléphone : (a) votre nom et adresse; (b) la date à laquelle le produit a été acheté; (c) le nom de modèle du produit ou le numéro de modèle; et (d) le numéro de série (le numéro de série se trouve (i) sur le produit ou (ii) en ligne en vous rendant au https://www.lg.com/ca_fr/trouvermodele_serie/).

Si vous vous prévaliez de l'option de retrait, les lois de votre province ou territoire de résidence régissent la présente garantie limitée ainsi que tout différend entre vous et LG, sauf dans la mesure où de telles lois sont supplantées par des lois fédérales, provinciales ou territoriales applicables ou sont incompatibles avec ces dernières. Si l'arbitrage n'est pas autorisé pour régler une réclamation, une poursuite, un différend ou un litige vous opposant à LG, vous et LG reconnaissez la compétence exclusive des tribunaux de votre province ou territoire de compétence pour le règlement de la réclamation, de la poursuite, du différend ou du litige qui vous oppose à LG.

Vous ne pouvez vous prévaloir de l'option de retrait que de la manière décrite plus haut (c'est-à-dire par courriel ou par téléphone). Aucun autre type d'avis ne sera pris en compte pour le retrait de la présente procédure de règlement des différends. Le fait de se retirer de la présente procédure de règlement des différends ne compromet d'aucune façon la protection accordée en vertu de la garantie limitée, et vous continuerez à jouir de tous les avantages prévus par la garantie limitée. Si vous conservez ce produit sans vous prévaloir de l'option de retrait, vous acceptez les conditions générales de la disposition sur l'arbitrage énoncée ci-dessus.

Conflit de modalités. En cas de conflit ou d'incompatibilité entre les modalités de la présente garantie limitée et le contrat de licence d'utilisation (« CLU ») en ce qui concerne le règlement des différends, les modalités de la présente garantie limitée contrôlent et régissent les droits et obligations des parties et ont préséance sur le CLU.



LG Customer Information Center

For inquiries or comments, visit **www.lg.com** or call:

1-800-243-0000 U.S.A.

1-888-542-2623 CANADA

Register your product Online!

www.lg.com

Centro de Información al Cliente LG

Para consultas o comentarios, visite **www.lg.com** o llame por teléfono:

1-800-243-0000 EE.UU.

1-888-542-2623 CANADÁ

¡Registre su producto en línea!

www.lg.com

Centre de Service à la Clientèle de LG

Pour des questions ou des commentaires, visitez **www.lg.com/ca_fr** ou appelez :

1-800-243-0000 ÉTATS-UNIS

1-888-542-2623 CANADA

Enregistrez votre produit en ligne!

www.lg.com/ca_fr