

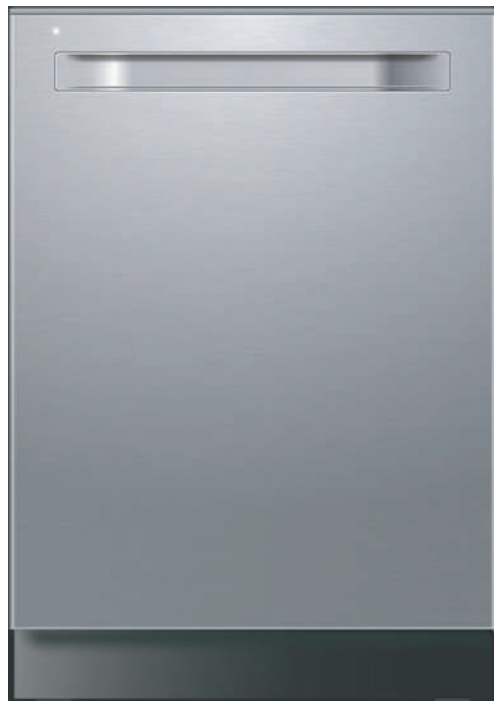

## MANUEL D'UTILISATION

### Lave-vaisselle

Alimentation : 120 V  
Fréquence : 60 Hz  
Contenance : 16 couverts



**Avertissement :**  
Avant d'utiliser ce produit, veuillez lire attentivement ce manuel et le conserver pour toute référence ultérieure. La conception et les spécifications sont susceptibles d'être modifiées sans préavis pour améliorer le produit. Consultez votre fournisseur ou le fabricant pour plus de détails.

# Cher(e) utilisateur(trice),

**MERCI** et **FÉLICITATIONS** pour l'achat de ce produit Midea de haute qualité. Votre lave-vaisselle Midea représente l'état de l'art et est conçu pour vous offrir des performances à la fois fiables et sans problème. Veuillez prendre un moment pour enregistrer votre nouveau lave-vaisselle.

Enregistrez votre nouveau lave-vaisselle à

**<https://us.midea.com/support>** dans l'onglet **Support** (Assistance).

Pour toute référence future, notez les numéros de modèle et de série de votre produit sur le cadre intérieur du lave-vaisselle.

Numéro de modèle \_\_\_\_\_

Numéro de série \_\_\_\_\_

<b>SÉCURITÉ DU LAVE-VAISSELLE.....</b>	<b>3</b>
<b>EXIGENCES DE FONCTIONNEMENT .....</b>	<b>7</b>
Exigences en matière d'alimentation électrique.....	7
Exigences relatives à l'emplacement .....	7
Exigences en matière d'approvisionnement en eau .....	7
<b>PIÈCES ET FONCTIONNALITÉS .....</b>	<b>8</b>
<b>GUIDE DE DÉMARRAGE .....</b>	<b>10</b>
Comment votre lave-vaisselle nettoie-t-il .....	10
Avant d'utiliser votre lave-vaisselle .....	10
Utilisation de votre nouveau lave-vaisselle .....	10
<b>INSTRUCTIONS DE FONCTIONNEMENT.....</b>	<b>11</b>
Panneau de commande.....	11
Voyants LED .....	16
Tableaux Cycles et Options .....	17
Chargement des suggestions.....	18
Panier supérieur.....	19
Chargez le panier supérieur.....	22
Panier inférieur.....	23
Chargement des couverts .....	25
Modèles de charge recommandés .....	27

<b>CONFIGURATION ET UTILISATION DE L'APPLICATION .....</b>	<b>29</b>
Comment se connecter à l'application SmartHome .....	29
Mise en service et utilisation du démarrage à distance.....	32
Configuration et utilisation de My Wash .....	33
<b>UTILISATION DU LAVE-VAISSELLE .....</b>	<b>34</b>
UTILISATION APPROPRIÉE DU DÉTERGENT .....	34
Utilisation appropriée du produit de rinçage.....	35
Lavage d'objets spéciaux .....	37
<b>ENTRETIEN DU LAVE-VAISSELLE .....</b>	<b>39</b>
Nettoyage .....	39
Stockage.....	41
<b>DÉPANNAGE .....</b>	<b>42</b>
Codes d'erreur.....	50
<b>GARANTIE .....</b>	<b>51</b>

## SÉCURITÉ DU LAVE-VAISSELLE

VOTRE SÉCURITÉ ET CELLE DES AUTRES SONT D'UNE GRANDE IMPORTANCE

Ces instructions doivent être suivies afin d'éviter les risques de blessure pour l'utilisateur ou d'autres personnes et tout dommage matériel. Une utilisation incorrecte due au non-respect des instructions peut causer des dommages, y compris la mort.

Le niveau de risque est indiqué par les indications suivantes.



**AVERTISSEMENT**

Ce symbole indique une condition qui peut entraîner la mort ou des blessures graves.



**ATTENTION**

Ce symbole indique la possibilité de blessures ou de dommages matériels.



**AVERTISSEMENT**

Ce symbole indique la possibilité d'une tension dangereuse constituant un risque de choc électrique pouvant entraîner la mort ou des blessures graves.

## AVERTISSEMENT/INSTRUCTIONS DE MISE À LA TERRE

**Une mauvaise connexion du conducteur de mise à la terre de l'appareil peut entraîner un risque d'électrocution. Contactez un électricien qualifié ou un représentant du service après-vente si vous avez des doutes concernant la bonne mise à la terre de l'appareil. Ne modifiez pas la fiche fournie avec l'appareil. Si la fiche ne correspond pas à la prise, faites installer une prise adéquate par un électricien qualifié.**

***Pour un appareil équipé d'un cordon doté d'un conducteur de mise à la terre :***

Cet appareil doit être mis à la terre. En cas de dysfonctionnement ou de panne, la mise à la terre réduira le risque d'électrocution en fournissant un chemin de moindre résistance au courant électrique. Si cet appareil est équipé d'un cordon doté d'un conducteur de mise à la terre et d'une fiche de mise à la terre, la fiche doit être branchée dans une prise appropriée, installée et mise à la terre conformément à toutes les ordonnances et autres codes et locaux.

***Pour un appareil branché en permanence :***

Cet appareil doit être connecté à un système de câblage métallique permanent mis à la terre, ou un conducteur de mise à la terre de l'équipement doit être installé entre les conducteurs du circuit et connecté à la borne ou au fil de mise à la terre présent sur l'appareil.

## CONSIGNES DE SÉCURITÉ IMPORTANTES

### AVERTISSEMENT

Lorsque vous utilisez votre lave-vaisselle, respectez les précautions de base, notamment :

- Lisez toutes les instructions avant d'utiliser le lave-vaisselle.
- N'utilisez le lave-vaisselle que pour la fonction pour laquelle il a été conçu.
- N'utilisez que des détergents ou des agents de rinçage recommandés pour lave-vaisselle et gardez-les hors de portée des enfants.
- Lors du chargement des objets à laver :
  - Disposez les ustensiles tranchants de manière à ce qu'ils ne puissent pas endommager le joint de la porte.
  - Placez les couteaux tranchants avec les poignées orientées vers le haut pour réduire le risque de blessures par coupure.
- Ne lavez pas les ustensiles en plastique s'ils ne portent pas la mention « Peut passer au lave-vaisselle » ou une mention équivalente. Pour les articles en plastique ne portant pas cette indication, vérifiez les recommandations du fabricant.
- Les articles qui ne vont pas au lave-vaisselle pourraient fondre et créer un risque d'incendie potentiel.
- Ne touchez pas l'élément chauffant pendant ou immédiatement après l'utilisation.
- Ne faites pas fonctionner votre lave-vaisselle à moins que tous les panneaux de l'enceinte ne soient correctement en place.

- N'altérez pas les commandes.
- Ne malmenez pas, ne vous asseyez pas et ne vous tenez pas debout sur la porte ou les paniers à vaisselle.
- Pour réduire le risque de blessures, ne laissez pas les enfants jouer dans ou sur un lave-vaisselle.
- Dans certaines conditions, de l'hydrogène gazeux peut être produit dans un système d'eau chaude qui n'a pas été utilisé pendant deux semaines ou plus. LE GAZ HYDROGÈNE EST EXPLOSIF. Si le système d'eau chaude n'a pas été utilisé pendant une telle période, avant d'utiliser le lave-vaisselle, ouvrez tous les robinets d'eau chaude et laissez couler l'eau de chacun d'eux pendant plusieurs minutes. Cette opération permet de libérer l'hydrogène accumulé. Le gaz étant inflammable, ne fumez pas et n'utilisez pas de flamme nue pendant cette période.
- Des dommages graves au produit et/ou des blessures peuvent résulter de l'utilisation de techniciens de service non qualifiés ou de pièces de rechange non originales. Toutes les réparations doivent être effectuées par un technicien de service qualifié en utilisant uniquement des pièces de rechange d'origine.
- Ne stockez pas et n'utilisez pas de matériaux combustibles, d'essence ou autres vapeurs et liquides inflammables à proximité de cet appareil ou de tout autre appareil.
- Gardez les jeunes enfants et les nourrissons à l'écart du lave-vaisselle lorsqu'il fonctionne.
- N'utilisez pas le lave-vaisselle si son cordon électrique ou sa fiche sont endommagés, et ne branchez pas le lave-vaisselle dans une prise endommagée. Le non-respect des instructions fournies dans ce manuel pourrait entraîner la mort ou une électrocution.
- Ce manuel ne couvre pas toutes les conditions ou situations possibles qui peuvent se produire.
- Retirez la porte du compartiment de lavage lorsque vous mettez un ancien lave-vaisselle hors service ou au rebut.

## CONSERVEZ CES INSTRUCTIONS

**CET APPAREIL EST EXCLUSIVEMENT DESTINÉ À UN USAGE DOMESTIQUE**

### AVERTISSEMENT



#### **Danger de basculement**

- N'utilisez pas le lave-vaisselle tant que son installation n'est pas totalement terminée.
- N'appuyez pas sur la porte ouverte.
- Cela pourrait entraîner des blessures graves ou des coupures.

## Avertissements sur la proposition 65 de l'État de la Californie :

AVERTISSEMENT : Ce produit peut contenir un ou plusieurs produits chimiques connus par l'État de Californie comme cancérigène.

 **AVERTISSEMENT** : Cancer et problèmes de reproduction  
-[www.P65Warnings.ca.gov](http://www.P65Warnings.ca.gov).

## AVERTISSEMENT

### Risque de suffocation

- Avant de jeter votre ancien appareil, retirez sa porte ou son couvercle afin que des enfants ne puissent pas s'y cacher ni se retrouver piégés à l'intérieur.
- Le non-respect de ces instructions peut entraîner la mort ou des lésions cérébrales.

## ATTENTION

- N'utilisez jamais de produits chimiques agressifs pour nettoyer votre lave-vaisselle. Certains produits contenant du chlore peuvent endommager votre lave-vaisselle et présenter des risques pour la santé !
- N'utilisez jamais de produits de nettoyage à la vapeur pour nettoyer votre lave-vaisselle. Le fabricant ne pourra pas être tenu responsable des dommages ou conséquences éventuels.
- Pour éviter d'endommager le lave-vaisselle, n'utilisez pas de produits chimiques agressifs, de nettoyeurs abrasifs, de tampons à récurer (en métal ou en plastique) ou de chiffons abrasifs ou d'essuie-tout pour nettoyer le panneau de porte extérieur de votre lave-vaisselle. Le panneau de porte extérieur de votre lave-vaisselle peut être endommagé en procédant ainsi.
- Il est fortement recommandé à l'utilisateur de se familiariser avec la procédure de coupure de l'alimentation en eau et la procédure de coupure de l'alimentation électrique. Consultez les instructions d'installation ou contactez votre installateur pour obtenir plus d'informations.
- Si l'écoulement du lave-vaisselle se fait via un broyeur d'aliments, assurez-vous que le broyeur est complètement vide avant de faire fonctionner le lave-vaisselle.
- Les lave-vaisselle résidentiels certifiés NSF/ANSI 184 ne sont pas destinés à être utilisés dans des établissements titulaires d'une licence de services alimentaires.
- Protégez votre lave-vaisselle contre les éléments. Protégez-le contre le gel pour éviter d'endommager la vanne de remplissage. Les dommages causés par le gel ne sont pas couverts par la garantie.
- Cet appareil ne doit pas être utilisé à l'extérieur.

# EXIGENCES DE FONCTIONNEMENT

## EXIGENCES EN MATIÈRE D'ALIMENTATION ÉLECTRIQUE

### AVERTISSEMENT

#### Risque d'électrocution

- Lave-vaisselle électrique avec mise à la terre.
- Connectez le fil de terre à la borne de mise à la terre verte dans le bornier.
- N'utilisez pas de rallonge.
- Le non-respect de ces instructions peut entraîner la mort, un incendie ou un choc électrique.

Ce lave-vaisselle est conçu pour fonctionner sur une alimentation électrique individuelle à fusible de 120 V, 60 Hz, 15 ou 20 ampères, correctement câblée et uniquement en fil de cuivre. Il est recommandé d'utiliser un fusible temporisé ou un disjoncteur et de prévoir un circuit séparé desservant uniquement cet appareil. Si une prise est utilisée, la prise doit être placée dans une armoire adjacente.

## EXIGENCES RELATIVES À L'EMPLACEMENT

- Installez le lave-vaisselle là où il sera protégé des éléments. Protégez-le contre le gel pour éviter une rupture de la vanne de remplissage. De telles ruptures ne sont pas couvertes par la garantie. Pour plus d'informations sur l'entreposage hivernal, veuillez consulter la section « Stockage » dans le chapitre « Entretien du lave-vaisselle ».
- Installez et mettez à niveau le lave-vaisselle sur un sol qui supportera son poids et dans une zone adaptée à sa taille et à son utilisation.

## EXIGENCES EN MATIÈRE D'APPROVISIONNEMENT EN EAUX

- La température de l'alimentation en eau doit être de 120 à 150 °F (49 à 65.5 °C).
- L'alimentation en eau doit maintenir une pression d'eau comprise entre 20 et 80 psi pour assurer un débit suffisant.

# PIÈCES ET FONCTIONNALITÉS

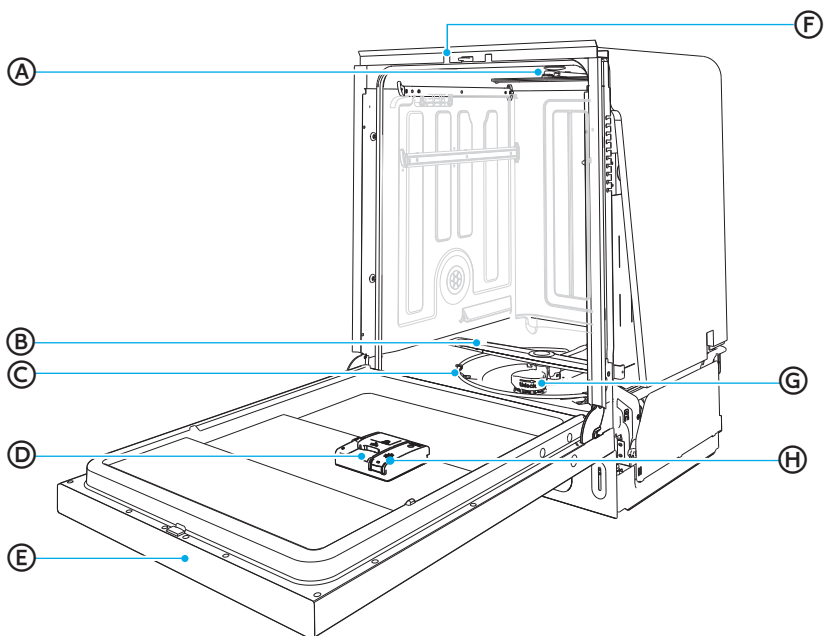

Ⓐ Bras d'aspersion supérieur

Ⓑ Élément chauffant

Ⓒ Bras d'aspersion inférieur

Ⓓ Distributeur de détergent

Ⓔ Distributeur de produit de rinçage

Ⓕ Panneau de commande

Ⓖ Système de filtrage

Ⓗ Mécanisme d'ouverture automatique

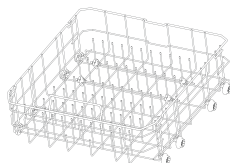
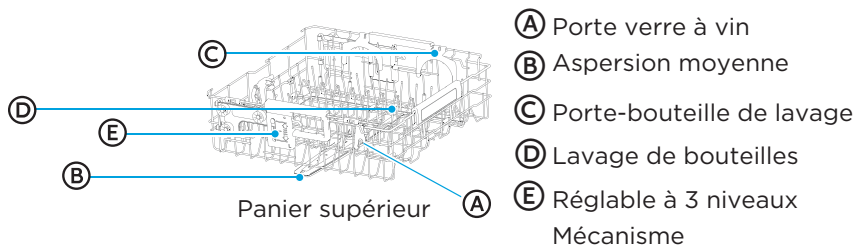

Panier inférieur

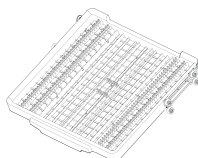

3<sup>e</sup> panier

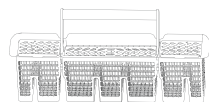

Panier à couverts

#### REMARQUE :

Les pièces accessoires contiennent également un manuel d'utilisation/d'installation, un kit d'installation et une plaque de démarrage, qui ne sont pas illustrés dans l'image ci-dessus.

### SPÉCIFICATIONS

Contenance :	16 couverts
Dimensions (L x P x H) :	23 <sup>7</sup> / <sub>8</sub> po x 24 <sup>1</sup> / <sub>2</sub> po x 33 <sup>3</sup> / <sub>4</sub> po (606 x 623 x 857 mm)
Poids déballé :	88 lb
Alimentation :	120 V, 60Hz
Pression d'alimentation en eau :	20 - 80 psi (138 - 552 kPa)

# GUIDE DE DÉMARRAGE

## IMPORTANT :

- Éliminez ou recyclez correctement tout le matériel d'emballage.
- Lisez l'intégralité de ce manuel d'utilisation. Vous y trouverez des informations de sécurité importantes et des conseils d'utilisation utiles.

## COMMENT VOTRE LAVE-VAISSELLE NETTOIE-T-IL ?

Votre lave-vaisselle nettoie en pulvérisant un mélange d'eau chaude et de détergent à travers les bras d'aspersion contre les surfaces sales.

Le lave-vaisselle se remplit d'eau jusqu'à recouvrir la zone du filtre. L'eau est ensuite pompée à travers les multiples filtres vers les bras d'aspersion. Les particules de saleté sont séparées de l'eau et s'écoulent dans les égouts lorsque l'eau est pompée et remplacée par de l'eau propre.

Le nombre de remplissages d'eau varie en fonction du cycle sélectionné.

## AVANT D'UTILISER VOTRE LAVE-VAISSELLE

1. Vérifiez que les filtres ne contiennent pas de débris qui pourraient provenir de l'emballage ou lors de l'installation. Consultez la section « Nettoyer les filtres ».
2. Ajouter du produit de rinçage. Consultez la section « Utilisation appropriée du produit de rinçage ».

## UTILISATION DE VOTRE NOUVEAU LAVE-VAISSELLE

**REMARQUE :** Pour réduire le temps de cycle et possiblement améliorer les performances, ouvrez le robinet d'eau chaude le plus proche du lave-vaisselle jusqu'à ce que l'eau soit chaude. Fermez le robinet.

1. Chargez le lave-vaisselle. Consultez la section « Chargement du lave-vaisselle ».
2. Ajoutez le détergent. Consultez la section « Utilisation appropriée du détergent ».
3. Sélectionnez le CYCLE et les OPTIONS souhaités. Consultez les « Tableaux Cycles et Options ».
  - Seules les options disponibles pour le cycle sélectionné seront allumées.
  - Les commandes du cycle et des options sélectionnés s'allumeront pour indiquer qu'elles sont sélectionnées.
4. Appuyez sur START (Démarrer).  
**IMPORTANT :** Pour que le lave-vaisselle commence à fonctionner, la porte doit être fermée dans les 4 secondes après avoir appuyé sur Start/Cancel (Démarrer/Annuler).
5. Fermez fermement la porte pour la verrouiller.

# INSTRUCTIONS DE FONCTIONNEMENT

## PANNEAU DE COMMANDE

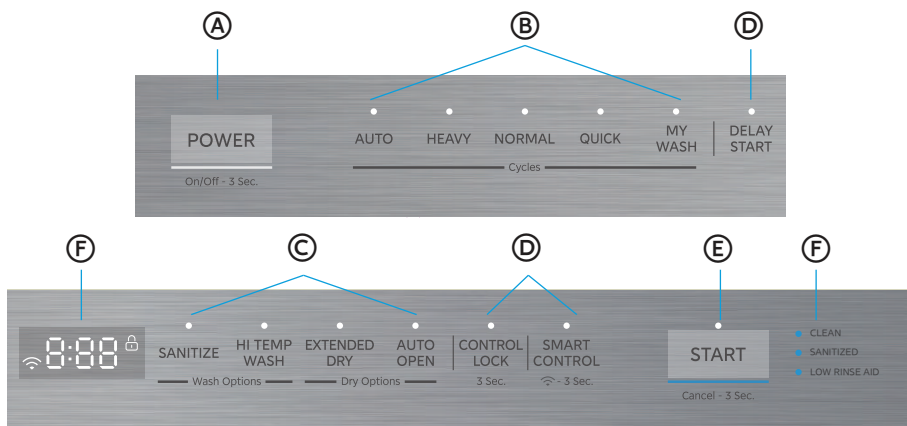

**REMARQUE :** Les commandes du lave-vaisselle ne sont accessibles et ne peuvent être actionnées que lorsque le lave-vaisselle est ouvert.

### A POWER

Appuyez sur le bouton POWER et maintenez-le enfoncé pour allumer/éteindre le lave-vaisselle.

### B CYCLES

- Appuyez sur la commande pour le cycle de lavage souhaité. La commande s'allume pour indiquer le cycle sélectionné.

#### AUTO

Le cycle automatique utilise des capteurs dans le lave-vaisselle pour déterminer le niveau de sol de la charge de vaisselle, puis ajuste le cycle de lavage pour optimiser les performances de lavage, la consommation d'eau et d'énergie.

#### HEAVY (LOURD)

Le cycle Heavy (Lourd)<sup>o</sup> est destiné aux casseroles, poêles, casseroles et vaisselle dont la saleté a séché ou cuit au four.

## NORMAL

Le cycle normal avec uniquement l'option Auto open est recommandé pour laver et sécher complètement une charge complète de vaisselle normalement sale. L'étiquette d'utilisation de l'énergie est basée sur cette combinaison de cycles et d'options.

## QUICK

Le cycle rapide est destiné à la vaisselle peu sale ou bien rincée.

## MY WASH

My Wash vous permet de créer un cycle personnalisé sur l'application SmartHome qui peut être enregistré et chargé sur votre lave-vaisselle afin que votre cycle préféré ou spécialisé soit à portée de main. Le MY WASH par défaut est un cycle NORMAL avec les options AUTO OPEN et EXTENDED DRY sélectionnées.

Pour utiliser my wash, cliquez sur le bouton plus à côté des cycles sur la page des statistiques du lave-vaisselle. Cliquez sur my wash et sélectionnez les réglages. Vous pouvez maintenant modifier My wash pour définir le cycle, les options et les heures que vous préférez. Cliquez sur Upload une fois terminé, et le cycle sera enregistré dans l'application et téléchargé sur le bouton My wash de votre lave-vaisselle.

Pour plus d'informations, veuillez vous référer à « Fonction My Wash » dans la section CONFIGURATION DE L'APPLICATION ET FONCTIONNEMENT.

## © OPTIONS

Les options améliorent le cycle de lavage. Certaines options ne sont disponibles qu'avec certains cycles de lavage. Reportez-vous aux «Tableaux des cycles et des options» pour voir quelles options sont disponibles pour le cycle de lavage que vous avez sélectionné.

- Appuyez sur le (s) commande(s) d'option souhaité (s). Le (s) commande(s) d'option s'allume(nt) pour indiquer quelle(s) option(s) a(ont) été sélectionnée(s).

## SANITIZE

**AVERTISSEMENT** : Seuls les cycles d'assainissement ont été conçus pour répondre aux exigences en matière d'élimination des salissures et d'efficacité de l'assainissement. Il n'est pas prévu, directement ou indirectement, que tous les cycles d'une machine certifiée aient passé avec succès le test de performance de désinfection.

L'option sanitize désinfecte la vaisselle et la verrerie conformément à la norme NSF International NSF/ANSI 184 pour les lave-vaisselle résidentiels. Les lave-vaisselle à usage domestique certifiés ne sont pas destinés à être utilisés dans des établissements alimentaires agréés.

Lorsque l'option Sanitize est sélectionnée, la température de l'eau atteindra 158 (70°C) maximum.

Le Sanitize control s'allume pour indiquer quand le cycle de lavage avec l'option Sanitize est terminé. La lumière s'éteint 60 secondes après l'ouverture manuelle de la porte ou lorsqu'un bouton est enfoncé.

**REMARQUE :** Il est possible que l'eau n'atteigne pas 158°F (70°C) en mode Sanitize, si la température de l'eau chaude entrante ne répond pas aux exigences minimales de 120°F (49°C).

### HI TEMP WASH

Augmente la température du lavage principal pour améliorer les performances de nettoyage des quantités avec des aliments durs cuits au four.

### AUTO OPEN

Lorsque l'option Auto open est sélectionnée, la porte de votre lave-vaisselle s'ouvre à la fin du cycle de lavage pour permettre à l'air chaud et humide de s'échapper de l'appareil et accélérer le séchage de la vaisselle sans utiliser d'énergie supplémentaire.

### EXTENDED DRY

Lorsque l'option Extended Dry est sélectionnée, le chauffage sera étendu pour améliorer les performances de séchage pendant le processus de séchage.

**REMARQUE :** Pour des performances de séchage optimales, sélectionnez à la fois EXTENDED DRY et AUTO OPEN. Pour des résultats encore meilleurs, utilisez-le avec un produit de rinçage.

## Ⓧ CARACTÉRISTIQUES SUPPLÉMENTAIRES

### SMART CONTROL

Grâce à cette fonctionnalité, vous pouvez surveiller et contrôler le lave-vaisselle à distance via une connexion sans fil.

Pour plus d'informations, reportez-vous à «Fonction contrôle intelligent» dans la section CONFIGURATION DE L'APPLICATION ET FONCTIONNEMENT.

### 📶 Connexion

Pour connecter l'appareil au réseau, appuyez sur le bouton SMART CONTROL et maintenez-le enfoncé pendant plus de 3 secondes. Après un bref bip, l'icône «📶» sur l'écran commencera à clignoter lentement, indiquant que l'appareil se connecte à l'application. Une fois la connexion réseau réussie, l'icône «📶» restera allumée.

Pour plus de détails, reportez-vous à « Comment se connecter à l'application SmartHome » dans la section CONFIGURATION DE L'APPLICATION ET FONCTIONNEMENT.

## DELAY START

La fonction Delay Start vous permet de retarder le démarrage d'un cycle de lavage sélectionné jusqu'à 12 heures plus tard. Appuyez sur le bouton DELAY jusqu'à ce que les heures de retard souhaitées s'affichent à l'écran. Après avoir réglé le temps de retard, appuyez sur le bouton start et fermez la porte en 4 secondes pour démarrer le cycle.

1. Ouvrez la porte et appuyez sur le bouton Delay Start pour régler le temps. Chaque pression augmente le délai de 1 heure, en passant de « H :01 → H :12 → H :00 » à plusieurs reprises. Maintenez le bouton enfoncé pour augmenter le temps plus rapidement.
2. Lorsque le délai est réglé sur «H :00», si aucun bouton n'est enfoncé pendant 3 secondes, la durée totale du programme sélectionné s'affichera et le voyant Delay Start s'éteindra.

## CONTROL LOCK

La fonction control lock verrouille toutes les commandes pour éviter de changer involontairement le cycle du lave-vaisselle ou de démarrer le lave-vaisselle. La LED à côté de Control Lock et l'icône LOCK à l'écran s'allumeront pour indiquer que le panneau de commande est verrouillé.

- Appuyez sur le bouton CONTROL LOCK et maintenez-le enfoncé pendant 3 secondes pour activer ou annuler l'option control lock.

### Désactivation du son

- Appuyez et maintenez enfoncé pendant 3 secondes AUTO et NORMAL en même temps pour désactiver ou activer les tonalités de contrôle et la tonalité de fin de cycle.

## ⓔ START

**START** - Appuyez sur START une fois et fermez la porte. Le cycle va commencer.

**REMARQUE :** Fermez la porte dans les 4 secondes suivant l'appui sur START.

**PAUSE** - Si vous devez mettre en pause ou annuler un cycle de lave-vaisselle en cours :

**IMPORTANT :** Ouvrez légèrement la porte, puis attendez que les bras d'aspersion et l'action de lavage s'arrêtent avant d'ouvrir complètement la porte. Cela vous évitera d'être aspergé d'eau chaude.

1. Ouvrez légèrement la porte et attendez quelques secondes jusqu'à ce que l'action de lavage s'arrête.
2. Ouvrez la porte pour ajouter ou supprimer des articles.
3. Appuyez sur START, puis fermez la porte dans les 4 secondes.
4. Le cycle de lavage reprendra automatiquement.

**CANCEL** - Pour annuler un cycle pendant que le lave-vaisselle est en marche, ouvrez lentement la porte. Appuyez sur le bouton de START et maintenez-le enfoncé pendant 3 secondes, puis fermez la porte. La pompe de vidange fonctionnera pendant 60 secondes et un compte à rebours de 60 secondes s'affichera à l'écran.

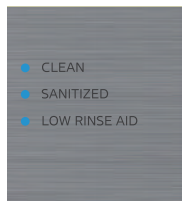
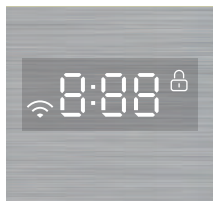

Pour afficher le temps restant, le temps de retard, les codes d'erreur et d'autres informations, l'écran affichera les détails pertinents. À la fin du cycle, il affichera « End ».

### **📶 Connexion**

L'icône «📶» indique l'état de la connexion réseau :

- Quick Flash-Connexion au routeur
- Slow Flash-Connexion au serveur
- Light on- Connecté au réseau avec succès
- Light off- Le module wireless est éteint

### **🔒 Control lock**

Le voyant control lock «🔒» s'allume pour indiquer que le panneau de commande est verrouillé. Appuyez sur le bouton CONTROL LOCK et maintenez-le enfoncé pendant 3 secondes pour déverrouiller le panneau de commande.

#### **Clean**

Le voyant CLEAN s'allume lorsque le cycle est terminé. Le voyant s'éteint 60 secondes après l'ouverture manuelle de la porte ou lorsqu'un bouton est enfoncé.

#### **Sanitized**

À la fin du cycle complet, le voyant sanitized s'allume lorsque le cycle utilise l'option Sanitize et que la température de rinçage atteint 158°F (70°C).

Le voyant s'éteint 60 secondes après l'ouverture manuelle de la porte ou l'appui sur un bouton.

#### **Low Rinse Aid**

Le voyant Low Rinse Aid s'allume lorsque le niveau de produit de rinçage est faible. Le produit de rinçage doit être ajouté au distributeur de produit de rinçage.

## VOYANTS LED

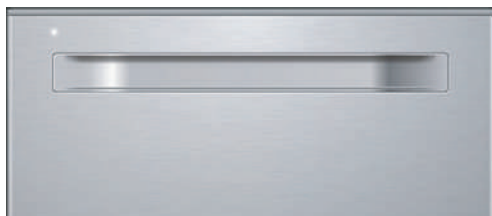

Le voyant LED à l'avant de la porte indique la progression du cycle en cours ou vous avertit de tout dysfonctionnement. Il a deux couleurs : Bleu et blanc. L'état du voyant lumineux signifie :

- OFF : Le lave-vaisselle est éteint ou en mode standby.
- Voyant blanc (fixe) : Le lave-vaisselle est en marche.
- Voyant blanc (clignotant) : Le cycle est en pause.
- Voyant bleu (fixe) : Le cycle est terminé. Le voyant s'éteindra 60 secondes après l'ouverture manuelle de la porte ou l'appui sur un bouton.
- Voyant bleu (clignotant) : Il y a un dysfonctionnement critique pour le fonctionnement du lave-vaisselle et son fonctionnement en toute sécurité. Le contrôle s'arrêtera et un code d'erreur s'affichera. Reportez-vous à «Codes d'erreur» dans la section Dépannage.

## TABLEAUX CYCLES ET OPTIONS

Les tableaux de cycles et d'options ci-dessous montrent les options disponibles pour chaque cycle. Les durées de cycle sont approximatives et peuvent varier en fonction du cycle de lavage et des options sélectionnés.

CYCLE		AUTO	NORMAL	HEAVY (LOURD)	QUICK	RINSE (☒)
Consumo de agua [gal/(L)]		2.91-5.68 gal (11-21.5)L	2.67-5.57 gal (10.1-21.1)L	5.57 gal 21.1L	4.04 gal 15.3L	2.09 gal 7.9L
Tiempo de Ciclo (minutos)		84-114	91-130	119	60	17
OPTIONS DISPONIBLES	SANITIZE	√	√	√	Non Disponible	Non Disponible
	HI TEMP WASH	√	√	√	Non Disponible	Non Disponible
	EXTENDED DRY	√	√	√	√	Non Disponible
	AUTO OPEN	√	√	√	√	Non Disponible

### REMARQUE :

- RINSE (☒) ne peut être sélectionné que lors du réglage My Wash sur l'application SmartHome. Il ne s'affiche pas sur le panneau de commande.
- Un « • » indique que l'option peut être sélectionnée à chaque cycle.
- Les options ajoutées peuvent ajouter plus de temps et utiliser plus d'eau.
- L'eau chaude est nécessaire pour activer le détergent pour lave-vaisselle et faire fondre les résidus des aliments gras. Un capteur automatique vérifie la température de l'eau entrante. Si l'eau n'est pas assez chaude, le cycle sera prolongé pour chauffer l'eau pour le lavage principal.
- Le capteur Smart Wash détecte le niveau de saleté de la vaisselle et ajuste la durée du cycle en fonction du nombre de remplissages d'eau nécessaires. Les cycles NORMAL et AUTO détecteront automatiquement le niveau de saleté.

# CHARGEMENT DES SUGGESTIONS

## PRÉPARATION DE LA VAISSELLE

- Videz les liquides des verres et des tasses.
- Enlevez les restes de nourriture, les os, les cure-dents et autres objets durs de la vaisselle et jetez-les.
- Il n'est pas nécessaire de rincer la vaisselle à la main avant de la charger dans le lave-vaisselle, sauf dans les cas suivants :
  - Les aliments tels que la mayonnaise, la moutarde, le vinaigre, le jus de citron et les produits à base de tomates peuvent décolorer l'acier inoxydable et les plastiques s'ils restent posés dessus pendant un certain temps.
  - Les aliments brûlés et collés doivent être décollés avant de charger les ustensiles de cuisine dans le lave-vaisselle.

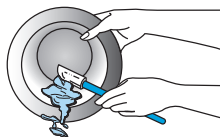

## CHARGEMENT DES ASSIETTES

- Il est **IMPORTANT** que le jet d'eau puisse atteindre toutes les surfaces sales.
- Chargez les assiettes de manière à ce qu'elle ne soit pas empilées ou ne se chevauchent pas, si possible. Pour de meilleurs résultats de séchage, l'eau doit pouvoir s'écouler de toutes les surfaces.
- Chargez avec attention les casseroles et les poêles lourdes. Les objets lourds peuvent bosseler l'intérieur en acier inoxydable de la porte s'ils tombent ou sont cognés.
- Assurez-vous que les couvercles et les poignées des casseroles, les plaques à pizza, les plaques à biscuits, etc., n'interfèrent pas avec la rotation du bras d'aspersion.
- Assurez-vous que les bras d'aspersion supérieur et inférieur ne sont pas bloqués et qu'ils peuvent bouger librement.

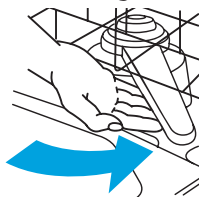

## CONSEILS POUR UNE UTILISATION SILENCIEUSE

- Pour éviter les bruits de cognements/cliquetis pendant le fonctionnement :**
- Assurez-vous que les articles légers sont bien bloqués dans les paniers.
  - Assurez-vous que les couvercles et les poignées des casseroles, les poêles à pizza, les plaques à biscuits, etc., ne touchent pas les parois intérieures et n'interfèrent pas avec la rotation du bras d'aspersion.
  - Chargez les assiettes de manière à ce qu'elle ne se touchent pas.

**REMARQUE :** Pour les modèles encastrés, gardez les bouchons de vidange de l'évier fermés pendant le fonctionnement du lave-vaisselle pour éviter le transfert de bruit par les drains.

## PANIER SUPÉRIEUR

Le panier supérieur du lave-vaisselle est conçu pour les tasses, les verres, les petites assiettes, les bols et les articles en plastique marqués comme pouvant aller au lave-vaisselle.

L'étagère supérieure peut être facilement montée ou baissée de 2 po pour accueillir des articles plus grands dans l'étagère supérieure ou inférieure. L'étagère dispose de 3 positions réglables pour plus de flexibilité.

### RÉGLAGE DU PANIER SUPÉRIEUR

#### IMPORTANT :

- Retirez tous les articles avant de régler le panier. Le panier doit être vide.
- Ne saisissez PAS le déclencheur de réglage lorsque vous soulevez le panier supérieur. Le fait de saisir le déclencheur de réglage empêchera le panier supérieur de s'engager correctement et la vaisselle pourrait être endommagée si le celui-ci venait à se détacher.

#### Pour soulever le panier supérieur :

1. Saisissez la poignée de réglage de chaque côté du panier supérieur, puis soulevez-la jusqu'à ce que vous entendiez un clic des deux côtés. Le panier dispose de 3 positions réglables pour plus de flexibilité.

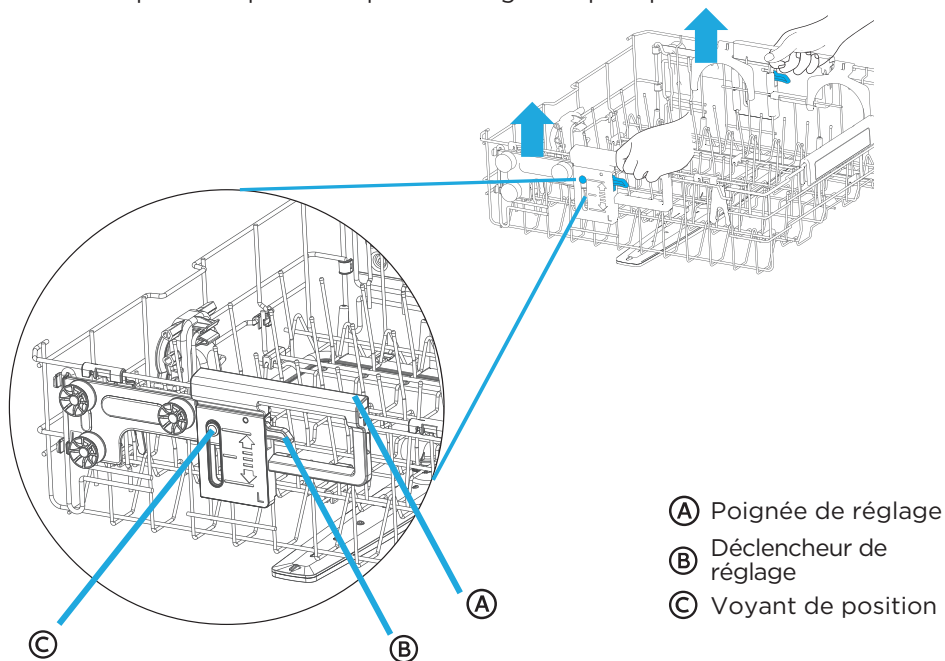

### Pour abaisser le panier supérieur :

1. Tirez sur le déclencheur de réglage situé de chaque côté du panier supérieur.
2. Abaissez le panier supérieur jusqu'à ce qu'il soit de niveau en position inférieure.

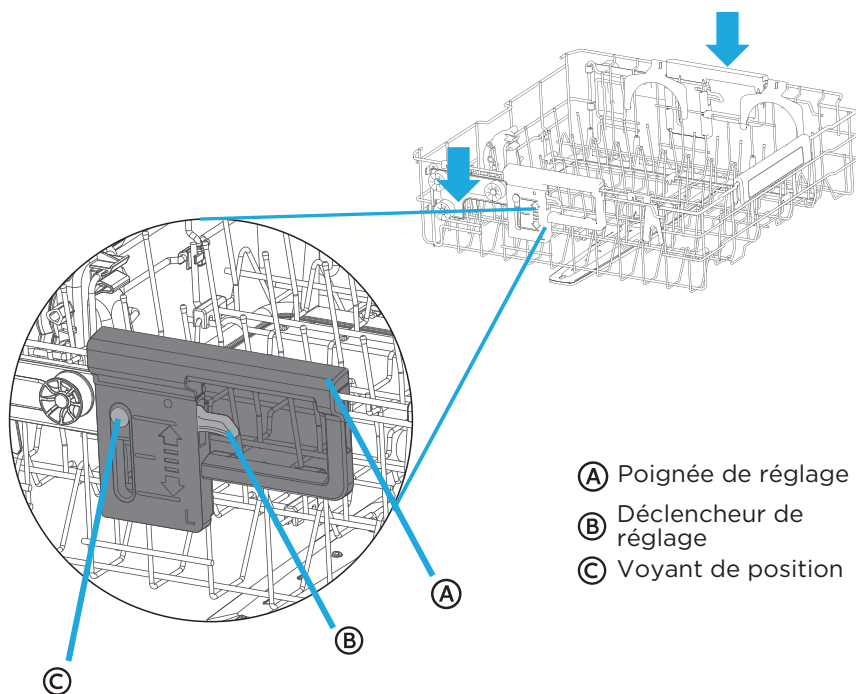

- (A) Poignée de réglage
- (B) Déclencheur de réglage
- (C) Voyant de position

### PORTE-VERRES À VIN

Le panier supérieur comprend deux porte-verres à vin sur le côté gauche pour accueillir en toute sécurité les verres à vin

#### Pour engager le porte verre à vin :

1. Réglez le panier supérieur à la position la plus basse.
2. Tournez le porte-verre à vin en position haute.
3. Placez le verre à vin sur le support. Pour les verres à vin plus grands, vous devrez peut-être abaisser les dents à bascule pour les fixer.

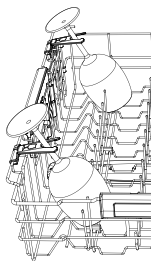

## IMPORTANT :

Ne recommandez PAS de charger des verres à vin lorsque le panier est réglé en position supérieure, car cela pourrait interférer avec le 3ème panier. Veuillez abaisser le porte-verre à vin lorsque le porte-verre est en position haute.

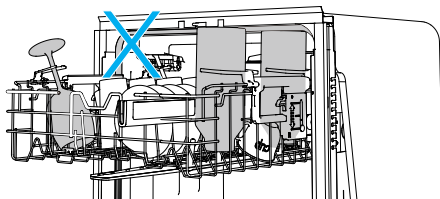

## BOTTLE WASH

Le panier supérieur comprend une fonction bottle wash et des porte-bouteilles sur le côté droit pour maintenir les bouteilles en toute sécurité. Il permet de laver jusqu'à 4 bouteilles longues en même temps.

### Pour activer bottle wash

1. Réglez le panier supérieur à la position la plus basse.
2. Placez le flacon face au jet d'aspersion de lavage du flacon. Pour fixer les bouteilles minces, placez-les sur le support pour les maintenir en place.

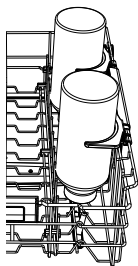

## IMPORTANT :

Assurez-vous que les bouteilles chargées dans le panier supérieur n'interfèrent pas avec le 3ème panier.

**Ne recommandez PAS de charger des bouteilles lorsque le porte-bouteilles est réglé en position haute. Veuillez abaisser les porte-bouteilles lorsque le porte-bouteilles est en position haute.**

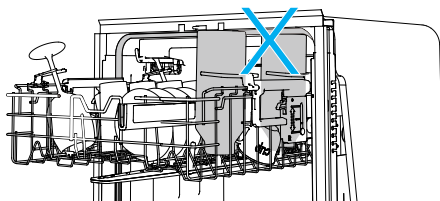

## CHARGEZ LE PANIER SUPÉRIEUR

**REMARQUE :** Les caractéristiques de votre panier de lave-vaisselle peuvent différer des dessins illustrés.

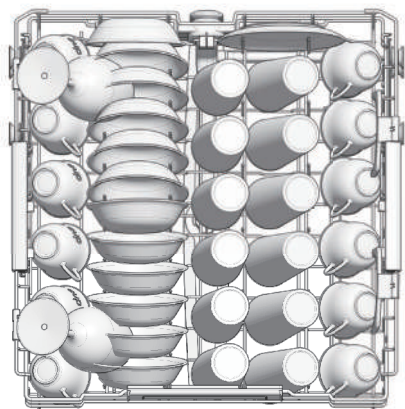

12 Couverts

**IMPORTANT :** Assurez-vous que les articles chargés dans le panier supérieur n'interfèrent pas avec la rotation du bras d'aspersion central situé sous le panier supérieur. Vérifiez qu'il n'y a pas d'interférences en tournant le bras d'aspersion à la main.

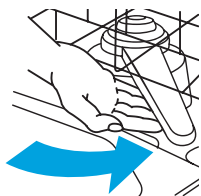

- Placez les articles de manière à ce que les extrémités ouvertes soient orientées vers le bas pour le nettoyage et l'égouttage.
- Chargez les verres et les tasses uniquement dans le panier supérieur. Le panier inférieur n'est pas conçu pour les verres et les tasses. Les articles pourraient être endommagés.
- Placez les tasses et les verres dans les rangées entre les dents. Les placer sur les dents peut entraîner des cassures, des taches d'eau et un mauvais nettoyage.
- Les petits bols, poêles et autres ustensiles peuvent être placés dans le panier supérieur. Chargez les bols dans la section centrale pour assurer une meilleure stabilité.
- Les articles en porcelaine, en cristal et autres articles délicats ne doivent pas se toucher pendant le fonctionnement du lave-vaisselle. Ils pourraient être endommagés.
- Chargez les articles en plastique de manière à ce que la force du jet d'eau ne les déplace pas pendant le cycle.

## PANIER INFÉRIEUR

Le panier inférieur est conçu pour les assiettes, les bols à soupe et pour les ustensiles de cuisine et de cuisson.

Le panier supérieur réglable vous permet de charger des articles ayant jusqu'à 13 po de hauteur dans le panier inférieur.

**IMPORTANT :** Les articles dans le panier inférieur doivent être placés de manière à ce qu'ils n'interfèrent pas avec la rotation des bras d'aspersion, ne bloquent pas l'entrée d'eau et n'empêchent pas le jet d'eau d'atteindre le distributeur de détergent.

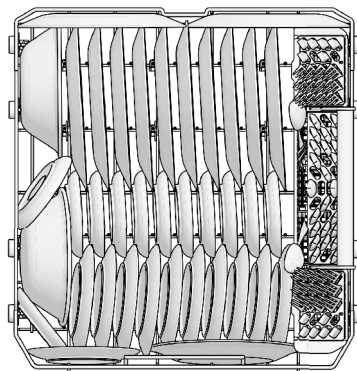

12 Couverts

## CHARGEMENT DU PANIER INFÉRIEUR

**REMARQUE :** Les caractéristiques de votre panier de lave-vaisselle peuvent différer des dessins illustrés.

- Ne chargez pas de verres, de tasses ou d'articles en plastique dans le panier inférieur.
- Chargez des petits articles dans le panier inférieur uniquement s'ils sont bien bloqués.
- Chargez les assiettes, les bols à soupe, etc. entre les dents. Veillez à ne pas emboîter les bols car le jet d'eau ne pourrait pas atteindre toutes les surfaces.
- Ne chargez pas d'articles entre le panier inférieur et le côté de la cuve du lave-vaisselle.
- Placez les ustensiles de cuisine très sales, face vers le bas, dans le panier.

- Chargez les plaques à biscuits, les moules à gâteaux et autres gros articles le long des côtés et à l'arrière du panier inférieur.

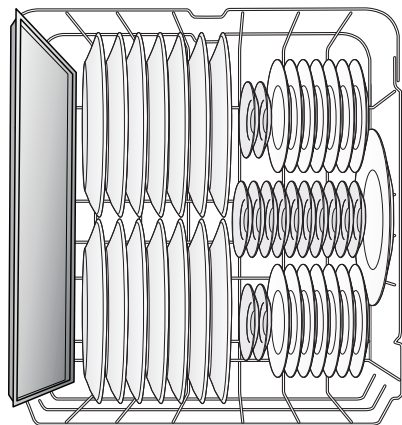

## RANGÉES DE DENTS RÉGLABLES

Les rangées de dents rabattables dans le panier inférieur permettent de faciliter le chargement d'articles très volumineux ou difficiles à positionner, tels que des bols de service et des rôtissoires. Les rangées de dents peuvent être laissées en position haute pour une utilisation normale, ou repliées pour offrir plus de flexibilité.

**Pour coucher les rangées de dents :** Saisissez la pointe d'une rangée de dents, retirez-la doucement hors de son support et faites-la pivoter sur le côté.

- Panier supérieur - Poussez les rangées de dents vers le centre du panier.
- Panier inférieur - Poussez les rangées de dents vers l'arrière du panier.

**Pour placer les rangées de dents en position debout :** Saisissez et tirez sur une rangée de dents jusqu'à ce qu'elle soit verticale et/ou que vous sentiez qu'elle s'enclenche. Vérifiez que les rangées de dents sont bien fixées avant de charger les articles.

- Panier supérieur - Poussez les rangées de dents vers le côté droit du panier.
- Panier inférieur - Tirez les rangées de dents vers l'avant du panier.

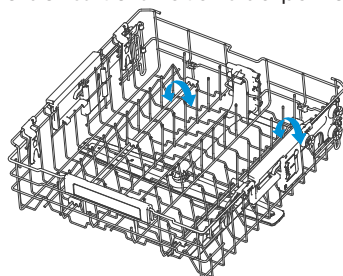
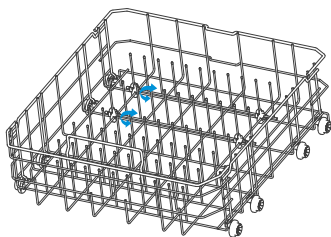

# CHARGEMENT DES COUVERTS

## REMARQUES :

- Ne chargez pas de couverts en argent ou plaqués argent avec des couverts en acier inoxydable. Ces métaux peuvent être endommagés par contact entre eux lors du lavage.
- Certains aliments (comme le sel, le vinaigre, les produits laitiers, les jus de fruits, etc.) peuvent piquer ou corroder les couverts en argent. **NE LAVEZ PAS LES USTENSILES DE CUISINE EN ALUMINIUM DANS VOTRE LAVE-VAISSELLE.**

## TROISIÈME PANIER

Le troisième panier peut être utilisé pour charger des couverts ou d'autres accessoires tels que des spatules ou des cuillères de cuisine.

Les couverts, les couteaux et les ustensiles doivent être chargés dans le troisième panier séparément les uns des autres dans les positions appropriées afin qu'ils ne s'emboîtent pas.

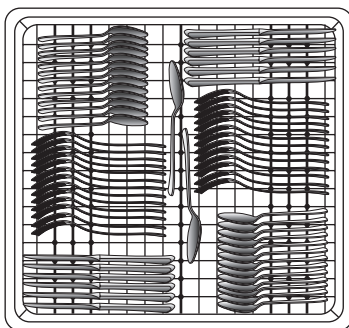

## PANIER À COUVERTS EN TROIS PARTIES

Le panier à couverts comprend trois sections distinctes. Pour une flexibilité de chargement optimale, la section centrale du panier peut être utilisée individuellement, jointe à une ou aux deux sections latérales ou retirée.

- Soulevez la poignée pour retirer le panier à couverts et placez le panier sur un comptoir ou une table.
- Soulevez sur chaque section latérale pour dégager la section centrale des fentes en trou de serrure dans les sections latérales.

- Remplacez la ou les sections dans le panier inférieur et chargez les couverts, OU chargez les couverts pendant que la ou les sections sont sur le comptoir, puis remplacez le panier dans le panier inférieur.

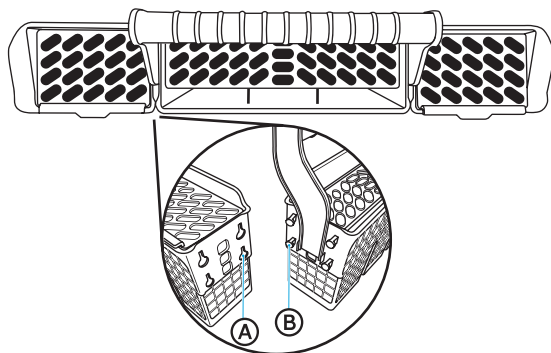

- Ⓐ Fentes en forme de trou de serrure
- Ⓑ Broches

**Pour de meilleurs résultats :**

- Chargez les couverts avec les poignées vers le bas, en utilisant les séparateurs pour prévenir que les couverts ne s'imbriquent.
- Placez les petits objets tels que les bouchons de biberon, les couvercles de bocaux, les porte-épis de maïs, etc. dans la ou les sections avec un couvercle rabattable. Fermez le couvercle pour maintenir les petits objets en place.
- Déchargez ou retirez le panier avant de décharger les paniers pour éviter que des gouttes d'eau ne tombent sur les couverts.
- Lorsque les poignées sont relevées, mélangez les articles dans chaque section du panier, certains pointant vers le haut et d'autres vers le bas pour éviter qu'il s'imbriquent. Les jets ne peuvent pas atteindre les éléments imbriqués.

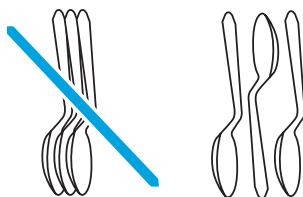

**IMPORTANT :** Chargez toujours des objets tranchants (couteaux, brochettes, etc.) avec la pointe vers le bas. Assurez-vous que rien ne dépasse du fond du panier à couvert ou du panier qui pourrait bloquer le bras d'aspersion.



## MODÈLES DE CHARGE RECOMMANDÉS

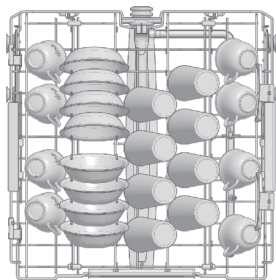

Panier supérieur : 8 couverts

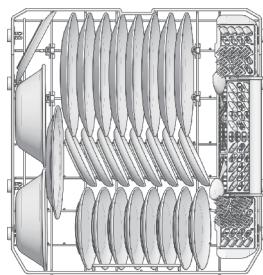

Panier inférieur : 8 couverts

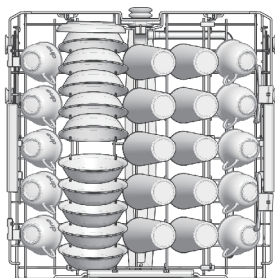

Panier supérieur : 10 couverts

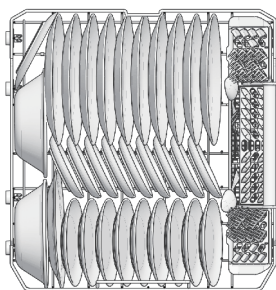

Panier inférieur : 10 couverts

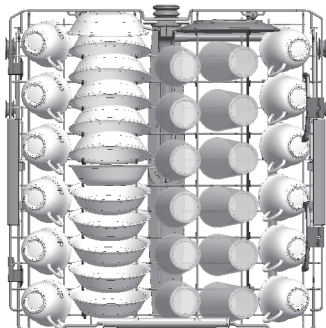

Panier supérieur : 12 couverts

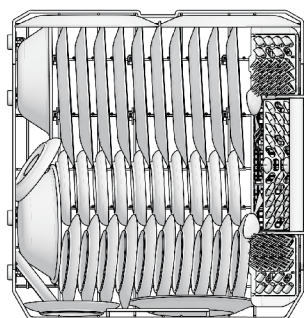

Panier inférieur : 12 couverts

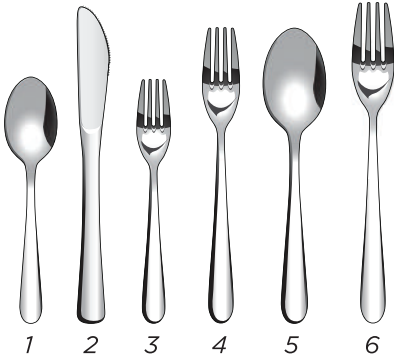

- 1. Cuillères
- 2. Couteaux
- 3. Fourchettes à salade
- 4. Fourchettes
- 5. Grandes cuillères
- 6. Grandes fourchettes

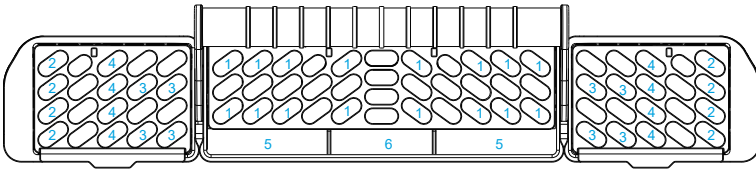

8 Couverts

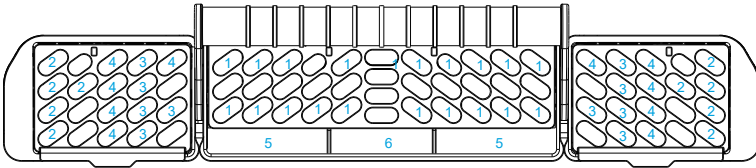

10 Couverts

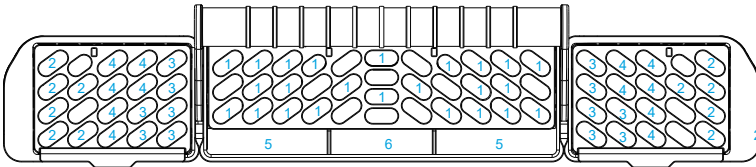

12 Couverts

# CONFIGURATION ET UTILISATION DE L'APPLICATION

## Comment se connecter à l'application SmartHome

**Avant de commencer, assurez-vous que :**

1. Votre smartphone est connecté à votre réseau WiFi domestique et vous connaissez le mot de passe du réseau.
2. Vous êtes près de l'appareil.
3. Le signal sans fil 2,4 GHz est activé sur votre routeur.
4. Bluetooth est activé et l'application est autorisée à rechercher les appareils intelligents à proximité.

## Télécharger l'application SmartHome

Sur App store (Google Play Store, Apple App Store), rechercher SmartHome et trouver celle-ci. Télécharger et installez-la sur votre téléphone. Vous pouvez également télécharger cette application en scannant le code QR ci-dessous.



## Inscription et connexion

Ouvrez l'application SmartHome et créez un nouveau compte pour commencer (vous pouvez également vous inscrire à l'aide d'un compte tiers). Si vous avez déjà un compte, il vous suffit de vous connecter.

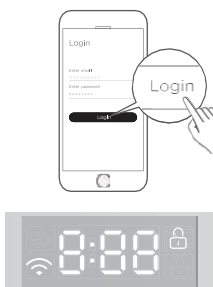

## NETTOYAGE DE L'INTÉRIEUR

1. Veuillez-vous assurer que votre téléphone portable est connecté à un réseau sans fil. Si ce n'est pas le cas, allez dans Paramètres et activez les réseaux sans fil et Bluetooth.
2. Allumez votre lave-vaisselle.

L'icône «» sur l'écran clignotant sera activée automatiquement chaque fois que le lave-vaisselle est allumé, ce qui signifie que le lave-vaisselle est prêt pour la connexion au réseau.

**REMARQUE :** Le voyant  de l'icône sera éteint si aucune opération de connexion sans fil n'est effectuée après 10 minutes. Vous pouvez appuyer sur le bouton de SMART CONTROL et le maintenir enfoncé pendant 3 secondes pour l'activer à nouveau.



### L'icône «» Status Explanation :

- Quick Flash-Connexion au routeur
- Slow Flash-Connexion au serveur
- Light on- Connecté au réseau avec succès
- Light off- Le module wireless est éteint

3. Ouvrez l'application SmartHome sur votre téléphone.
4. Si le message « Smart devices discovered nearby » s'affiche, cliquer dessus pour ajouter l'appareil



5. Si aucun message ne s'affiche, appuyez sur l'icône « + » sur la page et choisissez votre appareil dans la liste des appareils disponibles à proximité. Si votre appareil n'y figure pas, veuillez l'ajouter manuellement en sélectionnant la catégorie et du modèle de l'appareil.



6. Connectez votre appareil au réseau sans fil en suivant les instructions de l'application. En cas d'échec de la connexion, veuillez suivre les instructions fournies par l'application pour remédier afin de poursuivre la procédure. Une fois la connexion réseau réussie, l'icône «» restera allumée.



## Désactivation de la connexion réseau (temporaire) :

Avec la porte ouverte et la machine éteinte, appuyez et maintenez le bouton SMART CONTROL pendant 10 secondes pour déconnecter l'alimentation du module sans fil. Pour rétablir la connexion réseau, maintenez le bouton de SMART CONTROL enfoncé pendant encore 10 secondes, ou allumez la machine et appuyez sur le bouton SMART CONTROL pendant 3 secondes pour vous reconnecter au réseau.

## Annulation ou réinitialisation de la connexion réseau :

Avec la porte ouverte et l'alimentation sous tension, appuyez sur le bouton de SMART CONTROL et maintenez-le enfoncé pendant 15 secondes. Cela déconnectera le réseau et le réinitialisera aux paramètres d'usine par défaut.

# MISE EN SERVICE ET UTILISATION DU DÉMARRAGE À DISTANCE

Grâce à cette fonctionnalité, vous pouvez surveiller et contrôler le lave-vaisselle à distance via une connexion sans fil.

## Niveaux et réglages de la télécommande

La fonction remote control comporte trois niveaux : Off, One Time et Permanent. Celles-ci ne peuvent être ajustées que via l'application.

- **Off** : Lorsque cette option est définie sur Off dans l'application, vous pouvez uniquement vérifier l'état de l'appareil et le fonctionnement à distance est désactivé. Le voyant Smart Control sera éteint.
- **One time** : Lorsque One Time est sélectionné, appuyer sur le bouton Smart Control allumera le voyant, ce qui active la télécommande. Cependant, la télécommande sera désactivée lorsque la porte est ouverte ou mise hors tension. Pour réactiver, appuyez sur le bouton Smart Control et fermez la porte.
- **Permanent** : Lorsque Permanent est sélectionné, le voyant Smart Control clignotera pendant 15 minutes. Pendant ce temps, appuyez sur le bouton Smart Control pour que le voyant reste allumé, activant en permanence la télécommande sans avoir besoin d'appuyer à nouveau sur le bouton pour de futures opérations.

## Mise en service et utilisation du démarrage à distance permanent

En réglant Permanent Remote Control, vous pouvez toujours contrôler l'appareil à distance via l'application, et une fois que le démarrage à distance permanent est activé, vous n'aurez pas besoin d'appuyer à plusieurs reprises sur le bouton Smart Control à moins que vous ne décidiez de le désactiver. La fonction de Remote Start vous permet de démarrer un cycle de n'importe où tant que la porte est fermée et que la fonction est activée.

Pour activer la télécommande en permanence,

1. Connectez l'appareil à l'application.
2. Dans l'application, accédez à la page Smart Control.
3. Sélectionnez et activez Permanent Remote Start dans l'application.
4. Une fois Permanent Remote Start activé, appuyez sur le bouton Smart Control de l'appareil dans les 15 minutes suivant l'activation.
5. Permanent Remote Start est maintenant actif jusqu'à ce qu'il soit désactivé.

## CONFIGURATION ET UTILISATION DE MY WASH

My Wash vous permet de créer un cycle personnalisé sur l'application SmartHome qui peut être enregistré et chargé sur votre lave-vaisselle afin que votre cycle préféré ou spécialisé soit à portée de main. Le MY WASH par défaut est un cycle NORMAL avec les options AUTO OPEN et EXTENDED DRY sélectionnées.

Pour utiliser My Wash,

1. Cliquez sur le bouton plus à côté des cycles sur la page des statistiques du lave-vaisselle.
2. Cliquez sur my wash et sélectionnez les réglages. Vous pouvez maintenant modifier My Wash pour régler le cycle, les options et les temps de lavage des bouteilles que vous préférez.
3. Cliquez sur Upload une fois terminé, et le cycle sera enregistré dans l'application et téléchargé sur le bouton My Wash de votre lave-vaisselle.

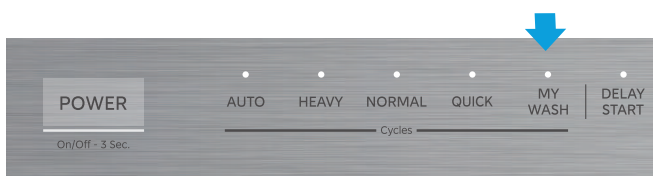

# UTILISATION DU LAVE-VAISSELLE

## UTILISATION APPROPRIÉE DU DÉTERGENT

### IMPORTANT :

- Utilisez uniquement du détergent pour vaisselle automatique. Les autres détergents peuvent produire une mousse excessive qui peut déborder du lave-vaisselle et réduire les performances de lavage.
- Ajoutez le détergent juste avant de commencer un cycle.
- Conservez le détergent hermétiquement fermé dans un endroit frais et sec. Un détergent frais pour lave-vaisselle automatique permet un meilleur nettoyage.

### DISTRIBUTEUR DE DÉTERGENT

1. Si le couvercle du distributeur est fermé, ouvrez-le en appuyant sur le loquet du couvercle. Le couvercle glissera vers le bas.

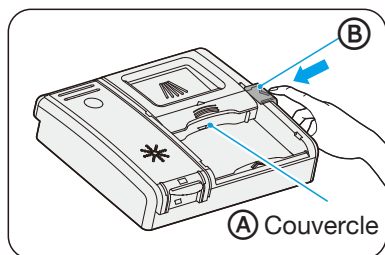

(A) Couvercle

(B) Loquet de couvercle bleu

2. Ajoutez la quantité recommandée de détergent dans le gobelet à détergent.

**REMARQUE :** Si vous utilisez du détergent pour lave-vaisselle sous forme de pastilles ou de sachets, pour maximiser les performances du détergent, placez le détergent dans le gobelet à détergent, PAS dans la cuve.

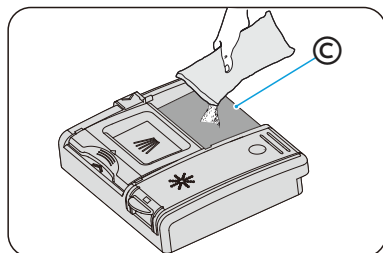

(C) Gobelet à détergent

3. Faites glisser le couvercle du distributeur pour le fermer.

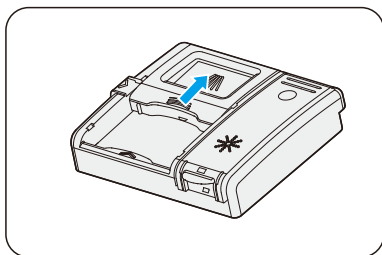

## QUELLE QUANTITÉ DE DÉTERGENT UTILISER

La quantité de détergent à utiliser dépend du niveau de saleté de votre charge, du type de détergent utilisé et de la dureté de votre eau.

- Si vous utilisez trop peu de détergent, la vaisselle ne sera pas propre.
- Si vous avez de l'eau douce et que vous utilisez trop de détergent, les verres seront marqués.

### Dureté de l'eau

La dureté de l'eau varie en fonction de votre source d'eau. Pour de meilleurs résultats, votre lave-vaisselle est conçu pour fonctionner avec de l'eau dont la dureté ne dépasse pas 7 grains par gallon. Des kits de test sont disponibles dans tous les points de vente de pièces pour gros appareils électroménagers. Si votre eau a une dureté supérieure à 8 grains par gallon, vous pourriez envisager d'installer un adoucisseur d'eau ou d'utiliser régulièrement un additif pour améliorer les performances de votre détergent.

## UTILISATION APPROPRIÉE DU PRODUIT DE RINÇAGE

Le produit de rinçage empêche l'eau de former des gouttelettes qui peuvent sécher sous forme de taches ou de stries. Une petite quantité de produit de rinçage est libérée dans l'eau du rinçage final, ce qui permet à l'eau de s'écouler de la vaisselle.

Le produit de rinçage améliore considérablement les performances de séchage après le rinçage final.

Votre lave-vaisselle est conçu pour fonctionner avec du produit de rinçage LIQUIDE. N'utilisez pas de produit de rinçage solide ou sous forme de barre.

## DISTRIBUTEUR DE PRODUIT DE RINÇAGE

Dans des conditions normales, vous devrez remplir le distributeur de produit de rinçage environ une fois par mois. Le produit de rinçage est libéré par une ouverture dans le distributeur. Il n'est pas nécessaire d'attendre que le distributeur soit vide pour le remplir. Essayez de le maintenir plein, mais veillez à ne pas trop le remplir.

1. Ouvrez la porte du lave-vaisselle.
2. Tournez le bouchon du distributeur de produit de rinçage dans le sens antihoraire et tirez-le vers le haut pour le retirer.

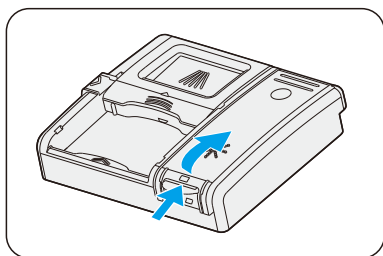

3. Versez le produit de rinçage dans le distributeur jusqu'à ce que le regard indique FULL (PLEIN).

**REMARQUE :** Ne le remplissez PAS trop. L'excès de liquide de rinçage peut déborder pendant le cycle de lavage.

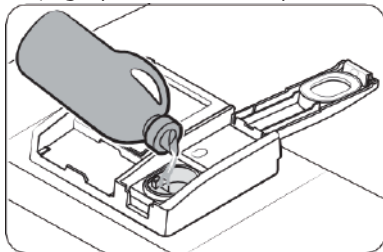

4. Vous pouvez régler la quantité de produit de rinçage libérée pendant le rinçage. Plus le chiffre est élevé, plus la quantité de produit de rinçage libérée est importante.
  - Si vos verres présentent des taches après le cycle, augmentez le réglage du produit de rinçage.
  - Si vos verres présentent des traces après le cycle, diminuez le réglage du produit de rinçage.

### Méthode de réglage du produit de rinçage :

- 1) Ouvrez la porte et allumez la machine
  - 2) Dans les 60 secondes, appuyez et maintenez enfoncé le bouton MY WASH pendant 5 secondes pour accéder au mode réglage. Le voyant Low Rinse Aid clignotera et le niveau actuel s'affichera. Le niveau par défaut est d5.
  - 3) Appuyez sur le bouton MY WASH pour parcourir les niveaux : «d5 → d1 → d2 → d3 → d4 → d5.»
  - 4) Si aucun bouton n'est enfoncé pendant 5 secondes ou éteint, le niveau sélectionné est enregistré et le système quitte le mode de réglage.
5. Nettoyez tout produit de rinçage renversé avec un chiffon humide.
  6. Fermez le bouchon du produit de rinçage.

## LAVAGE D'OBJETS SPÉCIAUX

Si vous avez des doutes sur le lavage d'un article particulier, vérifiez auprès du fabricant de l'article pour vous assurer qu'il peut passer au lave-vaisselle.

Matériau	Peut passer au lave-vaisselle	Commentaires
Aluminium	Possible	Une température élevée de l'eau et les détergents peuvent affecter la finition des articles en aluminium anodisé. L'aluminium non fini sera décoloré.
Aluminium jetable	Non	Ne lavez pas les plats en aluminium jetables au lave-vaisselle : ils pourraient se déplacer pendant le lavage et transférer des marques noires à la vaisselle et aux autres articles.
Bouteilles et canettes	Non	Lavez les bouteilles et les canettes à la main. Les étiquettes fixées avec de la colle peuvent se décoller et obstruer les bras d'aspersion ou la pompe et réduire les performances de lavage.
Fonte	Non	La protection sera enlevée et le fer rouillera.
Porcelaine/ Grès	Oui	Vérifiez toujours les recommandations du fabricant avant de les passer au lave-vaisselle. Les motifs antiques, peints à la main ou sur glaçure peuvent s'estomper, les éléments à feuille d'or peuvent se décolorer ou se ternir.
Cristal	Oui	Vérifiez les recommandations du fabricant avant de procéder au lavage. Certains types de cristal au plomb peuvent se marquer lors de lavages répétés.
Or	Non	Les couverts dorés se décoloreront
Glass	Oui	Le verre à lait jaunit lors de lavages répétés au lave-vaisselle.
Couteaux à manche creux	Non	Les manches de certains couteaux sont fixés à la lame avec des adhésifs qui peuvent se décoller si lavés au lave-vaisselle.
Laiton, étain, bronze	Non	L'eau à des températures élevées et le détergent peuvent décolorer ou piquer la finition.
Plastiques jetables	Non	Ces articles ne résistent pas aux températures élevées de l'eau et aux détergents.

Matériau	Peut passer au lave-vaisselle	Commentaires
Plastiques	Oui	Vérifiez toujours les recommandations du fabricant avant de les passer au lave-vaisselle. La capacité à résister à des températures élevées et à des détergents varient en fonction des plastiques. Chargez les articles en plastique uniquement dans le panier supérieur.
Acier inoxydable	Oui	Lancez un cycle de rinçage si vous n'effectuez pas de lavage immédiatement. Un contact prolongé avec des aliments contenant du sel, du vinaigre, des produits laitiers ou des jus de fruits peut endommager la finition.
Articles en argent ou plaqués argent	Oui	Lancez un cycle de rinçage si vous n'effectuez pas de lavage immédiatement. Un contact prolongé avec des aliments contenant du sel, de l'acide ou du sulfure (œufs, mayonnaise et fruits de mer) peut endommager la finition.
Étain	Non	Peut rouiller.
Articles en bois	Non	Laver à la main. Vérifiez toujours les instructions du fabricant avant de les passer au lave-vaisselle. Le bois non traité peut se déformer, se fissurer ou perdre sa finition.

# ENTRETIEN DU LAVE-VAISSELLE

## NETTOYAGE

### NETTOYAGE DE L'EXTÉRIEUR

Dans la plupart des cas, il sera suffisant de passer régulièrement un éponge ou un chiffon doux et humide et avec un détergent doux pour nettoyer l'extérieur de votre lave-vaisselle.

Nettoyez régulièrement la porte et la poignée en acier inoxydable avec un chiffon propre et doux pour enlever les éventuels débris.

**IMPORTANT :** N'utilisez pas de cire, de cirage, d'eau de Javel ou de produits contenant du chlore pour nettoyer la porte en acier inoxydable.

#### **Panneau de commande**

Nettoyez délicatement le panneau de commande avec un chiffon propre et doux.

### NETTOYAGE DE L'INTÉRIEUR

La cuve est en acier inoxydable conçue pour résister à la rouille et à la corrosion si le lave-vaisselle est rayé ou bosselé.

Les minéraux d'une eau dure peuvent provoquer l'accumulation d'un film blanc sur les surfaces intérieures, en particulier juste sous la zone de la porte.

Ne nettoyez pas l'intérieur du lave-vaisselle tant qu'il n'a pas refroidi. Portez des gants en caoutchouc. N'utilisez aucun type de nettoyant autre que du détergent pour lave-vaisselle, car cela pourrait produire une mousse excessive.

### JOINT D'ÉTANCHÉITÉ DE LA PORTE

Nettoyez la porte intérieure en acier et la cuve avec un chiffon propre et doux et humide.

À l'aide d'un chiffon humide, nettoyez régulièrement le joint d'étanchéité de la porte pour éliminer les particules de nourriture.

## PANNEAU DE COMMANDE

Nettoyez délicatement le panneau de commande avec un chiffon légèrement humide.

## NETTOYAGE DES FILTRES

Votre lave-vaisselle est doté d'un système à filtres multiples, ce qui lui permet à celui-ci de mieux fonctionner tout en utilisant moins d'eau et en consommant moins d'énergie. **Les fonctionnalités de votre lave-vaisselle peuvent différer des dessins illustrés.**

Vérifiez et nettoyez régulièrement les filtres pour assurer de meilleures performances.

1. Retirez le panier inférieur du lave-vaisselle.
2. Tournez le filtre cylindrique d'un quart de tour dans le sens antihoraire et soulevez-le pour le retirer.

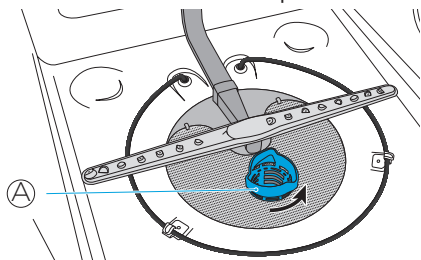

Ⓐ Filtre cylindrique

3. Videz le filtre cylindrique et rincez-le à l'eau courante.
4. Retirez le filtre fin.

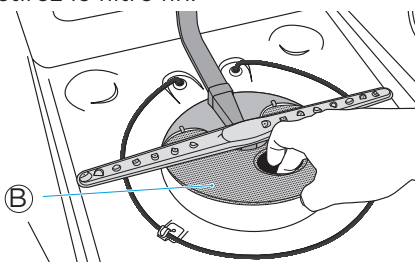

Ⓑ Filtre fin

5. Retirez le microfiltre du fond de la cuve.

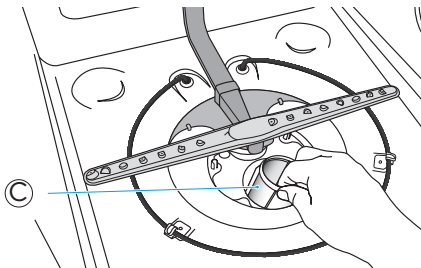

Ⓒ Microfiltre

6. Inspectez le filtre fin et le microfiltre pour détecter d'éventuels débris, puis nettoyez-les en les passant sous l'eau courante.  
**REMARQUE :** Une brosse à poils en plastique rigide peut s'avérer nécessaire pour enlever certains débris.
7. Réinstallez les filtres dans l'ordre inverse en vous assurant de bien verrouiller le filtre cylindrique en place.

## ENTREFERER DE VIDANGE

Vérifiez l'entrefer de vidange chaque fois que votre lave-vaisselle ne se vide pas bien. Certains codes de plomberie nationaux ou locaux exigent l'ajout d'un entrefer de vidange entre un lave-vaisselle intégré et le système d'évacuation de la maison. Si un drain est bouché, un entrefer de vidange empêche l'eau de refouler dans le lave-vaisselle.

L'entrefer de vidange est généralement situé au-dessus de l'évier ou du comptoir près du lave-vaisselle.

**REMARQUE :** L'entrefer de vidange est un dispositif de plomberie externe qui ne fait pas partie de votre lave-vaisselle. La garantie fournie avec votre lave-vaisselle ne couvre pas les frais d'entretien directement associés au nettoyage ou à la réparation de l'entrefer de vidange externe.

### Nettoyage de l'entrefer de vidange :

Nettoyez périodiquement l'entrefer de vidange pour assurer un bon drainage de votre lave-vaisselle. Respectez les instructions de nettoyage fournies par le fabricant.

### Pour la plupart des types :

1. Éteignez le lave-vaisselle.
2. Soulevez le couvercle métallique, puis dévissez le capuchon en plastique.
3. Nettoyez le capuchon en plastique à l'aide d'un cure-dent.

## STOCKAGE

### STOCKAGE POUR L'ÉTÉ

Protégez votre lave-vaisselle pendant les mois d'été en coupant l'alimentation en eau et l'alimentation électrique du lave-vaisselle.

### STOCKAGE HIVERNAL DE VOTRE LAVE-VAISSELLE

Protégez votre lave-vaisselle et votre maison contre les dégâts des eaux causés par le gel des conduites d'eau. Si votre lave-vaisselle est laissé dans une habitation utilisée de manière saisonnière ou s'il pourrait être exposé à des températures proches du point de congélation, faites-le préparer pour un stockage hivernal par du personnel de service agréé.

### Préparation pour le stockage :

1. Coupez l'alimentation électrique du lave-vaisselle.
2. Coupez l'alimentation en eau.
3. Placez une casserole sous la vanne d'admission, puis débranchez la conduite d'eau de la vanne d'admission.
4. Débranchez la conduite de vidange de la pompe et vidangez l'eau dans la casserole.

## Préparation en vue de l'utilisation :

1. Rebranchez l'alimentation en eau, la vidange et l'alimentation électrique.
2. Ouvrez l'alimentation en eau et l'alimentation électrique.
3. Remplissez le réservoir à détergent et faites fonctionner le lave-vaisselle sur un cycle de lavage à chaud.
4. Vérifiez que les connexions ne fuient pas.

# DÉPANNAGE

## LE LAVE-VAISSELLE NE FONCTIONNE PAS CORRECTEMENT

PROBLÈME	CAUSES POSSIBLES	SOLUTION
<b>Le lave-vaisselle ne fonctionne pas ou s'arrête pendant un cycle</b>	<p>Le lave-vaisselle n'est pas alimenté.</p> <p>La porte n'est pas fermée hermétiquement et verrouillée.</p> <p>La plupart des cycles font une pause de 5 minutes vers le début d'un cycle pour laisser la vaisselle tremper.</p> <p>Certains cycles s'interrompent plusieurs fois pendant 15 à 65 secondes pendant le lavage principal.</p> <p>La fonction Delay (Démarrage différé) est sélectionnée.</p>	<p>Remplacez le fusible ou réarmez le disjoncteur.</p> <p>Fermez et verrouillez la porte.</p> <p>C'est normal, et cela réduit l'énergie nécessaire pour nettoyer la vaisselle.</p> <p>Ceci est normal.</p> <p>Pour le réinitialiser, reportez-vous à la section « Options » dans la section Commandes.</p>
<b>Le lave-vaisselle ne démarre pas de cycle</b>	<p>La fonction de verrouillage des commandes est activée.</p> <p>La porte n'a pas été fermée dans les 4 secondes suivant l'appui sur le bouton START (Démarrer)</p>	<p>Désactivez le Verrouillage des commandes. Voir «Fonctionnalités supplémentaires» dans la section Commandes.</p> <p>Fermez la porte dans les 4 secondes suivant l'appui sur START (Démarrer).</p>

PROBLÈME	CAUSES POSSIBLES	SOLUTION
<b>Le lave-vaisselle ne se remplit pas</b>	<p>Le robinet d'arrêt d'eau n'est pas ouvert.</p> <p>La porte n'est pas fermée hermétiquement et verrouillée.</p> <p>La pression de l'eau est trop faible.</p>	<p>Ouvrez le robinet d'eau.</p> <p>Fermez et verrouillez la porte.</p> <p>Vérifiez qu'une pression d'eau minimale de 20 psi est maintenue pendant l'opération de remplissage.</p>
<b>Le lave-vaisselle semble fonctionner trop longtemps</b>	<p>L'eau fournie au lave-vaisselle n'est pas assez chaude.</p> <p>Le lave-vaisselle fonctionne plus longtemps pendant qu'il chauffe de l'eau, et un délai se produit automatiquement dans certains cycles de lavage et de rinçage jusqu'à ce que l'eau atteigne la bonne température.</p> <p>L'option Sanitize (Désinfecter) est sélectionnée.</p> <p>La durée du cycle variera en fonction du niveau de saleté.</p>	<p>Faites couler l'eau dans l'évier adjacent jusqu'à ce qu'elle devienne chaude avant d'allumer le lave-vaisselle.</p> <p>Le temps nécessaire pour chauffer l'eau à la bonne température pour la désinfection augmente le temps du cycle.</p> <p>Lorsqu'une forte saleté est détectée, le cycle Normal augmente automatiquement la durée du cycle.</p>

PROBLÈME	CAUSES POSSIBLES	SOLUTION
<p><b>De l'eau reste dans le lave-vaisselle</b></p> <p><b>REMARQUE :</b> La présence d'une petite quantité d'eau propre autour de la sortie au fond de la cuve est normale. Cela maintient le joint lubrifié.</p>	<p>Le cycle n'est pas terminé ou est en pause.</p> <p>Le tuyau de vidange est plié.</p> <p>Le bouchon défonçable est toujours dans le bac d'élimination des déchets.</p> <p>Le tuyau de vidange est connecté au bac d'élimination des déchets et celui-ci n'est pas vide.</p> <p>Le drain est bouché.</p>	<p>L'eau s'écoulera lorsque le cycle sera terminé.</p> <p>Redressez le tuyau de vidange.</p> <p>Retirez le bouchon défonçable.</p> <p>Faites fonctionner le bac d'élimination des déchets jusqu'à ce qu'il soit vide.</p> <p>Vérifiez l'entrefer de vidange.</p>
<p><b>Le détergent reste dans le distributeur</b></p>	<p>Le cycle n'est pas terminé.</p> <p>Le détergent est humide ou s'est aggloméré.</p> <p>Un objet bloquait le distributeur.</p> <p>Le bras d'aspersion est bloqué.</p>	<p>Fermez la porte et appuyez sur START (Démarrer) pour terminer le cycle.</p> <p>Retirez le détergent et remplacez-le par du détergent pour lave-vaisselle frais et sec.</p> <p>Retirez-le. Retirez le détergent et remplacez-le par du détergent pour lave-vaisselle frais et sec.</p> <p>Chargez la vaisselle de manière à ne pas empêcher le bras d'aspersion de tourner librement.</p>
<p><b>Bruits de grincement, de grattement, de craquement ou de bourdonnement</b></p>	<p>Un objet dur ou des granulés de détergent en poudre sont entrés dans le module de lavage.</p>	<p><b>IMPORTANT :</b> Le verre transparent est difficile à voir dans l'eau et pourrait entraîner des coupures.</p> <p>Avec précaution, retirez l'objet dur. Si le bruit a été causé par des granulés de détergent, le bruit devrait cesser une fois que le détergent est broyé.</p> <p><b>REMARQUE :</b> Si le bruit persiste après un cycle complet, appelez le service après-vente.</p>

PROBLÈME	CAUSES POSSIBLES	SOLUTION
<b>Bips sonores</b>	Ils indiquent que le cycle de lavage est terminé. <b>REMARQUE :</b> Une série de bips rapides indique une condition d'erreur.	Ceci est normal.  Voir « Codes d'erreur » dans votre manuel d'utilisation pour plus d'informations.
<b>Présence de mousse dans la cuve</b>	Vous avez utilisé un mauvais type de détergent.	Assurez-vous de n'utiliser que des détergents approuvés pour les lave-vaisselle automatiques.
<b>Le lave-vaisselle fuit</b>	Mousse excessive causée par l'utilisation d'un détergent inapproprié.  Le lave-vaisselle n'est pas de niveau.	Assurez-vous de n'utiliser que des détergents approuvés pour les lave-vaisselle automatiques.  Mettez le lave-vaisselle de niveau. Consultez les instructions d'installation.
<b>Le voyant Produit de rinçage est allumé</b>	Le niveau de produit de rinçage est faible.	Ajoutez du produit de rinçage liquide.

## LA VAISSELLE N'EST PAS COMPLÈTEMENT PROPRE

PROBLÈME	CAUSES POSSIBLES	SOLUTION
<b>Des résidus alimentaires restent sur la vaisselle</b>	Le lave-vaisselle n'est pas chargé correctement	Consultez la section « Chargement du lave-vaisselle ».
	Le mauvais cycle de lavage a été sélectionné pour cette charge de vaisselle.	Sélectionnez le cycle de lavage en fonction de la saleté la plus difficile présente dans la charge du lave-vaisselle. Si vous avez des articles avec des articles plus sales que d'autres, utilisez un cycle de lavage plus intensif.
	La température de l'eau est trop basse.	Pour de meilleurs résultats, la température de l'eau entrante doit être d'au moins 120 °F (49 °C).
	Vous avez utilisé une quantité incorrecte de détergent.	Utilisez un minimum de 1 cuillère à soupe. (15 g) de détergent par charge. Une vaisselle très sale et/ou une eau dure nécessitent généralement du détergent supplémentaire.

PROBLÈME	CAUSES POSSIBLES	SOLUTION
<b>Des résidus alimentaires restent sur la vaisselle (Suite)</b>	Le détergent est trop vieux.	Le détergent doit être frais pour être efficace. Conservez le détergent dans un endroit frais et sec.
	Le détergent est collé dans le distributeur.	Ne laissez pas le détergent reposer pendant plusieurs heures dans un distributeur humide. Nettoyez le distributeur et remplissez-le avec du détergent frais et sec.
	Des corps étrangers obstruant la pompe ou les bras d'aspersion.	Vérifiez si la pompe et le bras d'aspersion contiennent des étiquettes et le cas échéant, retirez-les.
	La pression de l'alimentation d'eau de la maison est trop faible.	La pression de l'eau doit être de 20 à 80 psi (138 à 552 kPa) pour permettre un bon remplissage du lave-vaisselle. Il est possible d'ajouter une pompe de surpression sur l'alimentation en eau si la pression est trop faible.
	Une mousse excessive ralentit le bras d'aspersion. Le filtre n'est pas installé correctement	Assurez-vous de n'utiliser que des détergents approuvés pour le lave-vaisselle. N'utilisez pas de savon ou de détergent à lessive. Vérifiez que tous les composants du filtre sont correctement installés, afin qu'aucune salade ne puisse percer les filtres et se redéposer sur la vaisselle

## PRÉSENCE DE MARQUES ET TACHES SUR LA VAISSELLE

PROBLÈME	CAUSES POSSIBLES	SOLUTION
Présence de marques et d'un film sur la vaisselle	Le distributeur de produit de rinçage est vide.	Ajoutez un produit de rinçage liquide dans le distributeur.
	L'eau est dure. Vous avez une teneur élevée en minéraux dans votre eau	Utilisez un produit de rinçage et maintenez le distributeur rempli pour aider à éliminer les marques et le film. Augmentez le réglage du distributeur de produit de rinçage de 1 unité par cycle, jusqu'à ce que les marques soient éliminées. <b>REMARQUE :</b> Si la dureté de votre eau est de 13 grains (223 ppm) ou plus, il est fortement recommandé que vous installiez un adoucisseur d'eau domestique.
	La température de l'eau est trop basse.	Pour de meilleurs résultats, l'eau doit être à au moins 120 °F (49 °C) lorsqu'elle entre dans le lave-vaisselle.
	Vous n'avez pas utilisé assez de détergent.	Utilisez un minimum de 1 cuillère à soupe. (15 g) de détergent par charge. Une vaisselle très sale et/ou une eau dure nécessitent généralement du détergent supplémentaire.

PROBLÈME	CAUSES POSSIBLES	SOLUTION
<b>Présence de marques et d'un film sur la vaisselle (Suite)</b>	<p>Le détergent est trop vieux.</p> <p>La pression de l'alimentation d'eau de la maison est trop faible pour remplir correctement le lave-vaisselle.</p>	<p>Le détergent doit être frais et sec pour être efficace. Conservez le détergent dans un endroit frais et sec.</p> <p>La pression de l'alimentation d'eau de la maison doit être de 20 à 80 psi (138 à 552 kPa) pour permettre un bon remplissage du lave-vaisselle. Il est possible d'ajouter une pompe de surpression sur l'alimentation en eau si la pression est trop faible.</p>
<b>Présence d'un film de silice ou de traces</b>	<p>Vous utilisez trop de détergent</p> <p>La température de l'entrée d'eau dépasse 150°F (65°C).</p>	<p>Si votre eau est douce, utilisez moins de détergent, mais n'utilisez pas moins de 1 cuillère à soupe, (15 g) par charge.</p> <p>Baissez la température de l'arrivée d'eau.</p>
<b>Taches noires ou grises sur la vaisselle</b>	Des articles en aluminium frottent la vaisselle pendant le lavage. Les articles jetables en aluminium peuvent se décomposer dans le lave-vaisselle et provoquer des marques.	Lavez les articles en aluminium à la main. Utilisez un nettoyant abrasif doux pour éliminer ces marques.
<b>Présence de taches oranges sur la vaisselle en plastique ou l'intérieur du lave-vaisselle</b>	Il devait y avoir de grandes quantités d'aliments à base de tomates sur la vaisselle placée dans le lave-vaisselle.	Utilisez un produit détachant pour éliminer les taches de votre lave-vaisselle. Les taches n'affecteront pas les performances du lave-vaisselle.

## LA VAISSELLE NE SÈCHE PAS COMPLÈTEMENT

PROBLÈME	CAUSES POSSIBLES	SOLUTION
<p><b>La vaisselle n'est pas complètement sèche</b></p> <p><b>REMARQUE :</b> Les plastiques nécessitent souvent d'être séchés à la serviette.</p>	<p>La vaisselle n'est pas chargée correctement pour permettre une bonne évacuation de l'eau.</p> <p>Vous n'utilisez pas de produit de rinçage ou le distributeur est vide.</p> <p>Vous avez utilisé une option de séchage à l'air ou d'économie d'énergie.</p>	<p>Ne surchargez pas le lave-vaisselle. Placez les verres et les tasses dans le support de manière à ce que la surface inférieure soit inclinée pour permettre à l'eau de s'écouler.</p> <p>Utilisez un produit de rinçage liquide pour accélérer le séchage et maintenez le distributeur plein.</p> <p>Pour une vaisselle bien sèche, sélectionnez un cycle qui permet une option de séchage à chaud.</p>

## LA VAISSELLE EST ENDOMMAGÉE AU COURS D'UN CYCLE

PROBLÈME	CAUSES POSSIBLES	SOLUTION
<p><b>Les assiettes sont ébréchées</b></p> <p><b>REMARQUE :</b> Certains types de porcelaine et de verre peuvent être trop délicats pour un lavage automatique en lave-vaisselle. Laver à la main.</p>	<p>La vaisselle n'est pas chargée correctement.</p> <p>Vous déplacez le panier dans ou hors du lave-vaisselle trop rapidement.</p>	<p>Chargez la vaisselle et les verres de manière à ce qu'ils soient stables et qu'ils ne se heurtent pas pendant l'action de lavage.</p> <p>Minimisez les chocs en déplaçant délicatement le panier dans ou hors du lave-vaisselle.</p>

## CODES D'ERREUR

Les codes d'erreur s'afficheront sur le panneau de commande du lave-vaisselle et peuvent être accompagnés d'une série de bips pour alerter les utilisateurs d'une erreur.

Code	Signification	Cause	Solution
<b>E1</b>	Pas assez de débit d'eau dans le temps imparti	Débit d'eau faible ou nul.	Confirmez que le lave-vaisselle est alimenté en eau. Vérifiez la pression de l'eau. <b>REMARQUE :</b> L'alimentation en eau doit maintenir une pression d'eau comprise entre 20 et 80 psi pour assurer un débit suffisant.
<b>E4</b>	Capteur de débordement ou de fuite activé	Trop d'eau dans la baignoire ou une fuite.	Tout d'abord, coupez l'eau du lave-vaisselle. Vérifiez que le système de filtration n'est pas bloqué. <b>IMPORTANT :</b> Surveillez les débris de verre dans le filtre. S'il n'y a pas d'eau dans la baignoire, contactez le service clientèle.
<b>Ed</b>	Exception de communication	Lorsque le tableau d'affichage ne peut pas recevoir ou que le tableau principal ne peut pas envoyer de signal plus de 20 secondes, le lave-vaisselle avertira pour Ed.	Veillez contacter le service clientèle.

## GARANTIE LIMITÉE DE 2 ANS

Cette garantie est fournie à l'acheteur d'origine au détail (l'«Acheteur» ou «vous») par Midea America Corp. («Midea» ou «nous»), qui garantit toutes les parties de ce produit, comme décrit ci-dessous. Midea garantit ce Produit à l'acheteur pour un usage personnel, familial ou domestique. Cette garantie couvre les problèmes de performance et de qualité des matériaux et de la fabrication qui apparaissent dans des conditions normales d'utilisation et d'entretien dans les deux ans suivant la date de livraison. Cette garantie vous confère des droits spécifiques, et vous permet d'avoir d'autres droits qui varient d'un État à l'autre.

### LIMITATIONS DE GARANTIE

Cette garantie est donnée uniquement à l'acheteur d'origine au détail aux États-Unis ou au Canada et ne peut être transférée à un acheteur ultérieur. Cette garantie ne s'applique pas aux acheteurs de nos produits destinés à être utilisés ou revendus dans une entreprise ; une garantie commerciale distincte peut protéger ces acheteurs.

Cette garantie ne couvre pas les défaillances du produit causées par :

- (a) Abus, dommage ou utilisation du Produit en violation des consignes du Produit.
- (b) Modification de tout Produit ou pièce.
- (c) Défaut d'entretien du produit ou de la pièce tel que décrit conformément aux instructions du produit.
- (d) Installation ou application défectueuse.
- (e) Utilisation de pièces ou d'accessoires non compatibles avec ce produit.
- (f) Inondations, incendies, vents, foudre, accidents, atmosphère corrosive ou autres conditions indépendantes de la volonté de Midea.
- (g) Interruption du service électrique ou service électrique inadéquat.
- (h) Remplacement des fusibles et remplacement ou réarmement des disjoncteurs.
- (i) Tuyaux d'eau gelés ou cassés, dégâts d'eau, intrusion d'humidité, moisissure ou autre croissance biologique.
- (j) L'utilisation, la combinaison ou la liaison du Produit à d'autres produits, processus ou matériaux non fournis par Midea.

### RECOURS SOUS GARANTIE

Si un problème de qualité ou de performance couvert par cette garantie est découvert pendant la période de garantie, nous réparerons ou remplacerons, à notre choix, un tel produit. Cette garantie est limitée à la réparation ou au remplacement du produit par un réparateur ou un revendeur Midea agréé et ne couvre pas les frais d'expédition, de main-d'œuvre, de douane, de logistique intérieure ou de service, y compris les frais de diagnostic, de retrait, de transport ou de réinstallation. Si nous vous le demandons, vous devez nous retourner le produit.

### CLAUSE DE NON-RESPONSABILITÉ DE GARANTIE ; EXCLUSION DE DOMMAGES

Il s'agit de la seule garantie expresse que nous offrons aux consommateurs sur nos produits. **TOUTE GARANTIE IMPLICITE DE MIDEA, Y COMPRIS, MAIS SANS S'Y LIMITER, LES GARANTIES DE QUALITÉ MARCHANDE ET D'ADÉQUATION À UN USAGE PARTICULIER, EST LIMITÉE À LA DURÉE DE CETTE GARANTIE EXPRESSE.** Certains États et provinces n'autorisent pas l'exclusion des garanties expresses et/

ou des limitations sur la durée d'une garantie implicite, de sorte que l'exclusion et/ou la limitation ci-dessus peuvent ne pas s'appliquer à vous.

**LE RECOURS DÉCRIT CI-DESSUS EST LE SEUL QUE NOUS FOURNIRONS, SOIT EN VERTU DE CETTE GARANTIE, SOIT EN VERTU DE TOUTE GARANTIE DÉCOULANT DE L'EXPLOITATION DE LA LOI. NOUS NE SERONS PAS RESPONSABLES DES DOMMAGES CONSÉCUTIFS OU ACCESSOIRES DÉCOULANT DE LA VIOLATION DE CETTE GARANTIE OU DE TOUTE AUTRE GARANTIE, EXPRESSE OU IMPLICITE, DE LA NÉGLIGENCE OU DE TOUT AUTRE DÉLIT, OU DE TOUTE THÉORIE DE RESPONSABILITÉ STRICTE, Y COMPRIS, MAIS SANS S'Y LIMITER, LA PERTE DE PROFITS.** Certains États et provinces n'autorisent pas l'exclusion ou la limitation des dommages directs ou indirects, de sorte que ces limitations et exclusions peuvent ne pas s'appliquer à vous.

#### **PROCESSUS DE RÉCLAMATION DE GARANTIE**

Pour plus d'informations ou pour faire une demande de garantie, veuillez visiter :

<https://www.midea.com/us/support>

Ou contactez-nous au :

Téléphone : 1-866-646-4332

Adresse électronique : [customerserviceusa@midea.com](mailto:customerserviceusa@midea.com)

Vous devez avoir votre facture de vente, votre bon de livraison ou une preuve d'achat appropriée pour soumettre une réclamation au titre de la garantie. La date de livraison établit la période de garantie, si un entretien est nécessaire.

#### **RÉSOLUTION DES LITIGES**

#### **CLAUSE D'ARBITRAGE. IMPORTANT. VEUILLEZ PRENDRE CONNAISSANCE CETTE CLAUSE COMPROMISSOIRE. ELLE AFFECTE VOS DROITS LÉGAUX.**

- (a) Parties : Cette clause d'arbitrage (cette « clause d'arbitrage ») affecte vos droits contre Midea et l'un de ses affiliés ou employés ou agents, successeurs ou ayants droit, qui sont tous ensemble désignés ci-après par « nous » ou « notre » pour plus de commodité.
- (b) **EXIGENCE D'ARBITRAGE : À L'EXCEPTION DE CE QUI EST INDIQUÉ CI-DESSOUS, TOUT LITIGE ENTRE VOUS ET L'UN DE NOUS SERA TRANCHÉ PAR ARBITRAGE NEUTRE ET CONTRAIGNANT PLUTÔT QUE PAR UN TRIBUNAL OU PAR UN PROCÈS DEVANT JURY.** « Litige » aura le sens le plus large possible autorisé par la loi. Cela inclut tout litige, réclamation ou controverse découlant de ou lié à votre achat de ce produit, toute garantie sur le produit ou l'état du produit. Il comprend également la détermination de la portée ou de l'applicabilité de la présente clause compromissoire. L'exigence d'arbitrage s'applique aux réclamations contractuelles et délictuelles, en vertu de la loi ou autrement.
- (c) **RENONCIATION À L'ARBITRATION DE CLASSE : L'ARBITRAGE EST TRAITÉ SUR UNE BASE INDIVIDUELLE. SI UN LITIGE EST ARBITRÉ, VOUS ET NOUS RENONÇONS EXPRESSÉMENT À TOUT DROIT DE PARTICIPER EN TANT QUE REPRÉSENTANT DU GROUPE OU MEMBRE DU GROUPE À TOUTE RÉCLAMATION DU GROUPE QUE VOUS POURRIEZ AVOIR CONTRE NOUS OU NOUS CONTRE VOUS, OU EN TANT QUE PROCUREUR GÉNÉRAL PRIVÉ OU EN TOUTE AUTRE QUALITÉ REPRÉSENTATIVE, DANS TOUTE LA MESURE PERMISE PAR LA LOI. VOUS ET NOUS RENONÇONS ÉGALEMENT À TOUT DROIT À L'ARBITRAGE DE CLASSE OU À TOUTE CONSOLIDATION D'ARBITRAGES INDIVIDUELS.**
- (d) Découverte et autres droits : La découverte et les droits d'appel en arbitrage sont généralement plus limités que dans un procès. Cela s'applique à vous et à nous. Les autres droits que vous ou nous aurions devant un tribunal peuvent ne pas être disponibles dans le cadre d'un arbitrage. Veuillez lire cette clause d'arbitrage et consulter le règlement des organisations d'arbitrage énumérées ci-dessous pour plus d'informations.

- (e) **OPTION DE TRIBUNAL DES PETITES CRÉANCES : VOUS POUVEZ CHOISIR DE PLAIDER TOUT LITIGE ENTRE VOUS ET L'UN DE NOUS DEVANT LA COUR DES PETITES CRÉANCES, PLUTÔT QU'EN ARBITRAGE, SI LE LITIGE RÉPOND À TOUTES LES EXIGENCES POUR ÊTRE ENTENDU DEVANT LA COUR DES PETITES CRÉANCES.**
- (f) *Loi applicable* : Pour les résidents des États-Unis, les procédures et les effets de l'arbitrage seront régis par la loi fédérale sur l'arbitrage (9 U.S.C. § 1 et suivants) plutôt que par la loi de l'État concernant l'arbitrage. Pour les résidents du Canada, les procédures et les effets de l'arbitrage seront régis par la loi d'arbitrage applicable de la province dans laquelle vous avez acheté votre Produit. La loi régissant vos droits de garantie substantiels et autres réclamations sera la loi de l'État ou de la province dans lequel vous avez acheté votre Produit. Tout tribunal compétent peut rendre un jugement sur la sentence arbitrale.
- (g) Règlement de l'arbitrage : Si le montant en litige est inférieur à 250 000 USD , l'arbitrage sera décidé par un seul arbitre. Si le montant en litige est supérieur ou égal à 250 000 USD , l'arbitrage sera décidé par un panel de trois arbitres. Le ou les arbitre(s) seront choisis conformément aux règles de l'organisation d'arbitrage administrante. Les résidents des États-Unis peuvent choisir JAMS (1920 Main Street, Ste. 300, Irvine, CA 92614, [www.jamsadr.com](http://www.jamsadr.com)), ou, sous réserve de notre approbation, toute autre organisation d'arbitrage. De plus, les résidents canadiens peuvent choisir l'Institut ADR du Canada (234 Eglinton Ave. East, Suite 405, Toronto, Ontario, M4P 1K5, [www.amic.org](http://www.amic.org)). Les règles de ces organisations peuvent être obtenues en contactant l'organisation ou en visitant son site Web. Si les règles de l'organisation d'arbitrage choisie sont en conflit avec la présente clause d'arbitrage, les dispositions de la présente clause d'arbitrage prévalent. La sentence du ou des arbitre(s) sera définitive et contraignante pour toutes les parties.
- (h) Lieu de l'audience d'arbitrage : À moins que la loi applicable n'en dispose autrement, l'audience d'arbitrage pour les résidents des États-Unis se déroulera dans le district judiciaire fédéral dans lequel vous résidez (dans votre région natale) ou, pour les résidents canadiens, dans la province dans laquelle vous résidez et, si vous le souhaitez, en personne.
- (i) Frais de l'arbitrage : Chaque partie est responsable de ses propres frais d'avocat, d'expert et autres, à moins que la loi applicable n'exige le contraire. Nonobstant la phrase précédente, et sauf disposition contraire de la loi applicable, si vous êtes un consommateur en vertu des règles JAMS ou des règles d'un autre administrateur d'arbitrage convenu, Midea vous paiera ou vous remboursera tous les frais ou coûts raisonnables dans la mesure requise par la loi ou les règles de l'administrateur d'arbitrage applicable. Que la loi ou de telles règles l'exigent ou non, si vous l'emportez à l'arbitrage sur toute réclamation contre Midea, Midea vous remboursera tous les frais raisonnables payés à l'administrateur d'arbitrage dans le cadre de la procédure d'arbitrage. En aucun cas, Midea ne vous demandera le paiement ou le remboursement des frais raisonnables que Midea encourt dans le cadre de l'arbitrage. Si vous devez avancer des frais ou des coûts à JAMS ou à un autre administrateur d'arbitrage convenu, mais que vous demandez à Midea de le faire à votre place, Midea examinera et répondra à votre demande.
- (j) Survie et force exécutoire de la présente clause compromissoire : La présente clause d'arbitrage survivra à l'expiration ou à la résiliation, ou à tout transfert, de la garantie sur votre produit. Si une partie de la présente clause d'arbitrage, à l'exception des renoncements aux droits d'action collective, est jugée inapplicable pour quelque raison que ce soit, le reste de la présente clause et la garantie resteront exécutoires. Si, dans un cas où des allégations de recours collectif ont été faites, la renonciation aux droits de recours collectif en vertu de la présente garantie est jugée inapplicable à l'égard d'une partie du litige, les parties du litige à l'égard desquelles la renonciation aux droits de recours collectif a été jugée inapplicable seront coupées et procéderont devant un tribunal sans référence ou application de la présente clause d'arbitrage. Toutes les parties restantes feront l'objet d'un arbitrage.

## RÉSIDENTS QUÉBÉCOIS

Les dispositions d'arbitrage de cette garantie ne s'appliquent pas aux résidents du Québec.

## AUTODÉCLARATION DE CONFORMITÉ

### Déclaration de conformité de la Commission fédérale des communications (FCC) pour les États-Unis

**REMARQUE :** Cet équipement a été testé et jugé conforme aux limites d'un appareil numérique de classe B, conformément à la Partie 15 des règles de la FCC. Ces limites sont conçues pour fournir une protection raisonnable contre les interférences nuisibles dans une installation résidentielle. Cet équipement génère, utilise et peut émettre de l'énergie radiofréquence et, s'il n'est pas installé et utilisé conformément aux consignes, peut causer des interférences nuisibles aux communications radio. Cependant, il n'y a aucune garantie qu'aucune interférence ne se produira pas dans une installation particulière. Si cet équipement cause des interférences nuisibles à la réception de la radio ou de la télévision, ce qui peut être remarqué en éteignant et en rallumant l'équipement, l'utilisateur est encouragé à essayer de corriger les interférences par une ou plusieurs des mesures suivantes :

1. Réorientez ou déplacez l'antenne de réception.
2. Augmentez la distance entre l'équipement et le récepteur.
3. Connectez l'équipement à une prise sur un circuit différent de celui sur lequel le récepteur est connecté.
4. Consultez le revendeur ou un technicien radio/TV expérimenté pour obtenir de l'aide.

### ATTENTION :

**Les changements ou modifications non expressément approuvés par la partie responsable de la conformité pourraient annuler l'autorisation de l'utilisateur d'utiliser l'équipement.**

---

### Informations de conformité

#### Identifiant unique

Nom du produit : Lave-vaisselle

Mode produit : MDT24P3CST

Module Wi-Fi : MWB-S-WB01

Identifiant FCC : 2ADQOMWB-SWB01

#### Partie responsable - Informations de contact au États-Unis

Midea America Corp.

Parsippany, NJ, USA07054

1-866-646-4332

<https://www.midea.com/us/support>

#### Déclaration de conformité FCC

Cet appareil est conforme à la partie 15 des règles de la FCC. Le fonctionnement de l'appareil est sous réserve des conditions suivantes :

1. Cet appareil ne doit pas causer d'interférences dangereuses.
2. Cet appareil doit être compatible à toute interférence reçue, y compris les interférences susceptibles de provoquer un fonctionnement indésirable.

---

### Évaluation de l'exposition aux radiations de radiofréquence : dispositifs portables

#### REMARQUE :

Cet équipement est conforme aux limites d'exposition aux radiations FCC établies pour un environnement non contrôlé. Cet équipement doit être installé et utilisé avec une distance minimale de 20 cm entre le radiateur et votre corps. Cet émetteur ne doit pas être co-localisé ou fonctionner en conjonction avec une autre antenne ou un autre émetteur.