



# LITTLE GREEN® HYDROSTEAM™ PORTABLE CARPET AND UPHOLSTERY CLEANER 3618, 3605 SERIES

Filling the Clean Water Tank.....3

Stain, Surface, and Tool Guide.....4

Using Your Machine.....5

Emptying the Dirty Water Tank.....6

Cleaning and Storing Your Machine .....6

Troubleshooting.....7

Warranty .....7

## Product Overview

1. Power and Cleaning Mode Dial
2. Steam Ready Light
3. Clean Water Tank
4. Dirty Water Tank
5. Quick Release™ Cord Wrap and Power Cord
6. Flexible Hose

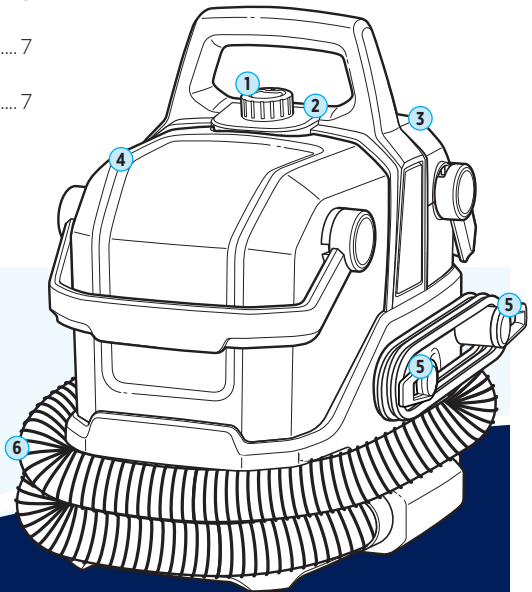

### Meet your new BISSELL® product!

Go to [support.BISSELL.ca](https://support.BISSELL.ca) for a walkthrough of your new purchase, including videos, tips, support, and more. Want to get started right away? This guide has all the information you need to set up your new product. Let's take a look...

# IMPORTANT SAFETY INSTRUCTIONS



## READ ALL INSTRUCTIONS BEFORE USING YOUR APPLIANCE.

When using an electrical appliance, basic precautions should be observed, including the following:



## WARNING

### TO REDUCE THE RISK OF FIRE, ELECTRIC SHOCK OR INJURY:

- Do not leave appliance when it is plugged in. Unplug from outlet when not in use and before servicing.
- Do not expose to rain. Store indoors.
- Always install float before any wet pick-up operation.
- Use only cleaning products intended for use with this appliance to prevent internal component damage.
- Do not allow to be used as a toy. Close attention is necessary when used by or near children.
- Do not use for any purpose other than described in this user guide.
- Use only manufacturer's recommended attachments - use of attachments not provided or sold by BISSELL may cause fire, electric shock or injury.
- Do not use with damaged cord or plug. If appliance is not working as it should, has been dropped, damaged, left outdoors, or dropped into water; do not attempt to operate it and have it repaired at an authorized service center.
- Do not pull or carry by cord, use cord as a handle, close door on cord, or pull cord around sharp edges or corners. Do not run appliance over cord. Keep cord away from heated surfaces.
- Do not unplug by pulling on cord. To unplug, grasp the plug, not the cord.
- Do not handle plug or appliance with wet hands.
- Do not put any object into openings. Do not use with any opening blocked; keep openings free of dust, lint, hair, and anything that may reduce air flow.
- Keep hair, loose clothing, fingers, and all parts of body away from openings and moving parts of the appliance and its accessories.
- Turn OFF all controls before plugging or unplugging appliance.
- Use extra care when cleaning on stairs.
- Do not use to pick up flammable or combustible materials (lighter fluid, gasoline, kerosene, etc.) or use in areas where they may be present.
- Do not pick up anything that is burning or smoking, such as cigarettes, matches or hot ashes.
- Unplug from outlet before filling, rinsing or cleaning.
- Do not turn over the steam-cleaning nozzle, or touch the surface of the nozzle when using the steam-cleaner.
- Do not apply steam directly to any person or animal.
- Do not touch the steam cleaning nozzle or adjacent surfaces when steam-cleaning or when the nozzle is heated.
- Do not turn your appliance ON until you are familiar with all instructions and operating procedures.
- Keep appliance on a level surface.
- Do not leave steam cleaner unattended.
- Liquid or steam must not be directed towards equipment containing electrical components.
- Do not use appliance in an enclosed space filled with vapors given off by oil-based paint, paint thinner, some moth-proofing substances, flammable dust, or other explosive or toxic vapors.
- Do not use to pick up toxic material (chlorine bleach, ammonia, drain cleaner, etc.)
- Do not pick up hard or sharp objects such as glass, nails, screws, coins, etc.
- Plastic film can be dangerous. To avoid danger of suffocation, keep away from children.
- Connect to a properly grounded outlet only. See grounding instructions. Do not modify the three-prong grounded plug.

## SAVE THESE INSTRUCTIONS

THIS MODEL IS FOR HOUSEHOLD USE ONLY. COMMERCIAL USE OF THIS UNIT VOIDS THE MANUFACTURER'S WARRANTY.

## ⚠ WARNING

Improper connection of the equipment-grounding conductor can result in a risk of electrical shock. Check with a qualified electrician or service person if you aren't sure if the outlet is properly grounded. **DO NOT MODIFY THE PLUG.** If it will not fit the outlet, have a proper outlet installed by a qualified electrician. This appliance is designed for use on a nominal 120-volt circuit and has a grounding attachment plug that looks like the plug in the illustration. Make certain that the appliance is connected to an outlet having the same configuration as the plug. No plug adapter should be used with this appliance.

### GROUNDING INSTRUCTIONS

This appliance must be connected to a grounded wiring system. If it should malfunction or break down, grounding provides a safe path of least resistance for electrical current, reducing the risk of electrical shock. The cord for this appliance has an equipment-grounding conductor and a grounding plug. It must only be plugged into an outlet that is properly installed and grounded in accordance with all local codes and ordinances.

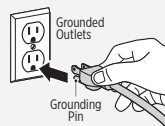



## IMPORTANT INFORMATION

- To reduce the risk of a leaking condition, do not store where freezing may occur. Damage to internal components may result.
- Plastic tanks are not dishwasher safe. Do not put tanks in dishwasher.

# TOOLS INCLUDED IN BOX WILL DIFFER BY MODEL

To see what's included with your purchase, check the "Carton Contents" list on the top flap of the box.

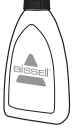
		
<p>Machine</p>	<p>Tools (vary by model)</p>	<p>Trial Formula(s) (vary by model)</p>

## Filling the Clean Water Tank

This machine is compatible with BISSELL® formulas made for portable carpet cleaners. For optimal performance, use genuine BISSELL formulas in your machine. Other formulas or household cleaners may cause defects or damage to the machine.

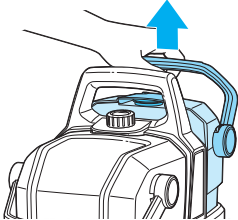
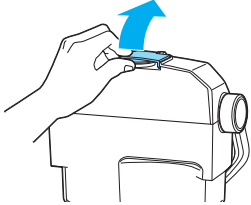
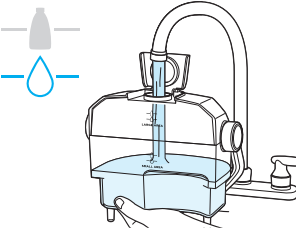
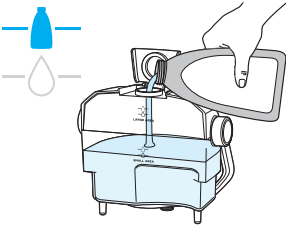
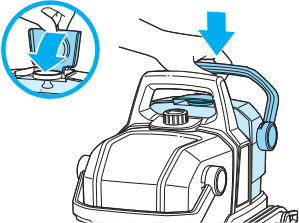
		
<p><b>1.</b> Choose your formula.* Scan the QR code with your smartphone camera or visit <a href="http://BISSELL.ca">BISSELL.ca</a> for formulas.</p>	<p><b>2.</b> Remove clean water tank from back of machine by lifting carry handle.</p>	<p><b>3.</b> Flip cap open.</p>
		
<p><b>4.</b> Add warm tap water (140°F/60°C max) to line based on size of your mess. Small Area: 28 oz Large Area: 56 oz</p>	<p><b>5.</b> Add formula** to line based on size of your mess. Small Area: 4 oz Large Area: 8 oz</p>	<p><b>6.</b> Close cap. Return clean tank to machine and click back into place.</p>

\*Compatible BISSELL formulas include: PET PRO OXY Spot & Stain, PRO OXY Spot & Stain, Little Green® OXY Spot & Stain, Simply Spot & Stain

\*\*Machine may be used without formula; however, BISSELL recommends using only distilled water to prevent hard water buildup and prolong the life of your machine.

**⚠ WARNING** To reduce the risk of fire and electric shock due to internal component damage, use only BISSELL cleaning formula intended for use with this machine.

# Stain, Surface, and Tool Guide

↖ To purchase additional tools or formulas, visit [BISSELL.ca](http://BISSELL.ca).



## 3" Tool

Great for hard-to-reach areas and small stains.





## 5" Tool

Wider clean path for upholstery, curtains, car interiors, stairs, and larger stains.



## Multi-Surface Tool

Clean unique areas like tile and grout, sneakers, car consoles, and more.

Cleaning Mode	 <b>SteamWash™ Max Clean Mode</b>	 <b>Steam Mode</b>	 <b>Wash Mode</b>
<b>Cleaning Method</b>	Spray + Steam	Steam	Spray
<b>Description</b>	HydroSteam™ and formula penetrate the toughest messes for fast and effective stain removal.	Loosen stains and refresh carpets and upholstery.	Water and formula scrub away everyday dirt and stains.
<b>Recommended Tools</b>	3", 5"	5", Multi-Surface Tool	3", 5"
<b>Recommended Surfaces</b>	Carpet, Area Rugs, Upholstery	Tile/Grout, Drapes, Upholstery	Carpet, Area Rugs
<b>Beverages:</b> Coffee, Cola, Fruit Juice, Red Wine, Tea	✓	✓	
<b>Oily Messes:</b> Cooking Grease, Pasta Sauce	✓	✓	
<b>Sticky Messes:</b> Chocolate Syrup, Honey, Jelly	✓		
<b>Pet:</b> Vomit, Blood, Grass, Dirt, Urine, Feces			✓
<b>Dairy:</b> Milk, Yogurt, Baby Formula			✓

**Important:** Check the manufacturer's tag before cleaning upholstery. "W" or "WS" on the tag means you can use your Little Green HydroSteam®. If tag is coded with an "S" (with diagonal strike-through), or says "Dry Clean Only," do not proceed. If manufacturer's tag is missing or not coded, check with your furniture dealer.

# Using Your Machine

**Note:** This appliance is primarily a portable carpet cleaner with a steam-cleaning attachment. Before you clean, vacuum to remove loose dirt from areas to be cleaned. Spray any BISSELL® stain pretreat formula on soiled areas and allow to sit for a few minutes. Test a small, hidden area for colourfastness and examine when dry. If colour is affected, do not use.

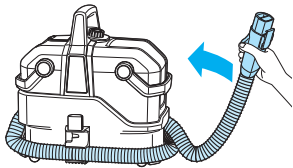
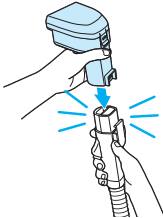
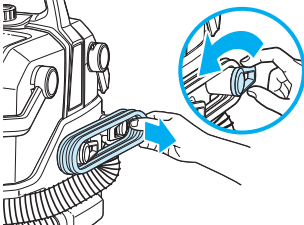
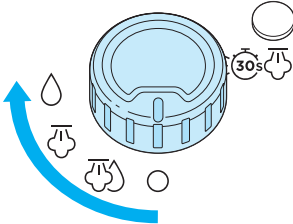
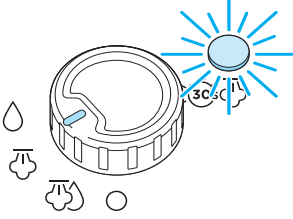
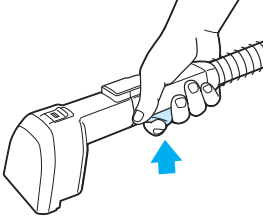
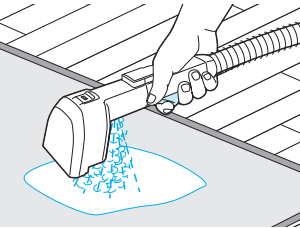
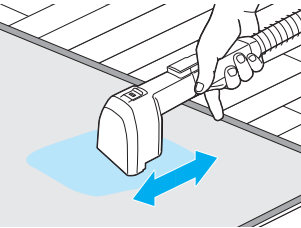
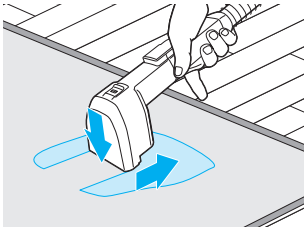
		
<p><b>1.</b> Release hose by pulling away from hose clip.</p>	<p><b>2.</b> Attach desired tool to hose grip until it clicks.</p>	<p><b>3.</b> Twist Quick Release Cord Wrap to remove cord. Plug cord into outlet.</p>
		
<p><b>4.</b> Select cleaning mode to turn machine ON. Turn dial to (O) position to turn OFF.</p>	<p><b>5.</b> If choosing a mode with steam, <b>wait 30 seconds</b> for steam light to illuminate.</p>	<p><b>6.</b> Press and hold trigger over sink or bowl to prime the machine until steam is present.</p>
		
<p><b>7.</b> Point tool above stain. Firmly press and hold trigger.</p>	<p><b>8.</b> <b>Release trigger</b> and use bristles to scrub area.</p>	<p><b>9.</b> To remove stain, <b>release trigger</b> and make “dry passes”. Firmly apply downward pressure and move tool slowly toward you until water can no longer be seen in nozzle.</p>

**Note:** In **Steam Mode** or **SteamWash™ Max Clean Mode**, it is normal for some liquid to dispense during initial steam usage and after longer durations without using steam. The longer the trigger is pressed down, the more consistent the steam is. During periods without using steam, excess water may build up and dispense upon holding the trigger again. During these instances, continue to hold the trigger for 5-10 seconds until steam comes out.

## Emptying the Dirty Water Tank

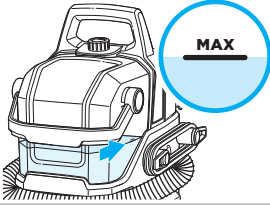
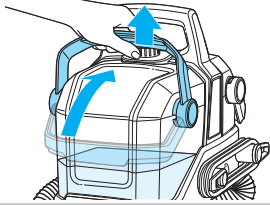
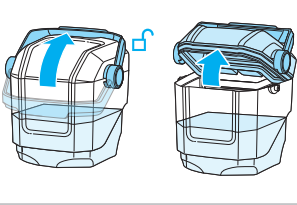
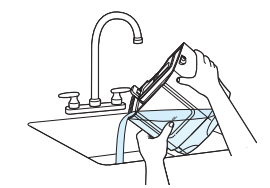
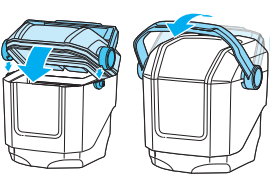
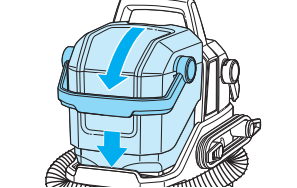
		
<p><b>1.</b> Empty dirty water tank when water reaches “MAX” line. <b>Do not let water overflow.</b></p>	<p><b>2.</b> Remove dirty water tank and carry to a disposal area.</p>	<p><b>3.</b> Holding dirty tank from bottom, unlock and remove lid by rotating handle backward.</p>
		
<p><b>4.</b> Pour out dirty water. Rinse out tank to remove any debris.</p>	<p><b>5.</b> Align lid and rotate handle forward to lock into place.</p>	<p><b>6.</b> Place dirty water tank back onto machine.</p>

## Cleaning and Storing Your Machine

When finished using the product, wrap cord around cord wrap for storage. Store unit indoors in a dry location in an area where the product is not likely to get damaged.

Any other maintenance or servicing not included in this manual should be performed by an authorized service representative.

		
<p><b>1.</b> Be sure to empty dirty water tank after use (see above).</p>	<p><b>2.</b> Clean hose with <b>HydroRinse™ Self-Cleaning Hose Tool</b>: Attach tool to end of hose grip until it clicks.</p>	<p>Turn dial to <b>SteamWash™ Max Clean Mode</b>. With hose upright and machine ON, press HydroRinse trigger 30 seconds.</p>
		
<p><b>Hose Cleaning Alternative:</b> Suction clean water from bowl (or bucket). Lift and stretch hose until all water is cleared. Do not suction &gt;32 oz. water.</p>	<p><b>3.</b> Lift latch on clear nozzle to remove. Then rinse. Wipe away any debris from steam nozzle.</p>	<p><b>4.</b> When finished, wrap cord around cord wrap for storage. Store unit indoors in a dry location in an area where the product is not likely to get damaged.</p>

## Troubleshooting

Below are some of the issues you may run into. If you don't see the issue you're experiencing below, visit [support.BISSELL.ca](http://support.BISSELL.ca).

Problem	Possible Cause	Remedies
Reduced/ no spray	Clean water tank may be empty.	Refill tank.
	Clean water tank may not be seated properly.	Fully seat tank until it clicks into place.
	Spray tip may be clogged/dirty.	Clean spray tip.
Reduced/loss of suction	Dirty tank may be full.	Empty dirty tank.
	Red filter under dirty tank may be clogged.	Remove any debris from the red filter.
	Dirty tank may not be correctly seated.	Ensure there are no obstructions preventing the dirty tank from fully being seated in its recess.
	Dirty tank lid may not be correctly seated.	Ensure the lid is fully seated in the dirty tank and the handle fully locks the lid into place.
	Tool or hose may be clogged with hair/fibers/etc.	Remove any clogs.
Machine leaks	<i>From bottom:</i> Dirty tank has been filled beyond the "MAX" line with water or foam.	Do not allow machine to collect liquid past the "MAX" line. Ensure only BISSELL portable deep cleaner formulas are used, at the correct concentrations, to prevent excessive foaming.
	<i>From hose/tool:</i> Water remains in hose after turning off.	Run machine for several seconds after stopping suction to ensure water is sucked into dirty tank.
No/low steam	Clean water tank may be empty.	Refill tank.
	Machine not pre-heated.	Wait 30 seconds for "steam ready" indicator light to turn on.
	Water sprays instead of steam.	This is normal; a small amount of water condensate forms in the steam lines when steam is not used. Continue to hold the trigger and steam will come out within 5-10 seconds.
Steam ready light not illuminated after two minutes	Thermal Protector on heater has tripped.	Please visit an authorized service center.

## Warranty

Limited 3-year warranty. Visit [support.BISSELL.ca](http://support.BISSELL.ca) or call 1-800-263-2535 for complete warranty information.

### Terms and Conditions

Your purchase is subject to the BISSELL Terms and Conditions, which includes dispute resolution through arbitration and class waiver. For complete terms or to opt out from arbitration or class waiver, visit [BISSELL.ca/terms-of-use](http://BISSELL.ca/terms-of-use) or call 1-800-263-2535.



## We're Waggin' Our Tails!

BISSELL proudly supports BISSELL Pet Foundation® and its mission to help save homeless pets. When you buy a BISSELL® product, you help save pets, too. We're proud to design products that help make pet messes, odours and pet homelessness disappear.

Visit [BISSELLsavespets.ca](https://www.bissellsavespets.ca) to learn more.

## But wait, there's more!

Join us online for a complete guide to your new product, including troubleshooting, product registration, parts, and more.

Go to [support.BISSELL.ca](https://support.bissell.ca).



REGISTER



INFO



VIDEOS



PARTS



SUPPORT



©2024 BISSELL Inc. All rights reserved.  
Part Number 1645268 06/24



## Nous frétilions de joie!

BISSELL appuie fièrement la BISSELL Pet Foundation® et sa mission de sauver des animaux sans foyer. Lorsque vous achetez un produit BISSELL®, vous contribuez aussi à sauver des animaux. Nous sommes fiers de concevoir des produits qui aident à faire disparaître les saletés et les odeurs laissées par les animaux tout en réduisant le nombre d'animaux sans foyer.

Visitez le site **BISSELLsavespets.ca** pour en savoir plus.

## Attendez, ce n'est pas tout!

Visitez-nous en ligne pour consulter le guide complet de votre nouveau produit qui comprend les diagnostics de panne, l'enregistrement du produit, les pièces et plus.

Visitez **support.BISSELL.ca**.



INSCRIPTION



RENSEIGNEMENTS



VIDÉOS



PIÈCES



SOUTIEN



© 2024 BISSELL Inc. Tous droits réservés.  
N° de pièce 1645268 06/24

## Diagnostique de panne

🔧 Voici certains problèmes qui pourraient survenir. Si vous ne voyez pas le problème que vous éprouvez ci-dessous, visitez le [support.BISSELL.ca](https://support.BISSELL.ca).

Problème	Causes possibles	Solutions
Vaporisation faible ou absente	Le réservoir d'eau propre est peut-être vide.	Remplissez le réservoir.
	Le réservoir d'eau propre n'est peut-être pas bien en place.	Appuyez sur le réservoir jusqu'à ce qu'il se loge en place en produisant un déclic.
	La pointe de vaporisation peut être obstruée ou sale.	Nettoyez la pointe de vaporisation.
Réduction/perte d'aspiration	Le réservoir d'eau sale est peut-être plein.	Videz le réservoir d'eau sale.
	Le filtre rouge situé sous le réservoir d'eau sale est peut-être obstrué.	Enlevez les débris du filtre rouge.
	Le réservoir d'eau sale n'est peut-être pas correctement placé.	Veillez à ce qu'aucun obstacle n'empêche le réservoir d'eau sale de s'insérer complètement dans son logement.
	Le couvercle du réservoir d'eau sale n'est peut-être pas correctement placé.	Assurez-vous que le couvercle est bien en place sur le réservoir d'eau sale et que la poignée le verrouille complètement.
	L'outil ou le tuyau peuvent être obstrués par des cheveux, des fibres, etc.	Enlevez les matières causant une obstruction.
L'appareil fuit	<i>De la partie inférieure :</i> Le réservoir d'eau sale est rempli d'eau ou de mousse au-delà de la ligne « MAX ».	Ne laissez pas la machine collecter du liquide au-delà de la ligne « MAX ». Veillez à n'utiliser que des solutions de nettoyage en profondeur pour appareils portables BISSELL, à des concentrations correctes, afin d'éviter la formation excessive de mousse.
	<i>Du tuyau ou de l'outil :</i> L'eau reste dans le tuyau après avoir éteint l'appareil.	Faites fonctionner l'appareil pendant plusieurs secondes après l'arrêt de l'aspiration pour s'assurer que l'eau est aspirée dans le réservoir d'eau sale.
Aucune vapeur ou vapeur faible	Le réservoir d'eau propre est peut-être vide.	Remplissez le réservoir.
	L'appareil n'est pas préchauffé.	Attendez 30 secondes, jusqu'à ce que le voyant « vapeur prête » (steam ready) s'allume.
	L'appareil pulvérise de l'eau au lieu de la vapeur.	C'est possible; une petite quantité d'eau condensée se forme dans les conduites lorsque la vapeur n'est pas utilisée. Maintenez la gâchette enfoncée et la vapeur sortira au bout de 5 à 10 secondes.
Le voyant « vapeur prête » (steam ready) ne s'allume pas après deux minutes.	Le protecteur thermique du chauffe-eau s'est déclenché.	Veillez vous rendre dans un centre de service agréé.



## Garantie

Garantie limitée de 3 ans. Visitez [support.BISSELL.ca](https://support.BISSELL.ca) ou téléphonez au 1 800 263-2535 pour obtenir des renseignements complets sur la garantie.

### Conditions générales

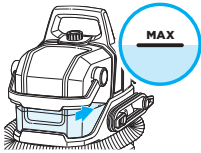
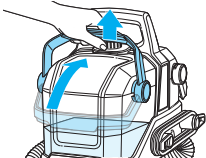
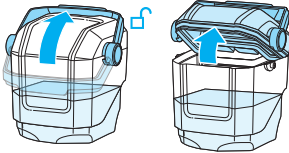

Votre achat est soumis aux conditions générales de BISSELL, qui comprennent la résolution des litiges par voie d'arbitrage et la renonciation aux recours collectifs. Pour connaître les conditions complètes ou pour vous retirer de l'arbitrage ou de la renonciation à un recours collectif, visitez le site [BISSELL.ca/terms-of-use](https://BISSELL.ca/terms-of-use) ou appelez au 1 800 263-2535.

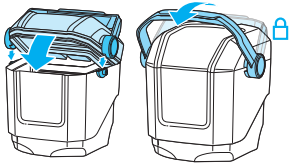
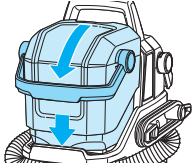
## Vidange du réservoir de récupération d'eau sale

		
<p><b>1.</b> Videz le réservoir de récupération d'eau sale lorsque la ligne de remplissage « MAX » est atteinte. <b>Ne laissez pas l'eau déborder.</b></p>	<p><b>2.</b> Retirez le réservoir de récupération d'eau sale et transportez-le dans la zone d'élimination du contenu.</p>	<p><b>3.</b> En tenant le réservoir sale par le bas, déverrouillez et retirez le couvercle en tournant la poignée vers l'arrière.</p>
		
<p><b>4.</b> Videz l'eau sale. Rincez le réservoir pour enlever tout débris.</p>	<p><b>5.</b> Refermez le couvercle et tournez la poignée vers l'avant pour le verrouiller en place.</p>	<p><b>6.</b> Remplacez le réservoir d'eau sale sur la machine.</p>

## Nettoyage et rangement de votre appareil

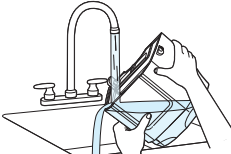
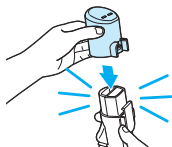
Lorsque vous avez terminé d'utiliser le produit, enroulez le cordon autour du range-cordon pour le ranger. Rangez l'appareil à l'intérieur, dans un endroit sec où le produit ne risque pas d'être endommagé. Toute opération d'entretien ou de réparation autre que celles qui sont indiquées dans ce manuel doit être effectuée par un représentant d'entretien autorisé.

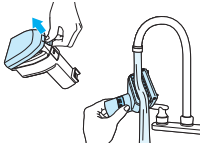
		
<p><b>1.</b> Veillez à vider le réservoir d'eau sale après utilisation (voir ci-dessus).</p>	<p><b>2.</b> Nettoyez le tuyau à l'aide de l'<b>accessoire pour tuyau autonettoyant HydroRinse™</b> : Fixez l'outil à l'extrémité de la poignée du tuyau jusqu'à ce qu'il s'enclenche.</p>	<p>Tournez le cadran au mode SteamWash™ Max Clean. Lorsque le tuyau est en position verticale et que l'appareil est en marche, appuyez sur la gâchette HydroRinse pendant 30 secondes.</p>
		
<p><b>Alternative pour le nettoyage du tuyau :</b> Aspirez de l'eau propre d'un récipient (ou d'un seau). Soulevez et étirez le tuyau jusqu'à ce que toute l'eau soit évacuée. N'aspirez pas plus de 946 ml (32 oz) d'eau.</p>	<p><b>3.</b> Soulevez le verrou de la buse transparente pour la retirer. Rincez-la. Essuyez les résidus sur la buse à vapeur.</p>	<p><b>4.</b> Lorsque vous avez terminé, enroulez le cordon autour du range-cordon avant de ranger l'appareil. Rangez l'appareil à l'intérieur, dans un endroit sec où le produit ne risque pas d'être endommagé.</p>

# Utilisation de votre appareil

**Remarque :** Cet appareil est avant tout un nettoyeur de tapis portatif incluant un accessoire de nettoyage à la vapeur.

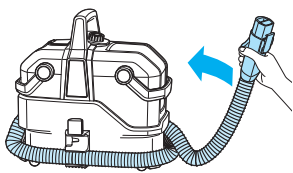
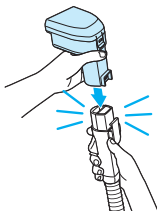
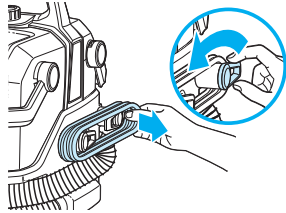
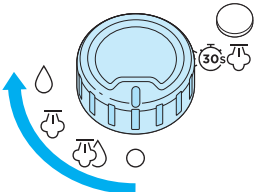
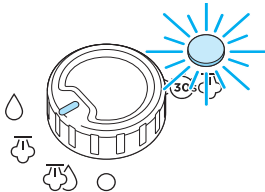
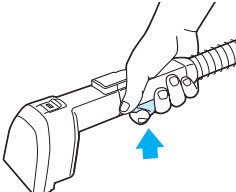
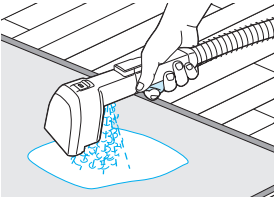
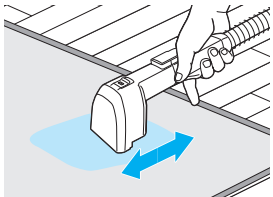
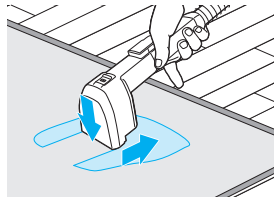

Avant de nettoyer, passez l'aspirateur afin d'enlever les particules de saletés de la zone à nettoyer. Vaporisez un prénettoyeur pour taches BISSELL® sur les zones souillées et laissez agir pendant quelques minutes. Faites un essai de résistance de la couleur sur un endroit dissimulé de petite taille et vérifiez le résultat une fois la surface sèche. Si la couleur est altérée, n'utilisez pas le produit.

		
<p><b>1.</b> Dégagez le tuyau en tirant sur le collier de serrage.</p>	<p><b>2.</b> Fixez l'outil souhaité au support de la prise du tuyau jusqu'à ce qu'elle s'enclenche.</p>	<p><b>3.</b> Tournez le range-cordon Quick Release pour libérer le cordon. Branchez le cordon dans une prise électrique.</p>
		
<p><b>4.</b> Sélectionnez le mode de nettoyage pour mettre l'appareil en marche. Tournez le cadran en position (O) pour éteindre l'appareil.</p>	<p><b>5.</b> Si vous choisissez un mode avec vapeur, <b>attendez 30 secondes</b> pour que le voyant vapeur s'allume.</p>	<p><b>6.</b> Appuyez sur la gâchette et maintenez-la au-dessus de l'évier ou d'un récipient pour amorcer l'appareil jusqu'à ce que de la vapeur se dégage.</p>
		
<p><b>7.</b> Pointez l'outil au-dessus de la tache. Appuyez fermement sur la gâchette et maintenez-la enfoncée.</p>	<p><b>8.</b> Relâchez la gâchette et utilisez les brosses pour frotter la zone.</p>	<p><b>9.</b> Pour enlever la tache, relâchez la gâchette et faites quelques « passages à sec ». Appuyez fermement vers le bas et déplacez l'outil lentement vers vous jusqu'à ce qu'il n'y ait plus d'eau visible dans la buse.</p>

**Remarque :** En **mode vapeur** ou en **mode SteamWash™ Max Clean**, il est normal qu'un peu de liquide s'écoule lors de l'utilisation initiale de la vapeur et après des nettoyages plus longs sans utilisation de vapeur. Plus la gâchette est enfoncée longtemps, plus la vapeur est homogène. Pendant les périodes où la vapeur n'est pas utilisée, l'excès d'eau peut s'accumuler et s'échapper lorsque l'on appuie à nouveau sur la gâchette. Dans ce cas, continuez à appuyer sur la gâchette pendant 5 à 10 secondes jusqu'à ce que de la vapeur s'échappe.

## LES OUTILS INCLUS DANS LA BOÎTE VONT DIFFÉRER SELON LE MODÈLE

Pour savoir ce qui est inclus avec votre achat, vérifiez la liste du « Contenu de la boîte » sur le rabat supérieur de la boîte.

		
Appareil	Accessoires (variant selon le modèle)	Échantillon(s) de solution (variant selon le modèle)

## Remplissage du réservoir d'eau propre

Cet appareil est compatible avec les solutions BISSELL® conçues pour les appareils de nettoyage pour tapis portables. Pour un rendement optimal, utilisez des solutions BISSELL authentiques dans votre appareil. D'autres solutions ou nettoyants ménagers risquent de provoquer un mauvais fonctionnement ou des dommages à l'appareil.

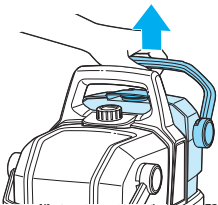
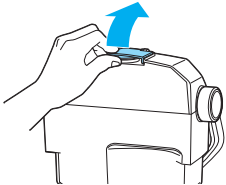
		
<b>1.</b> Choisissez votre solution*. Balayez le code QR avec l'appareil photo de votre téléphone intelligent ou visitez <a href="http://BISSELL.ca">BISSELL.ca</a> pour les solutions.	<b>2.</b> Retirez le réservoir d'eau propre de l'arrière de la machine en soulevant la poignée de transport.	<b>3.</b> Ouvrez le capuchon.

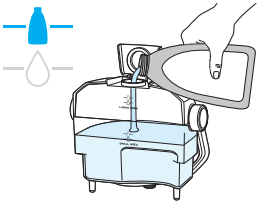
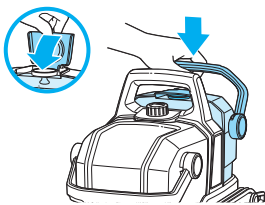
		
<b>4.</b> Ajoutez de l'eau chaude du robinet (140 °F/60 °C maximum) jusqu'à la ligne qui correspond à l'ampleur de la saleté à nettoyer. Petite surface : 28 oz Grande surface : 56 oz	<b>5.</b> Versez du produit** jusqu'à la ligne qui correspond à l'ampleur de la saleté à nettoyer. Petite surface : 4 oz Grande surface : 8 oz	<b>6.</b> Fermez le couvercle. Remplacez le réservoir d'eau propre dans l'appareil et encliquez-le en place.

\* Les solutions BISSELL compatibles sont les suivantes : Détachant professionnel PET PRO OXY, Détachant professionnel PRO OXY, Détachant professionnel Little Green® OXY, Détachant professionnel Simply

\*\* L'appareil peut être utilisé sans produit; cependant, BISSELL recommande d'utiliser uniquement de l'eau distillée pour prévenir l'accumulation de tartre de l'eau dure et prolonger la durée de vie de l'appareil.

**⚠ AVERTISSEMENT** Afin de réduire les risques d'incendie et de décharge électrique en raison de pièces endommagées, utilisez uniquement les produits de nettoyage BISSELL conçus pour être utilisés avec cet appareil.

# Guide des types de taches, des surfaces et des outils

➤ Pour acheter des accessoires ou des solutions nettoyantes supplémentaires, visitez [BISSELL.ca](http://BISSELL.ca).



## Outil de 7,6 cm (3 po)

Idéal pour les zones difficiles à atteindre et les petites taches.





## Outil de 12,7 cm (5 po)

Plus grande superficie à nettoyer pour les tissus d'ameublement, les rideaux, l'intérieur de la voiture, les escaliers et les taches plus importantes.



## Outil multisurface

Nettoie des surfaces particulières comme le carrelage et les joints, les chaussures de sport, les tableaux de bord de voiture et bien plus encore.

Mode de nettoyage	 Mode SteamWash™ Max Clean	 Mode vapeur	 Mode lavage
Méthode de nettoyage	Pulvérisation + Vapeur	Vapeur	Pulvérisation
Description	HydroSteam™ et sa solution pénètrent la saleté la plus coriace pour une élimination rapide et efficace des taches.	Décolle les taches et rafraîchit les tapis et les tissus d'ameublement.	L'eau et la solution éliminent la saleté et les taches de tous les jours.
Outils recommandés	7,6 cm (3 po) et 12,7 cm (5 po)	12,7 cm (5 po), outil multisurface	7,6 cm (3 po) et 12,7 cm (5 po)
Surfaces recommandées	Tapis, carpettes, tissus d'ameublement	Carrelage et joints, rideaux, tapisserie d'ameublement	Tapis et carpettes
<b>Boissons :</b> Café, boisson gazeuse, jus de fruits, vin rouge, thé	✓	✓	
<b>Taches huileuses :</b> Graisse de cuisson, sauce pour pâtes	✓	✓	
<b>Taches collantes :</b> Sirop de chocolat, miel, gelée	✓		
<b>Animaux domestiques :</b> Vomissures, sang, herbe, saleté, urine, matières fécales			✓
<b>Produits laitiers :</b> Lait, yogourt, aliments pour bébés			✓

**Important :** Vérifiez l'étiquette du fabricant avant de procéder au nettoyage d'un tissu d'ameublement. Le code d'étiquette « W » ou « WS » signifie que vous pouvez utiliser votre Little Green HydroSteam®. Si l'étiquette affiche un code « S » (ayant une barre diagonale sur le code) ou la mention « Nettoyage à sec seulement », ne procédez pas au nettoyage. Si l'étiquette du fabricant est absente ou si elle ne présente aucun code, consultez votre marchand de meubles.

# INSTRUCTIONS DE SÉCURITÉ IMPORTANTES



## LIRE TOUTES LES INSTRUCTIONS AVANT D'UTILISER L'APPAREIL.

Lors de l'utilisation d'un appareil électrique, des précautions de base doivent être prises, y compris ce qui suit :

## AVERTISSEMENT

### POUR RÉDUIRE LES RISQUES D'INCENDIE, DE DÉCHARGE ÉLECTRIQUE OU DE BLESSURE :

- Ne pas laisser l'appareil sans surveillance lorsqu'il est branché. Débrancher l'appareil après l'utilisation et avant de procéder à l'entretien.
- Ne pas exposer l'appareil à la pluie. Ranger l'appareil à l'intérieur.
- Toujours installer le flotteur avant toute opération de nettoyage humide.
- Utiliser uniquement des produits nettoyants conçus spécialement pour cet appareil afin d'éviter d'endommager les composantes internes.
- Ne pas laisser des enfants jouer avec l'appareil. Faire preuve d'une grande vigilance si l'appareil est utilisé par des enfants ou près d'eux.
- Ne pas utiliser l'appareil à d'autres fins que celles mentionnées dans le présent guide de l'utilisateur.
- Utiliser seulement les accessoires recommandés par le fabricant : l'utilisation d'accessoires non fournis par BISSELL pourrait provoquer un incendie, une décharge électrique ou des blessures.
- Ne pas utiliser l'appareil si la fiche ou le cordon est endommagé. Si l'appareil ne fonctionne pas correctement, s'il est tombé par terre ou dans l'eau, s'il est endommagé ou encore s'il a été oublié à l'extérieur, ne pas essayer de faire fonctionner l'appareil : le faire plutôt réparer dans un centre autorisé.
- Ne pas se servir du cordon comme poignée pour tirer ou pour transporter l'appareil. Éviter de fermer une porte sur le cordon. Éviter de tirer le cordon sur des coins ou des bords tranchants. Ne pas faire passer l'appareil sur le cordon. Tenir le cordon à l'écart des surfaces chauffées.
- Ne pas débrancher l'appareil en tirant sur le cordon. Pour débrancher l'appareil, saisir la fiche et non le cordon.
- Ne pas toucher à la fiche ou à l'appareil avec les mains mouillées.
- Ne pas mettre d'objets dans les ouvertures de l'appareil. Ne pas utiliser l'appareil si les ouvertures sont bloquées; maintenir les ouvertures libres de poussière, de charpies, de cheveux et de tout autre objet pouvant restreindre la circulation d'air.
- Tenir les cheveux, les vêtements amples, les doigts et les autres parties du corps à l'écart des ouvertures et des pièces en mouvement.

- Éteindre toutes les commandes avant de brancher ou de débrancher l'appareil.
- Être très prudent lors du nettoyage des escaliers.
- Ne pas aspirer de matières inflammables ou combustibles (liquide à briquet, essence, kérosène, etc.) et ne pas utiliser l'appareil dans des endroits où ces matières sont présentes.
- Ne pas aspirer de matières chaudes ou en combustion comme des cigarettes, des allumettes ou des cendres chaudes.
- Débrancher la prise de courant avant tout remplissage, rinçage ou nettoyage.
- Ne pas retourner la buse de nettoyage à la vapeur et ne pas toucher la surface de la buse pendant l'utilisation du nettoyeur à vapeur.
- Ne pas appliquer la vapeur directement sur une personne ni sur un animal.
- Ne pas toucher la buse de nettoyage à la vapeur ou les surfaces adjacentes lors du nettoyage à la vapeur ou lorsque la buse est chauffée.
- Ne pas mettre l'appareil en marche avant d'avoir pris connaissance de toutes les instructions et de toutes les procédures d'utilisation.
- Maintenir l'appareil sur une surface de niveau.
- Ne pas laisser l'appareil sans surveillance.
- Ne jamais diriger de liquide ou de vapeur vers de l'équipement comportant des composants électriques.
- Ne pas utiliser l'appareil dans un espace fermé rempli de vapeurs de peinture à base d'huile, de diluant à peinture ou de certaines substances contre les mites, de poussières inflammables ou d'autres vapeurs explosives ou toxiques.
- Ne pas utiliser l'appareil pour aspirer des matières toxiques (agent de blanchiment au chlore, ammoniac, nettoyeur pour tuyaux d'écoulement, etc.).
- Ne pas aspirer d'objets durs ou tranchants, comme du verre, des clous, des vis, des pièces de monnaie, etc.
- La pellicule de plastique peut être dangereuse. Pour éviter les risques d'étouffement, tenir hors de portée des enfants.
- Brancher l'appareil à une prise correctement mise à la terre seulement. Se reporter aux instructions de mise à la terre. Ne pas modifier la fiche à trois branches munie d'un contact de mise à la terre.

## CONSERVER CES INSTRUCTIONS

CE MODÈLE D'APPAREIL EST DESTINÉ À UN USAGE DOMESTIQUE SEULEMENT. LA GARANTIE EST ANNULÉE SI L'APPAREIL EST UTILISÉ À DES FINS COMMERCIALES.

## AVERTISSEMENT

Une mauvaise connexion du fil de mise à la terre de l'appareil peut entraîner un risque de décharge électrique. En cas de doute, consultez un électricien ou un technicien qualifié. **NE MODIFIEZ PAS LA FICHE.** Si elle ne peut pas être insérée dans la prise, faites installer une prise appropriée par un électricien qualifié. Cet appareil est conçu pour être utilisé avec un circuit à tension nominale de 120 V et est muni d'une fiche avec mise à la terre similaire à celle de l'illustration. Assurez-vous que l'appareil est branché dans une prise de courant ayant la même configuration que la fiche. Aucun adaptateur de fiche ne doit être utilisé avec cet appareil.

### INSTRUCTIONS DE MISE À LA TERRE

Cet appareil doit être branché à une installation électrique munie d'un contact de mise à la terre. En cas de fonctionnement défectueux ou de panne, la mise à la terre assure un parcours sécuritaire de faible résistance pour le courant électrique, réduisant les risques de décharge électrique. Le cordon de cet appareil possède un fil pour la mise à la terre de l'équipement et une fiche de mise à la terre. Il doit être branché dans une prise de courant correctement installée et mise à la terre conformément aux codes et règlements locaux.

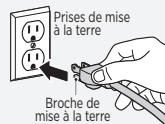

## RENSEIGNEMENTS IMPORTANTS

- Afin de réduire les risques d'apparition de fuites, éviter de ranger l'appareil dans un endroit où il y a risque de gel. Le gel pourrait entraîner des dommages aux composantes internes.
- Les réservoirs en plastique ne vont pas au lave-vaisselle. Ne pas mettre les réservoirs au lave-vaisselle.



## LITTLE GREEN® HYDROSTEAM™ APPAREIL DE NETTOYAGE PORTATIF POUR TAPIS ET TISSUS D'AMEUBLEMENT SÉRIES 3618 ET 3605

Remplissage du réservoir d'eau propre.....3

Guide des types de taches,  
des surfaces et des outils.....4

Utilisation de votre appareil.....5

Vidange du réservoir  
de récupération d'eau sale.....6

Nettoyage et rangement  
de votre appareil.....6

Diagnostics de panne.....7

Garantie.....7

### Présentation du produit

1. Commande d'alimentation et de mode de nettoyage
2. Voyant « Prêt pour la vapeur »
3. Réservoir d'eau propre
4. Réservoir de récupération d'eau sale
5. Range-cordon Quick Release™ et cordon d'alimentation
6. Tuyau souple

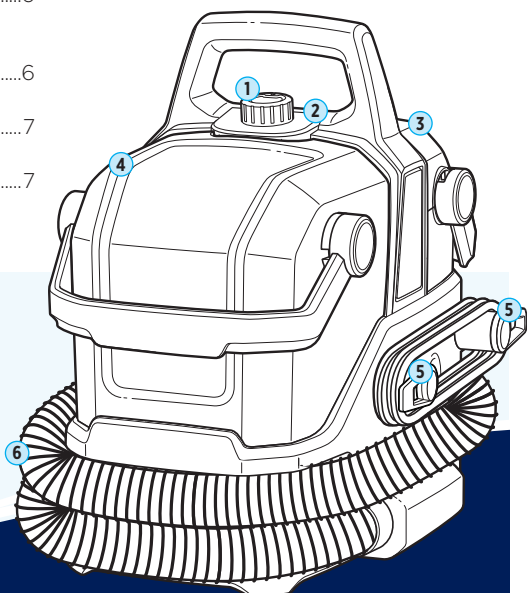

### Découvrez votre nouveau produit BISSELL®!

Allez au [support.BISSELL.ca](https://support.bissell.ca) pour un tour d'horizon de votre nouvel achat, dont des vidéos, des conseils, de l'assistance et bien plus encore. Vous voulez commencer tout de suite? Le présent guide contient toutes les informations dont vous avez besoin pour configurer votre nouveau produit. Jetons-y un coup d'œil...