

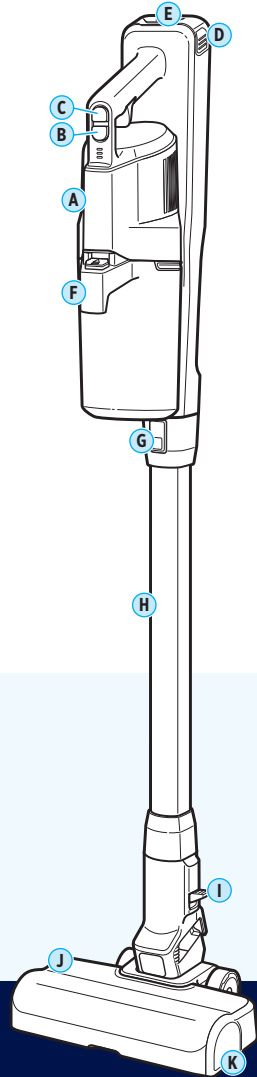

# POWERCLEAN<sup>®</sup> POWERLIFTER<sup>®</sup>

STICK VACUUM  
4172, 4173 SERIES

Important Safety Instructions .....2  
Warranty .....3  
Assembly ..... 4  
Charging the Battery .....5  
Using Your Vacuum .....6  
Above-Floor Cleaning .....6  
Emptying the Dirt Tank .....7  
Cleaning and Replacing the Filters .....8  
Maintaining the Brush Roll .....10  
Troubleshooting ..... 11



## Product Overview

- A. Hand Vacuum
- B. Power Button
- C. Mode Button
- D. Battery Release Button
- E. Battery
- F. Dirt Tank Release Button
- G. Hand Vac Release Button
- H. Extension Wand
- I. Wand Release Lever
- J. Motorized Foot
- K. Brush Roll Release



## Meet your new BISSELL<sup>®</sup> product!

Go to [support.BISSELL.ca](https://support.BISSELL.ca) for a walkthrough of your new purchase, including videos, tips, support, and more. Want to get started right away? This guide has all the information you need to set up your new product. Let's take a look...

# IMPORTANT SAFETY INSTRUCTIONS



## READ ALL INSTRUCTIONS BEFORE USING YOUR APPLIANCE.

When using an electrical appliance, basic precautions should be observed, including the following:

## WARNING

### TO REDUCE THE RISK OF FIRE, ELECTRIC SHOCK OR INJURY:

- Unplug charger from electrical socket when not in use, before cleaning maintaining or servicing the appliance.
- Do not use outdoors or on wet surfaces.
- Do not use motorized nozzle on wet surfaces.
- Do not allow to be used as a toy. Close attention is necessary when used by or near children.
- Do not use for any purpose other than described in this user guide. Use only manufacturer's recommended attachments.
- Do not charge with damaged charger or plug. If appliance is not working as it should, has been dropped, damaged, left outdoors or dropped into water, have it repaired by a qualified technician.
- Do not pull or carry charger by cord, use cord as a handle, close door on cord, or pull cord around sharp edges or corners. Do not run appliance over cord. Keep PowerClean cord away from heated surfaces.
- Do not unplug charger by pulling on cord. To unplug, grasp the charger plug, not the cord.
- Do not handle charger, including charger plug and charger terminals with wet hands.
- Do not put any object into openings. Do not use with any opening blocked; keep openings free of dust, lint, hair, and anything that may reduce air flow.
- Keep hair, loose clothing, fingers, and all parts of body away from openings and moving parts of the appliance and its accessories.
- Use extra care when cleaning on stairs.
- Do not use to pick up flammable or combustible materials (lighter fluid, gasoline, kerosene, etc.) or use in areas where they may be present.
- If the appliance has a hand-held accessory like pet brush, motor driven head, etc. the user shall avoid entrapment.
- Do not pick up anything that is burning or smoking, such as cigarettes, matches, or hot ashes.
- Do not use without filters in place.
- Risk of injury from moving parts. Brush may start unexpectedly. Turn OFF before cleaning or servicing.
- Prevent unintentional starting. Ensure the switch is in the off-position before connecting to battery pack, picking up or carrying the appliance. Carrying the appliance with your finger on the switch or energizing appliance that have the switch on invites accidents.
- Disconnect the battery pack from the appliance before making any adjustments, changing accessories, or storing appliance. Such preventive safety measures reduce the risk of starting the appliance accidentally.
- Recharge only with the charger specified by the manufacturer. A charger that is suitable for one type of battery pack may create a risk of fire when used with another battery pack.
- Use only with E-TEK charger Model ZD024M300100US or ZD024A300075US
- Do not use any battery pack which is not designed for use with the vacuum. Use of any other battery packs may create a risk of injury and fire.
- When battery pack is not in use, keep it away from other metal objects, like paper clips, coins, keys, nails, screws or other small metal objects, that can make a connection from one terminal to another. Shorting the battery terminals together may cause burns or a fire.
- Under abusive conditions, liquid may be ejected from the battery; avoid contact. If contact accidentally occurs, flush with water. If liquid contacts eyes, additionally seek medical help. Liquid ejected from the battery may cause irritation or burns.
- Do not use a battery pack or appliance that is damaged or modified. Damaged or modified batteries may exhibit unpredictable behavior resulting in fire, explosion or risk of injury.
- Do not expose battery pack or appliance to fire or excessive temperature. Exposure to fire or temperature above 130°C/265°F may cause explosion.
- Follow all charging instructions and do not charge the battery pack or appliance outside of the temperature range 4-40°C/40-104°F. Charging improperly or at temperatures outside of the specified range may damage the battery and increase the risk of fire.
- Have servicing performed by a qualified repair person using only identical replacement parts. This will ensure that the safety of the product is maintained.
- Do not modify or attempt to repair the battery pack except as indicated in the instructions for use and care.
- Keep the temperature range of between 4-40°C/40-104°F when charging battery, storing unit or during use.
- Do not charge the machine outdoors.
- For use only with battery pack 1644207, 1643449, 4141 or 1644206, 1643447, 4143 or 1646404, 1644545, 4169.
- Do not turn your Vacuum ON until you are familiar with all instructions and operating procedures.
- If the appliance is to be stored unused for a long period, the batteries should be removed.
- Seek medical advice immediately if battery pack or parts of the battery pack has been swallowed.
- Do not remove battery from its original packaging until required for use.
- Do not incinerate the appliance even if it is severely damaged. The batteries can explode in a fire. Do not dismantle, open or shred battery pack. Do not subject battery pack to mechanical shock. Dispose of used batteries promptly and properly.
- Keep batteries out of reach of children
- The battery must be removed from the appliance before it is scrapped.
- Dispose of used batteries promptly.
- The battery is to be disposed of safely.
- Keep appliance on a level surface.
- Always turn off this appliance before connecting or disconnecting motorized foot.
- Do not use appliance in an enclosed space filled with vapors given off by oil-based paint, paint thinner, some moth-proofing substances, flammable dust, or other explosive or toxic vapors.
- Do not use to pick up toxic material (chlorine bleach, ammonia, drain cleaner, etc.)
- Do not pick up hard or sharp objects such as glass, nails, screws, coins, etc.
- Plastic film can be dangerous. To avoid danger of suffocation, keep away from children.

## SAVE THESE INSTRUCTIONS

**THIS MODEL IS FOR HOUSEHOLD USE ONLY. COMMERCIAL USE OF THIS UNIT VOIDS THE MANUFACTURER'S WARRANTY.**

## IMPORTANT INFORMATION

- Brush roll continues to turn while product is turned on and rotating brush tools are attached. To avoid damage to carpet, rugs, furniture and flooring, avoid tipping cleaner or setting it on furniture, fringed area rugs, or carpeted stairs during tool use.
- With brush roll on, do not allow cleaner to sit in one location for an extended period of time, as damage to floor can result.

**SUPPLIER'S DECLARATION OF CONFORMITY 47 CFR SECTION 2.1077 COMPLIANCE INFORMATION** Charger adapter for BISSELL product. CONTACT: BISSELL Homecare Inc., 2345 Walker Ave. NW, Grand Rapids, MI 49544. This device complies with Part 15 of FCC Rules. Operation is subject to the following two conditions: (1) this device may not cause harmful interference, and (2) this device must accept any interference received, including interference that may cause undesired operation. Caution: Any changes or modifications to this unit not expressly approved by the party responsible for compliance could void the user's authority to operate the equipment. NOTE: This equipment has been tested and found to comply with the limits for a Class B digital device, pursuant to part 15 of the FCC Rules. These limits are designed to provide reasonable protection against harmful interference in a residential installation. This equipment generates, uses and can radiate radio frequency energy and, if not installed and used in accordance with the instructions, may cause harmful interference to radio communications. However, there is no guarantee that interference will not occur in a particular installation. If this equipment does cause harmful interference to radio or television reception, which can be determined by turning the equipment OFF and ON, the user is encouraged to try to correct the interference by one or more of the following measures: (1) Reorient or relocate the receiving antenna. (2) Increase the separation between the equipment and receiver. (3) Connect the equipment into an outlet on a circuit different from that to which the receiver is connected. (4) Consult the dealer or an experienced radio/TV technician for help.

**⚠️ WARNING** This product contains Lithium-Ion rechargeable batteries. DO NOT mix Lithium-Ion batteries with general household waste. According to Federal and State regulations, removal and proper disposal of Lithium-Ion batteries is required. For specific battery disposal instructions please contact Call2Recycle at 877-723-1297 or visit [www.call2recycle.org](http://www.call2recycle.org). For full instructions on battery removal for recycling visit [support.BISSELL.com](http://support.BISSELL.com).



## Warranty

Limited 5-year warranty. Visit [support.BISSELL.ca](http://support.BISSELL.ca) or call 1-800-263-2535 for complete warranty information.

### Terms and Conditions

Your purchase is subject to the BISSELL® Terms and Conditions, which includes dispute resolution through arbitration and class waiver. For complete terms or to opt out from arbitration or class waiver, visit [BISSELL.ca/terms-of-use](http://BISSELL.ca/terms-of-use) or call 1-800-263-2535.

## TOOLS INCLUDED IN BOX WILL DIFFER BY MODEL

To see what's included with your purchase, check the "Carton Contents" list on the top flap of the box.



Hand Vacuum



Extension Wand

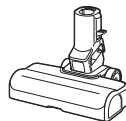

Motorized Foot



Upholstery Tool



Crevice Tool

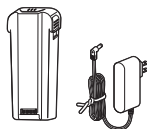

Battery and Charger

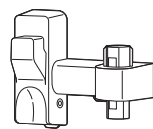

Wall Mount (select models)

## Assembly

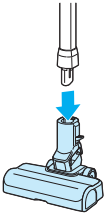
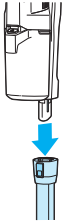
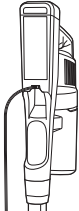
		
<p><b>1.</b> Connect the extension wand to the motorized foot until it clicks.</p>	<p><b>2.</b> Connect hand vacuum to extension wand until it clicks.</p>	<p><b>3.</b> Charge before first use.</p>

### Assembling the Wall Mount (select models)

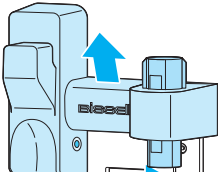
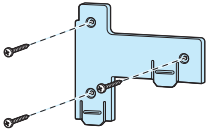
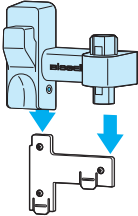
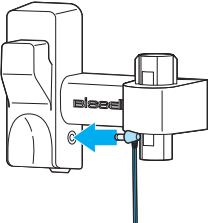
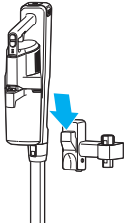
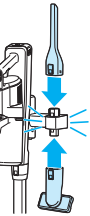
		
<p><b>1.</b> Pull and remove wall mount from plate.</p>	<p><b>2.</b> Secure plate to the wall with the three screws, making sure the charging cable reaches from wall mount to outlet. <b>Note:</b> Use provided dry wall anchors unless drilling directly into a stud.</p>	<p><b>3.</b> Slide mount onto plate until it clicks.</p>
		
<p><b>4.</b> Connect charger to side of mount, then plug into wall.</p>	<p><b>5.</b> Place vacuum on mount.</p>	<p><b>6.</b> Attach tools to mount. They will click into place.</p>

# Charging the Battery

## Charging Without Wall Mount

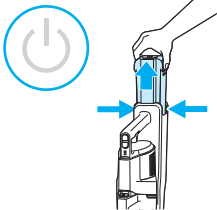
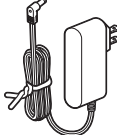
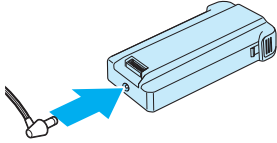
		
<p><b>1.</b> Power OFF. Press and hold battery release button, then pull battery out of vacuum.</p>	<p><b>2.</b> Plug charger into wall.</p>	<p><b>3.</b> Plug charger into battery.</p>

## Charging With Wall Mount (select models)

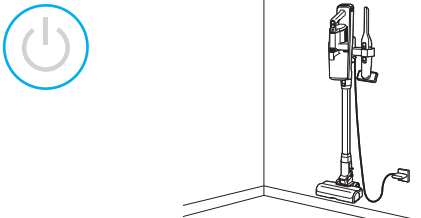
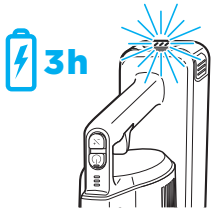
		
<p><b>1.</b> Power OFF. Place vacuum on wall mount. Machine should start charging automatically when properly mounted. Battery indicator lights flash when charging.</p>		<p><b>2.</b> Machine will take up to 3 hours to charge. Battery lights will turn off when fully charged.</p>

## Charging on Unit Separate from Wall Mount

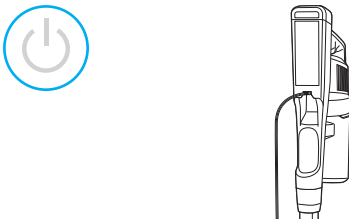
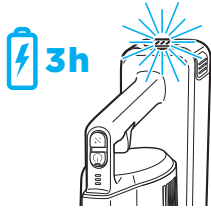
		
<p><b>1.</b> Power OFF. Plug charger into back of hand vacuum. Battery indicator lights flash when charging.</p>		<p><b>2.</b> Machine will take up to 3 hours to charge. Battery lights will turn off when fully charged.</p>

## Using Your Vacuum

This vacuum can be used as a stick vacuum, hand vacuum, or extended reach with a hand vacuum and wand. For best results, use Eco mode for carpet cleaning.

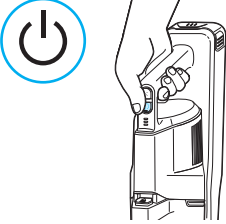
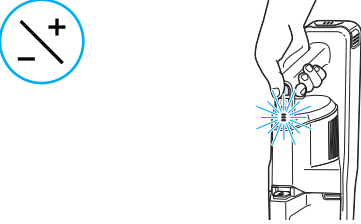
	
<p><b>1.</b> Press power button to turn machine ON. It will start in <b>Medium</b> mode.</p>	<p><b>2.</b> Choose your cleaning mode for your task and surface type. Press mode button to switch between three modes:</p> <p><b>Eco:</b> For smaller light messes. <b>RUNTIME</b> Up to 40 mins.</p> <p><b>Medium:</b> Optimal balance of power and runtime. For most regular household messes. <b>RUNTIME</b> Up to 20 mins.</p> <p><b>Turbo:</b> For heavy messes that require maximum suction power. Use sparingly to preserve battery life. <b>RUNTIME</b> Up to 12 mins.</p>

## Above-Floor Cleaning

### Using the Hand Vacuum

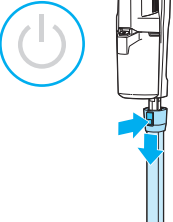
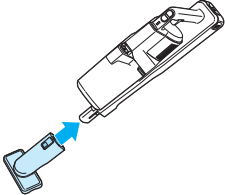
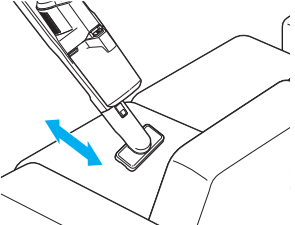
		
<p><b>1.</b> Power OFF. Press release button to remove extension wand or tools.</p>	<p><b>2.</b> Attach your desired tool. <b>Note:</b> The hand vacuum has a built-in crevice tool.</p>	<p><b>3.</b> Use tool to clean furniture, stairs or other surfaces.</p>

### Using the Extension Wand

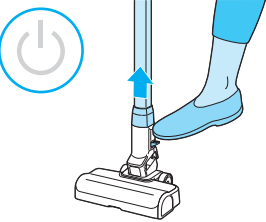
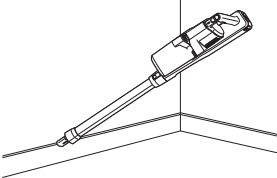
	
<p><b>1.</b> Power OFF. Use your foot to gently press the wand release lever. Pull up on hand vacuum to remove.</p>	<p><b>2.</b> Attach your desired tool. <b>Note:</b> The hand vacuum has a built-in crevice tool.</p>

## Emptying the Dirt Tank



**1.** Power OFF. Press release button on dirt tank and pull outward to remove.

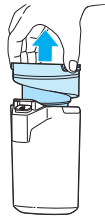

**2.** Pull separator out of dirt tank.

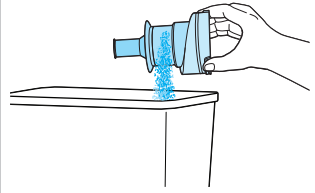

**3.** Tap separator on waste bin to remove debris.

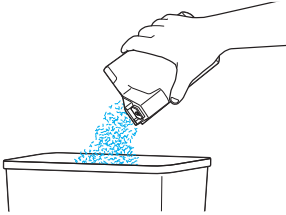

**4.** Empty debris into waste bin.

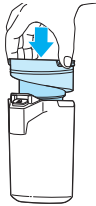

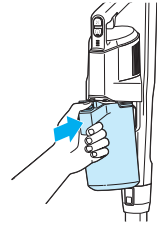

**5.** Reinstall separator.



**6.** Reinstall dirt tank by aligning the bottom of the tank with the notch on the hand vacuum. Rotate the tank inward until it clicks into place.

# Cleaning and Replacing the Filters

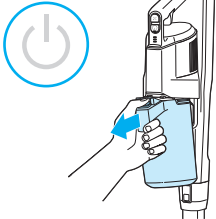
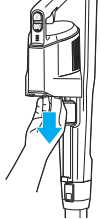
## Pre-Motor Filter

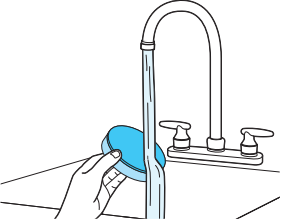
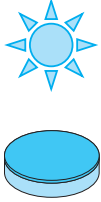
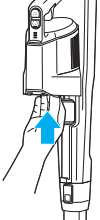
 <p>A hand is shown pulling a blue dirt tank away from the bottom of a hand vacuum. A power button icon is in the top left corner.</p>	 <p>A hand is shown pulling a blue pre-motor filter down from the bottom of the hand vacuum.</p>	 <p>A hand is shown lifting a blue pre-motor filter out of a circular filter basket.</p>
<p><b>1.</b> Power OFF. Remove dirt tank.</p>	<p><b>2.</b> Pull pre-motor filter down to remove.</p>	<p><b>3.</b> Remove pre-motor filter from filter basket.</p>
 <p>A hand is shown rinsing a blue pre-motor filter under a running faucet.</p>	 <p>A blue pre-motor filter is shown next to a sun icon, indicating it should be dried.</p>	 <p>A hand is shown pushing a blue pre-motor filter back into the filter basket.</p>
<p><b>4.</b> Rinse under warm water.</p>	<p><b>5.</b> Let dry for 24 hours before reinstalling. <b>Note:</b> A wet or damp filter will affect suction performance.</p>	<p><b>6.</b> Place filter back into basket with the foam filter on the bottom. Insert the filter basket into the hand vacuum, aligning the basket clip with the groove. Push the back upward until it clicks into place.</p>

## Cleaning and Replacing the Filters (continued)

### Post-Motor Filter

For optimal performance, replace the filter every 3 months.

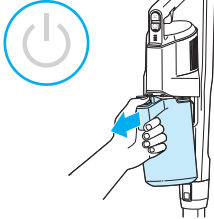
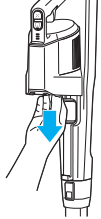
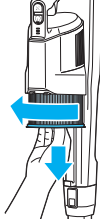
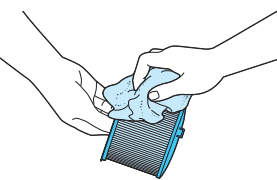
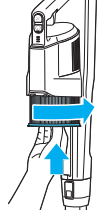
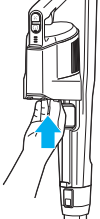
 <p>A hand is shown pulling the dirt tank out of the machine. A power button icon is in the top left corner.</p>	 <p>A hand is shown pulling the pre-motor filter basket out of the machine.</p>	 <p>A hand is shown twisting the post-motor filter clockwise to unlock it.</p>
<p><b>1.</b> Power OFF. Remove dirt tank.</p>	<p><b>2.</b> Remove pre-motor filter basket.</p>	<p><b>3.</b> Post motor filter is located inside the hand vacuum. Twist the post-motor filter clockwise to unlock and remove.</p>
 <p>Two hands are shown wiping the post-motor filter with a cloth.</p>	 <p>A hand is shown twisting the post-motor filter counterclockwise to reinstall it.</p>	 <p>A hand is shown pushing the pre-motor filter basket back into the machine.</p>
<p><b>4.</b> Wipe post-motor filter with a cloth to clean off any debris.</p>	<p><b>5.</b> Reinstall by twisting counterclockwise back into machine.</p>	<p><b>6.</b> Reinstall pre-motor filter.</p>

## Maintaining the Brush Roll

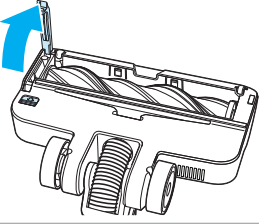

**1.** Power OFF. Remove foot from extension wand. Press brush roll release button.

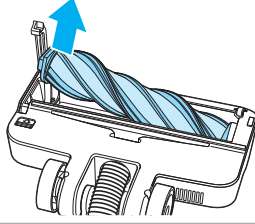

**2.** Remove brush roll and clear debris.

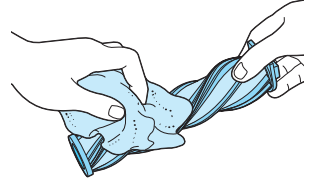

**3.** Wipe brush roll and chamber with a dry cloth.

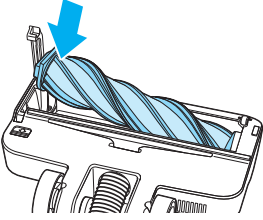

**4.** Insert brush roll into foot, ensuring flat surface faces out.

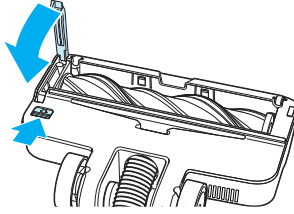

**5.** Lower the brush roll latch until it clicks into place, securing the brush roll.

**Note:** Any other maintenance or servicing not included in this manual should be performed by an authorized service representative.

## Troubleshooting

Below are some of the issues you may run into. If you don't see the issue you're experiencing below, visit [support.BISSELL.ca](https://support.BISSELL.ca).

Problem	Possible Cause	Remedies
Machine won't turn ON	Battery power is low.	Fully charge battery.
Dust discharges from the exhaust	Filter is damaged.	Replace filter.
	Filter is incorrectly installed.	Remove and reinstall filter.
	Filter is dirty.	Clean or replace filter.
Loss of suction	Filter is clogged.	Clean or replace filter.
	Dirt tank is full.	Empty tank.
The middle LED of the power mode lights flashes three times, and the motor turns OFF	Complete air blockage.	Check for clogs in extension wand and filter.
Foot or upholstery tool lights blinking	Clogged brush roll.	Power OFF. Remove the foot/tool and check for debris or obstructions.
	Stalled brush roll.	Check cleaning surface. Use a lower mode setting to avoid small rugs/carpet from stalling brush roll.
Blinking error lights	Various reasons.	Turn machine OFF and allow to cool before turning back on. If this does not work, contact BISSELL Consumer Care.



WE PROUDLY  
SUPPORT  
NOUS SOUTENONS  
FIÈREMENT LA



BISSELL PET  
FOUNDATION®

Every purchase makes it possible for BISSELL to continue our support of BISSELL Pet Foundation and its mission of saving pets in need. Since 2011, BISSELL has donated over \$26 million in support of BISSELL Pet Foundation. When you purchase a BISSELL® product, you help save pets, too. Our products are engineered to clean even the toughest messes so pets can stay at home and out of shelters.

Visit [BISSELLsavespets.ca](https://www.bissellsavespets.ca) to learn more.

## Need more support?

Head to [support.BISSELL.ca](https://support.bissell.ca) to troubleshoot, register your product, order spare parts, view your warranty, and more.



INFO



REGISTER



VIDEOS



PARTS



SUPPORT



©2025 BISSELL Inc. All rights reserved.  
Part Number 1647628 03/25



WE PROUDLY  
SUPPORT  
NOUS SOUTENONS  
FIÈREMENT LA



BISSELL PET  
FOUNDATION®

Chaque achat permet à BISSELL de continuer à soutenir la BISSELL Pet Foundation et sa mission de sauver les animaux de compagnie dans le besoin. Depuis 2011, BISSELL a fait don de plus de 26 millions de dollars à la BISSELL Pet Foundation. Lorsque vous achetez un produit BISSELL®, vous contribuez aussi à sauver des animaux. Nos produits sont conçus pour nettoyer les salissures les plus tenaces afin que les animaux de compagnie puissent rester à la maison et ne pas se retrouver dans des refuges.

Visitez le site [BISSELLsavespets.ca](https://www.bissellsavespets.ca) pour en savoir plus.

## Besoin d'un soutien supplémentaire?

Rendez-vous à [support.BISSELL.ca](https://support.bissell.ca) pour accéder à des conseils de dépannage, enregistrer votre produit, commander des pièces de rechange, consulter votre garantie, et plus encore.



RENSEIGNEMENTS



INSCRIPTION



VIDÉOS



PIÈCES



SOUTIEN



© 2025 BISSELL Inc. Tous droits réservés.  
N° de pièce 1647628 03/25

## Diagnostique de panne

🔧 Voici certains problèmes qui pourraient survenir. Si vous ne voyez pas le problème que vous éprouvez ci-dessous, visitez [support.BISSELL.ca](https://support.BISSELL.ca).

Problème	Causes possibles	Solutions
L'appareil ne se met pas en marche	La puissance de la batterie est faible.	Chargez complètement la batterie.
Poussières rejetées par l'échappement	Le filtre est endommagé.	Changez le filtre.
	Le filtre est mal installé.	Retirez le filtre et réinstallez-le.
	Le filtre est sale.	Nettoyez le filtre ou remplacez-le au besoin.
Perte de puissance	Le filtre est obstrué.	Nettoyez le filtre ou remplacez-le au besoin.
	Le réservoir à poussière est plein.	Videz le réservoir.
La lumière à DEL centrale des voyants du mode d'alimentation clignote trois fois et le moteur s'éteint	Blocage complet de l'air.	Vérifiez que le tube-rallonge et le filtre ne sont pas obstrués.
Les voyants du pied ou de l'accessoire pour meubles clignotent	Rouleau de brosse obstrué.	Éteignez l'appareil. Retirez le pied ou l'accessoire et vérifiez qu'il n'y a pas de débris ou d'obstructions.
	Rouleau de brosse bloqué.	Vérifiez la surface de nettoyage. Utilisez un réglage de mode inférieur pour éviter que les grands ou les petits tapis ne bloquent le rouleau de brosse.
Voyants d'erreur qui clignotent	Diverses raisons.	Éteignez l'appareil et le laissez refroidir avant de le remettre en marche. Si cela ne fonctionne pas, contactez le Service à la clientèle de BISSELL.

## Entretien du rouleau de brosse

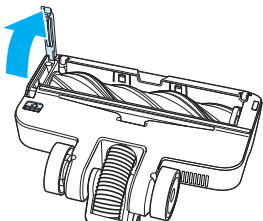

**1.** Éteignez l'appareil. Retirez le pied du tube-rallonge. Appuyez sur le bouton de dégagement du rouleau de brosse.

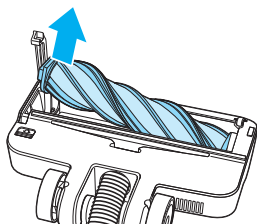

**2.** Retirez le rouleau de brosse et éliminez les débris.

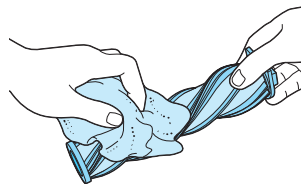

**3.** Nettoyez le rouleau de brosse et le compartiment avec un chiffon sec.

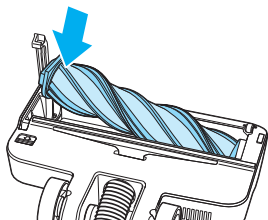

**4.** Insérez le rouleau de brosse dans le pied, en veillant à ce que la surface plane soit orientée vers l'extérieur.

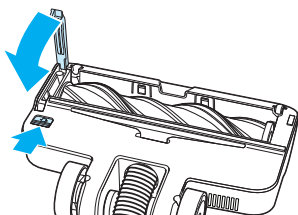

**5.** Pour fixer le rouleau de brosse, abaissez le loquet jusqu'à ce qu'il s'enclenche.

**Remarque :** Toute opération d'entretien ou de réparation autre que celles qui sont indiquées dans ce manuel doit être effectuée par un représentant d'entretien autorisé.

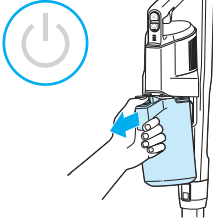
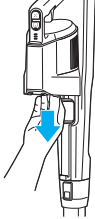
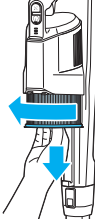
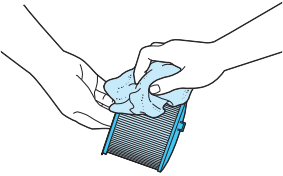
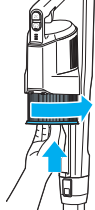
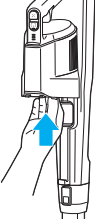

## Filtre postmoteur

Pour une performance optimale, remplacez le filtre tous les trois mois.

		
<p><b>1.</b> Éteignez l'appareil. Retirez le réservoir à poussière.</p>	<p><b>2.</b> Retirez le panier du filtre prémoteur.</p>	<p><b>3.</b> Le filtre postmoteur est situé à l'intérieur de l'aspirateur à main. Tournez le filtre postmoteur dans le sens horaire pour le déverrouiller et le retirer.</p>
		
<p><b>4.</b> Essuyez le filtre postmoteur avec un chiffon pour éliminer les débris.</p>	<p><b>5.</b> Remettez-le en place en le tournant dans le sens antihoraire dans l'appareil.</p>	<p><b>6.</b> Remettez le filtre prémoteur en place.</p>

# Nettoyage et remplacement des filtres

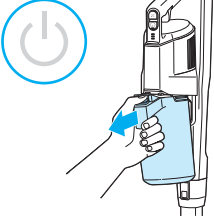
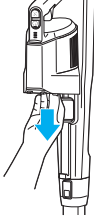
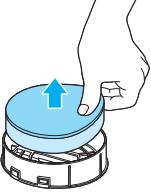
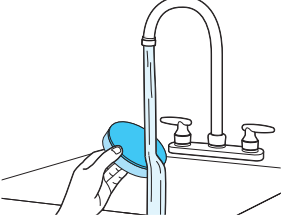
## Filtre pré moteur

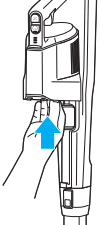
		
<p><b>1.</b> Éteignez l'appareil. Retirez le réservoir à poussière.</p>	<p><b>2.</b> Tirez le filtre pré moteur vers le bas pour le retirer.</p>	<p><b>3.</b> Retirez le filtre pré moteur du panier à filtre.</p>
		
<p><b>4.</b> Rincez sous un jet d'eau tiède.</p>	<p><b>5.</b> Laissez-le sécher pendant 24 heures avant de le réinstaller. <b>Remarque :</b> Un filtre humide ou mouillé affectera la performance d'aspiration.</p>	<p><b>6.</b> Remplacez le filtre dans le panier en s'assurant que le filtre en mousse est au fond. Insérez le panier à filtre dans l'aspirateur à main en alignant le crochet du panier sur la rainure. Poussez-le vers le haut jusqu'à ce qu'il se loge en place en produisant un déclic.</p>

## Vidange du réservoir à poussière

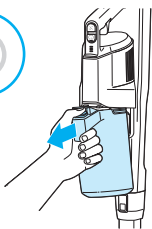

**1.** Éteignez l'appareil. Appuyez sur le bouton de dégagement du réservoir à poussière et tirez vers l'extérieur pour le retirer.

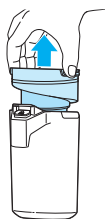

**2.** Retirez le séparateur du réservoir à poussière.

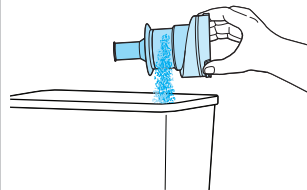

**3.** Secouez le séparateur au-dessus d'une poubelle pour enlever les débris.

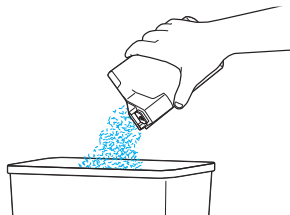

**4.** Videz les débris dans la poubelle.

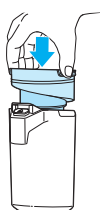

**5.** Remettez le séparateur en place.

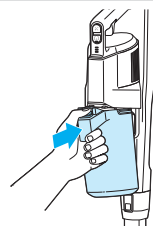

**6.** Réinstallez le réservoir à poussière en alignant le fond du réservoir sur l'encoche de l'aspirateur à main. Faites tourner le réservoir vers l'intérieur jusqu'à ce qu'il s'enclenche.

## Utilisation de votre aspirateur

Cet aspirateur peut être utilisé comme aspirateur vertical, aspirateur à main ou aspirateur à grande portée en réunissant l'aspirateur à main et le tube-rallonge. Pour de meilleurs résultats, utilisez le mode Eco pour le nettoyage des tapis.

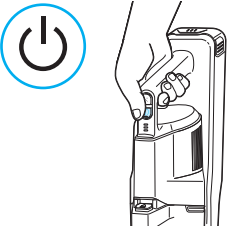
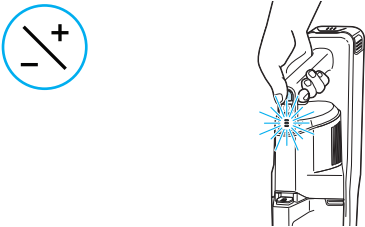
	
<p><b>1.</b> Appuyez sur le bouton d'alimentation pour mettre l'appareil en marche. Celui-ci démarrera en mode <b>moyen</b>.</p>	<p><b>2.</b> Choisissez votre mode de nettoyage en fonction de votre tâche et du type de surface. Appuyez sur le bouton du mode de nettoyage pour passer d'un mode à l'autre :</p> <p><b>Eco</b> : pour les petits dégâts légers. <b>AUTONOMIE</b> jusqu'à 40 minutes.</p> <p><b>Moyen</b> : équilibre optimal entre la puissance et l'autonomie. Pour la plupart des dégâts domestiques courants. <b>AUTONOMIE</b> jusqu'à 20 minutes.</p> <p><b>Turbo</b> : pour les gros dégâts nécessitant une puissance d'aspiration maximale. Utilisez ce mode avec modération afin de préserver la durée de vie de la batterie. <b>AUTONOMIE</b> jusqu'à 12 minutes.</p>

## Nettoyage de surfaces au-dessus des planchers

### Utilisation de l'aspirateur à main

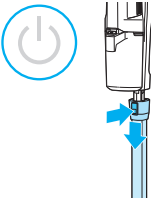
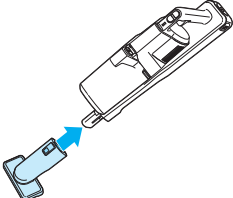
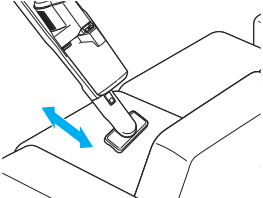
		
<p><b>1.</b> Éteignez l'appareil. Appuyez sur le bouton de dégagement pour retirer le tube-rallonge ou les accessoires.</p>	<p><b>2.</b> Fixez l'accessoire de votre choix. <b>Remarque</b> : L'aspirateur à main est équipé d'un suceur plat intégré.</p>	<p><b>3.</b> Utilisez l'accessoire pour nettoyer les meubles, les escaliers ou d'autres surfaces.</p>

### Utilisation du tube-rallonge

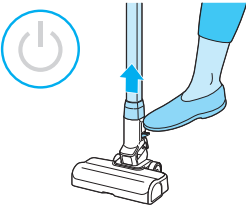
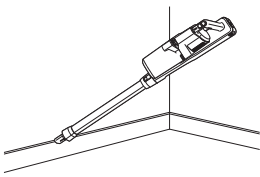
	
<p><b>1.</b> Éteignez l'appareil. Utilisez votre pied pour appuyer doucement sur le levier de dégagement du tube-rallonge. Tirez l'aspirateur à main vers le haut pour le retirer.</p>	<p><b>2.</b> Fixez l'accessoire de votre choix. <b>Remarque</b> : L'aspirateur à main est équipé d'un suceur plat intégré.</p>

## Chargement de la batterie

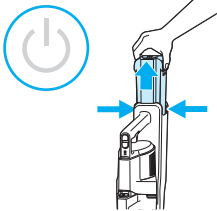
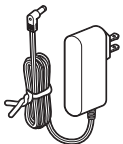
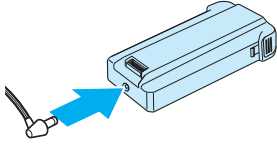

### Chargement sans support de fixation murale

		
<p><b>1.</b> Éteignez l'appareil. Appuyez sur le bouton de dégagement de la batterie et maintenez-le enfoncé, puis retirez la batterie de l'aspirateur.</p>	<p><b>2.</b> Branchez le chargeur dans une prise électrique murale.</p>	<p><b>3.</b> Branchez le chargeur à la batterie.</p>

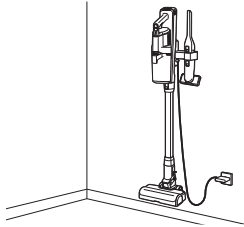
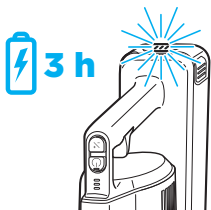

### Chargement avec support de fixation murale (certains modèles)

		
	<p><b>1.</b> Éteignez l'appareil. Placez l'aspirateur sur le support de fixation murale. L'appareil doit commencer à se charger automatiquement lorsqu'il est correctement mis en place. Les témoins indicateurs d'état de la batterie clignotent pendant la charge.</p>	<p><b>2.</b> Le chargement de l'appareil prend jusqu'à 3 heures. Les témoins indicateurs de la batterie s'éteignent lorsque celle-ci est complètement chargée.</p>

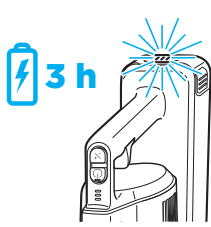
### Chargement d'un appareil séparé du support de fixation murale

		
	<p><b>1.</b> Éteignez l'appareil. Branchez le chargeur à l'arrière de l'aspirateur à main. Les témoins indicateurs d'état de la batterie clignotent pendant la charge.</p>	<p><b>2.</b> Le chargement de l'appareil prend jusqu'à 3 heures. Les témoins indicateurs de la batterie s'éteignent lorsque celle-ci est complètement chargée.</p>

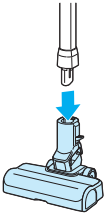
## Assemblage

		
<p><b>1.</b> Connectez le tube-rallonge au pied motorisé jusqu'à ce qu'il s'enclenche.</p>	<p><b>2.</b> Connectez l'aspirateur à main au tube-rallonge jusqu'à ce qu'il s'enclenche.</p>	<p><b>3.</b> Chargez l'appareil avant la première utilisation.</p>

### Assemblage du support de fixation murale (certains modèles)

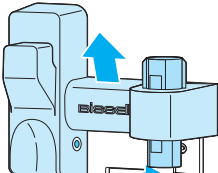
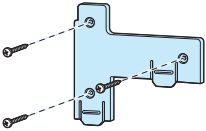
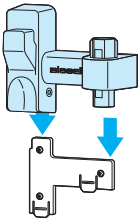
		
<p><b>1.</b> Tirez sur le support de fixation murale pour le retirer de la plaque.</p>	<p><b>2.</b> Fixez la plaque au mur à l'aide des trois vis, en veillant à ce que le câble de chargement relie le support mural à la prise de courant. <b>Remarque :</b> Utilisez les ancrages pour cloisons sèches fournis si vous ne percez pas directement dans un montant.</p>	<p><b>3.</b> Faites glisser le support sur la plaque jusqu'à ce qu'il s'enclenche.</p>

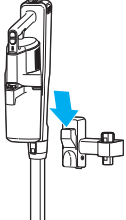
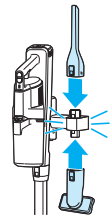
		
<p><b>4.</b> Fixez le chargeur sur le côté du support, puis connectez-le dans le mur.</p>	<p><b>5.</b> Placez l'aspirateur sur le support.</p>	<p><b>6.</b> Fixez les accessoires sur le support. Vous entendrez un dé clic lorsqu'ils seront bien en place.</p>

**DÉCLARATION DE CONFORMITÉ DU FOURNISSEUR (TITRE 47 DU CFR, ARTICLE 2.1077 COMPLIANCE INFORMATION)** Adaptateur de chargement pour produit BISSELL. COORDONNÉES : BISSELL Homecare Inc. 2345 Walker Ave. NW, Grand Rapids, MI 49544. Cet appareil est conforme à l'article 15 des règlements de la FCC. Son fonctionnement est soumis aux deux conditions suivantes : (1) ce dispositif ne doit pas provoquer d'interférences nocives, et (2) ce dispositif doit accepter toute interférence reçue, y compris les interférences qui peuvent causer un mauvais fonctionnement. Attention : Tout changement ou toute modification à cet appareil n'ayant pas été expressément approuvé par la partie responsable de la conformité pourrait entraîner la révocation du droit de l'utilisateur à utiliser cet appareil. REMARQUE : Cet équipement a été testé et jugé conforme aux limites d'un appareil numérique de classe B, conformément à l'article 15 des règlements de la FCC. Ces limites sont conçues pour assurer une protection raisonnable contre les interférences nuisibles dans une installation résidentielle. Cet équipement génère, utilise et peut émettre de l'énergie radiofréquence et, si non installé et utilisé conformément aux instructions, il peut causer des interférences nuisibles aux communications radio. Cependant, rien ne garantit que des interférences ne se produiront pas dans une installation particulière. Si cet appareil provoque des interférences nuisibles à la réception radio ou télévision, ce qui peut être déterminé en mettant l'appareil hors tension, l'utilisateur est invité à essayer de corriger l'interférence par une ou plusieurs des mesures suivantes : (1) Réorienter ou déplacer l'antenne de réception. (2) Augmenter la distance entre l'équipement et le récepteur. (3) Brancher l'équipement à une prise d'un circuit différent de celui auquel le récepteur est connecté. (4) Consulter le représentant ou un technicien radio/TV expérimenté pour obtenir de l'aide.

**⚠ AVERTISSEMENT** Ce produit contient des batteries rechargeables au lithium-ion. NE JETEZ PAS les batteries au lithium-ion avec les ordures ménagères. Les batteries au lithium-ion doivent être enlevées et jetées conformément aux lois fédérales. Pour connaître les directives précises relativement à l'élimination des batteries, communiquez avec Call2Recycle au 877 723-1297 ou visitez le [www.Call2Recycle.org](http://www.Call2Recycle.org). Pour obtenir des instructions complètes sur le retrait des batteries en vue de leur recyclage, visitez le [support.BISSELL.ca](http://support.BISSELL.ca).



## Garantie

Garantie limitée de 5 ans. Visitez [support.BISSELL.ca](http://support.BISSELL.ca) ou téléphonez au 1-800-263-2535 pour obtenir des renseignements complets sur la garantie.

## Conditions générales

Votre achat est soumis aux conditions générales de BISSELL®, qui comprennent la résolution des litiges par voie d'arbitrage et la renonciation aux recours collectifs. Pour connaître les conditions complètes ou pour vous retirer de l'arbitrage ou de la renonciation à un recours collectif, visitez le site [BISSELL.ca/terms-of-use](http://BISSELL.ca/terms-of-use) ou appelez au 1-800-263-2535.

## LES ACCESSOIRES INCLUS DANS LA BOÎTE VONT DIFFÉRER SELON LE MODÈLE

Pour savoir ce qui est inclus dans votre achat, vérifiez la liste du « Contenu de la boîte » sur le rabat supérieur de la boîte.



Aspirateur à main



Tube-rallonge

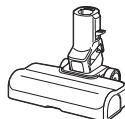

Pied motorisé



Accessoire pour meuble



Suceur plat

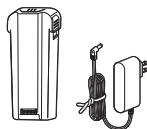

Batterie et socle de chargement

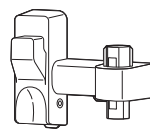

Support de fixation murale (certains modèles)

# INSTRUCTIONS DE SÉCURITÉ IMPORTANTES



## LIRE TOUTES LES INSTRUCTIONS AVANT D'UTILISER L'APPAREIL.

Lors de l'utilisation d'un appareil électrique, des précautions de base doivent être prises, y compris ce qui suit :

## AVERTISSEMENT

### POUR RÉDUIRE LES RISQUES D'INCENDIE, DE DÉCHARGE ÉLECTRIQUE OU DE BLESSURE :

• Débrancher le chargeur de la prise électrique lorsqu'il n'est pas utilisé et avant de le nettoyer, de l'entretenir ou de le réparer.

• Ne pas utiliser à l'extérieur ou sur des surfaces humides.

• Ne pas utiliser la buse motorisée sur des surfaces humides.

• Ne pas laisser des enfants jouer avec l'appareil. Faire preuve d'une grande

vigilance si l'appareil est utilisé par des enfants ou près d'eux.

• Ne pas utiliser l'appareil à d'autres fins que celles mentionnées dans le présent guide de l'utilisateur. Utiliser seulement les accessoires recommandés par le fabricant.

• Ne pas procéder au chargement si le chargeur ou la fiche sont endommagés.

• Si l'appareil ne fonctionne pas correctement, s'il est tombé par terre ou dans l'eau, s'il est endommagé ou encore s'il a été oublié à l'extérieur, le faire réparer par un technicien qualifié.

• Ne pas se servir du cordon du chargeur comme d'une poignée pour tirer ou transporter l'appareil. Éviter de fermer une porte sur le cordon. Éviter de tirer le cordon sur des coins ou des bords tranchants. Ne pas faire passer l'appareil sur le cordon. Tenir le cordon PowerClean à l'écart des surfaces chauffées.

• Ne pas débrancher le chargeur en tirant sur le cordon. Pour débrancher l'appareil, saisir la fiche du chargeur et non le cordon.

• Ne pas manipuler le chargeur avec des mains humides, y compris la fiche et les bornes du chargeur.

• Ne pas mettre d'objets dans les ouvertures de l'appareil. Ne pas utiliser l'appareil si les ouvertures sont bloquées; maintenir les ouvertures libres de poussière, de charpies, de cheveux et de tout autre objet pouvant restreindre la circulation d'air.

• Tenir les cheveux, les vêtements amples, les doigts et les autres parties du corps à l'écart des ouvertures et des pièces en mouvement.

• Être très prudent lors du nettoyage des escaliers.

• Ne pas aspirer de matières inflammables ou combustibles (liquide à briquet, essence, kérosène, etc.) et ne pas utiliser l'appareil dans des endroits où ces matières sont présentes.

• Si l'appareil est muni d'un accessoire manuel comme une brosse pour poils d'animal, une tête motorisée, etc., l'utilisateur doit éviter de s'y coincer.

• Ne pas aspirer de matières chaudes ou en combustion comme des cigarettes, des allumettes ou des cendres chaudes.

• Ne pas utiliser l'appareil en l'absence de filtres.

• Risque de blessures par des pièces mobiles. Il est possible que la brosse se mette en marche inopinément. Éteindre l'appareil avant de le nettoyer ou de l'entretenir.

• Empêcher toute mise en marche involontaire. S'assurer que l'interrupteur d'alimentation est en mode arrêt (OFF) avant de brancher le bloc-piles ou de soulever ou transporter l'appareil. Porter l'appareil avec le doigt sur son interrupteur ou alimenter un appareil dont l'interrupteur est en position de marche peut causer un accident.

• Débrancher le bloc-piles de l'appareil avant de procéder à des réglages, de remplacer les accessoires ou de ranger l'appareil. De telles mesures de sécurité préventives réduisent le risque de mettre l'appareil en marche accidentellement.

• Pour recharger l'appareil, utiliser uniquement le chargeur précisé par le fabricant. Un chargeur convenant à un type de batterie peut entraîner un risque d'incendie s'il est utilisé avec une autre batterie.

• N'utiliser qu'avec un chargeur E-TEK, modèle ZD024M300100US ou ZD024A300075US.

• Ne pas utiliser un bloc-piles qui n'est pas conçu pour être utilisé avec l'aspirateur. L'utilisation de tout autre bloc peut créer un risque de blessures et d'incendie.

• Lorsque le bloc-piles n'est pas utilisé, le tenir éloigné d'autres objets métalliques, comme des trombones, des pièces de monnaie, des clés, des clous, des vis ou d'autres petits éléments métalliques pouvant établir une connexion entre les bornes. Court-circuiter les bornes de la pile peut provoquer des brûlures ou un incendie.

• Dans des conditions excessives, du liquide peut s'échapper de la batterie. Éviter tout contact. En cas de contact accidentel, rincer abondamment à l'eau. Si le liquide entre en contact avec les yeux, obtenir en plus de l'aide médicale. Le liquide qui s'échappe de la batterie peut causer une irritation ou des brûlures.

• Ne pas utiliser un bloc-piles ou un appareil endommagé ou qui a fait l'objet de modifications. Les batteries endommagées ou modifiées peuvent réagir de manière imprévisible, entraînant un incendie, une explosion ou un risque de blessures.

• Ne pas exposer la batterie ou l'appareil au feu ou à une chaleur excessive. L'exposition au feu ou à des températures supérieures à 130 °C (265 °F) pourrait causer une explosion.

• Suivre toutes les instructions relatives au chargement et ne pas recharger le bloc-piles ou l'appareil si la température se trouve en dehors de la plage de température de 4 à 40 °C (40 à 104 °F). Effectuer le chargement de façon inappropriée ou en dehors de la plage de température prescrite pourrait endommager la batterie et augmenter le risque d'incendie.

• Confier les travaux de réparation ou d'entretien à un technicien ou réparateur qualifié et n'utiliser que des pièces de rechange identiques. Cette précaution assurera le maintien de la sécurité du produit.

• Ne pas modifier ni tenter de réparer le bloc-piles, sauf comme indiqué dans les instructions relatives à l'utilisation et à l'entretien.

• Veiller à ce que la température ambiante demeure entre 4 et 40 °C (40 et 104 °F) lors du chargement de la batterie, du rangement de l'appareil ou de son utilisation.

• Ne pas recharger l'appareil à l'extérieur.

• A utiliser uniquement avec le bloc-piles 1644207, 1643449, 4141 ou 1644206, 1643447, 4143 ou 1646404, 1644545, 4169.

• Ne pas mettre votre aspirateur en marche avant d'avoir pris connaissance de toutes les instructions et de toutes les procédures d'utilisation.

• Si l'appareil n'est pas utilisé pour une longue période, la batterie doit être retirée.

• Consulter immédiatement un médecin en cas d'ingestion du bloc-piles ou de parties du bloc-piles.

• Ne pas retirer la batterie de son emballage d'origine avant de l'utiliser.

• Ne pas incinérer l'appareil même s'il a subi des dommages importants. Les batteries pourraient exploser dans le feu. Ne pas démonter, ouvrir ou déchiqueter le bloc-piles. Ne pas soumettre le bloc-piles à des chocs mécaniques. Jeter les piles usagées rapidement et de manière appropriée.

• Garder les batteries hors de la portée des enfants.

• La batterie doit être retirée de l'appareil avant une mise au rebut.

• Jeter rapidement les batteries usagées.

• La batterie doit être mise au rebut en toute sécurité.

• Maintenir l'appareil sur une surface de niveau.

• Toujours éteindre l'appareil avant de raccorder ou de dissocier le pied motorisé.

• Ne pas utiliser l'appareil dans un espace fermé rempli de vapeurs de peinture à base d'huile, de diluant à peinture ou de certaines substances contre les mites, de poussières inflammables ou d'autres vapeurs explosives ou toxiques.

• Ne pas utiliser l'appareil pour aspirer des matières toxiques (agent de blanchiment au chlore, ammoniac, nettoyant pour tuyaux d'écoulement, etc.).

• Ne pas aspirer d'objets durs ou tranchants, comme du verre, des clous, des vis, des pièces de monnaie, etc.

• La pellicule de plastique peut être dangereuse. Pour éviter les risques d'étouffement, la tenir hors de portée des enfants.

## CONSERVER CES INSTRUCTIONS

CE MODÈLE D'APPAREIL EST DESTINÉ À UN USAGE DOMESTIQUE SEULEMENT. LA GARANTIE EST ANNULÉE SI L'APPAREIL EST UTILISÉ À DES FINS COMMERCIALES.

## RENSEIGNEMENTS IMPORTANTS

• Le rouleau de brosse continue de tourner lorsque le produit est en marche et que les accessoires de la brosse rotative sont fixés à l'appareil. Pour ne pas abîmer les moquettes, les tapis, les meubles et les planchers, éviter de renverser l'appareil ou de l'immobiliser sur les meubles, les tapis frangés ou les escaliers recouverts de moquette durant son utilisation.

• Lorsque le rouleau de brosse est en fonction, ne pas laisser l'appareil au même endroit pendant une période prolongée, car cela pourrait endommager le plancher.



# POWERCLEAN® POWERLIFTER®

ASPIRATEUR VERTICAL

SÉRIES 4172 ET 4173

Instructions de sécurité importantes.....	2
Garantie.....	3
Assemblage.....	4
Chargement de la batterie.....	5
Utilisation de votre aspirateur.....	6
Nettoyage de surfaces au-dessus des planchers.....	6
Vidange du réservoir à poussière.....	7
Nettoyage et remplacement des filtres.....	8
Entretien du rouleau de brosse.....	10
Diagnostics de panne.....	11

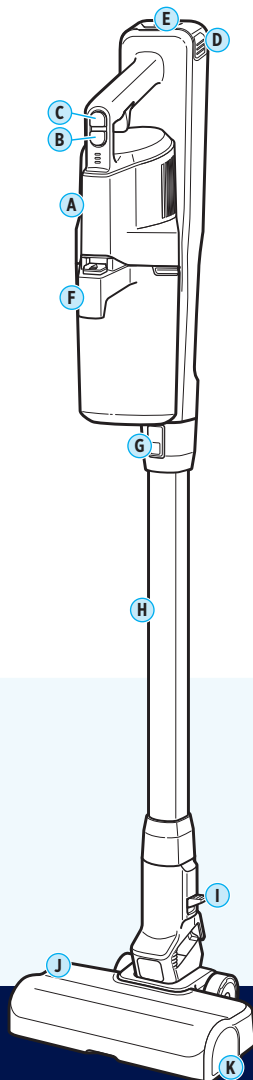

## Présentation du produit

- |  |   |
|--|---|
| A. Aspirateur à main                             | G. Bouton de relâchement de l'aspirateur à main |
| B. Bouton d'alimentation                         | H. Tube-rallonge                                |
| C. Bouton du mode de nettoyage                   | I. Levier de dégagement du tube-rallonge        |
| D. Bouton de dégagement de la batterie           | J. Pied motorisé                                |
| E. Batterie                                      | K. Dégagement du rouleau de brosse              |
| F. Bouton de dégagement du réservoir à poussière |   |



## Découvrez votre nouveau produit BISSELL!

Visitez [support.BISSELL.ca](http://support.BISSELL.ca) pour un tour d'horizon de votre nouvel achat, y compris des vidéos, des conseils, de l'assistance et bien plus encore. Vous voulez commencer tout de suite? Le présent guide contient toutes les informations dont vous avez besoin pour configurer votre nouveau produit. Jetons-y un coup d'œil...