

# LG Sound Suite AI

BARRE DE SON Wi-Fi

## MANUEL D'UTILISATION

Veillez lire attentivement ce manuel avant d'utiliser votre appareil et conservez-le pour référence ultérieure.

H7

# Guide rapide de la barre de son

## Installation et utilisation du produit

- 1 Connectez le produit à votre téléviseur via un câble HDMI.  
(→ Voir « Connexion du téléviseur avec un câble HDMI »)

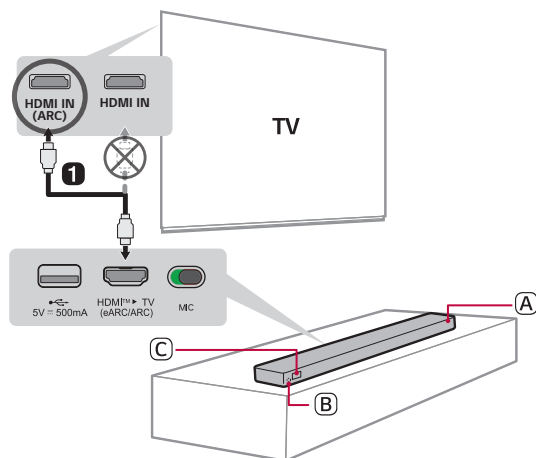

- A Barre de son
- B Récepteur de télécommande
- C Écran

- 1 À l'aide d'un câble HDMI, connectez la borne **HDMI™ ► TV (eARC / ARC)** située à l'arrière de l'appareil à la borne **HDMI IN (ARC)** sur le téléviseur, comme illustré ci-dessous.
- 2 Appuyez plusieurs fois sur le bouton **Source**  jusqu'à ce que [HDMI ARC] s'affiche sur l'écran.
- 3 Accédez aux paramètres [Haut-parleur] dans le menu du téléviseur et réglez la sortie sur [HDMI ARC]. Les paramètres et les éléments du menu peuvent varier selon le fabricant du téléviseur.



## 2 Connectez le produit à votre téléviseur via Bluetooth (→ Voir « Connexion de la télévision via Bluetooth »)

---

- 1 Appuyez sur le bouton d'**appairage Bluetooth** . Après un moment,  clignote sur l'écran.
- 2 Appuyez sur le bouton Paramètres de la télécommande du téléviseur et accédez au menu [Speaker] (haut-parleur) pour régler le haut-parleur de sortie sur [Bluetooth].
- 3 Recherchez et sélectionnez « nom du modèle série LG Sound Suite ».
- 4 Lorsque le produit est connecté au téléviseur via **Bluetooth**, le nom de l'appareil connecté s'affiche sur l'écran.



## 3 Connexion du produit à votre téléphone intelligent par Bluetooth (→ Voir « Connexion par Bluetooth »)

---

- 1 Appuyez sur le bouton **Paramètres**  sur votre téléphone intelligent et sélectionnez **Bluetooth**. Activez la fonction **Bluetooth** ( Désactivée >  Activée).
- 1 Appuyez sur le bouton d'**appairage Bluetooth** . Après un moment,  clignote sur l'écran.
- 2 Recherchez et sélectionnez « nom du modèle série LG Sound Suite ».
- 3 Lorsque le produit est connecté à votre téléphone intelligent via **Bluetooth**, le nom de l'appareil connecté s'affiche sur l'écran.

## 4 Connexion d'un périphérique de stockage USB (→ Voir « Connexion d'un périphérique de stockage USB »)

---

- 1 Connectez le périphérique de stockage USB sur le port **USB** à l'arrière de l'appareil.
- 2 Appuyez plusieurs fois sur le bouton **Source**  jusqu'à ce que  s'affiche sur l'écran.
- 3 Appuyez sur le bouton **Lecture/Pause**  de la télécommande pour écouter la musique.

## 5 Connexion du produit à votre téléphone intelligent par Wi-Fi (→ Voir « Connexion au produit via l'application LG ThinQ »)



(Android)



(iOS)



- 1 Connectez votre téléphone intelligent au Wi-Fi.
- 2 Installez l'**application LG ThinQ** à partir de Google Play ou de l'App Store.
- 3 Exécutez l'**application LG ThinQ** et suivez les instructions.
- 4 L'appareil sera connecté à votre téléphone intelligent, et vous pourrez le commander à l'aide de l'**application LG ThinQ**.

### Utilisation de Dolby Atmos FLEXCONNECT

L'appareil se connecte aux produits LG Sound Suite pour offrir une acoustique optimale, peu importe la pièce ou l'endroit. La connexion est possible grâce aux paramètres Dolby Atmos FLEXCONNECT de l'**application LG ThinQ**, sans avoir à utiliser de câbles complexes. Connectez vos produits LG Sound Suite pour obtenir une acoustique optimale.

Numérisez le code QR ci-dessous pour obtenir plus d'informations sur l'utilisation de la fonction Dolby Atmos FLEXCONNECT avec les produits LG Sound Suite.



### ✓ Remarques

- Le W7 doit être connecté à un téléviseur ou à une barre de son compatible Dolby Atmos FLEXCONNECT.
  - Après avoir enregistré la barre de son dans l'**application LG ThinQ**, connectez le W7 par [Dolby Atmos FLEXCONNECT] dans l'**application LG ThinQ**. (Consultez le manuel du propriétaire du W7 pour obtenir des instructions détaillées de connexion.)
- Le W7 peut être ajouté à un groupe Dolby Atmos FLEXCONNECT, mais il ne fonctionne pas en mode Dolby Atmos FLEXCONNECT.

# Table des matières

## Guide rapide de la barre de son

- 2 Installation et utilisation du produit

## Exploration de l'appareil

- 6 Devant
- 10 Arrière
- 11 Télécommande

## Installation

- 15 Montage de l'appareil sur un mur
- 19 Connexion à l'alimentation
- 20 Connexion du téléviseur avec un câble HDMI
- 22 Connexion de la télévision via Bluetooth

## Connexion en cours

- 23 Connexion au produit via l'application LG ThinQ
- 25 Connexion par Bluetooth
- 27 Connexion d'un périphérique de stockage USB

## Lecture

- 29 Compatibilité avec Apple AirPlay
- 30 Connexion à Spotify
- 30 Tidal Connect
- 31 LG Radio+

## Différents réglages pratiques

- 32 Des fonctions pratiques
- 33 Utilisation de Sound Follow
- 34 Réglage du son
- 35 Utilisation de la fonction MY
- 36 Utilisation de Room Calibration Pro
- 38 Utilisation des effets sonores
- 41 Utilisation de l'éclairage d'ambiance
- 42 Utilisation de l'éclairage en mode Veille
- 43 Réinitialisation de l'appareil

## Utilisation de Dolby Atmos FLEXCONNECT

- 44 À propos de Dolby Atmos FLEXCONNECT
- 47 Configuration Dolby Atmos FLEXCONNECT avec la barre de son
- 50 Combinaisons de connexion Dolby Atmos FLEXCONNECT

## Mesures de sécurité

- 52 Sécurité et réglementation
- 55 La prévention d'une mauvaise utilisation du produit

## Avant de signaler un dysfonctionnement de l'appareil

- 59 Dépannage

## Annexe

- 64 Caractéristiques techniques
- 66 Marques déposées et licences
- 67 Ce que vous devez savoir sur les services réseau
- 67 Renseignements sur l'avis de logiciel libre
- 68 Manipulation de l'appareil

# Exploration de l'appareil

## | Devant

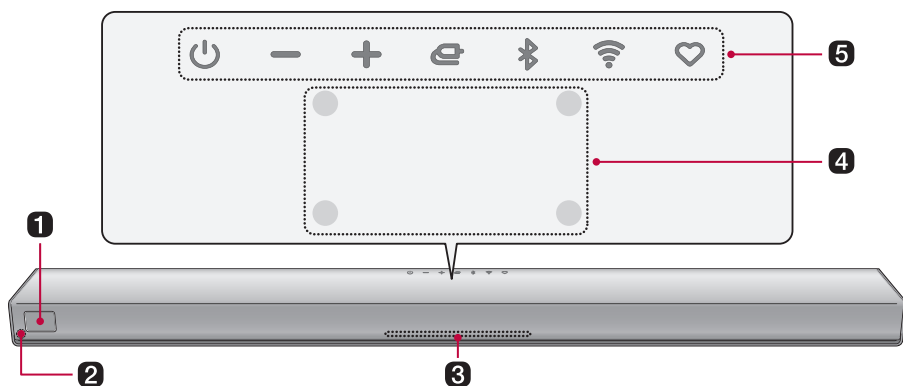

---

### 1 Écran

Affiche l'état du produit.

- L'écran peut être réglé sur automatique, éteint ou allumé. (→ Voir « Réglage de l'écran »)

---

### 2 Récepteur de la télécommande

Reçoit les signaux sans fil de la télécommande.

---

### 3 Témoin lumineux

Les options telles que le mode d'entrée et le volume s'allument. (→ Voir « Témoin lumineux »)

---

### 4 Microphone intégré



Utilisé pour l'étalonnage Dolby Atmos FLEXCONNECT.

---

---

## 5 Alimentation

Active/désactive l'appareil.

- Si vous maintenez enfoncé le bouton d'**alimentation**  plus de 3 s lors de l'arrêt du produit, la connexion Wi-Fi sera désactivée. Pour maintenir la connexion Wi-Fi, appuyez brièvement sur le bouton d'**alimentation**  pour éteindre le produit.

### Volume

Règle le volume.

### Source

Appuyez plusieurs fois sur le bouton pour sélectionner la fonction ou le mode d'entrée souhaité.

- HDMI ARC : Branchez le produit sur une téléviseur compatible ARC ou E-ARC.
- Wi-Fi : Connecte l'appareil par Wi-Fi.
- **Bluetooth** : Connecte l'appareil par **Bluetooth**.
- USB : Connecte l'appareil à un dispositif de stockage USB.

### Jumeler Bluetooth

Ceci vous permet d'appairer votre périphérique **Bluetooth** comme un téléphone intelligent à ce produit pendant une minute. (→ Voir « Connexion par Bluetooth »)

### Wi-Fi

Connecte directement l'appareil par Wi-Fi.

### MY

- Appuyez sur le bouton pour utiliser les fonctions **MY**. (→ Voir « Utilisation de la fonction MY »)  
Avant d'utiliser les fonctions **MY**, configurez-les dans l'**application LG ThinQ**.
- Appuyez deux fois sur la touche pour utiliser Room Calibration Pro. Le son du haut-parleur est optimisé en fonction de votre espace d'écoute. (→ Voir « Utilisation de Room Calibration Pro »)

---

## ✓ Remarques

- Pour réduire la consommation d'énergie, l'appareil s'éteint automatiquement après 15 minutes sans signal d'entrée provenant d'un périphérique externe.
  - Le microphone est utilisé uniquement pour les fonctions audio et ne capte pas la voix de l'utilisateur.
-

# Témoin lumineux

## Mise sous tension / Mise hors tension



- Lorsque l'alimentation est activée, le témoin lumineux s'allume en ambre.
- La couleur du témoin lumineux peut varier selon la source sélectionnée.





- Lorsque l'alimentation est désactivée, la partie centrale du témoin lumineux s'allume en blanc.
- Actuellement en mode veille. Le produit est prêt à recevoir des signaux ou à établir une connexion réseau.

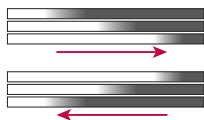

- Lorsque l'alimentation est désactivée, le témoin lumineux s'éteint.
- Actuellement éteint. Appuyez brièvement sur le bouton d'**alimentation**  pour utiliser le produit.

## Réglage du volume



- Augmentation du volume : Le témoin lumineux s'étend vers la droite.
- Baisser le volume : Le témoin lumineux se réduit vers la gauche.
- Si vous appuyez sur le bouton **Volume**   même lorsque le niveau a atteint le maximum ou le minimum, le témoin lumineux clignote 3 fois.

## Source



### HDMI ARC

Le témoin lumineux s'allume en blanc.



### Prêt pour le Wi-Fi

Le témoin lumineux clignote en vert.



### Wi-Fi connecté

Le témoin lumineux émet une lumière verte.

### Apple AirPlay, Spotify, Tidal Connect

Lors de la lecture de musique via Apple AirPlay, Spotify ou Tidal Connect, le témoin lumineux s'allume en vert.



### Prêt pour la connexion Bluetooth

Le témoin lumineux clignote en bleu.



### Bluetooth connecté

Le témoin lumineux émet une lumière bleue.



### Mode stockage USB prêt

Le témoin lumineux clignote en ambre.



### Périphérique USB connecté

Le témoin lumineux clignote en ambre, puis s'éteint.

## Source



### Room Calibration Pro en cours

Le témoin lumineux affiche des animations lumineuses dynamiques et multicolores.



### Room Calibration Pro terminée

Le témoin lumineux s'allume avec un éclairage multicolore.

## ✓ Remarques

- Appuyez sur le bouton **Éclairage**  de la télécommande pour allumer ou éteindre le témoin lumineux.
- Vous pouvez ajuster la luminosité du témoin lumineux via l'**application LG ThinQ**.
- Une fois la connexion établie, le témoin lumineux s'allume en blanc uniquement lorsque le produit est en mode veille réseau.

## Arrière

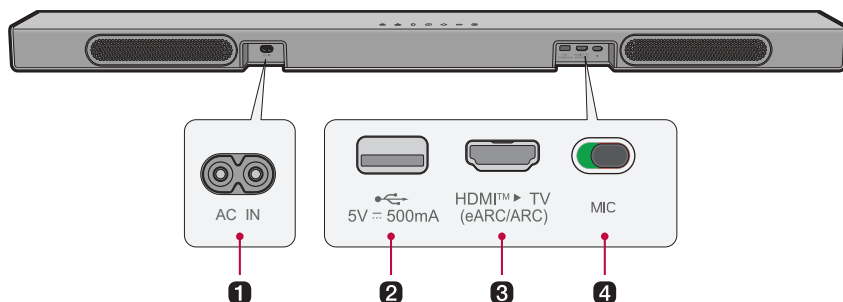

### 1 AC IN

Branchez le cordon d'alimentation.

### 2 Port USB

Connectez un périphérique de stockage USB pour lire de la musique avec l'appareil.

### 3 HDMI™ ► TV (eARC / ARC)

Connectez un câble HDMI pour relier le téléviseur à l'appareil.

### 4 Interrupteur MIC (microphone)

Activer ou désactiver le microphone.

- La fonction d'étalonnage Dolby Atmos FLEXCONNECT n'est pas disponible lorsque l'interrupteur du micro est en position OFF. (🔴 : **DÉSACTIVÉ**, 🟢 : **ACTIVÉE**)

### ✓ Remarque

Le microphone est utilisé uniquement pour les fonctions audio et ne capte pas la voix de l'utilisateur.

# Télécommande

Vous pouvez utiliser la télécommande pour contrôler toutes les fonctions de l'appareil, de la mise sous/hors tension à l'activation du son cinématique.

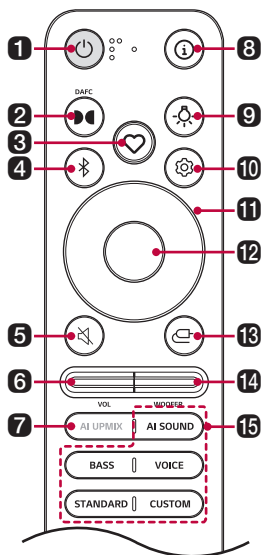

## 1 Alimentation

Met l'appareil sous/hors tension.

## 2 Statut des Dolby Atmos FLEXCONNECT

Affiche l'état de connexion Dolby Atmos FLEXCONNECT sur l'écran.

## 3 MY

- Appuyez sur le bouton pour utiliser les fonctions **MY**. (→ Voir « Utilisation de la fonction MY »)  
Avant d'utiliser les fonctions **MY**, configurez-les dans l'**application LG ThinQ**.
- Appuyez deux fois sur la touche pour utiliser Room Calibration Pro. Le son du haut-parleur est optimisé en fonction de votre espace d'écoute. (→ Voir « Utilisation de Room Calibration Pro »)

## 4 Jumeler Bluetooth

Ceci vous permet d'appairer votre périphérique **Bluetooth** comme un téléphone intelligent à cet appareil pendant une minute. (→ Voir « Connexion par Bluetooth »)

## 5 Sourdisne

Coupe le son de l'appareil.

---

**6** **Volume** 

Règle le volume.

---

**7** **AI UPMIX**

Utilise l'intelligence artificielle pour analyser le son et ajouter des canaux virtuels afin d'améliorer la qualité audio.

---

**8** **Information** 

Appuyez sur le bouton pour afficher des informations telles que le nom du codec, le nom du fichier ou le nom du service sur l'écran.

---

**9** **Éclairage** 

Appuyez sur le bouton pour activer ou désactiver l'éclairage d'ambiance. (→ Voir « Utilisation de l'éclairage d'ambiance »)

---

**10** **Paramètres** 

Permet d'ajuster les paramètres de l'appareil : SOUND TUNING (RÉGLAGE DU SON), NIGHT TIME (MODE NUIT), DISPLAY (AFFICHAGE). Appuyez plusieurs fois sur le bouton **Settings**  pour sélectionner une fonction, puis configurez-la à l'aide des boutons Haut/Bas/Gauche/Droite.

- SOUND TUNING : Vous pouvez régler le niveau sonore de chaque haut-parleur et la tonalité du son. (→ Voir « Réglage du son »)
  - NIGHT TIME : Réduit le volume général, mais augmente le volume des sons doux et délicats. Ceci est utile pour profiter de la musique ou d'un film tard le soir. (→ Voir « Réglage Night Time (Mode Nuit) »)
  - DISPLAY : L'écran peut être réglé sur automatique, éteint ou allumé. (→ Voir « Réglage de l'écran »)
- 

**11** **Haut/Bas/Gauche/Droite** 

Ces boutons sont utilisés lorsque vous ajustez les paramètres des fonctions pratiques.

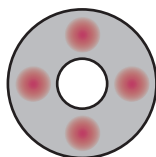

**Haut/Bas** : Fait défiler les dossiers du périphérique de stockage USB. Vous pouvez appuyez sur le bouton pour sélectionner le dossier souhaité.

**Gauche/Droite** : Pour écouter la chanson précédente, appuyez sur le bouton **Gauche**. Pour écouter la chanson suivante, appuyez sur le bouton **Droite**.

---

**12** **Lecture/Pause** 

Pour écouter ou mettre en pause une chanson, appuyez sur ce bouton.

---

---

### 13 Source

Appuyez sur le bouton à plusieurs reprises pour sélectionner le mode d'entrée ou la fonction souhaitée.

---

### 14 Volume du caisson de basses

Ajuste le volume du caisson de basses.

---

### 15 Effets sonores

Appuyez sur le bouton pour sélectionner l'effet sonore souhaité.

- AI SOUND (AI Sound Pro+) : L'intelligence artificielle sélectionne les paramètres sonores optimaux en fonction de votre contenu.
  - BASS (Bass Boost) : Les basses sont amplifiées.
  - VOICE (Clear Voice Pro+) : Améliore la clarté des voix.
  - STANDARD : Vous pouvez profiter d'un son optimisé.
  - CUSTOM : Sélectionne l'effet sonore personnalisé défini dans l'**application LG ThinQ**.
-

## Remplacement des piles

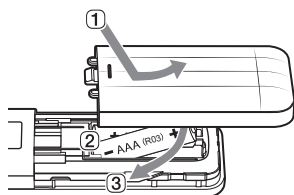

Utilisez des piles AAA 1,5 V. Remplacez les deux piles en les insérant dans la télécommande conformément aux instructions suivantes.

- ① Ouvrez le couvercle des piles au dos de la télécommande.
- ② Insérez les piles avec les pôles + et – correspondant aux marques.
- ③ Fermez le couvercle des piles.

---

### ⚠ MISE EN GARDE

Il y a un risque d'incendie ou d'explosion si les piles sont remplacées par un type incorrect.

---

# Installation

## Montage de l'appareil sur un mur

### Vérification avant le montage sur un mur

---

Vous pouvez monter cet appareil et les haut-parleurs arrière sans fil sur un mur.

Pour fixer l'appareil et les haut-parleurs arrière sans fil au mur, suivez les instructions ci-dessous.

#### **Veillez d'abord vérifier ce qui suit.**

- Il peut être difficile de connecter des périphériques et des câbles externes après le montage mural. Connectez d'abord un périphérique externe avec le câble de connexion approprié à l'appareil avant de monter l'appareil au mur.
- Notez ce qui suit lorsque vous montez le produit au mur. L'appareil peut être endommagé ou des blessures peuvent se produire pendant le montage.
  - Ne placez aucun objet sur l'appareil monté au mur.
  - Sécurisez fermement l'appareil au mur à l'aide des vis de fixation afin qu'il ne tombe pas.
  - Assurez-vous qu'il est hors de portée des enfants. Tirer ou secouer l'appareil monté peut le faire tomber.
- Des haut-parleurs se trouvent sur le dessus du produit. Lors de l'installation de l'appareil sous un téléviseur, installez-le à 10 cm (3,9 po) du bas du téléviseur.
- Lors de l'assemblage, assurez-vous que toutes les vis fournies sont fixées. Si les vis ne sont pas entièrement serrées, le produit risque de s'incliner ou de basculer et d'être endommagé. Si vous serrez les vis avec une force excessive, elles risquent de se détacher en raison de l'abrasion du joint de la vis.
- Réglez la vis à la force appropriée afin qu'elle ne s'use pas lors de l'utilisation d'un tournevis électrique.
- Pour installer le collier, assurez-vous que le mur est constitué d'un matériau capable de résister suffisamment au poids et aux vibrations de la barre de son, comme du béton, de la pierre naturelle, des briques structurelles ou des montants en bois.

## Composants pour le montage sur un mur

---

Barre de son



Supports muraux

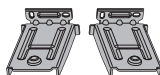

Vis de barre de son



Guide d'installation des supports muraux

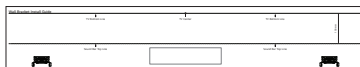

## Vendus séparément

---

Vis des supports



Cheilles murales



---

### ✔ Remarque

Les vis et les chevilles murales ne sont pas fournies pour le montage de l'appareil. Nous recommandons les vis pour support M4 x 35 mm et les chevilles murales Hilti (HUD-1 6 x 30) pour l'installation.

---

## Montage de l'appareil sur un mur

- 1 Le guide d'installation des supports muraux se trouve dans l'emballage de l'appareil.
- 2 Alignez la « **TV Bottom Line** » du guide d'installation des supports muraux sur le bas du téléviseur et alignez l'indication « **TV Center** » sur le centre du téléviseur monté au mur. Puis, fixez le guide au mur.

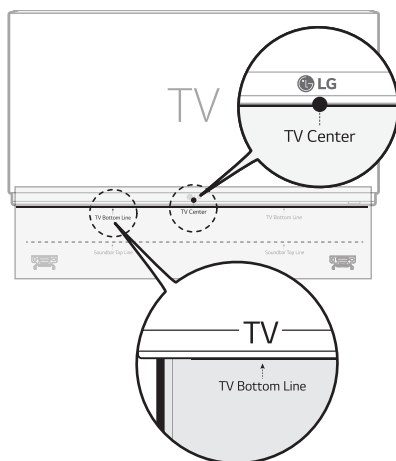

- 3 À l'aide d'un crayon, marquez les trous des vis sur le guide d'installation à l'endroit où les supports muraux seront fixés.

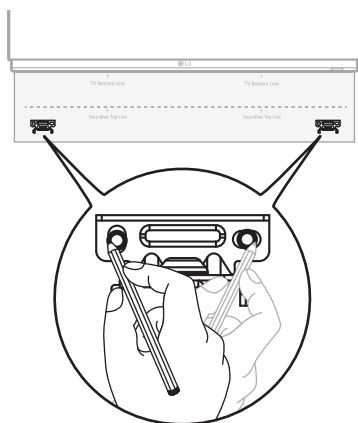

- 4 Percez les trous de vis aux positions indiquées sur le guide d'installation.
- 5 Retirez du mur le guide d'installation des supports muraux.

- 6** Fixez fermement les supports au mur à l'aide des chevilles et des vis murales.

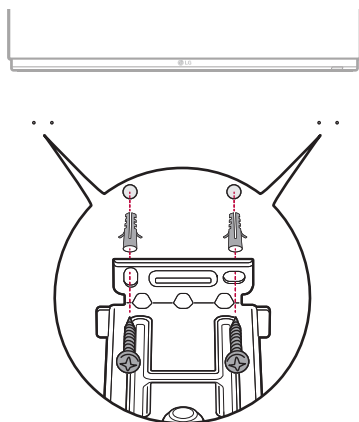

- 7** Placez l'appareil sur les supports. Positionnez le produit sur les supports de manière à ce que les trous de vis situés en bas du produit s'alignent avec les trous de vis situés sur les supports muraux.

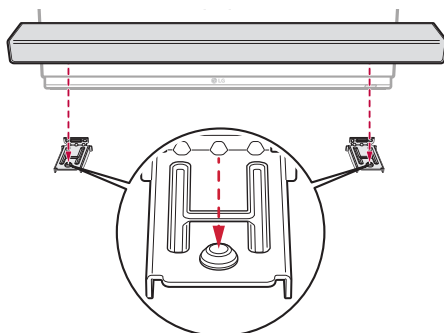

- 8** Fixez fermement l'appareil sur les supports muraux à l'aide des vis fournies.

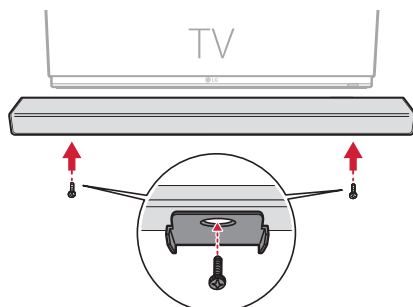

## Connexion à l'alimentation

- 1 Branchez le câble d'alimentation sur le port **AC IN** à l'arrière du produit, puis organisez le câble.

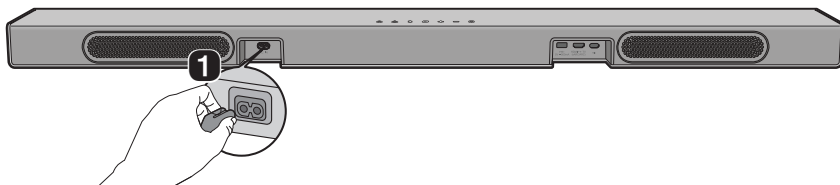

- 2 Branchez le cordon d'alimentation connecté à l'appareil sur une prise. L'alimentation se met automatiquement sous tension.



## Connexion du téléviseur avec un câble HDMI

Vous pouvez transmettre le son de votre téléviseur à l'appareil en le connectant au téléviseur à l'aide d'un câble HDMI. Ajoutez divers effets 3D au son original pour remplir la pièce d'un son riche et profond.

### Regarder la télévision après la connexion à l'aide d'un câble HDMI

- 1 À l'aide d'un câble HDMI, connectez la borne **HDMI™ ► TV (eARC / ARC)** située à l'arrière de l'appareil à la borne **HDMI IN (ARC)** sur le téléviseur, comme illustré ci-dessous.

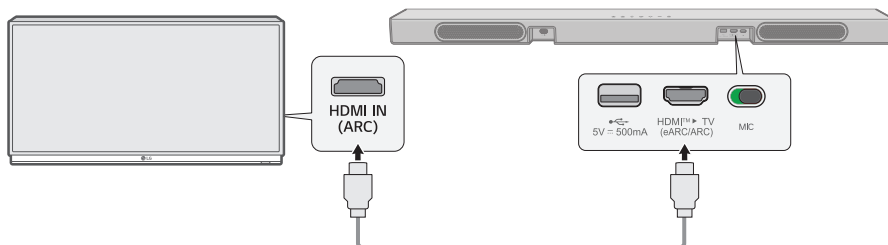

- 2 Appuyez plusieurs fois sur le bouton **Source** (📺) jusqu'à ce que [HDMI ARC] s'affiche sur l'écran.



- 3 Accédez aux paramètres [Haut-parleur] dans le menu du téléviseur et réglez la sortie sur [HDMI ARC]. Les paramètres et les éléments du menu peuvent varier selon le fabricant du téléviseur.

#### ✓ Remarques

- E-ARC prend en charge un son de haute qualité tel que Dolby TrueHD et Dolby Atmos®.
- Si vous souhaitez utiliser Dolby Atmos®, l'appareil connecté et son contenu doivent prendre en charge Dolby Atmos®.
- Assurez-vous que votre téléviseur prend en charge la fonction eARC avant d'activer cette dernière à partir du menu **Paramètres**. Pour obtenir de plus amples renseignements sur l'utilisation de cette fonction, veuillez consulter le manuel d'utilisation de votre téléviseur. Les paramètres peuvent varier en fonction du téléviseur.
- Si la fonction Sound Mode Share via HDMI ARC sur votre téléviseur est activée, la télécommande du produit peut ne pas fonctionner.
- Utilisez un câble certifié portant le logo HDMI.

## SIMPLINK

- SIMPLINK fait référence à la fonction HDMI-CEC qui permet d'utiliser une seule télécommande de téléviseur pour commander facilement un appareil ou un lecteur audio connecté à un téléviseur de LG par HDMI.
  - Fonctions réglables à l'aide d'une télécommande d'un téléviseur de LG compatible avec SIMPLINK : mise sous/hors tension, volume, sourdine, etc.
- Pour obtenir de plus amples renseignements sur la façon de configurer SIMPLINK, consultez le manuel d'utilisation de votre téléviseur de LG.



---

### ✓ Remarques

- La fonction SIMPLINK peut ne pas fonctionner correctement en fonction de l'état de l'appareil ou des autres appareils connectés.
  - Fonctionnalités de HDMI-CEC selon le fabricant du téléviseur : LG SIMPLINK, Sony BRAVIA Sync/Link, Philips EasyLink, Samsung Anynet+, etc.

---

## Utilisation de WOW Orchestra avec un téléviseur de LG

La combinaison de la barre de son LG et du téléviseur LG vous offre la meilleure expérience d'écoute pour diffuser le son simultanément depuis les deux appareils.

Cette fonction est automatiquement activée lorsque la barre de son est connectée au téléviseur et vous pouvez la choisir dans le menu de sortie du son du téléviseur.

---

### ✓ Remarques

- Cette fonctionnalité est disponible seulement sur certains modèles de téléviseurs de LG et de barres de son LG.
- Elle fonctionne selon le codec audio pris en charge par le téléviseur.
- Assurez-vous d'activer la fonction eARC sur le téléviseur.
- Les messages affichés sur le téléviseur peuvent différer selon le modèle.
- Reportez-vous au manuel d'utilisation du téléviseur pour obtenir plus de détails sur les réglages.
- Wow Orchestra n'est pas disponible en mode Dolby Atmos FLEXCONNECT.

---

## Utilisation du mode PSW avec WOW Orchestra

Le mode PSW (Assistant Sonore Personnalisé) est un mode audio individualisé offert par LG TV et peut être pleinement utilisé avec la fonction WOW Orchestra.

Avec le mode sonore personnalisé offert par les téléviseurs LG, la source sonore sélectionnée par l'utilisateur est analysée grâce à une technologie d'apprentissage profond par intelligence artificielle afin de définir un son optimal et préféré.

[PERSONALIZED SOUND] s'affiche dans la fenêtre d'affichage lorsque le mode PSW est activé.

---

### ✓ Remarque

Reportez-vous au manuel d'utilisation du téléviseur pour obtenir plus de détails sur les réglages.

---

## Connexion de la télévision via Bluetooth

Connectez l'appareil à un téléviseur par **Bluetooth** et profitez de la haute qualité sonore de votre téléviseur.

### Visionnage de la télévision après la connexion Bluetooth

---

- 1 Appuyez sur le bouton d'**appairage Bluetooth**  sur le produit ou la télécommande. Le  clignote sur l'écran.



- 2 Appuyez sur le bouton **Paramètres** de la télécommande du téléviseur et accédez au menu [Haut-parleur] pour régler le haut-parleur de sortie sur **[Bluetooth]**.
- 3 Recherchez et sélectionnez « nom du modèle série LG Sound Suite ».
- 4 Lorsque le produit est connecté au téléviseur via **Bluetooth**, le nom de l'appareil connecté s'affiche sur l'écran.

# Connexion en cours

## Connexion au produit via l'application LG ThinQ

L'application **LG ThinQ** permet de connecter l'appareil au réseau et de le contrôler.

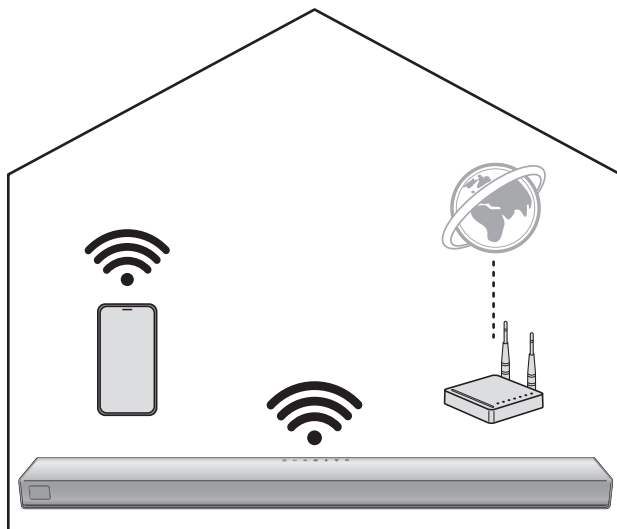

### Veillez d'abord vérifier ce qui suit.

- Avez-vous un routeur sans fil?
  - Pour connecter votre téléphone intelligent et le produit par Wi-Fi, vous devez disposer d'un routeur sans fil connecté à Internet.
  - Assurez-vous qu'ils sont tous deux connectés au même réseau Wi-Fi.
  - Si le signal du routeur sans fil est faible, il se peut que le produit ne puisse pas se connecter. Rapprochez le routeur de la barre de son ou repositionnez-le loin des obstacles.
- Est-ce que la fonction **Bluetooth** est activée sur votre téléphone intelligent?
  - Activez la fonction **Bluetooth** sur votre téléphone intelligent.
  - Si la fonction **Bluetooth** est activée, vous pouvez facilement vous connecter au Wi-Fi. Si la fonction **Bluetooth** est désactivée, l'appareil peut ne pas être enregistré dans l'**application LG ThinQ**.
- L'**application LG ThinQ** est offerte dans les versions répertoriées ci-dessous.
  - Android<sup>MC</sup> OS : Version 9.0 (ou ultérieure)
  - iOS : Version 16.0 (ou ultérieure)
  - Les versions minimales prises en charge pour chaque système d'exploitation peuvent changer ultérieurement.

# Installation de l'application LG ThinQ et enregistrement du produit

---

- ➊ Accédez à Google Play ou à l' App Store sur votre téléphone intelligent et recherchez l'**application LG ThinQ** pour l'installer.
- ➋ Exécutez l'**application LG ThinQ** et connectez-vous à l'application avec votre compte. Si vous n'avez pas de compte, vous pouvez également en créer un nouveau.
- ➌ Appuyez sur le bouton d'**ajout (+)** et suivez les instructions à l'écran dans l'**application LG ThinQ** pour enregistrer vos produits **Sound Suite**.

---

## ✔ Remarques

- Les éléments du menu Paramètres peuvent varier en fonction du fabricant du téléphone intelligent et du système d'exploitation.
  - Google, Android, Google Play, Google Home et Google Cast sont des marques commerciales de Google LLC.
  - Si le mot de passe du routeur contient des caractères spéciaux (tels que ' ' " + / \ ; : - \_ ^ & ( ) < > ) ou des émoticônes, la barre de son pourrait ne pas se connecter. Il est recommandé de définir un mot de passe en utilisant une combinaison de chiffres et de lettres de l'alphabet anglais.
  - Il est recommandé de définir le type de sécurité du routeur sans fil sur WPA2.
-

# Connexion par Bluetooth

Vous pouvez lire des fichiers musicaux stockés sur un périphérique **Bluetooth** ou exécuter des applications musicales pour profiter de la musique avec cet appareil.

## Veillez d'abord vérifier ce qui suit.

- Les étapes de connexion du périphérique à l'appareil peuvent varier selon le type et le modèle du périphérique **Bluetooth**. Pour obtenir de plus amples renseignements sur la façon de connecter le périphérique, consultez le manuel d'utilisation de votre périphérique externe.





## Activez le Bluetooth sur votre téléphone

Sélectionnez [**Bluetooth**] dans le menu **Paramètres** de votre téléphone intelligent.

Les éléments du menu Paramètres peuvent varier selon le fabricant et le modèle de votre téléphone intelligent.

- 1 Allumez l'appareil.
- 2 Appuyez sur le bouton d'**appairage Bluetooth**  sur le produit ou la télécommande. Après un moment,  clignote sur l'écran.



- 3 Tapez le bouton **Paramètres**  /  sur votre téléphone intelligent et sélectionnez **Bluetooth**.
- 4 Activez la fonction **Bluetooth** ( Désactivée >  Activée).
- 5 Une liste de périphériques connectables s'affiche sur votre téléphone intelligent. Recherchez et sélectionnez « nom du modèle série LG Sound Suite ».

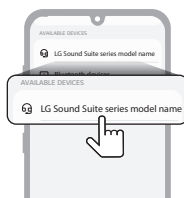

- 6 Lorsque le produit est connecté au téléphone intelligent via **Bluetooth**, le nom de l'appareil connecté s'affiche sur l'écran.

- 7 Si vous ne trouvez pas le produit « nom du modèle série LG Sound Suite », désactivez puis réactivez le **Bluetooth** sur votre téléphone intelligent.
- 8 Exécutez une application de musique et écoutez de la musique sur le téléphone intelligent.

---

#### ✓ Remarques

- Plus le périphérique **Bluetooth** est proche de l'appareil, meilleure est votre connexion.
  - Si le produit n'est pas connecté à un appareil **Bluetooth**, le témoin lumineux clignote en bleu pendant 1 minute. Vérifiez l'état du périphérique **Bluetooth**.
  - Lorsque vous utilisez **Bluetooth**, vous devez régler le son à un niveau approprié.
-

# Connexion d'un périphérique de stockage USB

Profitez d'un son de haute qualité en connectant un périphérique de stockage USB contenant des fichiers musicaux à l'appareil.

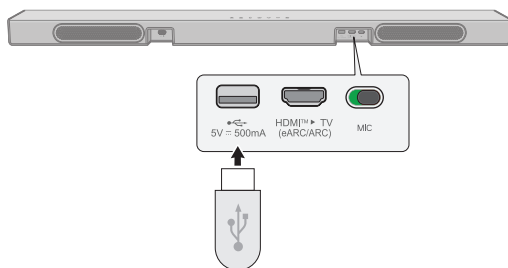

## Connexion de l'appareil à un périphérique de stockage USB

- 1 Connectez le périphérique de stockage **USB** sur le port USB à l'arrière de l'appareil.
  - L'appareil ne peut pas lire les périphériques connectés par un concentrateur de périphérique de stockage USB ou un câble de périphérique de stockage USB.
  - L'appareil ne peut pas être connecté à un périphérique de stockage USB, un lecteur MP3 de type USB ou un lecteur de carte qui nécessite l'installation d'une commande de périphérique séparée.



- 2 Appuyez plusieurs fois sur le bouton **Source**  jusqu'à ce que  s'affiche sur l'écran.



- 3 Appuyez sur le bouton **Lecture/Pause**  de la télécommande pour écouter la musique.
  - Lorsque vous appuyez sur le bouton **Lecture/Pause** , le temps de lecture s'affiche sur l'écran.
  - Appuyez sur **Lecture/Pause**  pendant la lecture pour mettre en pause.
  - **Haut/Bas** : Fait défiler les dossiers du périphérique de stockage USB. Vous pouvez appuyer sur le bouton pour sélectionner le dossier souhaité.
  - **Gauche/Droite** : Pour lire la chanson précédente, appuyez sur le bouton Gauche. Pour lire la chanson suivante, appuyez sur le bouton Droite.

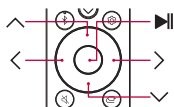

## ✓ Remarques

- Il est recommandé d'acheter un câble rallonge séparément pour faciliter le branchement et le débranchement des périphériques de stockage USB.
- Les périphériques USB ayant un gros volume de stockage peuvent nécessiter plusieurs minutes pour parcourir les fichiers.
- LG Electronics n'assume aucune responsabilité en cas de perte de données. Veuillez toujours sauvegarder les données de votre périphérique de stockage USB afin de réduire les dommages causés par une perte de données.
- Seuls les formats FAT16/FAT32/NTFS sont pris en charge. Le format exFAT n'est pas pris en charge.
- N'utilisez le port USB de ce produit que pour lire un fichier audio. Vous ne pouvez pas charger de périphériques externes avec le port USB.

## Périphériques de stockage USB pris en charge

- Périphérique flash USB

Le présent appareil peut ne pas reconnaître certains périphériques de stockage USB.

## Caractéristiques de fichier lisible

Extension de fichier	Fréquence d'échantillonnage / Débit binaire
MP3	32 kHz à 48 kHz / 8 kbps à 320 kbps
AAC	32 kHz à 48 kHz / 8 kbps à 320 kbps
OGG	32 kHz à 48 kHz / 64 kbps à 320 kbps

Extension de fichier	Fréquence d'échantillonnage
FLAC (16 bits / 24 bits)	32 kHz, 44,1 kHz, 48 kHz, 88,2 kHz, 96 kHz, 176,4 kHz et 192 kHz
WAV (16 bits / 24 bits)	32 kHz, 44,1 kHz, 48 kHz, 88,2 kHz, 96 kHz, 176,4 kHz et 192 kHz

- Nombre de fichiers lisibles : Jusqu'à 2 000
- Nombre maximal de répertoires : Jusqu'à 200
- Le présent appareil ne peut pas lire les fichiers protégés par GDN (gestion des droits numériques).
- Le présent appareil ne peut pas lire les fichiers vidéo à partir d'un périphérique de stockage USB.

# Lecture

## **Veillez d'abord vérifier ce qui suit.**

- Sachez que certaines fonctionnalités, caractéristiques, applications, services ou contenus (« fonctionnalités ») peuvent ne pas être disponibles dans certains pays. Les fonctionnalités peuvent varier selon les pays et sont susceptibles d'être modifiées sans préavis. Elles peuvent ne pas être disponibles dans certaines langues. Veuillez consulter lg.com pour connaître l'état du service par pays.

## **| Compatibilité avec Apple AirPlay**

Ce produit vous permet d'écouter la musique de votre périphérique iOS par AirPlay.

### **✓ Remarques**

- Assurez-vous que l'appareil et votre périphérique iOS sont connectés au même réseau Wi-Fi.
- Assurez-vous que votre périphérique iOS fonctionne avec iOS 11.4 ou une version ultérieure.
- Des haut-parleurs compatibles avec AirPlay 2 sont nécessaires pour diffuser vers plusieurs haut-parleurs.

### **Diffuser de la musique par AirPlay**

- 1** Ouvrez une application de lecture musicale ou le Centre de contrôle sur votre appareil iOS.
- 2** Tapez AirPlay (📶).
- 3** Sélectionnez votre appareil pour écouter de la musique. Vous pouvez sélectionner un ou plusieurs haut-parleurs compatibles avec AirPlay 2.



Apple®, AirPlay®, iPad®, iPad Air®, iPad Pro® et iPhone® sont des marques de commerce d'Apple inc., déposées aux États-Unis et dans d'autres pays.

L'utilisation du badge Works with Apple signifie qu'un accessoire a été conçu pour fonctionner précisément avec la technologie identifiée dans le badge et a été certifié par le développeur pour se conformer aux normes de performance d'Apple.

iOS 11.4 ou ultérieur est nécessaire pour commander ce haut-parleur compatible avec AirPlay 2.

## | Connexion à Spotify

Utilisez votre téléphone, votre tablette ou votre ordinateur comme télécommande pour Spotify. Accédez à [spotify.com/connect](https://spotify.com/connect) pour connaître la procédure.



Le logiciel Spotify est soumis à des licences de tiers trouvées ici : <https://www.spotify.com/connect/third-party-licenses>.

## | Tidal Connect

Utilisez votre appareil mobile ou tablette comme télécommande pour Tidal. Visitez le <https://tidal.com/connect> pour savoir comment procéder.



## LG Radio+

Vous pouvez écouter la radio et des balados via l'**application LG ThinQ**.

Utilisez LG Radio+ en sélectionnant l'onglet [Content](Contenu) en bas de l'écran de l'**application LG ThinQ**.

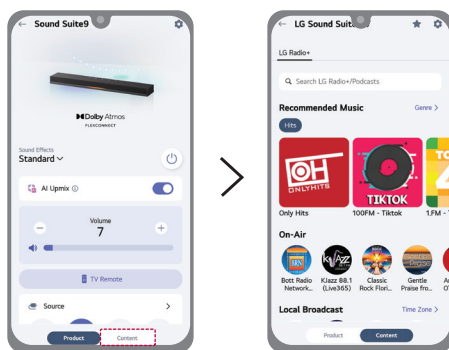

# Différents réglages pratiques

## | Des fonctions pratiques

### Mise sous/hors tension automatique

---

Cette fonction met sous/hors tension automatiquement l'appareil lorsque le téléviseur ou le périphérique externe est allumé ou éteint.

Lorsque le périphérique connecté est allumé, l'appareil s'allume automatiquement et sélectionne une fonction selon le signal d'entrée.

Vous pouvez activer ou désactiver cette fonction à l'aide de l'**application LG ThinQ**.

### Réglage Night Time (Mode Nuit)

---

Réduit le volume général, mais amplifie les sons doux et délicats. Cette fonction est utile pour profiter de la musique ou d'un film tard le soir.

- 1 Appuyez plusieurs fois sur le bouton **Paramètres** (⊗) jusqu'à ce que [NIGHT TIME] s'affiche sur l'écran.
- 2 Réglez le paramètre souhaité avec les boutons **Haut/Bas** de la télécommande.

Option	État
OFF - NIGHT TIME	Le mode NIGHT TIME est désactivé.
ON - NIGHT TIME	Le mode NIGHT TIME est activé.

---

### Réglage de l'écran

---

L'écran peut être réglé sur automatique, éteint ou allumé.

- 1 Appuyez plusieurs fois sur le bouton **Paramètres** (⊗) jusqu'à ce que [DISPLAY] s'affiche sur l'écran.
- 2 Réglez le paramètre souhaité avec les boutons **Haut/Bas** de la télécommande.

Option	État
AUTO - DISPLAY	La lumière du voyant baisse en intensité si aucun bouton n'est pressé pendant 20 secondes.
OFF - DISPLAY	Le voyant s'éteint si aucun bouton n'est pressé pendant 20 secondes.
ON - DISPLAY	Le voyant est toujours allumé.

---

# Utilisation de Sound Follow

Sound Follow est une fonction qui utilise la technologie UWB pour détecter la position de l'auditeur et ajuster automatiquement le point optimal en conséquence.

- 1 Sélectionnez l'image correspondant à la disposition des haut-parleurs dans **LG ThinQ app**.
- 2 Sélectionnez [Set Position](Définir la position) dans la zone de la fonction suivi sonore. Le son spatial est automatiquement optimisé en fonction de la position actuelle de l'utilisateur tenant le téléphone intelligent.

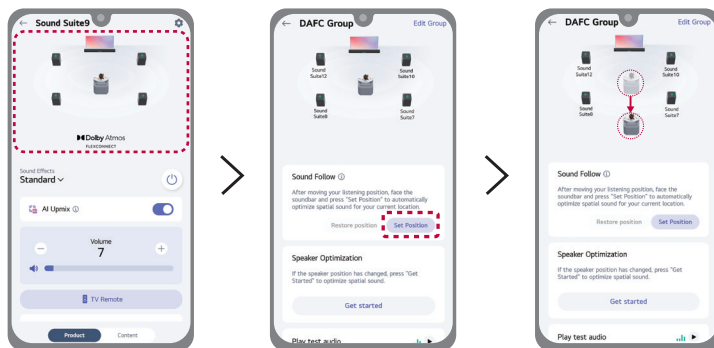

## ✓ Remarques

- Pour revenir à la position par défaut définie lors de la configuration de la connexion Dolby Atmos FLEXCONNECT, sélectionnez [Restore position](Restaurer la position) dans la zone de la fonction Sound Follow.

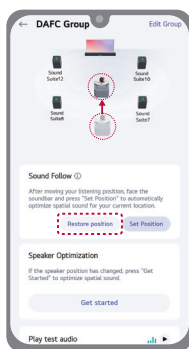

- La fonction Sound Follow est disponible uniquement sur les téléphones intelligents équipés de la technologie UWB. (Reportez-vous au manuel du fabricant de votre téléphone intelligent pour vérifier la prise en charge de l'UWB.)

## Réglage du son

Vous pouvez régler le volume de chaque haut-parleur et la tonalité du son.

- 1 Appuyez plusieurs fois sur le bouton **Paramètres** (⊞) jusqu'à ce que [WF] s'affiche sur l'écran. Affiche le niveau sonore actuel.
- 2 Appuyez sur le bouton **Gauche/Droite** pour choisir le haut-parleur que vous souhaitez régler. (WF, C, \*OVC, S, LOW, MID, HIGH)
- 3 Appuyez sur le bouton **Haut/Bas** pour régler le niveau sonore. Le niveau sonore de chaque haut-parleur s'affiche sur l'écran, et le témoin lumineux indique l'état comme suit.

### WF(Caisson de basses)

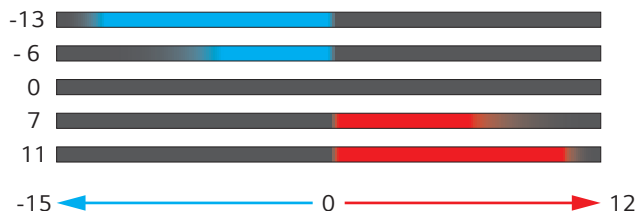

### C(Centre), OVC(Côté), S(Son en hauteur), LOW(Basses), MID(Moyens), HIG(Aigus)

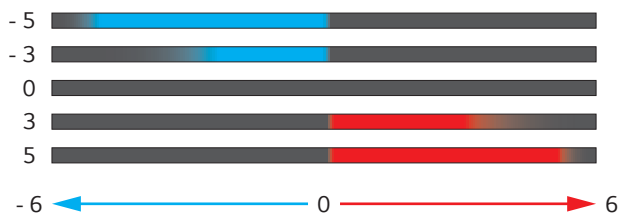

### Remarques

- Si vous appuyez sur le bouton **Haut/Bas** même lorsque le niveau a atteint le maximum ou le minimum, le témoin lumineux clignote 3 fois.
- Lors de la sélection de l'égaliseur personnalisé, seuls les paramètres WF, C, OVC et S peuvent être ajustés.
- Le niveau de réglage du caisson de basses peut être ajusté dans **LG ThinQ app**.
- \*OVC (Overhead Virtual Channel) : La fonction OVC crée un son aérien virtuel sans haut-parleurs de plafond, améliorant l'immersion sonore spatiale.

# Utilisation de la fonction MY

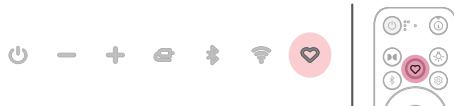

La fonction **MY** vous permet d'écouter votre musique rapidement et facilement.

- 1 Configurez votre fonction **MY** dans l'**application LG ThinQ**. Suivez les instructions pour définir une liste de lecture et un niveau de volume.
- 2 Appuyez sur le bouton **MY**  du produit ou de la télécommande.



---

## ✓ Remarques

- Pour utiliser la fonction **MY**, autorisez l'accès aux médias.
  - Le témoin lumineux clignote en blanc dans les cas suivants :
    - Si la fonction **MY**  n'est pas configurée dans l'**application LG ThinQ**.
  - Le bouton **MY**  peut ne pas fonctionner correctement dans les situations suivantes :
    - L'appareil connecté n'est pas connecté au réseau.
    - Le service de diffusion en continu musical associé à la fonction **MY** n'a pas de compte configuré.
    - Les autorisations d'accès aux médias ont été désactivées.
    - La fonction **MY** n'est pas configurée dans l'**application LG ThinQ**.
-

## Utilisation de Room Calibration Pro

Cette technologie permet d'analyser le son provenant de l'appareil et d'optimiser les paramètres audio. Notez que lorsque vous démarrez Room Calibration Pro, le volume de l'appareil peut être plus fort que prévu.

### Veillez d'abord vérifier les points suivants.

- Si le microphone est désactivé, la fonction Room Calibration Pro ne pourra pas être utilisée. Faites glisser l'interrupteur **MIC (Microphone)** situé à l'arrière du produit vers la position ON. (🔴 **DÉSACTIVÉ** > 🟢 **ACTIVÉ**)
- Le microphone est utilisé uniquement pour les fonctions audio et ne capte pas la voix de l'utilisateur.

## Utilisation de Room Calibration Pro sur le produit

- 1 Appuyez deux fois sur le bouton **MY** (♥) du produit ou de la télécommande.
- 2 Le témoin lumineux de l'appareil affiche des animations lumineuses dynamiques et multicolores, et Room Calibration Pro démarre automatiquement.
- 3 Après un moment, le témoin lumineux affiche un éclairage multicolore et Room Calibration Pro se termine.

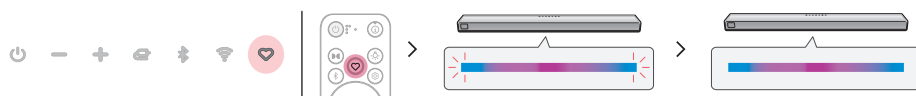

# Utilisation de Room Calibration Pro dans l'application LG ThinQ

- 1 Sélectionnez le bouton **Paramètres** dans l'**application LG ThinQ**.
- 2 Sélectionnez [**Room Calibration Pro**] → [Start](Commencer) et suivez les instructions à l'écran dans l'**application LG ThinQ**.

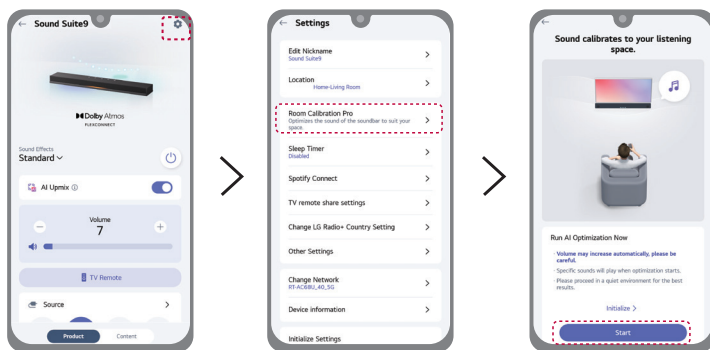

# Utilisation des effets sonores

## Utiliser divers effets sonores

Vous pouvez sélectionner différents effets sonores via les boutons dédiés de la télécommande ou l'**application LG ThinQ**.

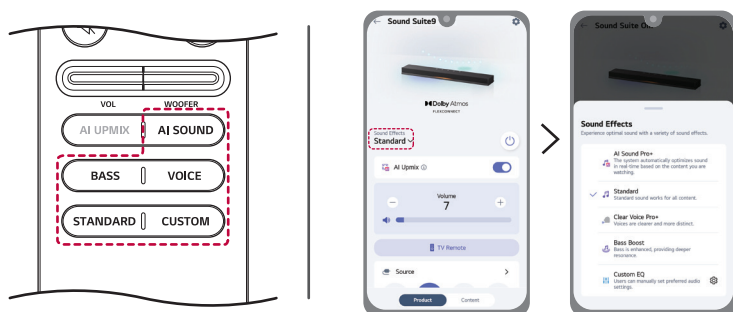

Bouton	Effet sonore	Description
AI SOUND	AI Sound Pro+	L'intelligence artificielle sélectionne les paramètres sonores optimaux en fonction de votre contenu.
STANDARD	Standard	Vous pouvez profiter d'un son optimisé.
VOICE	Clear Voice Pro+	Améliore la clarté des voix.
BASS	Bass Boost	Les basses sont améliorées.
CUSTOM	Custom EQ	Sélectionne l'effet sonore personnalisé défini dans l' <b>application LG ThinQ</b> .

### ✓ Remarque

Si votre téléviseur LG prend en charge la fonction PSW (Personal Sound Wizard), le son PSW peut être sélectionné et « PSW » s'affiche sur l'écran. Pour en savoir plus sur cette fonctionnalité, consultez le manuel de votre téléviseur.

## Utilisation de l'AI UPMIX (AI Upmix)

L'AI UPMIX est une technologie qui améliore la qualité audio en ajoutant des canaux d'enceintes virtuels. Vous pouvez activer ou désactiver cette fonction à l'aide du bouton **AI UPMIX** de la télécommande ou via l'**application LG ThinQ**.

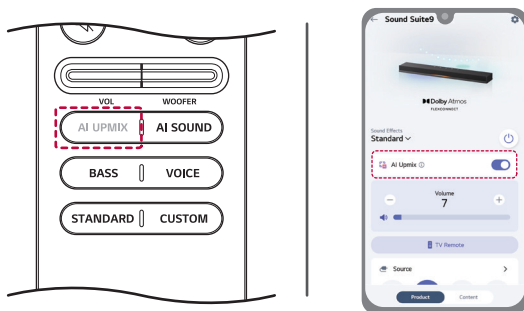

### ✓ Remarque

Lorsque l'effet sonore AI Sound Pro+ est activé, la fonction AI Upmix ne peut pas être désactivée.

## Son des haut-parleurs basé sur les canaux d'entrée

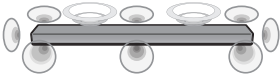
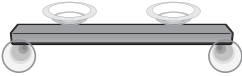
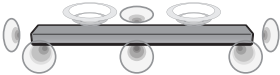
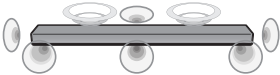
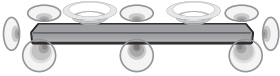
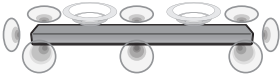
Effets sonores	Entrée	Sortie
<b>AI Sound Pro+</b>	2.0 canaux	
	5.1 canaux	
	7.1 canaux ou plus	
	7.1.4 canaux	
<b>Standard</b> <b>Clear VoicePro+</b> <b>Bass Boost</b> <b>CUSTOM</b>	2.0 canaux	
	5.1 canaux	
	7.1 canaux ou plus	
	7.1.4 canaux	
	Mode AI Upmix activé	

# Utilisation de l'éclairage d'ambiance

L'éclairage d'ambiance crée une atmosphère plus immersive.

## Utilisation de l'éclairage d'ambiance sur le produit

Vous pouvez appuyer à plusieurs reprises sur le bouton **Éclairage**  de la télécommande pour allumer ou éteindre l'éclairage d'ambiance et utiliser les préréglages d'éclairage. (→ Voir « Utilisation de l'éclairage d'ambiance dans l'application LG ThinQ »)

ON → LED1 → LED2 → LED3 → OFF

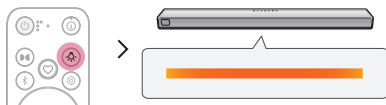

## Utilisation de l'éclairage d'ambiance dans l'application LG ThinQ

Vous pouvez activer ou désactiver l'éclairage d'ambiance à partir de l'**application LG ThinQ**. Après avoir activé l'éclairage d'ambiance, réglez la couleur et la luminosité souhaitées.

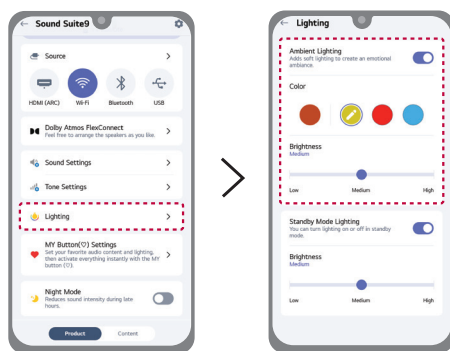

### ✓ Remarques

- La fonction d'éclairage d'ambiance est disponible dans tous les modes de fonctionnement, indépendamment de la lecture de musique.
- Le témoin lumineux a priorité sur l'éclairage d'ambiance.
- Ne regardez pas directement la partie émettrice de lumière lorsque la fonction d'éclairage d'ambiance est activée.
- Si la luminosité de l'éclairage est trop forte, allumez l'éclairage de la pièce ou éteignez l'éclairage d'ambiance

# Utilisation de l'éclairage en mode Veille

Vous pouvez activer ou désactiver l'éclairage en mode veille et en ajuster la luminosité à l'aide de l'application **LG ThinQ**.

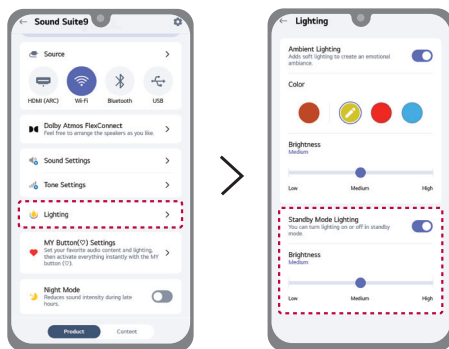

## Réinitialisation de l'appareil

Si la connexion réseau est instable, vous devrez la réinitialiser. Si le réseau Wi-Fi a été modifié, vous devrez réinitialiser l'appareil et le connecter à nouveau à votre téléphone intelligent.

### Comment le réinitialiser

---

- 1 Maintenez enfoncé le bouton **Wi-Fi**  sur le dessus de l'appareil jusqu'à ce que « RESET » s'affiche sur l'écran.
- 2 Le témoin lumineux clignote en blanc et tous les paramètres réseau sans fil du produit seront réinitialisés.

---

#### ✓ Remarque

Une fois l'appareil réinitialisé, vous devrez le reconnecter au téléphone intelligent par Wi-Fi dans l'**application LG ThinQ**.

---

### Désactiver la ou les connexions au réseau sans fil

---

Maintenez enfoncé le bouton **Alimentation**  pendant trois secondes ou plus pour éteindre l'appareil.

# Utilisation de Dolby Atmos FLEXCONNECT

## À propos de Dolby Atmos FLEXCONNECT

### Connexion LG Sound Suite

Ce produit peut se connecter à d'autres produits LG Sound Suite afin d'offrir un son optimal, peu importe la pièce ou l'endroit. Sans câblage complexe, vous pouvez profiter d'un son optimal en reliant d'autres produits LG Sound Suite à partir des paramètres Dolby Atmos FLEXCONNECT dans l'**application LG ThinQ**.

### Dolby Atmos FLEXCONNECT

Dolby Atmos FLEXCONNECT est conçu pour jumeler un téléviseur ou une barre de son avec des haut-parleurs sans fil afin d'offrir une expérience Dolby Atmos plus riche et immersive. Il utilise les microphones intégrés du téléviseur ou de la barre de son pour détecter la position des haut-parleurs sans fil connectés et optimiser le son selon la disposition de la pièce et la configuration des haut-parleurs.

Connectez jusqu'à 3 ou 4 haut-parleurs LG Sound Suite et un caisson de basses à un téléviseur ou à une barre de son compatible Dolby Atmos FLEXCONNECT afin de profiter d'un son Dolby Atmos exceptionnel. (→ Voir « Combinaisons de connexion Dolby Atmos FLEXCONNECT »)

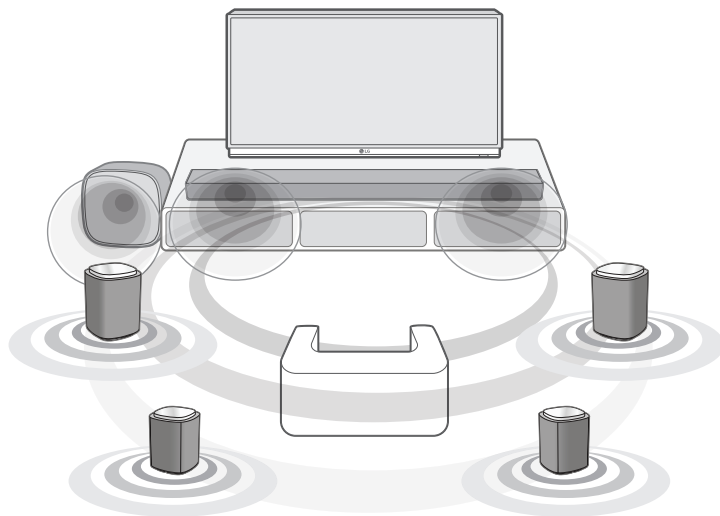

 **Dolby Atmos**  
FLEXCONNECT

## Produits LG Sound Suite

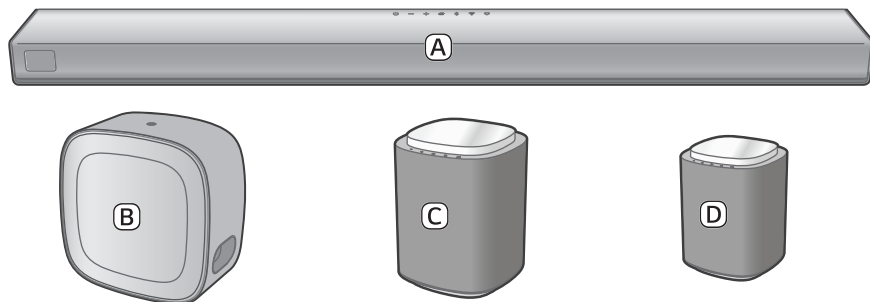

- 
- A** Barre de son (LG Sound Suite H7)
  - B** Caisson de basses (LG Sound Suite W7)
  - C** Haut-parleur (LG Sound Suite M7)
  - D** Haut-parleur (LG Sound Suite M5)

---

## ✓ Remarques

- Les produits LG Sound Suite peuvent être vendus séparément et ne pas inclure tous les composants illustrés. Certains articles peuvent nécessiter un achat séparé.
  - Pour activer la connexion Dolby Atmos FLEXCONNECT, vous devez avoir un téléviseur LG doté du Dolby Atmos FLEXCONNECT ou une barre de son LG Sound Suite, et satisfaire à l'une des conditions suivantes :
    - Utilisez deux haut-parleurs M5 ou plus. (La connexion Dolby Atmos FLEXCONNECT ne peut pas être configurée avec un seul haut-parleur M5.)
    - Utilisez un haut-parleur M7 ou plus.
    - Utilisez un haut-parleur M5 et un ou plusieurs M7.
  - Lors de la configuration Dolby Atmos FLEXCONNECT avec la barre de son H7, utilisez le câble HDMI pour établir la connexion e-ARC/ARC entre la barre de son et le téléviseur.
  - Le W7 doit être connecté à un téléviseur ou à une barre de son compatible Dolby Atmos FLEXCONNECT.
    - Après avoir enregistré la barre de son dans l'**application LG ThinQ**, connectez le W7 par [Dolby Atmos FLEXCONNECT] dans l'**application LG ThinQ**. (Consultez le manuel du propriétaire du W7 pour obtenir des instructions détaillées de connexion.)
  - Le W7 peut être ajouté à un groupe Dolby Atmos FLEXCONNECT, mais il ne fonctionne pas en mode Dolby Atmos FLEXCONNECT.
  - Un seul caisson de basses W7 peut être connecté au téléviseur ou à la barre de son H7 à l'aide du paramètre Dolby Atmos FLEXCONNECT, toutefois la fonction de calibration Dolby Atmos FLEXCONNECT n'est pas prise en charge.
  - La fonction de calibration Dolby Atmos FLEXCONNECT ne reconnaît pas automatiquement la position du W7.
    - La position du W7 affichée dans l'**application LG ThinQ** est fournie à titre indicatif seulement et peut différer de l'emplacement réel d'installation. Cela n'a aucune incidence sur les performances acoustiques; vous pouvez donc le placer librement selon vos préférences.
  - Installez les haut-parleurs LG Sound Suite et le caisson de basses à au moins 30 cm (11,8 po) du téléviseur ou de la barre de son lors de la connexion.
  - Pour éviter les interférences sans fil, maintenir une distance d'au moins 1 m (3,3 pi) entre la barre de son, ou le caisson de basses sans fil, les haut-parleurs sans fil et tout périphérique qui génère de fortes ondes électromagnétiques (p. ex. les routeurs sans fil, les fours à micro-ondes, etc.).
-

# Configuration Dolby Atmos FLEXCONNECT avec la barre de son

Configurez le Dolby Atmos FLEXCONNECT (Dolby Atmos FLEXCONNECT) en reliant vos produits LG Sound Suite dans l'**application LG ThinQ**.

## Veillez d'abord vérifier les points suivants.

- Pour configurer la fonction Dolby Atmos FLEXCONNECT, vous devez utiliser des produits LG Sound Suite.
- Les produits d'autres fabricants dotés de la fonction Dolby Atmos FLEXCONNECT ne sont pas compatibles avec les produits LG Sound Suite.
- Installez l'**application LG ThinQ** sur votre téléphone intelligent, ouvrez-la, puis enregistrez vos produits LG Sound Suite.
- Si le microphone de la barre de son est désactivé, la fonction d'étalonnage Dolby Atmos FLEXCONNECT ne pourra pas être utilisée. Faites glisser l'interrupteur **MIC (Microphone)** situé à l'arrière de la barre de son vers la position ON. (🔴 **DÉSACTIVÉ** > 🟢 **ACTIVÉ**)
- Le microphone est utilisé uniquement pour les fonctions audio et ne capte pas la voix de l'utilisateur.

- 1 Allumez tous les produits LG Sound Suite que vous souhaitez utiliser avec la fonction Dolby Atmos FLEXCONNECT.
- 2 Dans l'**application LG ThinQ**, sélectionnez la fonction **Dolby Atmos FLEXCONNECT (Dolby Atmos FLEXCONNECT)**.
- 3 Sélectionnez [Edit Group](Modifier le groupe).
- 4 Une liste des produits compatibles Dolby Atmos FLEXCONNECT s'affichera. Sélectionnez le produit à connecter, puis sélectionnez [Save](Sauvegarder).

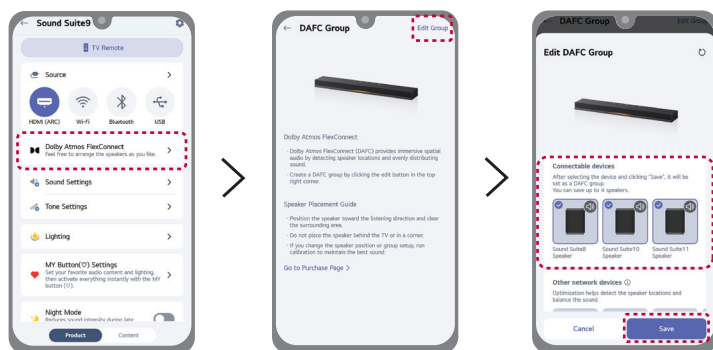

- 5 Réglez la distance entre la barre de son LG Sound Suite et votre position d'écoute, puis sélectionnez [Next](Suivant) et suivez les instructions dans l'**application LG ThinQ**.

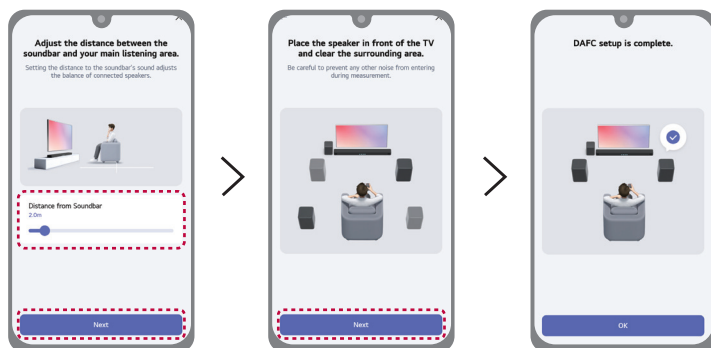

- 6 Lorsque la connexion Dolby Atmos FLEXCONNECT est terminée, le témoin lumineux s'allume en blanc.

#### ✓ Remarques

- Avec le haut-parleur LG Sound Suite, seuls les boutons **Alimentation** (🔌) et **Source** (📺) sont accessibles lorsque la fonction Dolby Atmos FLEXCONNECT est activée.
- Lorsque vous utilisez la fonction Dolby Atmos FLEXCONNECT, ajustez le volume du téléviseur ou de la barre de son au besoin.
- Lorsque la connexion Dolby Atmos FLEXCONNECT du haut-parleur est instable, le centre du témoin lumineux s'allume en blanc. Vérifiez l'état de la connexion Dolby Atmos FLEXCONNECT.

## Configuration du groupe Dolby Atmos FLEXCONNECT (barre de son)

Ouvrez l'**application LG ThinQ** sur votre téléphone intelligent. Sélectionnez l'image présentant la disposition du haut-parleurs, puis sélectionnez [Edit Group](Modifier le groupe). Cochez ou décochez un produit pour le regrouper ou le dissocier dans les paramètres Dolby Atmos FLEXCONNECT, puis suivez les instructions dans l'**application LG ThinQ**.

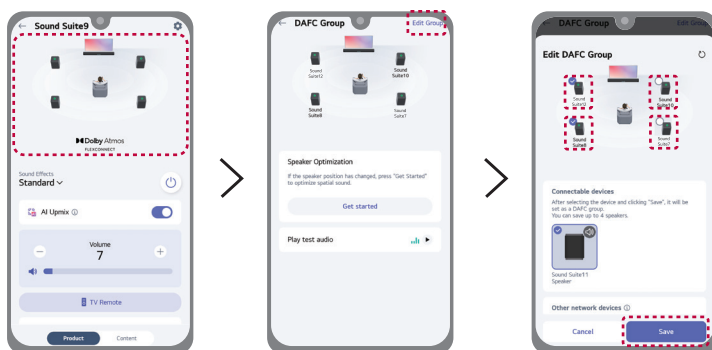

## Réinitialiser l'étalonnage Dolby Atmos FLEXCONNECT (barre de son)

Si vous déplacez un haut-parleur, réinitialisez l'étalonnage Dolby Atmos FLEXCONNECT pour assurer une performance sonore optimale.

Sélectionnez l'image correspondant à la configuration des haut-parleurs, puis sélectionnez [Get started](Commencer) dans [Speaker Optimization](Optimisation des haut-parleurs) et suivez les instructions dans l'**application LG ThinQ**.

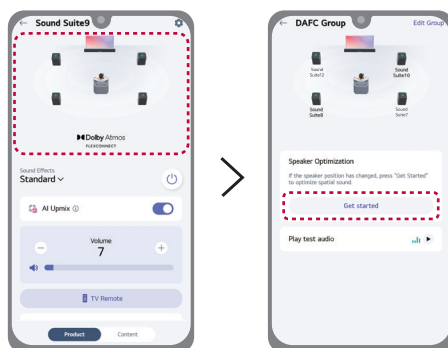

# Combinaisons de connexion Dolby Atmos

## FLEXCONNECT

### Combinaisons avec barre de son

---

#### 1 haut-parleur avec/sans caisson de basses

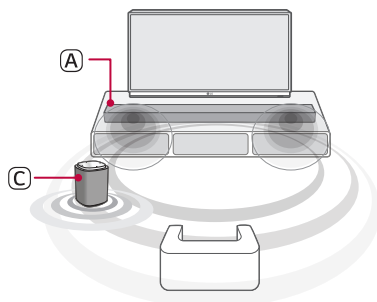
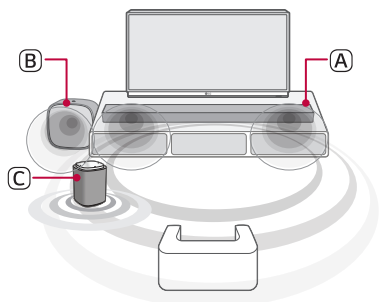

- (A) Barre de son (LG Sound Suite H7)
- (B) Caisson de basses (LG Sound Suite W7)
- (C) Haut-parleur (LG Sound Suite M7)

#### 2 haut-parleurs avec/sans caisson de basses

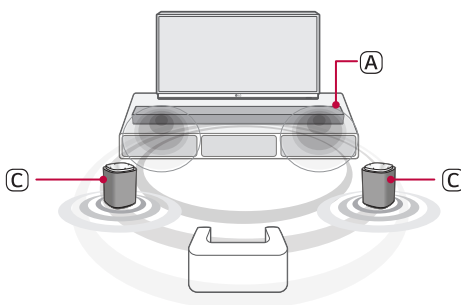
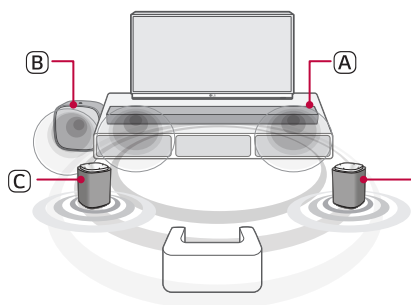

- (A) Barre de son (LG Sound Suite H7)
- (B) Caisson de basses (LG Sound Suite W7)
- (C) Haut-parleurs (LG Sound Suite M7 ou M5)

### 3 haut-parleurs avec/sans caisson de basses

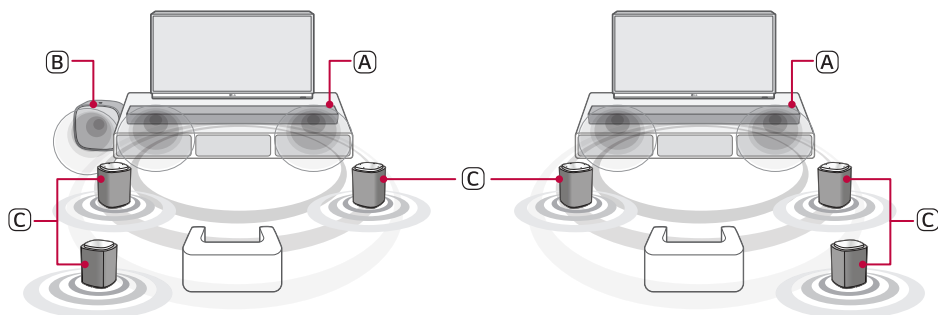

- (A) Barre de son (LG Sound Suite H7)
- (B) Caisson de basses (LG Sound Suite W7)
- (C) Haut-parleurs (LG Sound Suite M7 ou M5)

### 4 haut-parleurs avec/sans caisson de basses

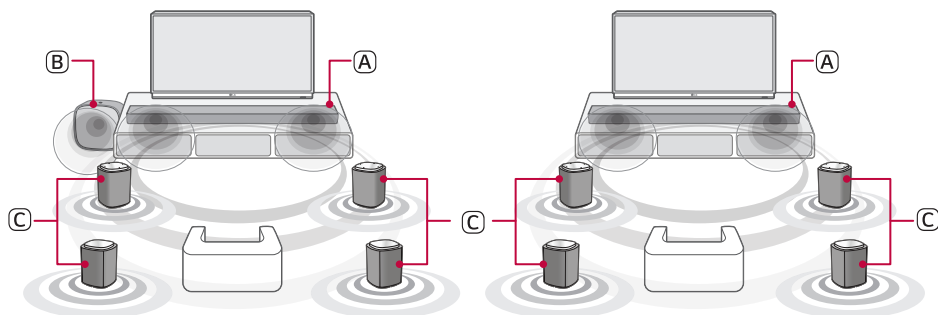

- (A) Barre de son (LG Sound Suite H7)
- (B) Caisson de basses (LG Sound Suite W7)
- (C) Haut-parleurs (LG Sound Suite M7 ou M5)

# Mesures de sécurité

## | Sécurité et réglementation



**ATTENTION :** AFIN DE RÉDUIRE LE RISQUE DE DÉCHARGE ÉLECTRIQUE, NE RETIREZ PAS LE COUVERCLE (OU L'ARRIÈRE). IL CONTIENT DES PIÈCES NON MODIFIABLES PAR L'UTILISATEUR, QUI DOIVENT ÊTRE MANIPULÉES EXCLUSIVEMENT PAR DU PERSONNEL QUALIFIÉ.



Le symbole de l'éclair avec une flèche à l'intérieur d'un triangle équilatéral a pour fonction d'alerter l'utilisateur de la présence de tension dangereuse non isolée à l'intérieur du boîtier de l'appareil, ce qui pourrait être d'une puissance suffisante pour causer une décharge électrique.



Le symbole de point d'exclamation dans un triangle équilatéral vise à alerter l'utilisateur de la présence de directives d'utilisation et de maintenance (entretien) importantes dans la documentation accompagnant l'appareil.

### AVERTISSEMENTS :

- Afin d'éviter tout risque de décharge électrique, n'exposez pas ce produit à la pluie ni à l'humidité.
- N'installez pas ce produit dans un espace confiné, tel qu'une bibliothèque ou un lieu similaire.

### ATTENTION :

- N'utilisez pas de produits à tension élevée autour de cet appareil (p. ex. des tue-mouches électriques). Ces produits pourraient subir une décharge électrique et mal fonctionner.
- Ne posez pas sur l'appareil des sources de flamme nue comme des bougies allumées.
- Ne bloquez aucune ventilation. Installez le système en respectant les consignes livrées par le fabricant. Les ouvertures permettent de garantir une bonne ventilation et un bon fonctionnement du système, et de le protéger contre la surchauffe. Les ouvertures ne doivent jamais être obturées en installant l'appareil sur un lit, un canapé, un tapis ou toute autre surface similaire. Cet appareil ne doit pas être placé dans un emplacement fermé, tel qu'une bibliothèque ou une étagère, à moins d'assurer une ventilation adéquate ou que les instructions du fabricant l'autorisent.
- L'appareil ne doit pas être exposé à des projections ou à des éclaboussures d'eau et aucun objet rempli de liquide, tel qu'un vase, ne doit être posé sur l'appareil.
- Pour obtenir des informations sur le marquage de sécurité, l'identification du produit et les valeurs nominales d'alimentation, reportez-vous à l'étiquette principale au-dessous de l'appareil ou sur un autre côté.

- Veillez à ce que les enfants n'introduisent pas leurs mains ni des objets dans le conduit des haut-parleurs\*.
  - \* conduit des haut-parleurs : Ouverture permettant d'obtenir un son de graves plein dans l'enceinte du haut-parleur.

### **MISE EN GARDE concernant le cordon d'alimentation**

La fiche d'alimentation permet de déconnecter l'appareil. En cas d'urgence, la fiche d'alimentation doit être facilement accessible.

Vérifiez la page des caractéristiques techniques de ce manuel d'utilisation afin d'être certain des exigences électriques.

Ne surchargez pas les prises murales. Les prises murales surchargées, desserrées ou endommagées, les rallonges, les cordons d'alimentation effilochés, ou les gaines isolantes craquelées ou endommagées constituent un danger. Chacun de ces facteurs peut entraîner un risque de décharge électrique ou d'incendie. Examinez régulièrement le cordon de votre appareil. S'il paraît endommagé ou détérioré, débranchez-le, cessez d'utiliser l'appareil et faites remplacer le cordon par un cordon strictement identique auprès d'un centre de services autorisé.

Protégez le cordon d'alimentation de sorte qu'il ne puisse pas être tordu, entortillé, pincé, coincé dans une porte ou piétiné. Faites particulièrement attention aux fiches électriques, aux prises murales et au point d'où sort le cordon de l'appareil.

### **Pour les modèles utilisant un adaptateur**

Utilisez uniquement l'adaptateur c.a. fourni avec cet appareil. N'utilisez pas le système d'alimentation d'un autre appareil ou fabricant. L'utilisation de tout autre câble ou système d'alimentation risquerait d'endommager l'appareil et d'annuler votre garantie.

### **Pour les modèles utilisant une batterie**

Cet appareil est muni d'une batterie portative ou d'un accumulateur.

**ATTENTION** : Risque d'incendie ou d'explosion si les batteries sont remplacées par un type incorrect.

### **Pour les modèles qui utilisent une batterie intégrée**

Veillez ne pas entreposer ni transporter ce modèle à des pressions inférieures à 11,6 kPa (0,116 bar) et à une altitude supérieure à 15 000 m (9,32 miles). Évitez de :

- remplacer une batterie par le mauvais type qui peut contourner un fusible (comme certains types de batteries au lithium);
- éliminer une batterie dans un feu ou dans un four chaud, ou d'écraser ou de couper mécaniquement une batterie, car cela peut provoquer une explosion;
- stocker une batterie dans un environnement à très haute température, ce qui peut entraîner une explosion ou une fuite de liquide ou de gaz inflammable;
- exposer une batterie à une pression d'air extrêmement basse qui pourrait provoquer une explosion ou une fuite de liquide ou de fluide inflammable.

### **Symboles**

~ : Courant alternatif (c.a.)

— : Courant continu (c.c.)

⊞ : Équipement de classe II

⏻ : Alimentation de secours

⏻ : Alimentation activée

⚡ : Tension dangereuse

# La prévention d'une mauvaise utilisation du produit

Pour prévenir une mauvaise utilisation du produit, assurez-vous d'observer les précautions ci-dessous.

## Précautions lors de l'installation du produit

---

- N'installez pas le produit dans un endroit instable ou soumis à des vibrations, tel que sur une étagère tremblante ou une surface inclinée. Installez-le sur une surface qui est ferme et plane.
  - Sinon, le produit risquerait de tomber ou de basculer et ainsi de provoquer des blessures.
  - Si vous installez le produit sur une surface instable, il pourrait ne pas fonctionner correctement.
- Si vous installez le produit sur un meuble ou une étagère, assurez-vous que sa partie inférieure avant ne dépasse pas. Utilisez toujours un meuble ou une étagère qui est adapté à la taille du produit.
  - Sinon, le produit risquerait de perdre son équilibre, de tomber et de causer des blessures ou d'être endommagé.
- Installez le produit dans un endroit sûr. Sinon, un enfant pourrait heurter le bord du produit et se blesser.
- Installez le produit dans un endroit exempt d'interférences électromagnétiques pour un fonctionnement adéquat.
- Si vous installez le produit dans un endroit qui ne répond pas aux conditions générales d'utilisation, un problème de qualité inattendu peut se produire. Assurez-vous donc de communiquer avec le centre de services avant d'installer le produit dans un tel endroit.
- Ne conservez pas le produit dans un endroit où la température est trop élevée (supérieure à 40 °C (104 °F)) ou trop basse (inférieure à 5 °C (41 °F)) ou dans un endroit trop humide.
- Évitez les endroits exposés à la lumière directe du soleil ou à la chaleur, par exemple près d'un radiateur. N'utilisez pas et ne conservez pas de pulvérisateurs ou de substances inflammables à proximité du produit.
  - Sinon, il peut y avoir un risque d'explosion ou d'incendie.
- N'installez pas le produit dans un endroit avec trop d'humidité, de poussière ou de suie.
  - Sinon, cela pourrait provoquer un incendie ou une décharge électrique.
- N'installez pas le produit dans un espace étroit qui est mal ventilé, comme dans une bibliothèque. Ne couvrez pas le produit avec une nappe ou un rideau.
  - Sinon, cela pourrait augmenter la température du produit, provoquant une panne ou un incendie.
- Branchez la fiche d'alimentation du produit sur une prise de courant facile d'accès.
  - Si un incendie ou un autre problème survient, vous devez être en mesure de débrancher rapidement la fiche d'alimentation.
- Ne connectez pas plusieurs produits à une même prise de courant en même temps.
  - Sinon, cela pourrait provoquer une surchauffe entraînant un incendie.

## Précautions lors de l'utilisation du produit

---

- Ne soulevez pas et ne déplacez pas le produit pendant son fonctionnement.
  - Sinon, cela peut provoquer une panne.
- Lorsque vous déplacez le produit, débranchez le cordon d'alimentation et tous les câbles qui sont connectés au produit.
  - Sinon, cela pourrait provoquer un incendie ou une décharge électrique.
- Arrêtez immédiatement d'utiliser le produit si vous remarquez de la fumée ou une odeur étrange. Dans ce cas, coupez immédiatement l'alimentation, débranchez la fiche d'alimentation et communiquez avec le centre de services.
  - L'usage du produit dans cet état peut entraîner un incendie ou une décharge électrique.
- N'insérez pas d'objets métalliques tels que des pièces de monnaie et des épingles à cheveux ou des objets inflammables tels que du papier et des allumettes dans le produit. Assurez-vous de dire aux enfants de ne pas le faire.
  - Sinon, cela peut provoquer une panne.
- Si une substance étrangère est insérée dans le produit, débranchez la fiche d'alimentation et communiquez avec le centre de services.
- Ne posez pas d'objet lourd sur le produit.
  - Sinon, le produit risque de basculer ou de tomber et de provoquer des blessures.
- Assurez-vous qu'un enfant ne s'accroche pas au produit ou ne monte pas dessus. Assurez-vous de dire aux enfants de ne pas le faire.
  - Sinon, le produit risque de basculer ou de tomber et de provoquer des blessures.
- Débranchez la fiche d'alimentation pendant les orages.
  - Sinon, cela pourrait provoquer un incendie.
- Ne placez pas de récipients contenant du liquide, tels qu'un vase, un pot, des cosmétiques ou des médicaments, sur le dessus du produit.
  - Sinon, cela pourrait entraîner un incendie, une décharge électrique ou des blessures attribuables à sa chute, etc.
- Assurez-vous de brancher fermement la fiche d'alimentation. N'utilisez pas de tension autre que celle nominale indiquée sur le produit.
  - Une connexion non sécurisée peut provoquer un incendie.
- N'insérez pas de conducteur, tel que des baguettes, dans la rainure de l'autre côté du produit lorsque la fiche d'alimentation est connectée à une prise. Ne touchez pas la fiche d'alimentation immédiatement après l'avoir débranchée de la prise.
  - Sinon, cela pourrait causer une décharge électrique.
- Manipulez la fiche d'alimentation avec des mains sèches seulement.
  - Sinon, cela pourrait causer une décharge électrique.
- Ne déplacez pas ou ne poussez pas le produit tout en tenant un câble qui y est branché tel qu'un cordon d'alimentation.
  - Le câble peut être endommagé et provoquer une panne, un incendie ou une décharge électrique.
- Lorsque vous retirez un câble branché sur le produit, assurez-vous de tenir le connecteur à l'extrémité du câble. Ne tenez pas le câble.
  - Sinon, cela pourrait entraîner des blessures ou le produit pourrait tomber et provoquer une panne.
- Ne conservez pas le produit dans un endroit exposé à la chaleur, par exemple près d'un radiateur.
  - Sinon, cela pourrait provoquer un incendie ou un dysfonctionnement.

- Évitez de démonter, de réparer ou de modifier le produit.
  - Sinon, cela pourrait provoquer une panne, entraînant un incendie, une décharge électrique ou des blessures.
- Gardez les emballages en plastique hors de portée des tout-petits.
  - Sinon, les tout-petits pourraient s'étouffer avec les emballages en plastique.
- Ne laissez pas tomber un objet sur le produit et assurez-vous qu'il ne reçoive aucun impact. Gardez le produit à l'écart des endroits soumis à de fortes vibrations ou à des aimants.
- Évitez d'endommager, de modifier, de plier, de tordre ou de chauffer le cordon d'alimentation.
  - Sinon, cela pourrait endommager le cordon d'alimentation et provoquer un incendie ou une décharge électrique.
- Lorsque vous n'utilisez pas le produit pendant une période prolongée, par exemple lorsque vous n'êtes pas chez vous, débranchez le cordon d'alimentation de la prise de courant.
  - Si de la poussière s'accumule, elle peut générer de la chaleur, entraînant une décharge électrique ou un incendie attribuable à un court-circuit.
- Ne jetez pas les piles usagées avec les déchets ordinaires. Apportez-les à un endroit conçu pour les recevoir tel un centre de tri.
  - Sinon, il peut y avoir un risque d'explosion ou d'incendie.
- N'utilisez pas de produits à tension élevée autour de cet appareil (p. ex. tue-mouches électrique).
  - Ce produit pourrait subir une décharge électrique et mal fonctionner.
- Ne touchez pas la fiche d'alimentation immédiatement après l'avoir débranchée de la prise.
  - Sinon, cela pourrait causer une décharge électrique.
- Connectez la fiche d'alimentation à une prise ou à une rallonge mise à la terre (cela ne s'applique pas aux produits sans prise de terre).
  - Sinon, cela pourrait provoquer une panne ou une décharge électrique attribuable à un court-circuit.
- Dans le cas d'un produit avec événement, le fait de le laisser allumé pendant une période prolongée peut entraîner une surchauffe de l'événement. Ne touchez pas l'événement lorsqu'il est chaud. La chaleur n'est pas un défaut du produit et ne provoque aucun dysfonctionnement. Ainsi, vous pouvez utiliser le produit sans souci.
- N'endommagez pas le câble d'alimentation, l'adaptateur c.a. ou la fiche d'alimentation. Ne placez pas d'objet lourd sur le câble d'alimentation ou l'adaptateur c.a.
  - Sinon, cela pourrait provoquer un incendie ou une décharge électrique.
- S'il y a de la poussière, de la saleté, etc., qui se trouve sur les broches de la fiche d'alimentation, sur un adaptateur c.a. ou sur une prise de courant, essayez-les complètement.
  - Sinon, cela pourrait provoquer un incendie.
- Dans le cas d'un produit avec un cordon d'alimentation ou un adaptateur c.a., n'utilisez que des cordons d'alimentation et des adaptateurs c.a. originaux fournis par LG Electronics.
  - Sinon, cela pourrait provoquer un incendie ou une décharge électrique.
- Si vous utilisez un casque ou des écouteurs, n'augmentez pas trop le volume et ne les utilisez pas pendant une période prolongée (cela ne s'applique qu'aux modèles prenant en charge les casques ou les écouteurs).
  - Sinon, cela pourrait affecter négativement votre capacité auditive.
- Le logiciel de ce produit peut être mis à jour. Ne coupez pas l'alimentation du produit lors de la mise à jour du logiciel. Une fois la mise à jour terminée, le produit s'éteint automatiquement.
  - Si vous mettez le produit hors tension pendant la mise à jour du logiciel, cela peut entraîner son dysfonctionnement.

### **Ce qui suit ne s'applique qu'aux modèles avec télécommande**

- Ne laissez pas les enfants utiliser la télécommande. Gardez la télécommande hors de portée des tout-petits.
- Ne laissez pas les enfants mettre la télécommande dans leur bouche. Assurez-vous que les enfants n'avalent pas le couvercle ou une pile de la télécommande. Sinon, consultez immédiatement un médecin.
- Attention, les enfants peuvent marcher sur le couvercle de la télécommande et se blesser.
- Retirez les obstacles entre le produit et la télécommande pour obtenir un bon fonctionnement.

### **Ce qui suit ne s'applique qu'aux modèles qui utilisent des disques optiques**

- N'insérez pas votre main dans un lecteur de disque et ne tirez pas les disques avec force.
- Assurez-vous que les enfants n'insèrent pas leurs mains dans le lecteur de disque.

### **Ce qui suit ne s'applique qu'aux modèles capables d'afficher des vidéos**

- Abstenez-vous de regarder une vidéo en 3D si vous n'avez pas assez dormi ou après avoir bu de l'alcool.
  - Certaines vidéos en 3D peuvent surprendre ou exciter les gens.
- Si l'un des symptômes suivants se manifeste pendant que vous regardez une vidéo, arrêtez immédiatement de la regarder et reposez-vous : vertige, sensation de brûlure des yeux ou du visage, mouvement inconscient, spasme, conscience brouillée, confusion, désorientation, nausée.
  - Si l'un des symptômes persiste, consultez un médecin.
- Vous pouvez souffrir d'un symptôme tel qu'une crise d'épilepsie lorsque vous regardez une certaine image dans une vidéo ou un jeu avec un certain motif ou des lumières clignotantes. Si vous ou l'un de vos proches avez des antécédents d'épilepsie ou de convulsions, consultez un médecin avant de regarder des vidéos.
- Lorsque vous regardez une vidéo en 3D, retirez les objets fragiles ou susceptibles de vous blesser qui se trouvent près de vous.
  - Si vous confondez une vidéo en 3D avec la réalité ou si vous bougez votre corps par surprise, vous ou vos proches pouvez vous blesser ou des objets à proximité peuvent être endommagés.

## **Précautions lors du nettoyage du produit**

---





- Ne vaporisez pas d'eau directement sur le produit lorsque vous le nettoyez.
  - Sinon, cela pourrait provoquer un incendie ou une décharge électrique.
- Lors du nettoyage du produit, veillez à débrancher d'abord le cordon d'alimentation et à essuyer légèrement la surface du produit avec un chiffon sec. N'utilisez pas de produits chimiques ou de détergents lors du nettoyage du produit. Ils peuvent détériorer la surface du produit ou décoller sa peinture (benzène, alcool, etc.).

# Avant de signaler un dysfonctionnement de l'appareil

## I Dépannage

Si vous rencontrez les problèmes suivants lors de l'utilisation de l'appareil, effectuez plusieurs vérifications, car ils peuvent ne pas être des dysfonctionnements.

### Erreurs générales

Problème	Solution
L'appareil ne fonctionne pas correctement.	<ul style="list-style-type: none"><li>• Débranchez les câbles d'alimentation et tout périphérique externe comme votre téléviseur de l'appareil, puis les rebrancher.</li><li>• Après avoir réinitialisé l'appareil, connectez à nouveau votre téléphone intelligent et le Wi-Fi. (→ Voir « Connexion au produit via l'application LG ThinQ ») (Prenez garde que les paramètres précédents de l'appareil peuvent être perdus.)</li></ul>
L'appareil ne se met pas sous tension.	<ul style="list-style-type: none"><li>• Le cordon d'alimentation est-il correctement branché sur la prise?<ul style="list-style-type: none"><li>- Branchez la fiche d'alimentation correctement sur la prise.</li></ul></li></ul>
Il n'y a aucun son.	<ul style="list-style-type: none"><li>• Le niveau sonore est-il réglé au minimum?<ul style="list-style-type: none"><li>- Appuyez sur le bouton <b>Volume</b>   de la télécommande pour augmenter le volume.</li><li>- Si vous utilisez un périphérique externe, un périphérique <b>Bluetooth</b>, réglez le volume du périphérique externe.</li></ul></li><li>• La sourdine est-elle activée?<ul style="list-style-type: none"><li>- Si « MUTE » s'affiche sur l'écran, la sourdine est activée. Appuyez sur le bouton <b>Mute</b>  pour rétablir le son.</li></ul></li><li>• La fonction sélectionnée de l'appareil est-elle correcte pour le périphérique externe connecté?<ul style="list-style-type: none"><li>- Appuyez sur le bouton <b>Source</b>  pour vérifier si vous avez sélectionné la bonne fonction.</li></ul></li></ul>
La télécommande ne fonctionne pas correctement.	<ul style="list-style-type: none"><li>• Lorsque vous utilisez la télécommande, pointez-la vers l'avant de l'appareil.</li><li>• Utilisez la télécommande dans un rayon de 7 m (23 pi) de l'appareil.</li><li>• Remplacez les piles par des nouvelles au besoin.</li></ul>
La fonction Mise sous/hors tension automatique ne fonctionne pas.	<ul style="list-style-type: none"><li>• Vérifiez la connexion aux appareils externes (ex. appareil <b>Bluetooth</b>).</li></ul>

---

**Le volume de l'appareil est faible.**

- Vérifiez ce qui suit et modifiez les paramètres en conséquence.
  - Exécutez l'**application LG ThinQ**, appuyez sur le bouton [Réglages du son] sur le premier écran, et réglez la fonction [DRC] sur [Désactiver] sur le menu [Sortie sonore].
  - Lorsque le produit est connecté à un téléviseur, appuyez sur le bouton **Paramètres** de la télécommande du téléviseur, sélectionnez le menu [Haut-parleur] et changez le paramètre [Sortie sonore numérique] de [PCM] à [AUTO] ou [FLUX BINAIRE].
  - Si le mode Nocturne de l'appareil est activé, le désactiver en appuyant sur le bouton **Paramètres**  et **Haut/Bas**.

---

**L'appareil ne reconnaît pas un périphérique de stockage USB.**

- L'appareil peut ne pas prendre en charge le format de fichier du périphérique de stockage USB. Formatez le périphérique de stockage USB et reconnectez-le. Lors du formatage, reportez-vous aux formats des périphériques de stockage USB pris en charge par l'appareil et sélectionnez un format de fichier approprié. (→ Voir « Connexion d'un périphérique de stockage USB »)

---

**Un périphérique Bluetooth ne peut pas être jumelé.**

- Appuyez sur le bouton Paramètres du périphérique **Bluetooth** et vérifiez si la fonction **Bluetooth** est activée. Si la fonction **Bluetooth** est activée, désactivez-la, puis réactivez-la.
  - Retirez tous les obstacles entre l'appareil et le périphérique **Bluetooth**.
  - Le jumelage (connexion) **Bluetooth** peut ne pas fonctionner correctement selon le type de périphérique **Bluetooth** ou l'environnement à proximité.
-

## Erreurs de connexion au réseau

Problème	Solution
L'appareil ne se connecte pas à l'application LG ThinQ.	<ul style="list-style-type: none"><li>• La connexion peut ne pas être fluide lorsqu'elle est perturbée par d'autres appareils électriques qui émettent des ondes radio, tels que les fours à micro-ondes et les appareils médicaux. Installez le produit à 1 m (3,3 pi) d'autres appareils électroménagers.</li><li>• Éteignez votre routeur sans fil et rallumez-le.</li><li>• Vérifiez si la fonction Wi-Fi de votre téléphone intelligent est activée. Vous pouvez vérifier l'état de la connexion Wi-Fi dans les paramètres de votre téléphone intelligent.</li><li>• Vérifiez si l'appareil et le téléphone intelligent sont connectés au même réseau Wi-Fi.</li></ul>
L'appareil ne se connecte pas au réseau Wi-Fi.	<ul style="list-style-type: none"><li>• Avez-vous éteint le routeur sans fil et l'avez-vous rallumé?<ul style="list-style-type: none"><li>- Éteignez l'appareil, puis rallumez-le.</li></ul></li><li>• Avez-vous installé un nouveau routeur sans fil?<ul style="list-style-type: none"><li>- Vous devrez reconfigurer les paramètres réseau de l'appareil. (→ Voir « Connexion au produit via l'application LG ThinQ »)</li></ul></li><li>• Avez-vous modifié les paramètres du routeur sans fil?<ul style="list-style-type: none"><li>- Si le mot de passe du routeur contient certains caractères spéciaux (comme ` ' " + / \ ; : - _ ^ &amp; ( ) &lt; &gt; ) ou des émoticônes, l'appareil pourrait ne pas réussir à se connecter. Il est recommandé de définir un mot de passe en utilisant une combinaison de lettres et de chiffres anglais.</li><li>- Il est recommandé de définir le type de sécurité du routeur sans fil sur WPA2.</li></ul></li><li>• Débranchez le routeur et rebranchez-le après 10 secondes. Essayez ensuite de vous connecter après la récupération du réseau.</li><li>• La modification du canal sans fil de votre routeur peut contribuer à réduire les interférences sans fil. (Voici comment changer le canal sans fil des routeurs les plus courants. Pour obtenir les détails exacts, reportez-vous au manuel d'instructions de votre routeur).</li></ul> <ol style="list-style-type: none"><li>① Saisissez l'adresse IP sur votre téléphone intelligent ou votre ordinateur ou utilisez le CD de l'assistant de configuration pour vous connecter à la page de configuration du routeur. Cela ne peut se faire que lorsque le routeur est connecté au réseau par Wi-Fi ou câble Ethernet.</li><li>② Trouvez la page des paramètres sans fil et modifiez le canal sans fil de votre réseau 2,4 GHz / 5 GHz. Si le canal est réglé sur « Auto », désactivez-le et configurez un canal précis.<ul style="list-style-type: none"><li>- Si le canal du routeur est 2,4 GHz, 6 ch / 11 ch</li><li>- Si le canal du routeur est 5 GHz, 48 ch / 149 ch</li></ul></li><li>③ Enregistrez les paramètres et redémarrez le routeur sans fil.<ul style="list-style-type: none"><li>- Retirez le câble d'alimentation du routeur, attendez cinq secondes, puis rebranchez-le. Lorsque le routeur est complètement sous tension, essayez de le connecter à nouveau.</li></ul></li></ol>



## Erreurs de l'application

Problème	Solution
L'application ne fonctionne pas correctement.	<ul style="list-style-type: none"><li>• Recevez-vous une erreur lors de l'exécution de l'application?<ul style="list-style-type: none"><li>- Vérifiez si l'appareil est sous tension.</li><li>- Vérifiez si l'application que vous souhaitez exécuter prend en charge le système d'exploitation de votre téléphone intelligent. Vous pouvez visiter le site Web du développeur de l'application pour confirmer les systèmes d'exploitation pris en charge.</li><li>- Vérifiez si vous avez la dernière version de l'application. Recherchez l'application dans Google Play ou l'App Store et vérifiez si un bouton <b>Mise à jour</b> apparaît à côté d'elle. S'il ne s'agit pas de la dernière version, appuyez sur le bouton <b>Mise à jour</b>.</li></ul></li><li>• Si l'erreur n'est pas encore résolue, essayez de vous connecter en utilisant un autre téléphone intelligent avec l'<b>application LG ThinQ</b> installée.</li></ul>

## Problèmes de connexion sans fil

Problème	Solution
Il y a des interférences radio.	<ul style="list-style-type: none"><li>• N'installez pas le produit sur des meubles en métal.</li><li>• La communication sans fil peut ne pas fonctionner correctement dans les zones de signaux faibles.</li></ul>
La connexion Bluetooth cause un dysfonctionnement ou fait du bruit.	<ul style="list-style-type: none"><li>• Entendez-vous du bruit ou rencontrez-vous des dysfonctionnements lors de l'utilisation de <b>Bluetooth</b>?<ul style="list-style-type: none"><li>- Ne laissez aucune partie de votre corps toucher l'émetteur-récepteur du périphérique <b>Bluetooth</b> ou de l'appareil.</li><li>- N'installez pas le périphérique <b>Bluetooth</b> sur un mur ou dans un endroit isolé.</li><li>- Retirez tous les obstacles entre l'appareil et le périphérique <b>Bluetooth</b>.</li><li>- Installez le périphérique <b>Bluetooth</b> près du produit.</li></ul></li><li>• Lorsque le périphérique <b>Bluetooth</b> est trop éloigné du produit, la fonction <b>Bluetooth</b> peut être déconnectée ou des dysfonctionnements peuvent se produire.<ul style="list-style-type: none"><li>- Installez le périphérique <b>Bluetooth</b> à 1 m (3,3 pi) des périphériques qui utilisent la même fréquence que l'appareil, comme les routeurs sans fil, les équipements médicaux et les fours à micro-ondes.</li></ul></li></ul>
Dolby Atmos FlexConnect ne fonctionne pas	<ul style="list-style-type: none"><li>• Les produits LG Sound Suite ne prennent pas en charge les canaux DFS (sélection dynamique de fréquence). Désactivez les canaux DFS sur votre routeur, puis essayez de vous reconnecter. La méthode pour désactiver les canaux DFS peut varier selon le fabricant du routeur. Veuillez consulter le manuel de votre routeur.</li></ul>

## Désactivation du mode démo

Problème	Solution
La télécommande ne fonctionne pas.	<ul style="list-style-type: none"><li>• Les fonctions restent-elles inchangées, même si vous appuyez plusieurs fois sur le bouton <b>Source</b> ?</li><li>• Voyez-vous « DEMO » s'afficher en boucle sur l'écran?<ul style="list-style-type: none"><li>- Le produit peut être en mode démo. Pour quitter le mode démo, maintenez enfoncé le bouton <b>Source</b>  de la barre de son pendant environ 10 s.</li><li>- Si « DEMO » s'affiche toujours sur l'écran, maintenez enfoncé le bouton <b>Wi-Fi</b>  de la barre de son pendant environ 5 s.</li></ul></li></ul>

# Annexe

## Caractéristiques techniques

Général	
Exigences électriques	Reportez-vous à l'étiquette principale.
Consommation d'énergie	Reportez-vous à l'étiquette principale.
Dimensions (L x H x P)	Environ 1 200,0 mm x 63,0 mm x 143,0 mm (including the base) (47,2 po x 2,5 po x 5,6 po)
Plage de températures de fonctionnement	De 5 °C à 40 °C (de 41 °F à 104 °F)
Plage d'humidité de fonctionnement	5 % - 80 % RH
Alimentation bus (USB)	5 V  500 mA
Fréquences d'échantillonnage audio disponibles pour l'entrée numérique	32 kHz, 44,1 kHz, 48 kHz, 88,2 kHz, 96 kHz, 176,4 kHz, 192 kHz
Formats audio disponibles pour l'entrée numérique	Dolby Digital, Dobby Digital Plus, Dolby TrueHD, Dolby Atmos, PCM

Entrée/Sortie	
HDMI™ ► TV (eARC / ARC)	19-pin (Type A, HDMI™ connection terminal) × 1

Amplificateur (sortie eff.)	
Total	500 W eff.
Avant	40 W eff. x 2 (impédance : 4 Ω, DHT 10 %)
Centre	40 W eff. (impédance : 4 Ω, DHT 10 %)
Surround (côté)	40 W eff. x 2 (impédance : 4 Ω, DHT 10 %)
Dessus (en hauteur)	40 W eff. x 2 (impédance : 4 Ω, DHT 10 %)
Centre supérieur (en hauteur)	40 W eff. (impédance : 4 Ω, DHT 10 %)
Caisson de basses	45 W eff. x 4 (impédance : 4 Ω, DHT 10 %)

## Systeme

LAN sans fil (antenne Internet)

Compatible avec un reseau Wi-Fi 802.11a/b/g/n/ac/ax

- Les caracteristiques, fonctionnalites et autres specifications reelles du produit peuvent differer et sont sujettes a modification sans preavis.

## | Marques déposées et licences

Toutes les marques de commerce et les appellations commerciales sont la propriété de leurs propriétaires respectifs.



Dolby, Dolby Atmos et le symbole double-D sont des marques déposées de Dolby Laboratories Licensing Corporation. Fabriqué sous licence de Dolby Laboratories. Travaux confidentiels non publiés. Copyright © 2012–2024 Dolby Laboratories. Tous droits réservés.



La marque et les logos **Bluetooth**® sont des marques déposées détenues par **Bluetooth** SIG, Inc. et toute utilisation de telles marques par LG Electronics s'effectue sous licence.

Les autres marques de commerce et appellations commerciales sont la propriété de leurs propriétaires respectifs.



Les termes HDMI, HDMI High-Definition Multimedia Interface, la présentation commerciale HDMI et les logos HDMI sont des marques ou des marques déposées de HDMI Licensing Administrator, Inc.

## | Ce que vous devez savoir sur les services réseau

Tous les renseignements, données, documents, correspondances, téléchargements, fichiers, textes, images, photos, graphiques, vidéos, webémissions, publications, outils, ressources, logiciels, codes, programmes, applets, gadgets logiciels, applications, produits et tout autre contenu (« contenu ») et services et offres (« services ») mis à disposition par un tiers sont fournis sous la seule responsabilité des fournisseurs de services qui les ont produits.

La rétention, suppression ou suspension de tout ou d'une partie de ces contenus et services n'est pas restreinte, et l'utilisation et l'accès aux contenus et aux services fournis par l'intermédiaire des produits de LG Electronics par les fournisseurs de services peuvent être modifiés à tout moment sans préavis.

Si vous avez des demandes ou des problèmes concernant les contenus et services, vous pouvez consulter le site Web du fournisseur de services pour obtenir les renseignements les plus à jour. LG Electronics n'est pas responsable des services aux consommateurs liés aux contenus et aux services et n'en assume aucune obligation. Toute question ou demande concernant les contenus et services doit être satisfaite directement par les fournisseurs de contenu et de service respectifs.

Il est clair que LG Electronics n'est responsable d'aucun contenu ou service, ni d'aucune modification, suppression ou suspension de chaque contenu ou service, et qu'il ne certifie pas ni ne garantit l'utilisation de tel contenu ou services ou l'accès à ces derniers.

## | Renseignements sur l'avis de logiciel libre

Pour obtenir le code source conformément aux dispositions de la licence publique générale, de la licence publique générale limitée, de la licence publique Mozilla et de toute autre licence régissant les logiciels à code source libre contenus dans ce produit et exigeant la divulgation du code source, visitez le site <https://opensource.lge.com>. En plus du code source, toutes les dispositions de licence, les avis de droits d'auteurs et autres documents pertinents peuvent aussi être consultés. LG Electronics mettra également à votre disposition le code source libre pour un prix couvrant le coût de la distribution sur simple demande par courriel à l'adresse [opensource@lge.com](mailto:opensource@lge.com). Cette offre est valable pour une période de trois ans après notre dernière expédition de ce produit et s'applique à toute personne ayant reçu ces renseignements.

# | Manipulation de l'appareil

## Lors de l'expédition de l'appareil

Conservez la boîte et les matériaux d'emballage d'origine de l'expédition. Si vous avez besoin d'expédier l'appareil, remballiez-le tel qu'il était à sa sortie de l'usine pour assurer sa protection optimale.

## Entretien des surfaces extérieures

- N'utilisez pas de liquides volatils comme un insecticide en aérosol à proximité de l'appareil.
- Si vous frottez trop fort, vous risquez d'endommager la surface.
- Ne laissez pas de produits en caoutchouc ou en plastique en contact prolongé avec l'appareil.

## Nettoyage de l'appareil

Pour nettoyer l'appareil, utilisez un chiffon doux et sec. Si les surfaces sont très sales, utilisez un chiffon doux légèrement humidifié d'une solution détergente douce. N'utilisez pas de solvants puissants comme de l'alcool, de la benzine ou un diluant, car ces derniers risquent d'endommager la surface de l'appareil.

