

SAMSUNG

GUIDE UTILISATEUR

SM-L300
SM-L305F
SM-L310
SM-L315F
SM-L705F

Table des matières

Démarrage

- 6 À propos de la montre Galaxy Watch7 / Galaxy Watch Ultra
- 7 Présentation de la montre et de ses fonctions
 - 7 Montre
 - 12 Chargeur sans fil
- 12 Charger la pile
 - 12 Chargement sans fil
 - 13 Astuces et précautions relatives au chargement de la pile
 - 15 Utiliser le mode Économie d'énergie
- 16 Porter la montre au poignet
 - 16 Fixer ou retirer le bracelet
 - 18 Mettre la montre à votre poignet
 - 18 Conseils et précautions à propos du bracelet
 - 19 Comment porter la montre pour des mesures précises
- 21 Allumer et éteindre la montre
- 23 Connecter la montre à un téléphone
 - 23 Installer l'application Galaxy Wearable
 - 23 Connecter la montre à un téléphone par Bluetooth
 - 25 Connexion à distance
 - 25 Ajouter des comptes à votre montre
- 26 Contrôler l'écran
 - 26 Lunette tactile
 - 27 Écran
 - 28 Composition de l'écran
 - 28 Allumer et éteindre l'écran
 - 29 Passer d'un écran à l'autre
 - 29 Écran Applications
 - 31 Écran verrouillé
- 31 Montre
 - 31 Écran Montre
 - 31 Modifier le style de cadran
 - 33 Activer la fonctionnalité Always On Display
 - 33 Activer le Mode Montre seulement
 - 34 Revenir à la fonctionnalité utilisée depuis l'écran Montre
- 34 Notifications
 - 34 Écran de notifications
 - 35 Consulter les notifications entrantes
 - 35 Recevoir des notifications d'applications
- 36 Panneau rapide
- 39 Saisir du texte
 - 39 Disposition du clavier
 - 40 Autres fonctions du clavier

Applications et utilitaires

- 41 Installer ou gérer des applications
 - 41 Play Store
 - 41 Gérer les applications
- 42 Messages
- 44 Téléphone
 - 44 Introduction
 - 44 Faire des appels
 - 46 Options en cours d'appel
 - 46 Recevoir des appels
- 47 Contacts
- 48 Samsung Wallet
- 49 Samsung Pay
 - 49 Introduction
 - 49 Configurer Samsung Pay
 - 49 Effectuer des paiements
- 50 Samsung Health
 - 50 Introduction
 - 51 Score d'énergie
 - 53 Activité quotidienne
 - 54 Pas
 - 55 Exercice
 - 69 Entraînements cette semaine
 - 70 Sommeil
 - 73 Mesure des produits terminaux de glycation (AGE) pendant le sommeil
 - 75 Nourriture
 - 76 Composition corporelle
 - 79 Fréquence cardiaque
 - 81 Stress
 - 83 Suivi du cycle
 - 85 Eau
 - 85 Oxygène dans le sang
 - 88 Partage
 - 88 Param.
- 89 Samsung Health Monitor
 - 89 Introduction
 - 89 Précautions à prendre pour mesurer les données biométriques
 - 93 Lancer la mesure de pression artérielle
 - 95 Lancer la mesure de l'ECG
- 97 GPS
- 98 Musique
 - 98 Introduction
 - 98 Utiliser l'appli Musique
 - 98 Gérer les fichiers audios enregistrés sur la montre
- 99 Contrôleur média
 - 99 Introduction
 - 99 Contrôler le lecteur de musique
 - 100 Contrôler le lecteur vidéo
- 100 Reminder
- 101 Calendrier
- 102 Bixby
- 103 Météo
- 104 Alarme
- 104 Horloge monde
- 105 Minuteur
- 105 Chronomètre
- 106 Galerie
 - 106 Introduction
 - 106 Gérer les images enregistrées sur votre montre
 - 107 Utiliser la Galerie
 - 107 Visualiser les images
 - 107 Personnaliser un cadran
 - 108 Supprimer des images
- 108 Samsung Find

- 109 Envoyer un message SOS
 - 109 Introduction
 - 109 Configuration d'envoi d'un message SOS
 - 110 Lancer un message SOS
 - 111 Demander assistance en cas de blessure par suite d'une chute
 - 112 Arrêter le partage des informations de localisation
- 113 Dictaphone
- 114 Calculatrice
- 114 Boussole
- 115 Contrôleur des écouteurs
- 115 Contrôleur de l'appareil photo
- 116 Samsung Global Goals
- 116 SmartThings
- 117 Applications Google
- 117 Paramètres
 - 117 Introduction
 - 117 Compte Samsung
 - 117 Connexions
 - 121 Modes
 - 122 Notifications
 - 122 Sons et vibration
 - 123 Écran
 - 123 Pile
 - 124 Boutons et gestes
 - 125 Health
 - 125 Sécurité/confid.
 - 126 Localisation
 - 126 Sécurité et urgence
 - 126 Comptes et sauvegarde
 - 127 Google
 - 127 Fonctions avancées
 - 128 Entretien de l'appareil
 - 128 Applications

- 129 Général
- 129 Accessibilité
- 130 Mise à jour logicielle
- 130 Astuces et didacticiels
- 130 À propos de la montre

Appli Galaxy Wearable

- 131 Introduction
- 132 Cadrons
- 134 Écran Applis
- 134 Vignettes
- 134 Panneau des raccourcis
- 135 Paramètres de la montre
 - 135 Introduction
 - 135 Compte Samsung
 - 135 Modes
 - 136 Notifications
 - 136 Sons et vibration
 - 136 Écran
 - 136 Pile
 - 136 Boutons et gestes
 - 136 Health
 - 137 Wallet
 - 137 Sécurité et urgence
 - 137 Comptes et sauvegarde
 - 138 Fonctions avancées
 - 138 Entretien de l'appareil
 - 138 Applications
 - 139 Gestion du contenu
- 140 Forfaits mobiles (modèles avec réseau mobile)
 - 140 Général
 - 140 Accessibilité
 - 140 Mise à jour logicielle montre

- 140 À propos de montre
- 141 Rechercher ma montre
- 142 Astuces et guide utilisateur
- 142 Boutique

Avis d'utilisation

- 143 Précautions pour l'utilisation de l'appareil
- 145 Notes sur le contenu du coffret et les accessoires
- 146 Conserver la résistance de la montre à l'eau et à la poussière
- 149 Précautions en cas de surchauffe
- 150 Nettoyer et entretenir la montre
- 151 Faites attention aux possibilités d'allergie ou de sensibilité cutanées à certains matériaux de la montre

Annexes

- 152 Dépannage
- 156 Retirer la pile

Santé et sécurité

Démarrage

À propos de la montre Galaxy Watch7 / Galaxy Watch Ultra

La Galaxy Watch7 / Galaxy Watch Ultra (ci-après appelée « montre ») est une montre connectée qui permet d'analyser vos habitudes d'entraînement, de gérer vos pratiques de vie active, et d'utiliser différentes applications pour faire des appels et écouter de la musique. Vous pouvez parcourir les diverses fonctionnalités au moyen de la lunette tactile, lancer une fonctionnalité en touchant l'écran, ou changer le type d'horloge selon vos goûts.

Vous pouvez utiliser votre montre une fois connectée à votre téléphone.

Présentation de la montre et de ses fonctions

Montre

► Galaxy Watch7 :

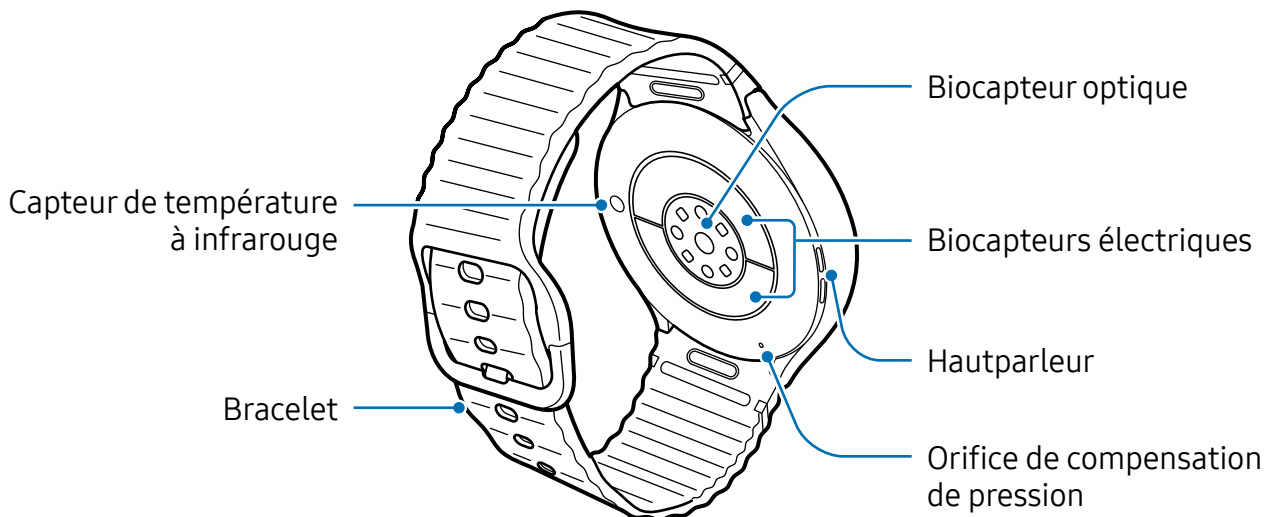
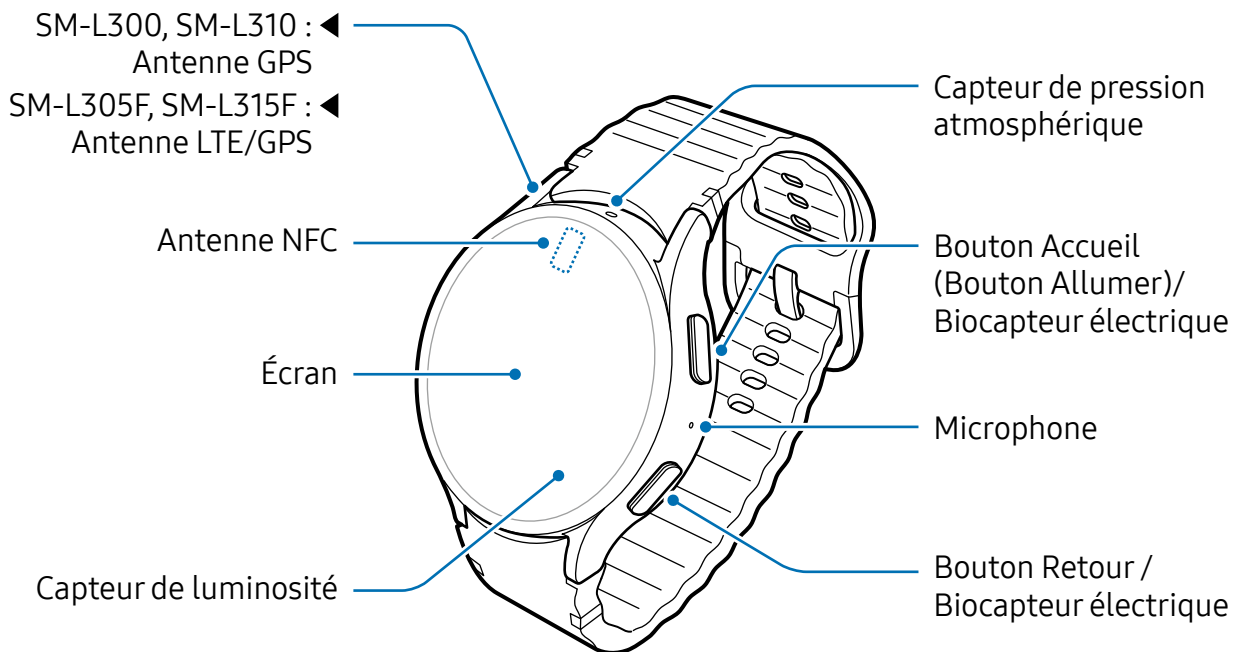

► Galaxy Watch Ultra :

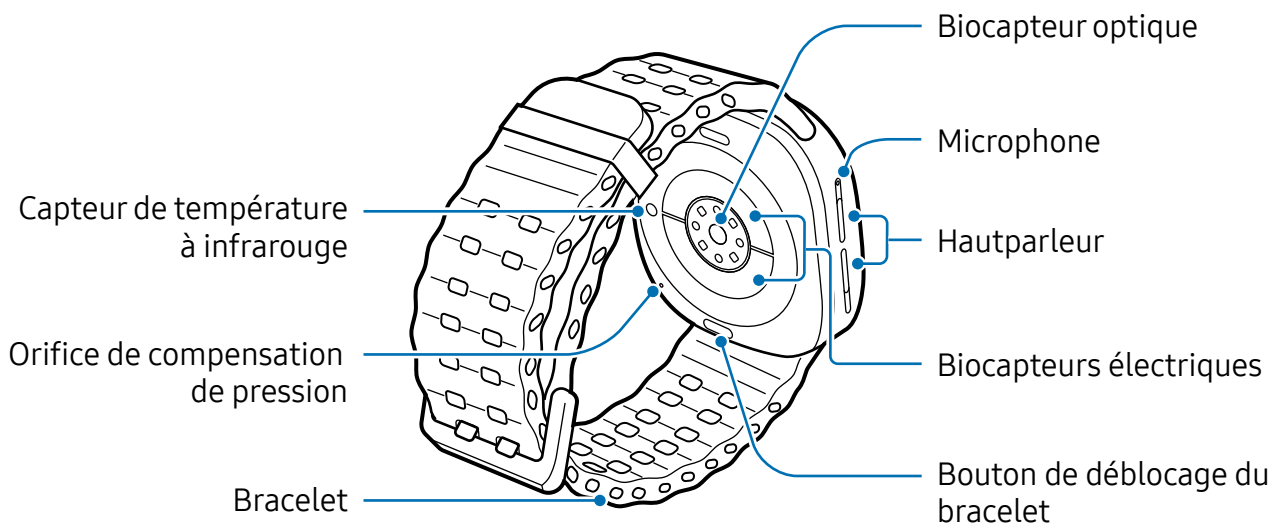
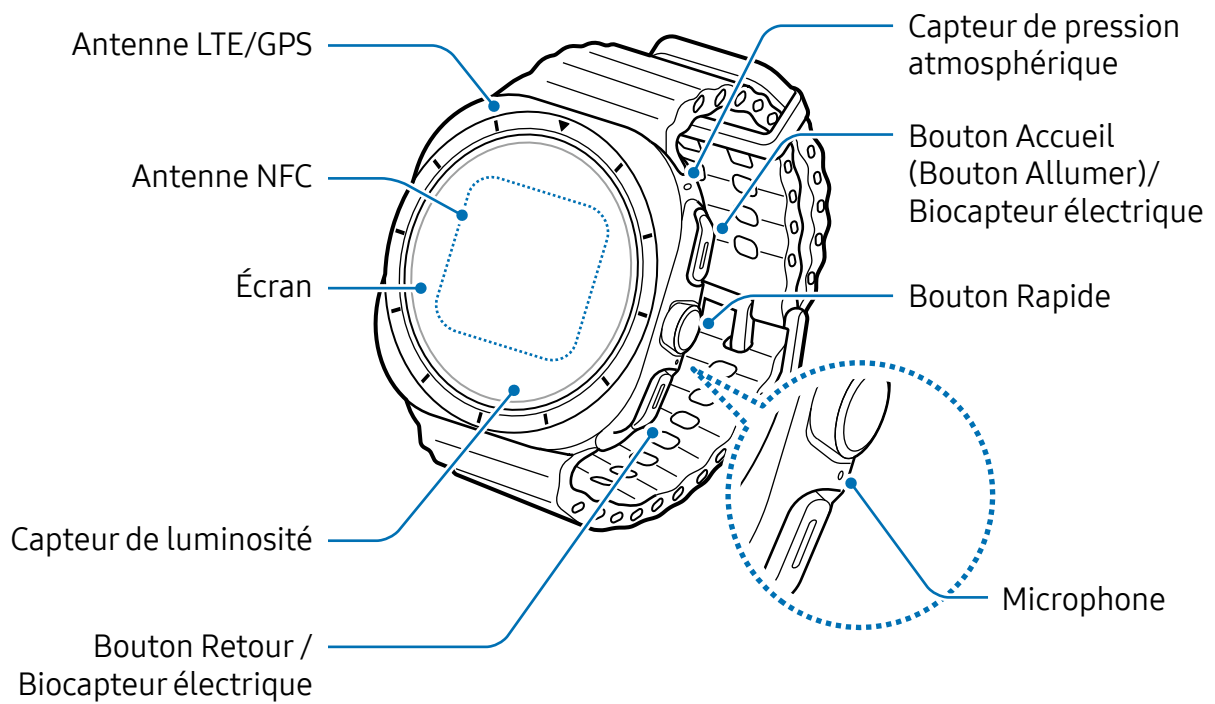



- Utilisez l'appareil dans un endroit où il n'y a pas d'interférences magnétiques pour qu'il fonctionne normalement.
- Votre appareil contient des aimants qui peuvent affecter les cartes de crédit et les dispositifs médicaux implantables. Si vous utilisez un de ces dispositifs médicaux, gardez une distance de 15 cm entre votre dispositif et l'appareil. Si vous soupçonnez une interférence avec votre dispositif médical, arrêtez d'utiliser votre tablette et consultez votre médecin ou le fabricant de votre dispositif médical.
- Si vous avez un implant médical dans le cœur, ne placez pas votre appareil dans une poche proche de l'appareil implanté, comme la poche intérieure d'une veste à la hauteur de votre poitrine.
- Gardez une distance de sécurité entre les objets magnétiquement sensibles, votre appareil et certains accessoires (vendus séparément) qui contiennent des aimants. Les objets, comme les cartes de crédit, livrets, cartes d'accès, cartes d'embarquement ou de stationnement, peuvent être endommagés ou désactivés par les aimants de l'appareil.



- Lorsque vous utilisez les hautparleurs, par exemple pour lire des fichiers médias ou pendant des appels, ne placez pas votre montre près de vos oreilles.
- Assurez-vous de garder le bracelet propre. Tout contact avec des contaminants, comme de la poussière ou des colorants, peut provoquer des taches sur le bracelet qui pourraient ne pas s'éliminer complètement.
- N'insérez pas d'objets pointus dans les orifices externes. Cela pourrait endommager les composantes internes de la montre et altérer son étanchéité à l'eau.
- Si vous utilisez la montre dont les parties en verre ou en acrylique sont brisées, il peut y avoir un risque de blessure. N'utilisez la montre qu'après l'avoir fait réparer dans un centre de services après-ventes Samsung ou un centre de service autorisé.
- Si de la poussière ou des corps étrangers pénètrent dans le microphone ou le hautparleur, le son de la montre peut cesser ou certaines fonctions peuvent ne pas fonctionner. Si vous essayez d'enlever la poussière ou les corps étrangers avec un objet pointu, la montre peut être endommagée et son apparence peut en être affectée.



- Des problèmes de connectivité et de décharge de la pile peuvent survenir dans les situations suivantes :
 - Si vous apposez des autocollants métalliques sur la zone de l'antenne de la montre
 - Si vous utilisez un bracelet métallique
 - Si vous couvrez la zone de l'antenne de la montre avec vos mains ou un quelconque objet lorsque vous utilisez certaines fonctionnalités comme les appels ou la connexion de données mobiles
- Ne couvrez pas la zone du capteur de luminosité avec des accessoires, comme un protecteur d'écran ou des autocollants. Cela risquerait de provoquer un dysfonctionnement du capteur.
- Assurez-vous que le microphone de la montre n'est pas obstrué lorsque vous y parlez.
- L'orifice de compensation de la pression assure le bon fonctionnement des composantes internes et des capteurs de la montre lorsque vous l'utilisez dans un environnement avec des variations de pression atmosphérique.
- La montre Galaxy Watch Ultra est dotée de microphones doubles, ce qui signifie qu'elle possède deux microphones au total.
- Les images présentées dans ce manuel sont celles d'une montre Galaxy Watch6.

Utiliser le bouton Accueil et le bouton Retour

Bouton	Fonction
Bouton Accueil	<ul style="list-style-type: none"> • Lorsque la montre est éteinte, pressez longuement pour l'allumer. • Lorsque l'écran est éteint, pressez pour l'allumer. • Pressez longuement pour démarrer une conversation avec Bixby. Pour en savoir plus, reportez-vous à la rubrique Utiliser Bixby. • Pressez deux fois ou pressez longuement pour lancer l'application prédéfinie. • Pressez pour ouvrir l'écran Montre lorsque vous vous trouvez sur un autre écran.
Bouton Retour	<ul style="list-style-type: none"> • Lorsque l'écran est éteint, pressez pour l'allumer. • Pressez pour lancer l'application prédéfinie.
Bouton Accueil + bouton Retour	<ul style="list-style-type: none"> • Pressez simultanément pour capturer l'écran. • Pressez longuement et simultanément pour éteindre la montre.

Configurer le bouton Accueil ou le bouton Retour

Sélectionnez une application ou une fonctionnalité pour la lancer en pressant le bouton Accueil ou le bouton Retour.

Depuis l'écran Applications, touchez  (**Paramètres**) → **Boutons et gestes**, puis sélectionnez une option sous **Bouton Accueil** ou **Bouton Retour**.

Configurer et utiliser le bouton Rapide (Galaxy Watch Ultra)

Le bouton Rapide est un bouton circulaire situé entre les boutons Accueil et Retour que vous pouvez presser pour lancer instantanément les fonctionnalités dont vous avez besoin pour vous entraîner et faire des activités de plein air.

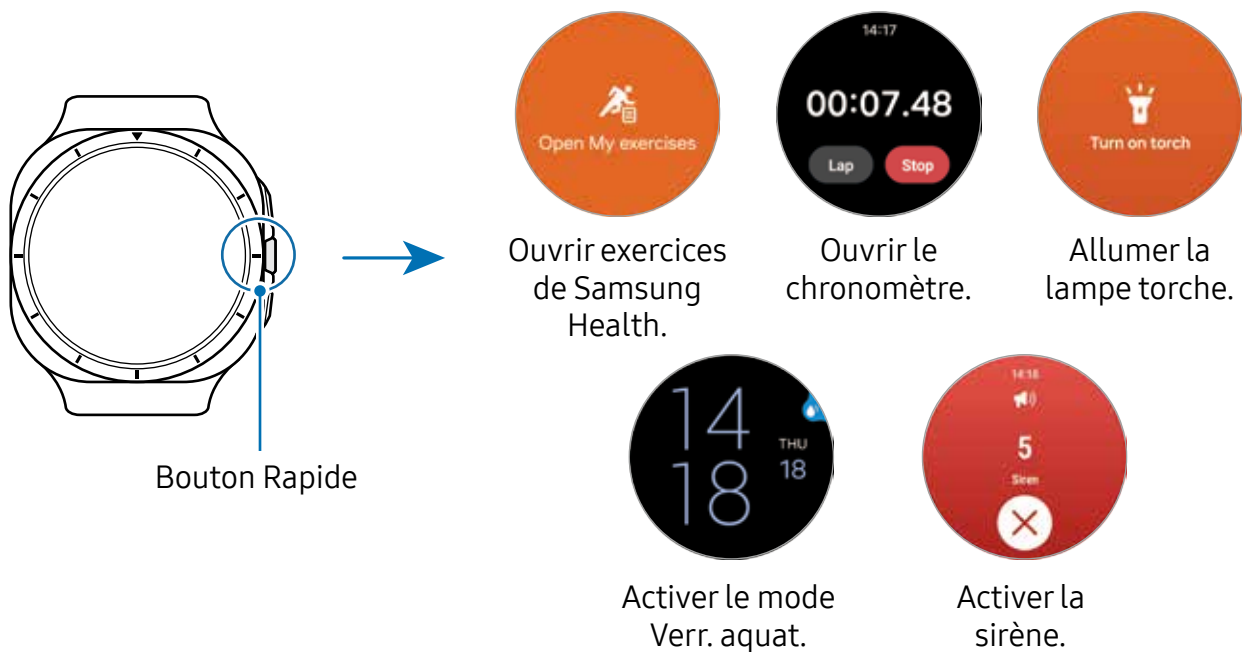

- 1 Depuis l'écran Applications, touchez  (**Paramètres**) → **Boutons et gestes**.
- 2 Sélectionnez une action sous **Bouton Rapide**.
 - **Action** : Définissez le bouton Rapide pour lancer l'exercice ou la fonctionnalité. L'action que vous sélectionnez détermine ce qui se passe lorsque vous pressez le bouton Rapide. Si vous ne souhaitez pas que le bouton Rapide lance des fonctionnalités lorsque vous le pressez, sélectionnez **Aucun**.
 - **Exercice physique** : Vous pouvez choisir d'ouvrir la liste des exercices ou de commencer une séance d'entraînement. Au cours d'une séance d'entraînement, vous pouvez interrompre ou arrêter l'exercice, et vous pouvez effectuer des opérations détaillées pour chaque exercice en pressant le bouton Rapide.
 - **Fonctions** : Vous pouvez choisir d'ouvrir le chronomètre, d'activer la lampe torche ou le mode Verrouillage aquatique.

- **Lancer l'action avec** : Lancer l'exercice ou la fonctionnalité prédéfini en pressant une ou deux fois le bouton Rapide. Touchez Lancer l'action avec sélectionnez une option.
- **Sirène** : Définissez le bouton Rapide pour déclencher une sirène en cas d'urgence lorsque vous le pressez pendant plus de 5 secondes.



Si vous constatez que les boutons sont souvent pressés involontairement en raison de l'épaisseur de vos vêtements, de vos gants ou de la façon dont vous portez votre montre, essayez d'utiliser l'une des techniques suivantes :

- Reportez-vous à [Modifier le panneau rapide](#) et essayez de porter à nouveau votre montre.
- Portez votre montre de façon à ce que les boutons soient orientés dans la direction opposée. Si l'écran semble inversé, depuis l'écran Applications, touchez  (**Paramètres**) → **Général** → **Orientation** et réglez la position des boutons pour qu'elle corresponde à l'orientation réelle sous **Position des boutons**.

Chargeur sans fil

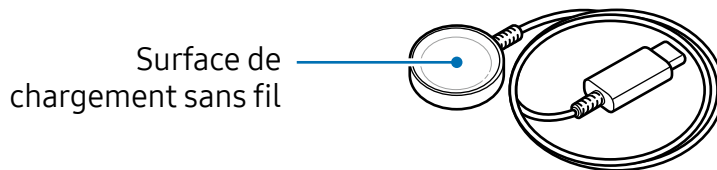

- ⚠ N'exposez pas le chargeur sans fil à l'eau. Le chargeur sans fil n'a pas la même certification de résistance à l'eau que votre montre.

Charger la pile

Vous devez charger la pile avant d'utiliser la montre pour la première fois ou si vous ne l'avez pas utilisée depuis un certain temps.

Chargement sans fil

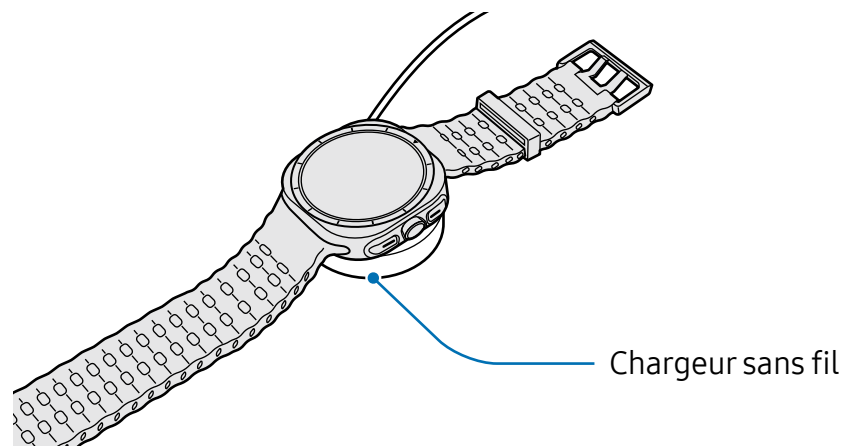

- 1 Branchez le chargeur sans fil à l'adaptateur USB.
- 2 Posez la montre sur le chargeur sans fil en alignant le dos de votre montre avec le centre du chargeur sans fil. La charge sans fil peut ne pas fonctionner correctement selon le type d'accessoire ou d'étui. Pour une charge sans fil stable, il est recommandé de séparer l'étui ou l'accessoire de la montre.





- 3 Une fois le chargement terminé, séparez la montre du chargeur sans fil.

Vérifier le niveau de charge

Vous pouvez vérifier l'état de charge sur l'écran de la montre pendant le chargement sans fil. Si l'écran de la charge n'apparaît pas sur l'écran, depuis l'écran Applications, touchez  (**Paramètres**) → **Écran** et touchez le bouton **Afficher infos sur état charge** pour activer la fonctionnalité.

-  La montre s'allume automatiquement lorsque vous commencez à la charger alors qu'elle est éteinte et que la pile est chargée à plus de 10 %. Pour charger la montre et la laisser éteinte, depuis l'écran Applications, touchez  (**Paramètres**) → **Pile** et touchez le bouton **Mise marche auto.** pour désactiver la fonctionnalité. Vous pouvez vérifier l'état de charge sur l'écran en pressant n'importe quel bouton lorsque vous chargez la montre alors qu'elle est éteinte.

Astuces et précautions relatives au chargement de la pile

-  Utilisez uniquement des chargeurs et des câbles conçus spécifiquement pour la montre. L'utilisation de chargeurs ou de câbles incompatibles peut entraîner des blessures sérieuses ou endommager la montre.
-  • Un branchement incorrect peut sérieusement endommager la montre. Les dégâts résultant d'une mauvaise utilisation ne sont pas couverts par la garantie.
- Utilisez uniquement le chargeur sans fil fourni avec la montre. La montre ne peut pas être correctement rechargée avec un chargeur sans fil d'un autre fabricant.
- Si vous tentez de charger la montre alors que le chargeur sans fil est humide, vous pourriez endommager la montre. Séchez soigneusement le chargeur sans fil avant de charger la montre.





- Pour économiser l'énergie, débranchez le chargeur lorsque vous ne l'utilisez pas. Le chargeur n'étant pas muni d'une touche Marche/Arrêt, vous devez le débrancher de la prise de courant pour couper l'alimentation. Le chargeur doit rester à proximité de la prise et être aisément accessible en cours de chargement.
- La Galaxy Watch Ultra et la Galaxy Watch7 ne prennent pas en charge la fonctionnalité de partage d'énergie.
- La montre est équipée d'une bobine de charge sans fil intégrée. Vous pouvez recharger la pile en utilisant un tapis de recharge sans fil. Cependant, la montre ne peut pas être rechargée avec certains chargeurs sans fil lorsque le bracelet est attaché, en raison de la structure de certains bracelets. Pour recharger la montre avec le chargeur sans fil, retirez d'abord le bracelet de votre montre. Aussi, les chargeurs sans fil sont vendus séparément. Pour plus d'informations sur les tapis de recharge sans fil disponibles, consultez le site Web de Samsung.
- Lorsque vous utilisez un chargeur, il est recommandé d'utiliser un chargeur homologué qui garantit les performances de charge.
- S'il y a un obstacle entre la montre et le chargeur sans fil, la montre pourrait ne pas se charger correctement. Assurez-vous de l'absence de sueur, de liquides ou de poussière avant de lancer le chargement.
- Si la pile est complètement déchargée, vous ne pouvez pas allumer la montre immédiatement, même si le chargeur sans fil est branché. Rechargez la pile pendant quelques minutes avant d'allumer la montre.
- Si vous utilisez plusieurs applications à la fois, des applications réseau ou des applications requérant une connexion à un autre appareil, la pile se déchargera rapidement. Pour éviter toute perte d'alimentation lors d'un transfert de données, utilisez toujours ces types d'applications lorsque la pile est complètement chargée.
- Si vous connectez le chargeur sans fil à une autre source d'alimentation, comme un ordinateur ou un concentrateur multicharge, la montre risque de ne pas se charger correctement ou de se charger plus lentement en raison d'un courant électrique plus faible.



- La montre peut être utilisée en cours de chargement, mais dans ce cas, le chargement complet de la pile risque de prendre plus de temps.
- Lorsque la montre est en cours de chargement, il est possible que l'écran ne fonctionne pas en raison de l'instabilité de l'alimentation électrique. Si tel est le cas, déconnectez la montre du chargeur sans fil.
- Il est possible que la montre chauffe lorsqu'elle est en cours de chargement. Ce phénomène est normal et n'affecte ni la durée de vie ni les performances de la montre. Si c'est le cas, laissez-la refroidir avant de la porter et de l'utiliser. Si la température de la pile devient trop élevée, le chargement risque de s'interrompre.
- Si la montre ne se charge pas correctement, apportez la montre et le chargeur sans fil dans un centre de services après-ventes Samsung ou un centre de service autorisé.
- Évitez d'utiliser un câble du chargeur sans fil tordu ou endommagé. Si le câble du chargeur sans fil est endommagé, cessez de l'utiliser.

Utiliser le mode Économie d'énergie

Activez le mode d'économie d'énergie pour prolonger la durée d'utilisation de la pile.

Ouvrez le panneau rapide en le tirant vers le bas depuis le haut de l'écran et touchez  pour activer la fonctionnalité. Vous pouvez également, depuis l'écran Applications, toucher  (**Paramètres**) → **Pile** et touchez le bouton **Économie d'énergie** pour l'activer.

Le mode d'économie d'énergie est activé et certaines fonctionnalités peuvent être limitées.



Si la charge de la pile descend en dessous d'un certain niveau, l'écran d'économie d'énergie s'affiche. Touchez **Activer** pour activer le mode économie d'énergie. Dans ce cas, le mode économie d'énergie se désactive automatiquement lorsque le niveau de charge de la pile de votre montre est à plus de 15 %. Toutefois, si vous activez le mode économie d'énergie à partir des Paramètres ou du panneau rapide, le mode économie d'énergie ne sera pas désactivé automatiquement, même si le niveau de charge de la pile de votre montre est à plus de 15 %.

Porter la montre au poignet

Fixer ou retirer le bracelet

Posez le bracelet avant d'utiliser votre montre. Vous pouvez détacher le bracelet de la montre pour le remplacer par un autre.

! Prenez garde à ne pas vous casser un ongle lorsque vous fixez ou retirez le bracelet.

- 📝** • Le bracelet fourni peut varier selon votre zone géographique ou le modèle de la montre.
- La taille du bracelet fourni peut varier selon le modèle. Utilisez le bracelet correspondant à la taille de votre modèle.

Fixer le bracelet

- 1 ► **Galaxy Watch7** : Fixez le bracelet à votre montre en appuyant fermement sur le bouton du bracelet.

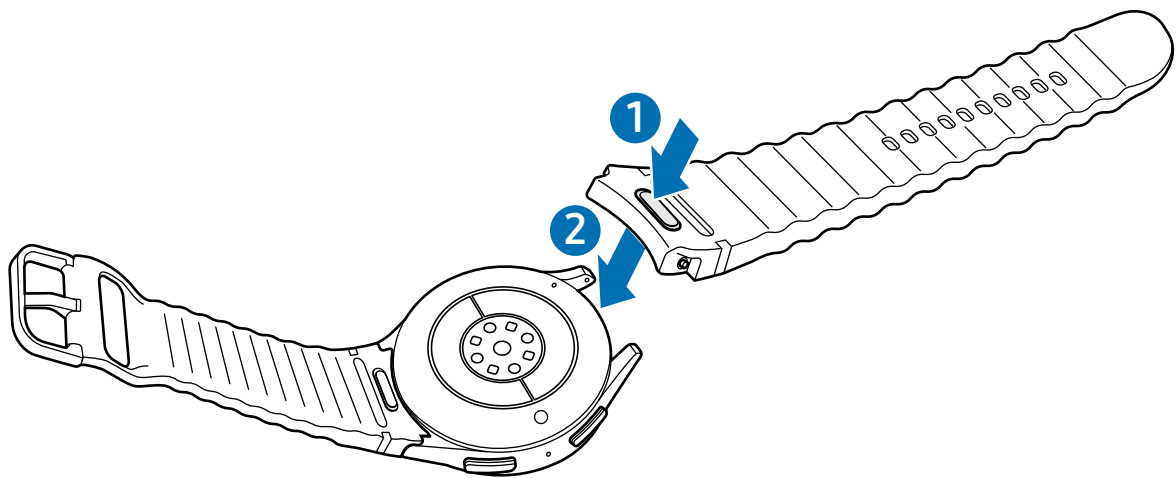

- **Galaxy Watch Ultra** : Alignez le bracelet avec la montre, puis poussez-le jusqu'à ce qu'il s'enclenche.

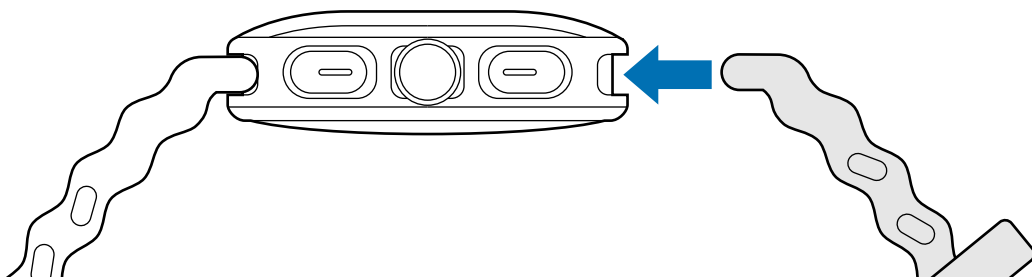

- 2 Tirez doucement sur les deux côtés du bracelet pour vous assurer qu'il est bien attaché et qu'il ne se détache pas de votre montre.

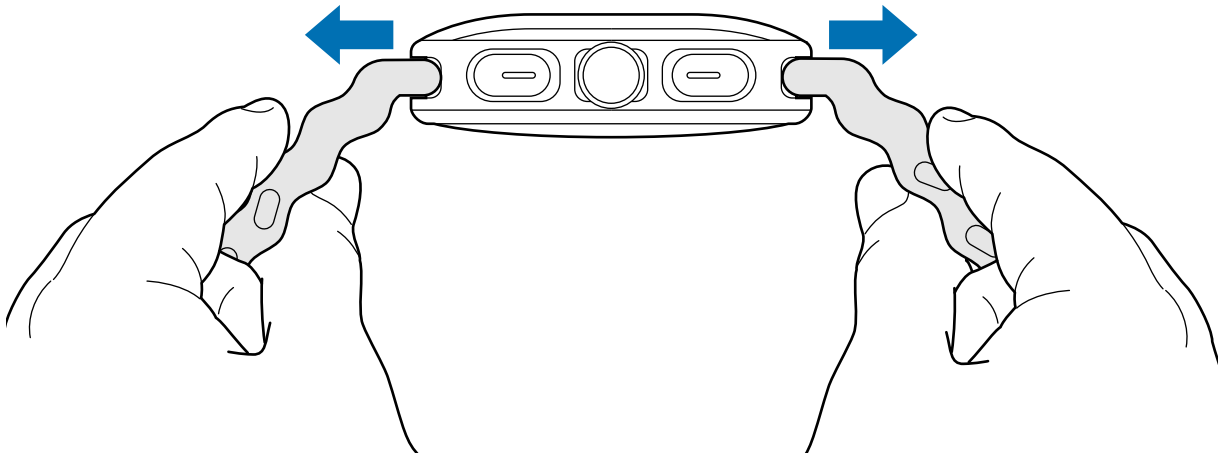

Retirer le bracelet

► **Galaxy Watch7** : Retirez le bracelet à votre montre en appuyant fermement sur le bouton du bracelet.

► **Galaxy Watch Ultra** : Retirez le bracelet tout en appuyant sur le bouton de déblocage du bracelet.

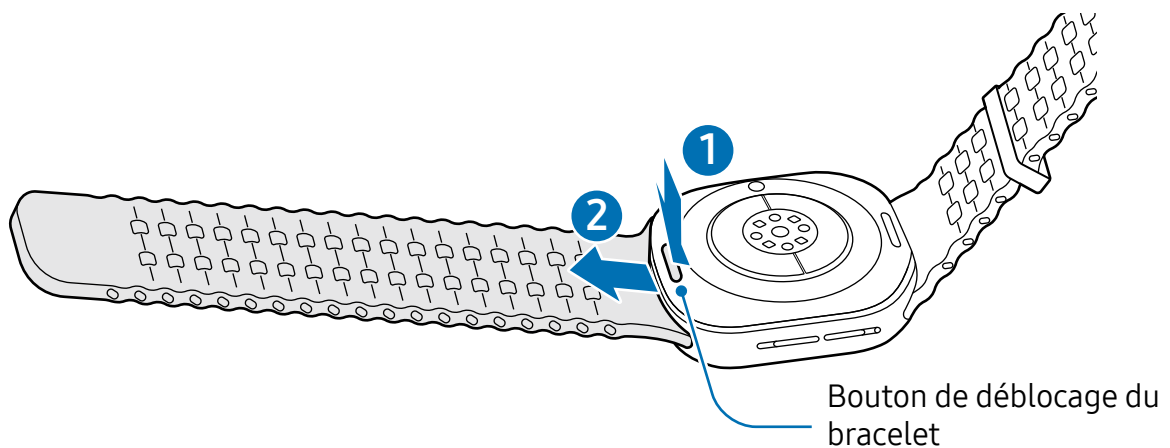

Mettre la montre à votre poignet

► **Galaxy Watch7** : Mettez la montre autour de votre poignet. Ajustez le bracelet à votre poignet, introduisez l'ergot dans le trou de réglage et refermez la boucle. Si le bracelet est trop ou pas assez serré, utilisez un autre trou.

► **Galaxy Watch Ultra** : Ajustez la boucle qui s'adapte à votre poignet et mettez la montre autour de votre poignet. Ajustez le bracelet à votre poignet, introduisez l'ergot dans les trous de réglage, puis faites glisser l'extrémité du bracelet dans la boucle pour le fixer. Si le bracelet est trop ou pas assez serré, utilisez un autre trou.

 Ne pliez pas le bracelet de façon excessive. Cela pourrait endommager la montre.

-  • Pour mesurer de façon plus précise votre condition physique à l'aide de la montre, portez-la correctement ajustée autour de l'avant-bras, juste au-dessus du poignet. Pour en savoir plus, reportez-vous à la rubrique [Comment porter la montre pour des mesures précises](#).
- Lorsque certains matériaux entrent en contact avec le dos de la montre, votre montre peut interpréter que vous la portez à votre poignet, selon le type de matériau.
- Si les capteurs de votre montre ne détectent aucun contact avec votre poignet pendant une période de plus de 10 minutes, votre montre peut interpréter que vous ne la portez pas au poignet.

Conseils et précautions à propos du bracelet



- Pour une mesure précise, vous devez porter la montre bien ajustée à votre poignet. Après la mesure, desserrez le bracelet pour permettre à l'air d'atteindre votre peau. Il est recommandé de porter la montre de manière à ce qu'elle ne soit ni trop lâche ni trop serrée, et qu'elle soit confortable dans des circonstances normales.
- Si vous portez la montre pour une longue période ou pendant une activité à haute intensité, des irritations de la peau peuvent se produire en raison, entre autres, de la friction, de la pression et de l'humidité. Si c'est le cas, retirez la montre de votre poignet pendant un certain temps pour préserver la santé de votre peau.
- Des irritations de la peau peuvent se produire en raison d'allergie, de facteurs environnementaux, d'autres facteurs, ou d'exposition de votre peau au savon ou à de la sueur pour une longue durée. Si c'est le cas, arrêtez de porter votre montre et attendez deux ou trois jours pour voir si les symptômes diminuent. Si les symptômes persistent ou s'aggravent, consultez immédiatement un médecin.

- Assurez-vous que votre peau est sèche avant de porter votre montre. Si vous portez une montre humide pendant une longue période, cela pourrait causer de l'irritation cutanée.
- Si vous portez votre montre dans l'eau, retirez toute impureté de votre peau et de la montre et séchez-la soigneusement pour éviter toute irritation cutanée.
- Dans l'eau, n'utilisez aucun accessoire, ne portez que la montre.
- Si vous constatez que les boutons sont souvent pressés involontairement en raison de l'épaisseur de vos vêtements, de vos gants ou de la façon dont vous portez votre montre, essayez d'utiliser l'une des techniques suivantes :
 - Reportez-vous à [Modifier le panneau rapide](#) et essayez de porter à nouveau votre montre.
 - Portez votre montre de façon à ce que les boutons soient orientés dans la direction opposée. Si l'écran semble inversé, depuis l'écran Applications, touchez  (**Paramètres**) → **Général** → **Orientation** et réglez la position des boutons pour qu'elle corresponde à l'orientation réelle sous **Position des boutons**.

Comment porter la montre pour des mesures précises

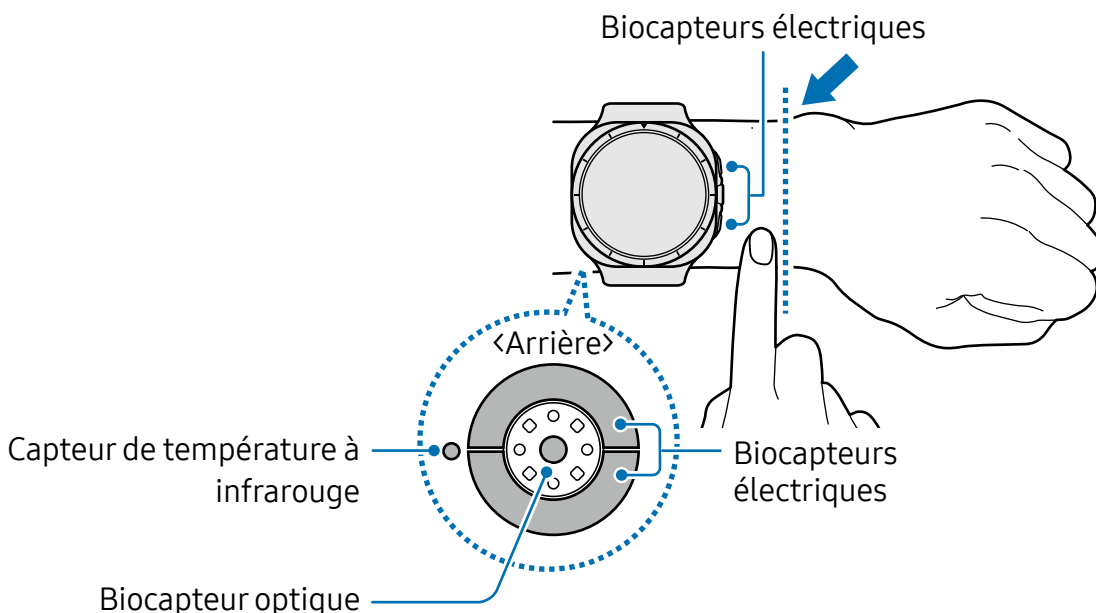
Pour des mesures précises, portez la montre bien ajustée autour de votre avant-bras, en laissant un espace d'un doigt au-dessus du poignet comme indiqué dans la figure.



-  Si vous serrez trop la montre, vous pouvez ressentir des irritations cutanées. Si vous ne la serrez pas suffisamment, vous pouvez ressentir des frottements.
 - Ne regardez pas directement les voyants du biocapteur optique. Assurez-vous que les enfants ne regardent pas directement les voyants. Cela pourrait nuire à la vision.
 - Si la montre devient chaude au toucher, retirez-la jusqu'à ce qu'elle refroidisse. L'exposition prolongée de la peau sur une surface chaude de la montre peut entraîner une brûlure.
 - Retirez l'eau de votre montre et du bracelet avant de mesurer votre composition corporelle et votre ECG.
 - Si de l'eau, de la poussière ou des taches se trouvent sur le capteur de température à infrarouge, les mesures peuvent être erronées.
 - Nettoyez le capteur de température à infrarouge avec un chiffon doux ou un coton-tige.
-
-  Utilisez la fonctionnalité de fréquence cardiaque uniquement pour mesurer votre fréquence cardiaque. La précision du biocapteur optique peut diminuer en raison du milieu environnant.
 - Les températures basses peuvent affecter les mesures ; en hiver ou par temps froid, restez au chaud pour mesurer la fréquence cardiaque.
 - La consommation de cigarettes ou d'alcool avant la prise des mesures peut avoir un effet sur votre fréquence cardiaque.
 - Évitez de bouger, parler, bâiller ou respirer profondément lors de la mesure de la fréquence cardiaque. Cela risque d'entraîner une prise de mesures inexactes de la fréquence cardiaque.
 - Si votre fréquence cardiaque est trop élevée ou trop basse, cela peut entraîner des mesures inexactes.
 - Si vous mesurez la fréquence cardiaque des enfants, les mesures peuvent être inexactes.
 - Les mesures peuvent être inexactes sur les personnes dont les poignets sont très fins, car si la montre n'est pas assez serrée, la lumière n'est pas répartie de manière uniforme. Dans ce cas, portez la montre autour de votre avant-bras, au-dessus du poignet.
 - Si les mesures de fréquence cardiaque ne fonctionnent pas correctement, déplacez le biocapteur optique de l'appareil à droite, à gauche, en bas ou en haut sur votre poignet, ou portez la montre sur votre avant-bras afin que le capteur soit en contact avec votre peau.

- Si le biocapteur optique et les biocapteurs électriques sont sales, nettoyez-les et réessayez. Si des matériaux étrangers empêchent la répartition uniforme de la lumière, la mesure peut être inexacte.
- La présence de tatouages, marques et poils sur le poignet sur lequel vous portez votre montre peut influencer les mesures du biocapteur optique. Ces éléments peuvent nuire à la détection de votre montre lorsque vous la portez, et les fonctionnalités de la montre peuvent ne pas fonctionner correctement. Par conséquent, portez votre montre sur un poignet qui n'interfère pas avec les fonctions de la montre.
- Les fonctionnalités de mesure peuvent ne pas fonctionner correctement en raison de certains facteurs, par exemple si la lumière du biocapteur optique est bloquée, selon l'éclat de votre peau, le flux sanguin sous votre peau et la propreté de la zone du capteur, et la propreté de la zone du capteur.
- Pour des mesures plus précises, utilisez le bracelet sport Ridge. Ce bracelet peut être, vendu séparément, selon le modèle.
- Pour des mesures précises, votre poignet et la position du bouton doivent correspondre aux réglages de votre montre. Depuis l'écran Applications, touchez  (**Paramètres**) → **Général** → **Orientation** et vérifiez la position des boutons et comment vous portez la montre.

Allumer et éteindre la montre

- Respectez toutes les consignes de sécurité et directives formulées par le personnel compétent dans les lieux où l'utilisation d'appareils sans fil est restreinte, comme dans les avions et les hôpitaux.

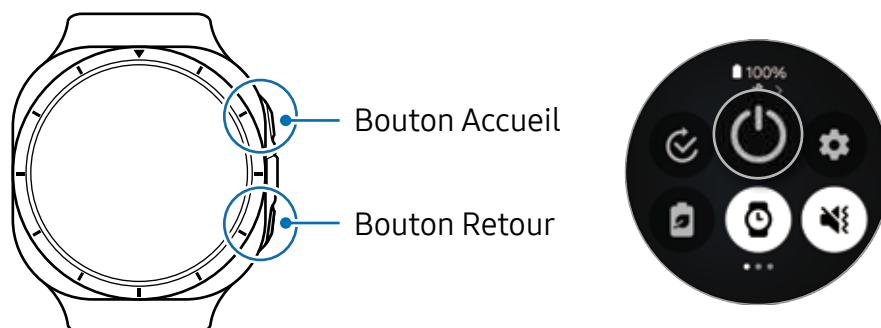

Allumer la montre



Pour allumer la montre, pressez le bouton Accueil pendant quelques secondes.

Lorsque vous allumez la montre pour la première fois ou que vous la réinitialisez, des instructions à l'écran vous indiqueront de connecter la montre à votre téléphone. Pour en savoir plus, reportez-vous à la rubrique [Connecter la montre à un téléphone](#).

Éteindre la montre

1 Pressez longuement le bouton Accueil et le bouton Retour simultanément. Vous pouvez également ouvrir le panneau rapide en le tirant vers le bas à partir du haut de l'écran et en touchant .

2 Touchez .

 Vous pouvez régler la mise hors tension de la montre lorsque vous pressez longuement le bouton Accueil. Depuis l'écran Applications, touchez  (**Paramètres**) → **Boutons et gestes**, touchez **Pression longue** sous **Bouton Accueil**, et sélectionnez **Menu Éteindre**.

Forcer le redémarrage

Si votre montre se bloque et ne répond plus, pressez longuement le bouton Accueil et le bouton Retour simultanément afin de la redémarrer.

Appels d'urgence et informations médicales

Vous pouvez faire un appel d'urgence ou consulter les informations médicales enregistrées.

1 Pressez longuement le bouton Accueil et le bouton Retour simultanément. Vous pouvez également ouvrir le panneau rapide en le tirant vers le bas à partir du haut de l'écran et en touchant .

2 Touchez **Appel d'urgence** ou **Infos médicales**.

 Pour gérer vos informations médicales et vos contacts d'urgence, ouvrez l'application **Galaxy Wearable** sur votre téléphone et touchez **Paramètres de la montre** → **Sécurité et urgence**.

Connecter la montre à un téléphone

Installer l'application Galaxy Wearable

Pour connecter votre montre à un téléphone, installez l'application Galaxy Wearable sur le téléphone.

Selon le téléphone utilisé, vous pouvez télécharger l'application Galaxy Wearable depuis :

- des téléphones Android de Samsung : **Galaxy Store**
- d'autres téléphones Android : **Play Store**





- La montre est compatible avec les téléphones Android prenant en charge les services mobiles Google.
- Vous ne pouvez pas installer l'application Galaxy Wearable sur des téléphones ne prenant pas en charge la synchronisation avec une montre. Assurez-vous que votre téléphone est compatible avec la montre.
- La montre ne peut se connecter à une tablette ou un ordinateur.

Connecter la montre à un téléphone par Bluetooth

- 1 Allumez la montre.
- 2 Sélectionnez la langue d'utilisation et touchez .
- 3 Sélectionnez un pays ou une zone géographique, et touchez **Redémarrer**.
La montre s'éteint puis redémarre.
- 4 Balayez vers le haut depuis le bas de l'écran.
Les instructions à suivre pour connecter la montre à votre téléphone s'affichent à l'écran.
- 5 Lancez l'appli **Galaxy Wearable** sur votre téléphone.
Si l'application Galaxy Wearable n'est pas la dernière version, mettez-la à jour vers la plus récente version.
- 6 Touchez **Plus** → **Démarrer**.
- 7 Sélectionnez votre montre sur l'écran.
Si vous ne trouvez pas votre montre, touchez **Obtenir de l'aide**.



8 Suivez les instructions qui s'affichent à l'écran pour établir la connexion.

Une fois la connexion établie, touchez **Démarrer** et suivez les instructions qui s'affichent à l'écran pour voir les commandes de base de la montre.

-  • L'écran de configuration initial peut varier en fonction de votre région.
- Les méthodes de connexion peuvent varier selon votre zone géographique, votre modèle, votre téléphone et la version logicielle.
- La montre est plus petite que les téléphones habituels, ce qui entraîne une qualité réseau inférieure, en particulier dans les zones de signal faible et de mauvaise réception. Sans connexion Bluetooth possible, votre connexion au réseau cellulaire ou à Internet peut être mauvaise ou elle peut s'interrompre.
- Lorsque la montre est connectée à un téléphone pour la première fois ou après sa réinitialisation, sa pile peut se vider plus rapidement pendant la synchronisation des données, comme les contacts.
- Les téléphones et fonctions compatibles peuvent varier selon votre zone géographique, votre fournisseur de services et le fabricant de la montre.
- Lorsque vous ne parvenez pas à établir une connexion Bluetooth entre votre montre et le téléphone, l'icône de l'indicateur  s'affiche en haut de l'écran de la montre.

Connecter la montre à un nouveau téléphone

Vous pouvez connecter votre montre à un nouveau téléphone qui utilise le même compte Google que votre ancien téléphone sans réinitialiser les données de la montre.

- 1 Depuis l'écran Applications, touchez  (**Paramètres**) → **Général** → **Transférer montre sur nouveau tél** → .
- 2 Sur votre nouveau téléphone, lancez l'appli **Galaxy Wearable** pour le connecter à votre montre.

-  Si vous souhaitez connecter votre montre à un nouveau téléphone après l'avoir réinitialisée, touchez, depuis l'écran Applications, touchez  (**Paramètres**) → **Général** → **Réinitialiser**.

Connexion à distance

Votre montre et votre téléphone sont connectés au moyen de Bluetooth. Vous pouvez synchroniser votre téléphone et votre montre lorsque les deux appareils sont connectés à distance l'un à l'autre, même si une connexion Bluetooth n'est pas possible. La connexion à distance utilise une connexion réseau ou Wifi.

Si cette fonctionnalité n'est pas activée, lancez l'appli **Galaxy Wearable** sur votre téléphone, touchez **Paramètres de la montre** → **Fonctions avancées** → **Connexion à distance**, puis touchez le bouton pour activer la fonctionnalité.

Ajouter des comptes à votre montre

Enregistrez vos comptes Samsung ou Google sur votre téléphone connecté et ajoutez-les à votre montre pour accéder aux différentes fonctionnalités de la montre.

Enregistrer un compte Samsung sur votre montre

- 1 Lancez l'appli **Galaxy Wearable** sur votre téléphone.
- 2 Touchez **Paramètres de la montre** → **Comptes et sauvegarde**.
- 3 Touchez **Compte Samsung** et suivez les instructions à l'écran pour vous connecter à votre compte Samsung sur votre téléphone.

Si votre compte Samsung est connecté, vous pouvez vérifier le compte Samsung enregistré.

Ajouter un compte Google sur votre montre

- 1 Lancez l'appli **Galaxy Wearable** sur votre téléphone.
- 2 Touchez **Paramètres de la montre** → **Comptes et sauvegarde**.
- 3 Touchez **Compte Google**.
- 4 Touchez **Ajouter un compte Google** et suivez les instructions à l'écran pour ajouter un compte Google sur votre téléphone.

Contrôler l'écran

Lunette tactile

Votre montre est dotée d'une lunette tactile autour de l'écran. Balayez la lunette tactile en sens horaire ou antihoraire pour contrôler les diverses fonctions de la montre.

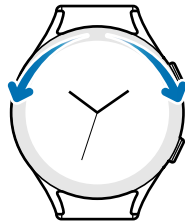

Galaxy Watch7



Galaxy Watch Ultra

- **Parcourir les écrans** : Balayez la lunette tactile pour afficher d'autres écrans.
 - **Parcourir les éléments** : Balayez la lunette tactile pour aller d'un élément à l'autre.
 - **Régler la valeur de saisie** : Balayez la lunette tactile pour régler le volume ou la luminosité. Lorsque vous réglez la luminosité, balayez la lunette tactile en sens horaire pour augmenter la luminosité.
 - **Utiliser le téléphone ou la fonction d'alarme** : Balayez la lunette tactile en sens horaire pour accepter un appel entrant ou ignorer une alarme. Balayez la lunette tactile en sens antihoraire pour rejeter un appel entrant ou activer la fonction de répétition de l'alarme.
-  Si la lunette tactile ne fonctionne pas, apportez la montre à un centre de services après-ventes Samsung ou un centre de service autorisé, sans tenter de la démonter.

Écran

Toucher

Touchez l'écran.

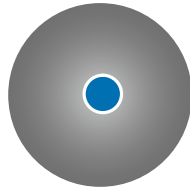

Toucher longuement

Touchez l'écran pendant au moins deux secondes.

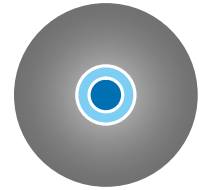

Faire glisser

Touchez longuement un élément et faites-le glisser vers un nouvel emplacement.

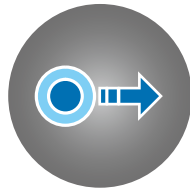

Toucher deux fois

Touchez deux fois l'écran.

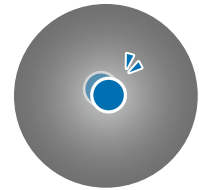

Balayer

Balayez l'écran vers le haut, le bas, la gauche ou la droite.

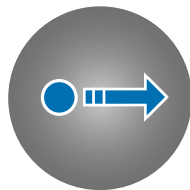

Écarter et rapprocher les doigts

Écartez ou rapprochez deux doigts sur l'écran.





- ⚠ • Évitez tout contact de l'écran avec d'autres appareils électriques. Les décharges électrostatiques peuvent provoquer des dysfonctionnements de l'écran.
- Pour éviter d'endommager l'écran, n'appuyez pas dessus avec un objet pointu et n'exercez aucune pression excessive avec vos doigts ou d'autres objets.
- Il est recommandé d'éviter d'utiliser des graphiques fixes sur tout ou une partie de l'écran pendant de longues périodes. Cela peut engendrer des images rémanentes (persistance de l'affichage).
- 👉 • Il se peut que la montre ne reconnaisse pas la saisie tactile près des bords de l'écran, hors de la zone de saisie dédiée.
- La reconnaissance tactile peut ne pas fonctionner lorsque le mode Verrouillage aquatique est activé.

Composition de l'écran

L'écran Montre constitue le point de départ de l'écran d'accueil qui est composé de plusieurs écrans.

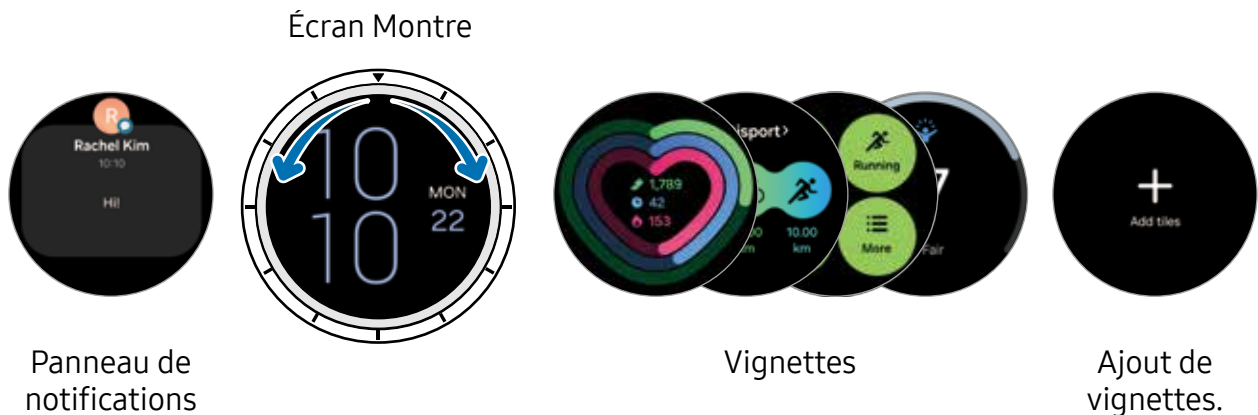
Vous pouvez consulter les vignettes ou ouvrir l'écran de notifications en balayant l'écran vers la gauche ou la droite ou à l'aide de la lunette tactile.



 Les écrans et les vignettes disponibles, ainsi que leur disposition peuvent varier en fonction de la version logicielle.

Utiliser des vignettes

Pour ajouter une vignette, touchez **Ajout de vignettes**, et sélectionnez une vignette.

Touchez longuement une vignette pour accéder au mode modification afin de changer l'ordre des vignettes ou d'en supprimer.

- **Déplacer une vignette** : Touchez longuement une vignette et tirez-la vers son nouvel emplacement.
- **Retirer la vignette** : Touchez  sur la vignette à supprimer.

Allumer et éteindre l'écran

Allumer l'écran

Utilisez l'une des méthodes suivantes pour allumer l'écran :

- **Allumer l'écran au moyen d'un bouton** : Pressez le bouton Accueil ou le bouton Retour.
- **Allumer l'écran en levant le poignet** : Levez le poignet portant la montre. Si l'écran ne s'allume pas lorsque vous levez le poignet, depuis l'écran Applications, touchez  (**Paramètres**), puis touchez **Écran** et touchez le bouton **Lever poignet pr activer** sous **Activation écran** pour activer la fonctionnalité.

- **Allumer l'écran en touchant l'écran** : Touchez l'écran. Si l'écran ne s'allume pas après avoir touché l'écran, depuis l'écran Applications, touchez  (**Paramètres**), puis touchez **Écran** et touchez le bouton **Toucher écran pr activer** sous **Activation écran** pour activer la fonctionnalité.

Éteindre l'écran

Pour éteindre l'écran, recouvrez-le avec la paume de votre main ou un autre objet. L'écran s'éteint également si vous n'utilisez pas la montre pendant un certain temps.

Passer d'un écran à l'autre

Passer de l'écran Montre à l'écran Applications

Depuis l'écran Montre, balayez l'écran vers le haut pour ouvrir l'écran Applications. Pour revenir à l'écran Montre, balayez l'écran du haut vers le bas Applications. Vous pouvez également presser le bouton Accueil ou le bouton Retour.

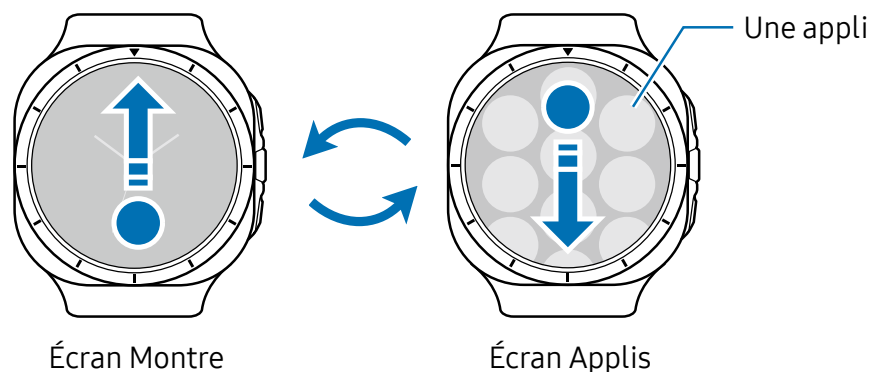

Revenir à l'écran précédent

Pour revenir à l'écran précédent, balayez l'écran ou pressez le bouton Retour.

Écran Applications

L'écran Applications affiche les icônes de toutes les applications installées sur la montre.

 Les applications offertes peuvent varier selon la version logicielle.

Ouvrir des applications

Depuis l'écran Applications, touchez une icône d'application pour ouvrir l'application correspondante.

Pour lancer une application de la liste des applications récentes, touchez  (**Applications récentes**) dans l'écran Applications.

Fermer des applications

- 1 Depuis l'écran Applications, touchez  (**Applications récentes**).
- 2 Utilisez la lunette tactile ou balayez l'écran vers la gauche ou la droite pour mettre en évidence l'application que vous souhaitez fermer.
- 3 Balayez l'écran de l'application vers le haut pour la fermer.

Pour fermer toutes les applications en cours, touchez **Tout fermer**.

Modifier l'écran Applications

Déplacer des éléments

Tirez un élément vers son nouvel emplacement.

Créer des dossiers

Tirez une application au-dessus d'une autre application.

Un nouveau dossier contenant les applications sélectionnées est créé. Touchez **Nom du dossier** et nommez le dossier.

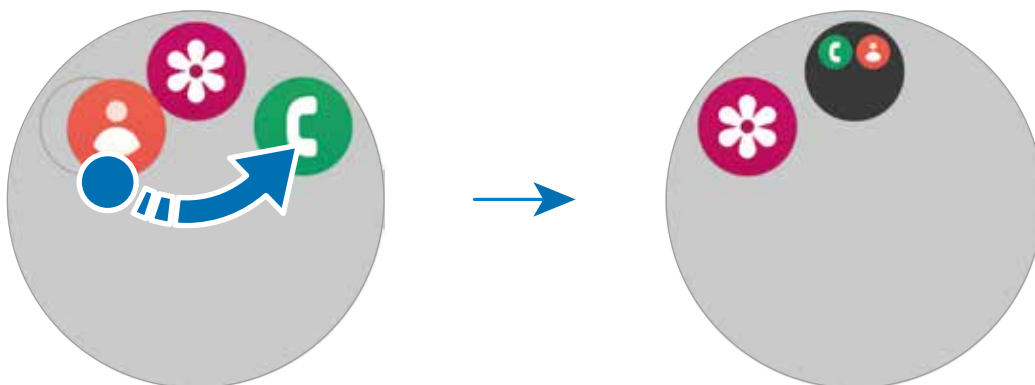

- **Ajouter d'autres applications**

Touchez **+** dans le dossier. Cochez les applications à ajouter et touchez **OK**. Vous pouvez également ajouter une application en la tirant vers le dossier.

- **Déplacer des applications vers un dossier**

Tirez une application vers son nouvel emplacement à l'extérieur du dossier.

- **Supprimer un dossier**

Touchez longuement un dossier, et touchez **Supprimer** → . Seul ce dossier sera supprimé. Les applications du dossier seront relocalisées dans l'écran Applications.

Écran verrouillé

Utilisez la fonctionnalité Écran verrouillé pour protéger vos données, comme vos informations personnelles enregistrées sur votre montre. Après l'activation de cette fonctionnalité, vous devrez déverrouiller la montre avant de l'utiliser. Cependant, si vous déverrouillez la montre pendant que vous la portez, elle restera déverrouillée.

Configurer le verrouillage de l'écran

Depuis l'écran Applications, touchez  (**Paramètres**) → **Sécurité/confid.** → **Type verrouill.** et sélectionnez une méthode de verrouillage.

- **Modèle** : pour tracer un motif reliant au moins 4 points pour déverrouiller l'écran.
- **Code NIP** : pour saisir un NIP composé de chiffres pour déverrouiller l'écran.

Montre

Écran Montre

Vous pouvez voir l'heure qu'il est ou consulter d'autres informations. Lorsque vous vous trouvez sur un écran autre que l'écran Montre, pressez le bouton Accueil pour revenir à l'écran Montre.

Modifier le style de cadran

- 1 Touchez longuement l'écran Montre et touchez **+**.
- 2 Utilisez la lunette tactile ou balayez l'écran vers le haut ou le bas, puis sélectionnez un cadran.
Si vous touchez **Autres cadrans sur Google Play**, vous pouvez télécharger d'autres cadrans depuis l'appli Play Store.
- 3 Touchez **Personnalis.** pour personnaliser le cadran. Balayez l'écran vers la gauche ou la droite pour déplacer l'élément à personnaliser, puis sélectionnez la couleur et autres options en utilisant la lunette tactile ou en balayant l'écran vers le haut ou le bas. Pour définir des éléments personnalisés, touchez chaque élément voulu.

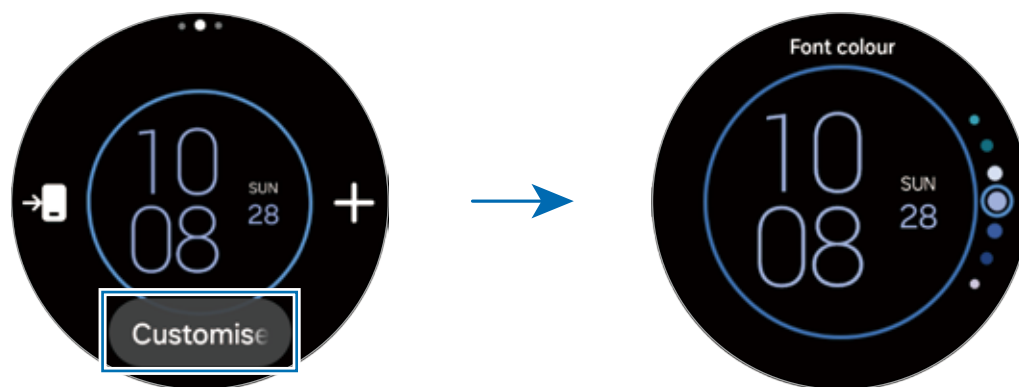

-  Vous pouvez aussi changer le cadran et le personnaliser depuis votre téléphone. Lancez l'appli **Galaxy Wearable** sur votre téléphone et touchez **Cadrans**.

Activer le mode Nuit (Galaxy Watch Ultra)



Le mode Nuit est disponible pour certains cadrans de montre. Lorsque le mode Nuit est activé, la luminosité et les couleurs du cadran de la montre sont ajustées pour rendre le cadran de la montre plus visible la nuit ou en cas de faible luminosité et réduire la fatigue oculaire.

- 1 Touchez longuement l'écran Montre et touchez **Ajouter un cadran**.
- 2 Sélectionnez **Analogique ultra** ou **Ultra simple** sous **Recommandées**.
- 3 Touchez **Personnalis..**
- 4 Balayez l'écran vers la gauche ou la droite pour aller à l'élément **Mode Nuit**.
- 5 Touchez l'écran pour régler le mode Nuit à **Auto**, **Activé** ou **Éteint**.

Personnaliser un cadran avec une photo



Importez une photo de votre téléphone pour l'utiliser comme style de cadran. Pour en savoir plus sur l'importation de photos depuis un téléphone, reportez-vous à la rubrique [Gérer les images enregistrées sur votre montre](#).

- 1 Touchez longuement l'écran Montre et touchez **+**.
- 2 Sélectionnez un cadran sous **Photos**.
- 3 Touchez **Personnalis..**
- 4 Balayez l'écran vers la gauche ou la droite pour aller à l'élément **Arrière-plan** ou **Photo**.

- 5 Touchez l'écran, sélectionnez une image à utiliser comme cadran, puis touchez **OK**.
Pour faire un zoom avant ou arrière de l'image, touchez deux fois l'image ou écartez ou rapprochez deux doigts sur l'image. Lorsque l'image est agrandie, balayez l'écran pour afficher la partie voulue de la photo à l'écran.
 -  Pour sélectionner plusieurs photos en même temps, touchez longuement une photo, sélectionnez des photos en utilisant la lunette tactile ou en balayant l'écran vers la gauche ou la droite, puis touchez .
- 6 Touchez **OK**.
- 7 Balayez l'écran pour changer d'autres éléments et revenir à l'écran précédent.
La photo apparaîtra sur l'écran Montre. Lorsque vous sélectionnez Photos pour le cadran et y ajoutez au moins deux photos, les photos ajoutées apparaîtront à tour de rôle lorsque vous touchez l'écran.

Activer la fonctionnalité Always On Display

Vous pouvez régler l'écran de la montre et l'écran de certaines applications de façon à ce qu'ils demeurent toujours allumés lorsque vous portez la montre. Cependant, la pile se déchargera plus rapidement que lors d'une utilisation normale.

Pour ne pas utiliser cette fonctionnalité, ouvrez le panneau rapide en balayant l'écran du haut vers le bas et touchez . Ou, depuis l'écran Applications, touchez  (**Paramètres**) → **Écran** et touchez le bouton **Always On Display** pour désactiver la fonctionnalité.

Activer le Mode Montre seulement

En mode Montre seulement, seule l'heure s'affiche à l'écran, toutes les autres fonctions sont désactivées.

Depuis l'écran Applications, touchez  (**Paramètres**) → **Pile** → **Montre seulement** et touchez **Activer**.

Pour désactiver le mode Montre seulement, pressez longuement le bouton Accueil. Vous pouvez également poser le montre sur le chargeur sans fil pour la charger à un certain niveau. La montre s'éteindra avant de s'allumer de nouveau.

-  Le mode Montre seulement s'active automatiquement lorsque la pile descend en dessous de 1 %. Le mode Montre seulement se désactive automatiquement lorsque la pile atteint un certain niveau de charge.

Revenir à la fonctionnalité utilisée depuis l'écran Montre

Si vous utilisez certaines fonctionnalités, comme l'enregistrement d'une séance d'entraînement ou l'enregistrement vocal, et que vous pressez le bouton Accueil pour ouvrir l'écran Montre, une icône indiquant la fonctionnalité en cours d'utilisation s'affiche en bas de l'écran Montre.

Touchez l'icône pour revenir à l'écran de la fonctionnalité que vous utilisez en l'ouvrant directement.





Notifications

Écran de notifications

Consultez une notification, comme un nouveau message ou un appel manqué, sur l'écran de notifications. Depuis l'écran Montre, balayez la lunette tactile en sens antihoraire ou balayez l'écran vers la droite pour afficher l'écran de notifications.

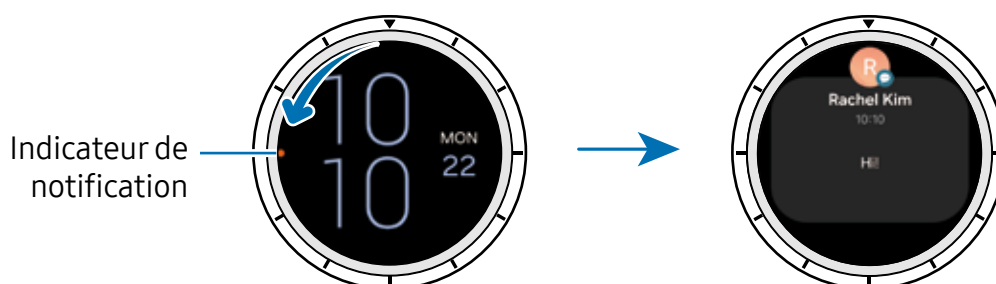
Lorsqu'il y a de nouvelles notifications, un indicateur de notification orange apparaît dans l'écran Montre. Si l'indicateur de notification n'apparaît pas, depuis l'écran Applications, touchez  (**Paramètres**) → **Notifications** → **Paramètres avancés** et touchez le bouton **Indicateur de nouvelle notification sur le cadran** pour activer la fonctionnalité.



- Vous ne pouvez recevoir des notifications que lorsque vous portez la montre.
- Vous ne pouvez pas recevoir de notifications sur votre montre lorsque vous utilisez votre téléphone. Pour consulter les notifications sur votre montre même lorsque vous utilisez votre téléphone, depuis l'écran Applications, touchez  (Paramètres) → **Notifications** → **Affichage des notifications du téléphone sur la montre**, puis sélectionnez **Voir alertes même qd tél. est utilisé**.

Consulter les notifications entrantes

Lorsque vous recevez une notification, l'information relative à cette notification, comme le type de notification ou l'heure de réception, apparaît à l'écran. Si vous avez plus de deux notifications non lues, utilisez la lunette tactile ou balayez l'écran vers la gauche ou la droite pour consulter plus de notifications.

Touchez la notification pour consulter les détails.

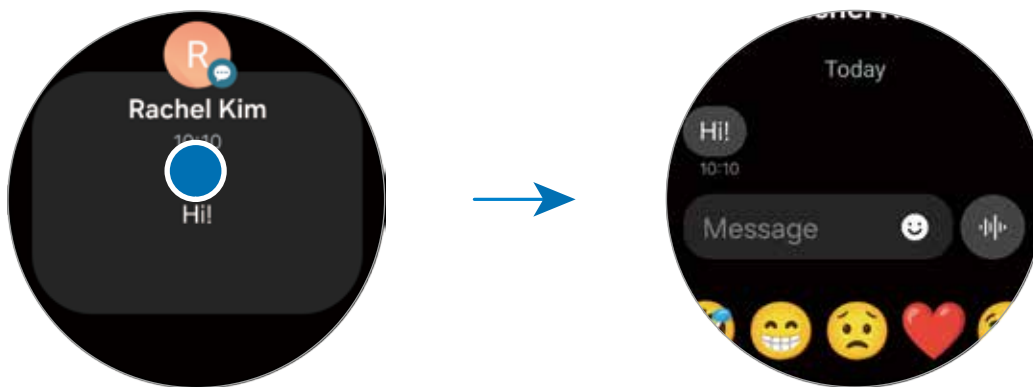

Supprimer des notifications

Depuis l'affichage d'une notification, balayez l'écran vers le haut.

Recevoir des notifications d'applications

Sélectionnez les applications de votre téléphone ou de votre montre dont vous souhaitez recevoir des notifications sur votre montre.

- 1 Lancez l'appli **Galaxy Wearable** sur votre téléphone.
- 2 Touchez **Paramètres de la montre** → **Notifications** → **Notifications des applications**.
- 3 Touchez le bouton à côté des applications dont vous souhaitez recevoir les notifications dans la liste des applications.

Panneau rapide

Consultez l'état actuel de la montre et configurez les paramètres depuis le panneau rapide.





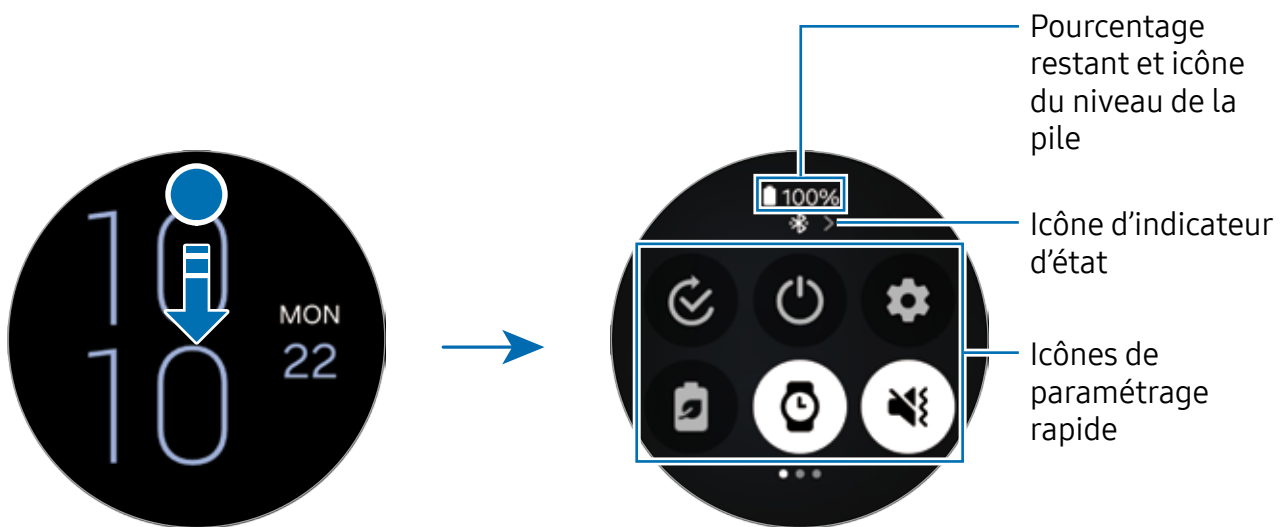

Pour ouvrir le panneau rapide, balayez l'écran du haut vers le bas. Pour fermer le panneau rapide, balayez l'écran vers le haut.



Utilisez la lunette tactile ou balayez l'écran vers la gauche ou la droite pour passer au panneau rapide suivant ou précédent.

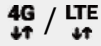

Icônes d'indicateur d'état

Les icônes d'indicateur d'état s'affichent en haut du panneau rapide et indiquent l'état actuel de la montre. Les icônes répertoriées dans le tableau ci-dessous sont les plus courantes.















Icône	Signification
	Bluetooth connecté
	Puissance du signal
	Réseau LTE connecté
	Wifi connecté
	Montre et téléphone connectés à distance
	Niveau de charge de la pile







- 
 Certaines icônes d'indicateur d'état qui montrent certaines situations, comme lorsque vous utilisez certains modes ou chargez la montre, s'affichent également en haut de l'écran de la montre. Pour masquer les icônes d'indicateur d'état sur l'écran de la montre, depuis l'écran Applications, touchez  (**Paramètres**) → **Fonctions avancées** → **Indicateurs d'état**, puis sélectionnez **Masquer au bout de 2 secondes**.
- Les icônes d'indicateur d'état peuvent s'afficher différemment en fonction de votre zone géographique, votre fournisseur de services et le modèle de la montre.



Icônes de paramétrage rapide

Les icônes de paramétrage rapide apparaissent sur le panneau rapide. Touchez l'icône pour changer les paramètres de base ou lancer la fonction. Pour voir les paramètres détaillés, touchez longuement un paramétrage rapide.

Pour ajouter ou retirer des icônes sur le panneau rapide, reportez-vous à la rubrique [Modifier le panneau rapide](#).



Icône	Signification
	Ouverture des paramètres Mode
	Accès aux options Éteindre
	Ouverture de Paramètres
	Activation du mode Économie d'énergie
	Activation de la fonctionnalité Always on Display
	Activation du mode Son, Vibreur ou Silencieux
	Activation de la lampe
	Réglage de la luminosité
	Activation du mode Ne pas déranger
	Ouverture des paramètres Volume
	Connexion au réseau Wifi
	Activation du mode Verrouillage aquatique
	Activation du mode Hors-ligne
	Connexion du casque d'écoute Bluetooth

Icône	Signification
	Lancement de la fonctionnalité de recherche mon téléphone
	Activation de la fonctionnalité de GPS
	Connexion du réseau mobile (modèles avec réseau mobile)
	Activation de la fonctionnalité NFC
	Activation de la fonctionnalité de sensibilité tactile
	Connexion au Bluetooth (modèles avec réseau mobile)

- 
 • L'icône de paramétrage rapide  peut apparaître différemment selon le mode en cours. Vous pouvez désactiver le mode en touchant l'icône lorsque le mode est en cours d'utilisation.
- Les icônes de paramétrage rapide peuvent apparaître différemment en fonction de la version logicielle du téléphone connecté.

Modifier le panneau rapide

Touchez  pour accéder au mode d'édition afin de modifier la disposition des icônes de paramétrage rapide, ou ajouter ou retirer une icône.

- **Déplacer l'icône de paramétrage rapide** : Touchez longuement une icône de paramétrage rapide et glissez-la vers son nouvel emplacement.
- **Ajouter l'icône de paramétrage rapide** : Touchez  sur l'icône de paramétrage rapide pour l'ajouter.
- **Retirer l'icône de paramétrage rapide** : Touchez  sur l'icône de paramétrage rapide pour la retirer.

Saisir du texte

Disposition du clavier

Un clavier apparaît lorsque vous saisissez du texte.



- L'écran de saisie de texte peut être différent selon l'application que vous lancez.
- La saisie de texte est impossible dans certaines langues. Pour saisir du texte, vous devez sélectionner une des langues prises en charge.

Changer la langue de saisie

Tirez l'icône — vers le haut, touchez **⚙️** → **Langues de saisie** → **Gestion des langues**, et sélectionnez les langues voulues. Si vous sélectionnez deux langues, vous pouvez passer de l'une à l'autre en balayant la touche d'espace vers la gauche ou vers la droite. Vous pouvez ajouter jusqu'à deux langues.

- Vous pouvez également définir les langues de saisie en touchant **⚙️ (Paramètres)** dans l'écran d'applications et touchez **Général** → **Saisie** → **Clavier Samsung** → **Langues de saisie** → **Gestion des langues**.

Changer le type de clavier

Tirez l'icône — vers le haut, touchez **⚙️** → **Langues de saisie**, sélectionnez une langue, puis sélectionnez le type de clavier voulu.

- Sur le Clavier **3 x 4**, une touche correspond à trois ou quatre caractères. Pour saisir un caractère, touchez à plusieurs reprises la touche correspondante jusqu'à ce que le caractère correspondant s'affiche.

Autres fonctions du clavier

Tirez l'icône — vers le haut sur l'écran du clavier pour utiliser d'autres fonctions du clavier.

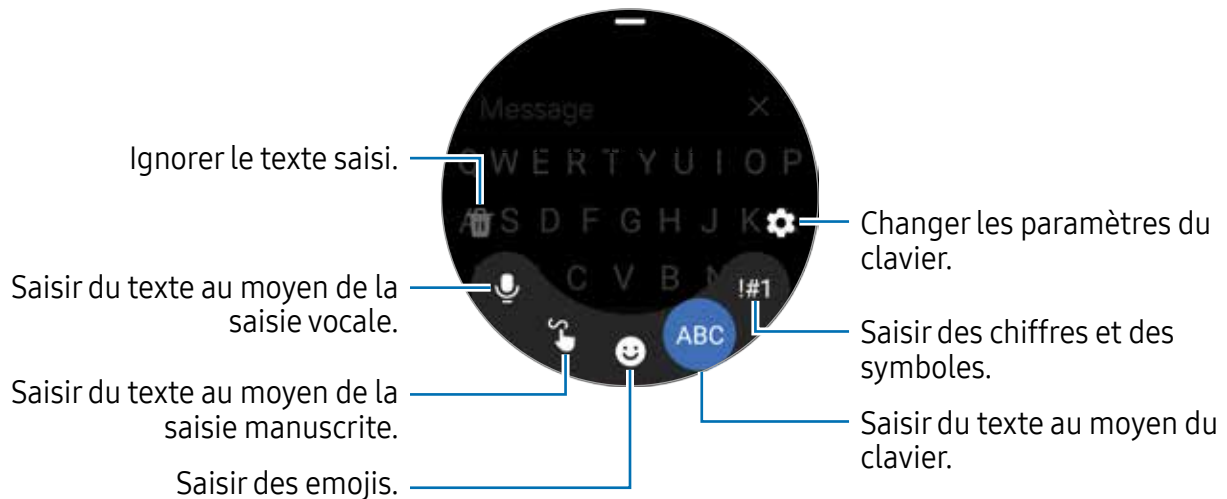



- La disponibilité de certaines fonctionnalités peut varier selon la langue sélectionnée, de votre fournisseur de services et de votre modèle.
- Il est possible de lancer la fonctionnalité de saisie de texte au moyen de la saisie vocale à partir de tout écran de saisie de texte en pressant longuement le bouton Accueil. Pour utiliser cette fonctionnalité, touchez (Paramètres) → Applications → Choix des applications par défaut → Application d'assistant numérique → Application par défaut, et sélectionnez Bixby Voice, ou touchez (Paramètres) → Général → Saisie → Liste claviers et clavier défaut → Clavier par défaut et sélectionnez Clavier Samsung.

Applications et utilitaires

Installer ou gérer des applications

Play Store

Achetez et téléchargez des applications.

Touchez  (**Play Store**) depuis l'écran Applications. Parcourez les applications par catégorie ou touchez  pour rechercher une application à l'aide d'un mot-clé.

-  • Enregistrez le compte Google sur votre montre pour utiliser l'appli Play Store. Pour en savoir plus, reportez-vous à la rubrique [Ajouter un compte Google sur votre montre](#).
- Pour modifier les paramètres de mise à jour automatique, touchez **Paramètres** et touchez le bouton **Mise à jour auto des applis** pour activer ou désactiver.
- Lorsque vous téléchargez une application sur votre téléphone, s'il existe une application compagnon pour la montre, il se peut qu'elle soit automatiquement installée sur la montre.

Gérer les applications

Désinstaller ou désactiver des applications

Lancez l'application **Galaxy Wearable** sur votre téléphone, touchez **Paramètres de la montre** → **Applications**, touchez une application et sélectionnez une option.

- **Désinst.** : pour désinstaller des applications téléchargées.
 - **Désactiver** : pour désactiver les applications fournies par défaut et ne pouvant pas être désinstallées de la montre.
-  • Certaines applications peuvent ne pas prendre en charge cette fonctionnalité.
 - Certaines applications peuvent être supprimées en touchant longuement l'application sur l'écran Applications de la montre puis en touchant **Désinstaller**.

Activer les applications

Lancez l'application **Galaxy Wearable** sur votre téléphone, touchez **Paramètres de la montre** → **Applications**, sélectionnez , et touchez **Désactivé** → **OK**. Sélectionnez une application, puis touchez **Activer**.

Configurer les autorisations d'application

Pour fonctionner adéquatement, certaines applications requièrent l'autorisation d'accéder à l'information de votre montre.

Pour consulter ou changer les paramètres des autorisations d'application selon les catégories d'autorisation, depuis l'écran Applications, touchez  (**Paramètres**) → **Applications** → **Gest. autorisations**. Sélectionnez un élément, puis une application.

 Si vous n'accordez pas votre autorisation à certaines applications qui le requiert, les fonctionnalités de base de ces applications pourraient ne pas fonctionner correctement.

Messages

Consultez vos messages et répondez-y depuis la montre.

Des frais supplémentaires peuvent vous être facturés pour l'envoi ou la réception de messages si vous êtes en itinérance.

 L'application Messages d'Android peut être disponible selon la région, et les paramètres par défaut de l'application Messages sont synchronisés avec le téléphone connecté.

Consulter les messages

1 Depuis l'écran Applications, touchez  (**Messages**).

Ou, ouvrez l'écran de notifications et consultez un nouveau message.

2 Parcourez la liste des messages ou utilisez la lunette tactile, et sélectionnez un contact pour consulter vos conversations.





Pour consulter un message sur votre téléphone, touchez **Afficher sur le téléphone**.

Pour répondre au message, touchez le champ de saisie du message et saisissez votre message.

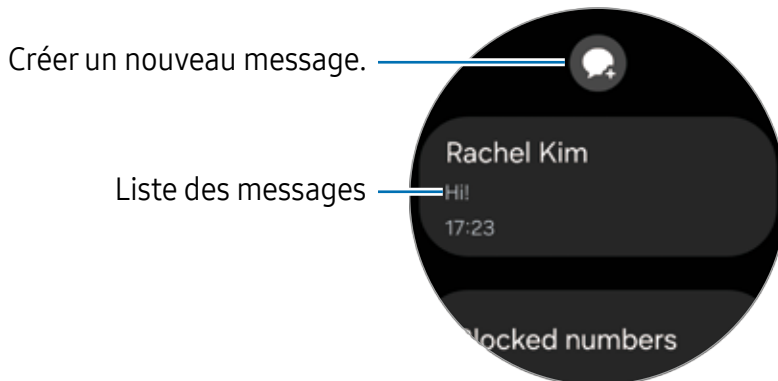
Envoyer un message



- 1 Depuis l'écran Applications, touchez  (**Messages**).



- 2 Touchez .
- 3 Touchez **Destinataire** ou touchez  pour saisir le nom ou le numéro de téléphone du destinataire du message. Ou, touchez  et sélectionnez le destinataire dans la liste de contacts.
- 4 Touchez le champ de saisie du message ou sélectionnez un modèle de texte, et touchez  ou .

Enregistrer et envoyer un message vocal

Vous pouvez envoyer un message vocal après son enregistrement.

Dans l'écran de saisie du message, touchez , dictez votre message à envoyer, puis touchez .

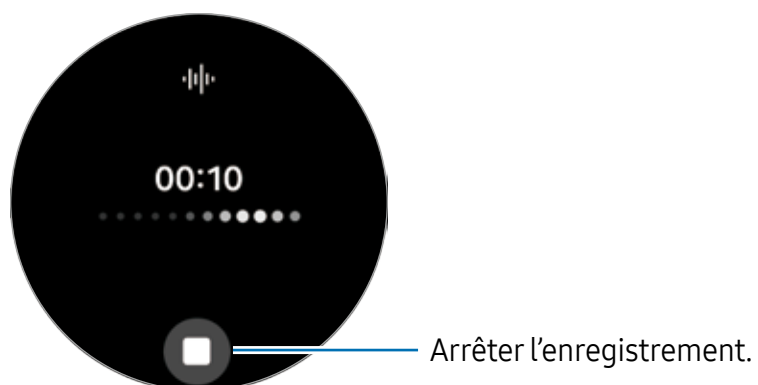

Supprimer des messages

- 1 Depuis l'écran Applications, touchez  (**Messages**).
- 2 Parcourez la liste des messages ou utilisez la lunette tactile, et sélectionnez un contact pour consulter vos conversations.
- 3 Touchez longuement un message, et touchez **Supprimer**.
Le message sera supprimé de la montre et du téléphone connecté.

Téléphone

Introduction

Vous pouvez passer des appels ou vérifier les appels entrants et y répondre.



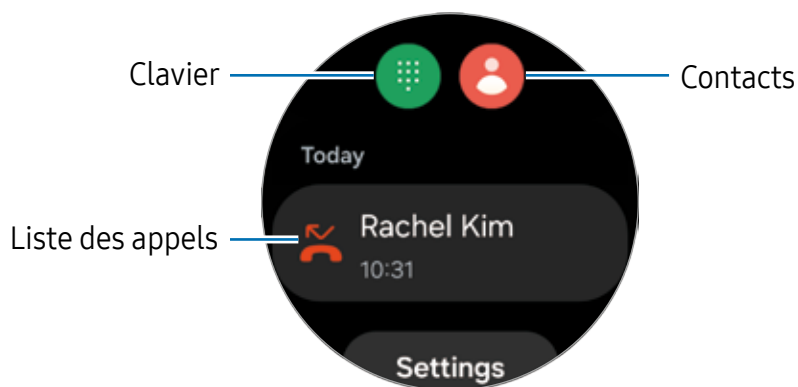

-  Il se peut que l'on n'entende pas clairement le son pendant un appel et que seuls de brefs appels soient disponibles dans les zones où le signal est faible.

Faire des appels

Depuis l'écran Applications, touchez  (**Téléphone**) on the Apps screen.







Utilisez l'une des méthodes suivantes pour faire des appels :

- Touchez , saisissez un numéro au moyen du clavier et touchez .
- Touchez , utilisez la lunette tactile ou parcourez la liste des contacts, sélectionnez un contact, et touchez .
- Utilisez la lunette tactile ou parcourez la liste des appels, sélectionnez une entrée et touchez .

Sélectionner le numéro à utiliser pour faire des appels (modèles avec réseau mobile)

Vous pouvez sélectionner le numéro désiré entre celui de la montre et celui du téléphone connecté lorsque vous passez des appels. De plus, si votre montre est connectée à un téléphone qui prend en charge deux cartes SIM, vous pouvez sélectionner une carte SIM pour passer des appels.

- 1 Depuis l'écran Applications, touchez  (**Téléphone**).
 - 2 Touchez .
 - 3 Touchez  et sélectionnez l'une des options suivantes.
 - **Téléphone** : pour faire des appels à partir du numéro du téléphone connecté.
 - **SIM 1** : pour faire des appels à partir du numéro de la carte SIM 1 du téléphone connecté.
 - **SIM 2** : pour faire des appels à partir du numéro de la carte SIM 2 du téléphone connecté.
 - **Montre** : pour faire des appels à partir du numéro de la montre.
-  • La disponibilité de certaines fonctionnalités dépend du téléphone connecté.
- Vous pouvez également sélectionner un numéro à utiliser en touchant longuement le bouton Appel après la sélection d'une entrée de la liste des appels.

Définir un numéro préféré (modèles avec réseau mobile)

- 1 Depuis l'écran Applications, touchez  (**Téléphone**).
- 2 Touchez **Param..**
- 3 Touchez **Numéro préféré** et sélectionnez l'une des options suivantes.
 - **Téléphone** : pour faire des appels à partir du numéro du téléphone connecté.
 - **Montre** : pour faire des appels à partir du numéro de la montre.
 - **Toujours demander** : pour toujours demander quel numéro à utiliser pour faire des appels.

Options en cours d'appel

Les actions suivantes sont offertes :

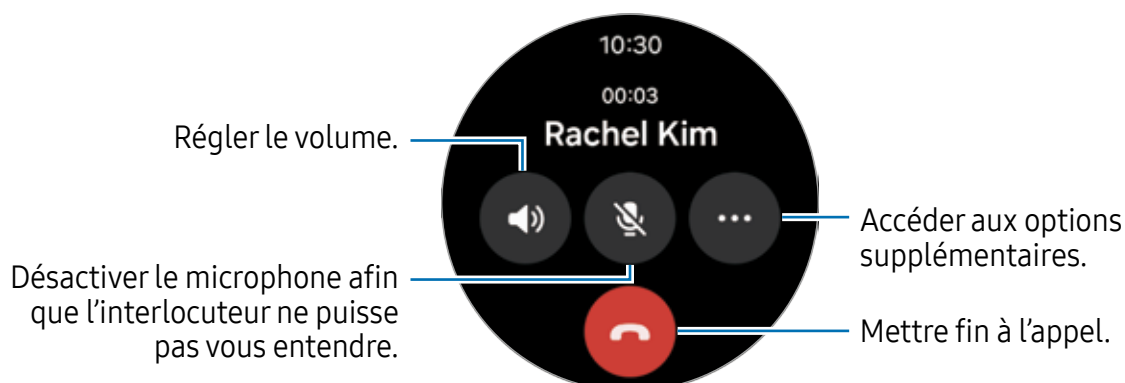

 L'apparence de l'écran peut différer selon le modèle.

Faire un appel avec le casque Bluetooth

Si un casque Bluetooth est connecté à la montre, l'appel y sera transféré. Si aucun casque Bluetooth n'est connecté à la montre, depuis l'écran Applications, touchez  (**Paramètres**) → **Connexions** → **Bluetooth**. Lorsque la liste des casques Bluetooth visibles apparaît, sélectionnez le casque Bluetooth que vous souhaitez utiliser.

Recevoir des appels

Répondre à un appel

Lorsque vous recevez un appel, balayez la lunette tactile en sens horaire ou tirez  à l'extérieur du grand cercle.

Vous pouvez avoir des conversations téléphoniques au moyen du microphone interne, du hautparleur de la montre ou d'un casque d'écoute Bluetooth connecté.

Ignorer un appel

Vous pouvez ignorer un appel entrant et envoyer un message de refus à l'appelant.

Lorsque vous recevez un appel, balayez la lunette tactile en sens antihoraire ou tirez  à l'extérieur du grand cercle.

Pour envoyer un message lors du refus de l'appel entrant, tirez l'icône  vers le haut depuis le bas de l'écran et sélectionnez le message à envoyer.

Appels manqués

Si vous manquez un appel, une notification d'appel manqué apparaît sur l'écran de notifications. Depuis l'écran de notifications, consultez les notifications d'appels manqués. Ou, depuis l'écran Applications, touchez  (**Téléphone**) pour consulter les appels manqués.

Contacts

Vous pouvez appeler un contact ou lui envoyer un message. Les contacts enregistrés sur votre téléphone connecté seront également enregistrés dans votre montre.



Depuis l'écran Applications, touchez  (**Contacts**).

 La liste des contacts favoris du téléphone apparaîtra au haut de la liste de contacts.

Utilisez l'une des méthodes de recherche suivantes :

- Touchez  en haut de la liste de contacts et saisissez les critères de recherche.
- Parcourez la liste des contacts.
- Utilisez la lunette. Lorsque vous balayez la lunette tactile rapidement, la liste s'affiche par ordre alphabétique.

Une fois le contact sélectionné, choisissez l'une des options suivantes :

-  : pour faire un appel vocal.
-  : pour rédiger un message.

Ajouter vos contacts favoris dans une vignette

Ajoutez vos contacts favoris dans la vignette **Contacts** pour les contacter rapidement par message texte ou téléphone. Touchez longuement la vignette **Contacts**, touchez **Modifier** → **Ajouter**, sélectionnez un contact et touchez **Terminé**.

-  • Pour utiliser la vignette **Contacts**, vous devez d'abord l'ajouter. Pour en savoir plus, reportez-vous à la rubrique [Utiliser des vignettes](#).
- Vous pouvez ajouter jusqu'à quatre contacts dans la vignette.

Samsung Wallet

Utilisez diverses fonctionnalités pratiques dans Samsung Wallet. Vous pouvez effectuer un paiement, confirmer votre identité grâce à vos données biométriques, vérifier des billets ou des cartes d'embarquement, et plus encore.

Touchez  (**Wallet**) et sélectionnez une fonctionnalité.

-  • La disponibilité de cette application peut varier selon votre zone géographique.
- La disponibilité de certaines fonctionnalités peut varier selon votre zone géographique.
- La procédure de configuration initiale varie selon votre zone géographique et votre fournisseur de services.

Configurer Samsung Wallet

- 1 Lancez l'application **Galaxy Wearable** sur votre téléphone.
- 2 Touchez **Paramètres de la montre** → **Wallet** et suivez les instructions à l'écran pour compléter la configuration.

Effectuer un paiement

Enregistrez les cartes dans Samsung Pay pour effectuer des paiements en ligne et hors ligne. Pour en savoir plus, reportez-vous à la rubrique [Samsung Pay](#).

Utiliser des billets

Ajoutez des cartes d'embarquement et des billets de cinéma, de sport et autres, pour les regrouper et y avoir accès en un même endroit.

Samsung Pay

Introduction

Enregistrez les cartes dans Samsung Pay afin de faire des paiements.

Pour en savoir davantage sur les cartes prenant en charge cette fonctionnalité, rendez-vous à www.samsung.com/samsung-pay.



- Le paiement avec Samsung Pay peut requérir une connexion à un réseau Wifi ou mobile selon votre zone géographique.
- La disponibilité de cette fonctionnalité peut varier selon votre zone géographique, de votre fournisseur de services, de votre modèle et du téléphone connecté.
- Les procédures de configuration initiale et d'enregistrement de la carte varient selon votre zone géographique et votre fournisseur de services.

Configurer Samsung Pay

- 1 Sur votre téléphone, lancez l'application **Galaxy Wearable**.
- 2 Touchez **Paramètres de la montre** → **Pay** et suivez les instructions à l'écran pour compléter l'enregistrement de votre carte.

Effectuer des paiements

- 1 Pour effectuer un paiement avec votre montre, pressez longuement le bouton Retour sur la montre ou sur la page d'introduction de Samsung Pay.
- 2 Saisissez le NIP ou dessinez le modèle prédéfini.
- 3 Parcourez la liste des cartes, sélectionnez une carte et touchez **PAYER**.

- 4 Placez votre montre près du lecteur de carte.
Lorsque le lecteur de carte reconnaît l'information de la carte, le paiement est traité.



- ☞ Certains paiements peuvent ne pas être traités selon la connexion réseau.
- La méthode de validation des paiements varie selon les lecteurs de carte.

Samsung Health

Introduction

Samsung Health enregistre vos activités en tout temps ainsi que vos habitudes de sommeil afin de maintenir un mode de vie sain. Vous pouvez enregistrer et sauvegarder les données relatives à votre santé sur l'application Samsung Health de votre téléphone connecté.

Après avoir fait de l'exercice en continu pendant un certain temps en portant la montre, la fonctionnalité de détection automatique de l'activité sera activée. De plus, la montre vous informera et vous montrera quelques mouvements d'étirement à suivre ou affichera un écran vous encourageant à bouger lorsqu'elle détecte une inactivité pendant plus de 50 minutes. Si la montre détecte que vous êtes au volant ou que vous dormez, elle n'affichera aucun message d'encouragement à bouger ni de mouvements d'étirement, même si vous êtes inactif.

Pour plus d'informations, visitez www.samsung.com/samsung-health.

- ✍️ • Les fonctionnalités de S Health ont été conçues seulement à des fins de loisir, de bien-être et de remise en forme. Elles ne doivent pas servir à des fins médicales. Avant d'utiliser ces fonctionnalités, lisez attentivement les instructions.
- Si vous utilisez les fonctionnalités Samsung Health tout en portant un autre objet personnel connecté avec votre montre, comme une bague Galaxy, l'intégration des données de tous vos objets personnels connectés peut prendre un certain temps en raison des différents délais de synchronisation des données entre chaque objet personnel connecté et votre téléphone. Par conséquent, les données de mesure que vous pouvez trouver entre l'application Samsung Health sur votre téléphone et votre montre peuvent temporairement ne pas correspondre.
- L'ordre dans lequel les fonctionnalités apparaissent dans l'application Samsung Health peut changer en fonction de vos centres d'intérêt.

Score d'énergie

Vérifiez votre score d'énergie basé sur une analyse complète des mesures quotidiennes du sommeil, des activités et de la fréquence cardiaque pendant le sommeil et obtenez des conseils pour une vie quotidienne saine en maintenant un équilibre entre le repos et les activités à partir de l'application Samsung Health sur votre téléphone connecté.

Le score d'énergie est déterminé par l'analyse des tendances récentes.

- 1 Depuis l'écran Applications, touchez  (**Health**).
- 2 Touchez **Score d'énergie** et consultez les données du jour et toute autre information reliée à votre score d'énergie.

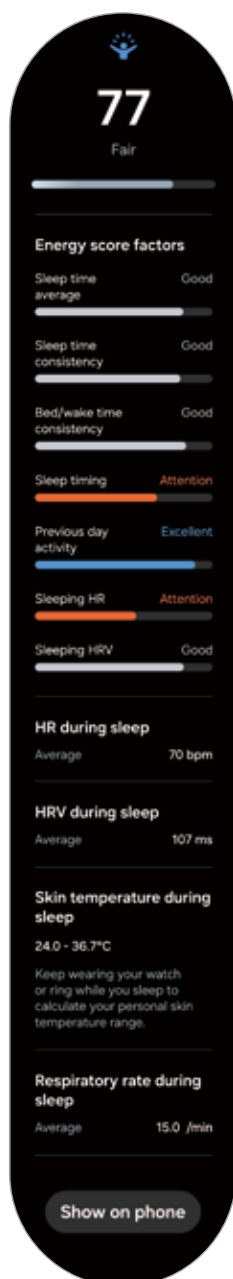

Touchez **Aff. sur tél.** pour consulter les données détaillées reliées à la fonctionnalité Score d'énergie sur votre téléphone connecté.

-  La fonctionnalité Score d'énergie est disponible si la version 6.27 ou ultérieure de l'application Samsung Health est installée sur le téléphone connecté.

Activité quotidienne

Consultez l'état de vos activités quotidiennes, comme le nombre de pas, le temps consacré à l'activité physique et vos objectifs, et toutes les informations associées.

Vérifier l'activité quotidienne

Depuis l'écran Applications, touchez  (Health) et touchez **Activité quotidienne**.

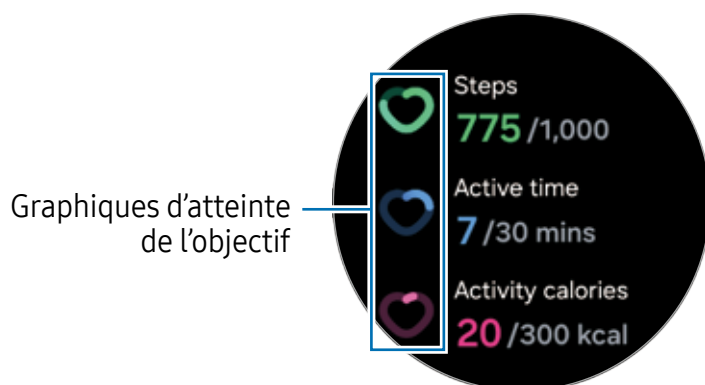

- **Pas** : pour voir le nombre de pas que vous faites pendant la journée. Au fur et à mesure que vous progressez vers votre objectif de nombre de pas, le graphique se remplit.
- **Durée d'activité** : pour voir le temps total d'activité au cours de la journée. Au fur et à mesure que vous progressez vers votre objectif de temps d'activité en faisant des activités légères, comme des étirements ou de la marche, le graphique se remplit.
- **Calories de l'activité** : pour voir le nombre total de calories que vous avez dépensée en faisant une activité au cours de la journée. Au fur et à mesure que vous progressez vers votre objectif de calories brûlées, le graphique se remplit.

Pour consulter les données supplémentaires sur vos activités quotidiennes, utilisez la lunette tactile ou balayez l'écran vers le haut ou le bas.

Définir un objectif d'activité quotidienne

- 1 Depuis l'écran Applications, touchez  (Health).
- 2 Touchez **Activité quotidienne** et touchez **Définir objectifs**.
- 3 Touchez **Mouvement**, **Heure (Durée)**, **Calories** et sélectionnez une option d'activité pour chaque objectif.
- 4 Utilisez la lunette tactile ou balayez l'écran vers le haut ou le bas pour définir l'objectif.
- 5 Touchez **Terminé**.

Pas

La montre compte le nombre de pas que vous effectuez.

Compter vos pas

Depuis l'écran Applications, touchez  (Health) et touchez Pas.



Pour consulter les données supplémentaires sur votre nombre de pas, utilisez la lunette tactile ou balayez l'écran vers le haut ou le bas.

-  • Comme la montre ne détecte votre mouvement qu'après un certain temps, un bref délai peut être observé avant que le dispositif de suivi du nombre de pas ne commence à compter vos pas. Pour une meilleure précision, un bref délai peut également être observé avant qu'une notification vous indique que vous avez atteint votre objectif et cette notification n'apparaîtra que lors de l'utilisation l'application Samsung Health une fois téléchargée et installée.
- Si vous utilisez le dispositif de suivi du nombre de pas parcourus lorsque vous vous trouvez dans une voiture ou un train, les vibrations peuvent avoir un effet sur le calcul du nombre de pas.
- Un étage correspond à environ 3 mètres. Le nombre d'étages mesurés peut être différent du nombre d'étages réellement montés.
- Le nombre d'étages mesurés peut varier selon l'environnement, vos mouvements et l'état des bâtiments.
- Le nombre d'étages mesuré peut varier si de l'eau (douche ou activité aquatique) ou des impuretés pénètrent dans le capteur de pression atmosphérique. Si la montre entre en contact avec du savon, de la sueur ou de l'eau, rincez-la à l'eau douce et séchez soigneusement la montre, incluant le capteur de pression atmosphérique avant de l'utiliser.

Définir un objectif du nombre de pas

- 1 Depuis l'écran Applications, touchez  (Health).
- 2 Touchez **Pas** et touchez **Définition obj.**.
- 3 Utilisez la lunette tactile ou balayez l'écran vers le haut ou le bas pour définir l'objectif.
- 4 Touchez **Terminé**.

Exercice

Enregistrez les données relatives à l'exercice et vérifiez les résultats.

-  • Avant d'utiliser cette fonctionnalité, il est recommandé de demander l'avis d'un professionnel de la santé :
 - Si vous souffrez d'une maladie chronique, comme une maladie cardiaque ou une hyperpression artérielle;
 - Si vous êtes enceinte;
 - Si vous n'avez pas l'âge requis pour faire de l'exercice de manière autonome.
- aux femmes enceintes, aux personnes âgées, aux jeunes enfants, aux utilisateurs souffrant, par exemple, d'insuffisance cardiaque chronique ou d'hyperpression artérielle,
- Si vous souffrez de vertiges, ressentez une douleur ou avez des difficultés à respirer pendant l'exercice, cessez votre activité et demandez l'avis d'un professionnel de la santé.
- Votre fréquence cardiaque est mesurée à partir du lancement de l'activité. Pour des mesures plus précises, portez la montre fermement à votre avant-bras, juste au-dessus du poignet. Pour en savoir plus, reportez-vous à la rubrique [Comment porter la montre pour des mesures précises](#).
- Afin d'améliorer la précision de la mesure, évitez de bouger jusqu'à ce que votre fréquence cardiaque apparaisse à l'écran.
- Votre fréquence cardiaque peut temporairement ne pas s'afficher en raison de diverses conditions, comme l'environnement, votre état physique, ou la façon dont vous portez la montre.

Respectez les consignes suivantes avant d'effectuer des exercices physiques par temps froid :

- Évitez d'utiliser la montre dans le froid. Si possible, utilisez-la à l'intérieur.
- Si vous utilisez la montre à l'extérieur par temps froid, couvrez-la de votre manche pour la protéger.

Démarrer votre activité

1 Depuis l'écran Applications, touchez  (**Health**).

2 Touchez **Exercice physique**.

 Vous pouvez commencer votre activité directement depuis la vignette **Exercices** après y avoir ajouté les entraînements.

3 Utilisez la lunette tactile ou balayez l'écran vers la gauche ou la droite pour sélectionner un type d'activité.

Si le type d'activité désiré n'apparaît pas dans la liste, touchez **Ajouter**, et sélectionnez un type d'activité. Ou, touchez **Modifier sur tél.** pour ajouter l'activité depuis l'application Samsung Health sur votre téléphone.

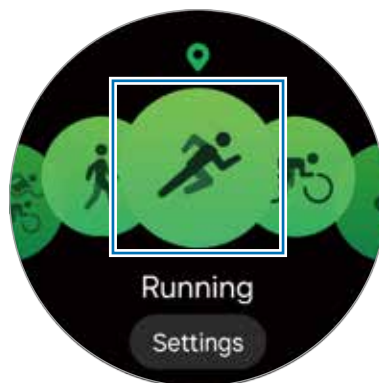

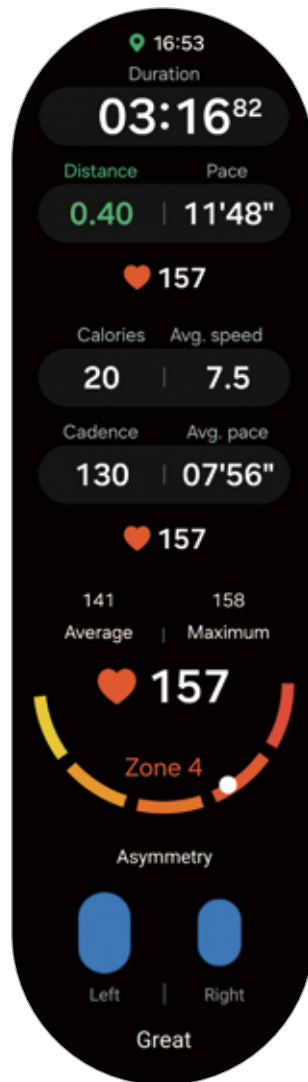

L'activité va commencer. Pour certains types d'activités, touchez **Démarrer** pour lancer l'activité.

- 4 Utilisez la lunette tactile ou balayez l'écran vers le haut ou le bas pour consulter les informations sur l'activité, comme votre fréquence cardiaque, la distance ou la durée, sur l'écran Entraînement.



Vous pouvez faire jouer de la musique en balayant l'écran vers la gauche.

-  • Lorsque vous sélectionnez une activité aquatique (natation, plongée libre), le mode Verrouillage aquatique est automatiquement activé et la reconnaissance tactile peut ne plus fonctionner. Le mode de verrouillage aquatique est une fonction qui empêche les contacts involontaires, comme les touches de l'écran et les saisies, lors d'activités dans l'eau.
 - Lorsque vous sélectionnez **Nage piscine** ou **Nage eau libre**, les données enregistrées peuvent ne pas être précises dans les cas suivants :
 - Si vous arrêtez de nager avant d'atteindre la fin du couloir
 - Si vous changez le mouvement de vos bras à mi-chemin
 - Si vous arrêtez de bouger vos bras avant d'atteindre la fin du couloir
 - Si vous nagez sans utiliser vos bras
 - Si vous nagez avec un seul bras
 - Si vous nagez sous l'eau
 - Si vous sortez de l'eau et marchez après avoir commencé l'activité
 - Si vous ne faites pas de pause ou oubliez de recommencer l'activité, et la terminez pendant une pause
 - Lorsque le mode de verrouillage aquatique est activé, vous pouvez basculer entre les écrans d'activité en pressant le bouton Retour.
- 5 Balayez l'écran vers la droite et touchez **Terminer**.
Pour mettre en pause ou reprendre l'activité, balayez l'écran vers la droite et touchez **Pause** ou **Reprendre**. Vous pouvez également presser longuement le bouton Retour.
-  • Pour terminer l'activité de nage, pressez d'abord le bouton Accueil pour désactiver le mode de verrouillage aquatique, puis secouez votre montre pour en retirer complètement l'eau afin de garantir le bon fonctionnement du capteur de pression atmosphérique, puis touchez OK.
 - La musique continue d'être diffusée même si vous avez fini de vous entraîner. Pour arrêter la lecture de la musique, arrêtez la musique avant de terminer l'entraînement ou lancez l'appli **Musique** ou l'appli **Contrôleur média** pour arrêter la lecture de la musique.
- 6 Utilisez la lunette tactile ou balayez l'écran vers le haut ou le bas après la fin de l'activité Pour consulter les données de l'activité.

Faire une série d'activités

Vous pouvez enregistrer plusieurs activités et aller directement à un tout nouvel entraînement en démarrant une activité après avoir terminé l'activité en cours.

Balayez l'écran vers la droite pendant l'activité, touchez **Nouveau** et sélectionnez le type d'activité que vous souhaitez commencer.

 Pour terminer l'activité de nage, pressez d'abord le bouton Accueil pour désactiver le mode de verrouillage aquatique, puis secouez votre montre pour en retirer complètement l'eau afin de garantir le bon fonctionnement du capteur de pression atmosphérique, puis touchez **OK**.

Briser vos records personnels

Lorsque vous courez ou faites du vélo sur le même parcours, vous pouvez comparer vos records précédents et actuels pour voir vos progrès et vous motiver. Cette fonctionnalité n'est disponible que pour certains exercices. La course à pied est donnée en exemple.

- 1 Depuis l'écran Applications, touchez  (**Health**).
- 2 Touchez **Exercice physique**.
- 3 Utilisez la lunette tactile ou balayez l'écran vers la gauche ou la droite pour aller à **Course**.
- 4 Touchez **Paramètres** ou l'objectif au bas de l'écran.
- 5 Sélectionnez **Course** sous **Objectif**.
- 6 Démarrez votre activité en sélectionnant un itinéraire, vous pouvez comparer avec les données antérieures sous **Itinéraires récents**.

-  • Seules les séances d'entraînement de plus de 1 km sont disponibles dans les itinéraires récents.
- Si vous ne trouvez pas l'itinéraire, touchez **Actualiser** ou assurez-vous d'être à moins de 50 m de votre point de départ et réessayez.
 - Pour afficher l'historique de vos itinéraires, vous devez commencer votre séance d'entraînement une fois le GPS connecté. Sur l'écran des paramètres d'activité, touchez **Début de l'entraînement** et sélectionnez **Manuel**.
 - Seuls les itinéraires des 14 derniers jours sont affichés.
 - Si le parcours s'écarte de plus de 10 % des itinéraires précédents, les données ne seront pas comparées.

Démarrer un entraînement multisport (Galaxy Watch Ultra)

Vous pouvez enregistrer et consulter les données de vos entraînements multisport, comme les triathlons, les duathlons et les aquathlons, au cours desquels vous effectuez deux ou trois exercices d'affilée parmi la course à pied, le vélo et la natation.

- 1 Depuis l'écran Applications, touchez  (**Health**).
- 2 Touchez **Exercice physique**.
- 3 Sélectionnez **Multisport**.

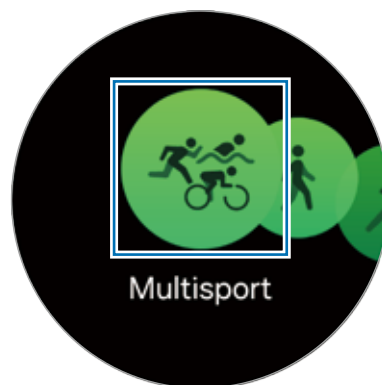

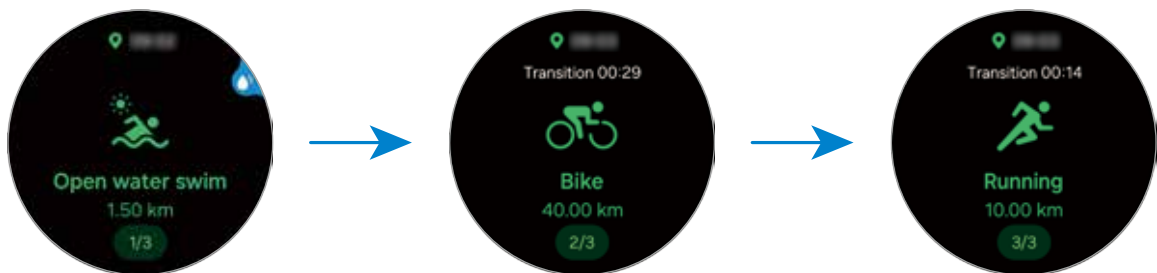

 Vous pouvez démarrer l'entraînement depuis la vignette **Multisport**.

- 4 Sélectionnez un type d'entraînement multisport et touchez **Démarrer**. L'activité commence.



Pour passer d'une activité à l'autre, pressez longuement le bouton Rapide. Ou, balayez l'écran vers la droite et touchez **Suivant** → , ou sélectionnez **Multisport**, puis sélectionnez l'activité suivante.

-  • Si vous avez défini des objectifs pour chaque exercice, vous passerez automatiquement à l'exercice suivant lorsque vous aurez atteint votre objectif.
- Pour passer d'un exercice à l'autre avec le bouton Rapide, depuis l'écran Applications, touchez  (**Paramètres**) → **Boutons et gestes** → **Action** et sélectionnez **Samsung Health**. (Galaxy Watch Ultra)



Démarrer un entraînement après avoir créé un entraînement multisport (Galaxy Watch Ultra)

En plus des entraînements multisport par défaut fournis par votre montre, vous pouvez ajouter vos propres entraînements multisport en combinant et en modifiant l'ordre de la course à pied, du vélo et de la natation comme vous le souhaitez.

- 1 Depuis l'écran Applications, touchez  (**Health**).
- 2 Touchez **Exercice physique**.
- 3 Sélectionnez **Multisport**.
- 4 Touchez **Ajouter** → **Ajouter des exercices**, et sélectionnez jusqu'à trois activités et touchez **Ajouter**.
- 5 Touchez **Enregistrer** → **Démarrer**.

L'activité commence et l'entraînement multisport personnalisé est ajouté à votre liste.

Pour passer d'une activité à l'autre, pressez longuement le bouton Rapide. Ou, balayez l'écran vers la droite et touchez **Suivant** → , ou sélectionnez **Multisport**, puis sélectionnez l'activité suivante.

-  • Si vous avez défini des objectifs pour chaque exercice, vous passerez automatiquement à l'exercice suivant lorsque vous aurez atteint votre objectif.
- Pour passer d'un exercice à l'autre avec le bouton Rapide, depuis l'écran Applications, touchez  (**Paramètres**) → **Boutons et gestes** → **Action** et sélectionnez **Samsung Health**. (Galaxy Watch Ultra).

Démarrer des exercices à répétition

Vous pouvez exécuter des exercices à répétition comme des flexions des jambes ou soulever des haltères. Votre montre comptera le nombre de répétitions du mouvement en émettant des bips. La flexion des jambes est donnée en exemple.

- 1 Depuis l'écran Applications, touchez  (**Health**).
- 2 Touchez **Exercice physique**.
- 3 Utilisez la lunette tactile ou balayez l'écran vers la gauche ou la droite pour sélectionner le type d'activité à répétition désiré et lancer l'activité.
Si le type d'activité à répétition désiré n'apparaît pas, touchez **Ajouter**, et sélectionnez un type d'activité. Ou, touchez **Modifier sur tél.** pour ajouter un type d'exercice de l'application Samsung Health à votre téléphone.

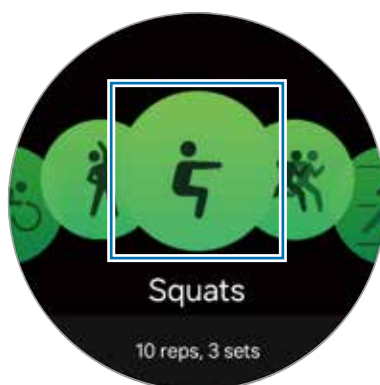

- 4 Touchez **Démarrer** et placez-vous dans la bonne position pour démarrer l'activité en suivant la pose à l'écran.

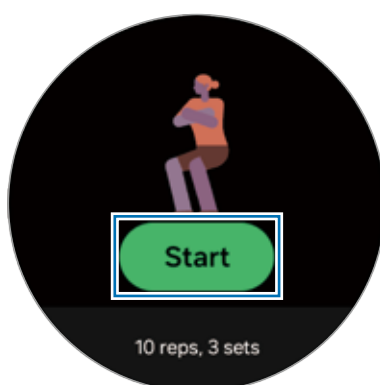

Le comptage commence à l'émission de bips.

-  Si vous ne vous mettez pas dans la position affichée sur votre montre, ou si votre position change pendant l'exercice, le décompte peut ne pas commencer ou ne pas être correct.

- 5 Utilisez la lunette tactile ou balayez l'écran vers le haut ou le bas pour consulter les informations sur l'activité, comme votre fréquence cardiaque, le nombre de répétitions ou les calories, sur l'écran d'entraînement.

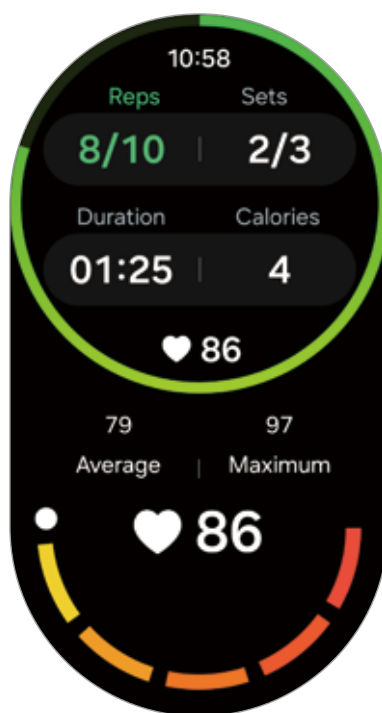

Vous pouvez écouter de la musique en balayant l'écran vers la gauche.

- 6 Prenez une pause après avoir complété une série. Ou, touchez **Ignorer** si vous souhaitez passer à la série suivante sans prendre de temps de repos. L'activité commencera dès que vous aurez pris la position affichée à l'écran.
 - 7 Balayez l'écran vers la droite et touchez **Terminer**.
Pour mettre en pause ou reprendre l'activité, balayez l'écran vers la droite et touchez **Pause** ou **Reprendre**. Vous pouvez également presser longuement le bouton Retour.
-  La musique continue à être diffusée même si vous avez fini de vous entraîner. Pour arrêter la musique, arrêtez la musique avant de terminer l'activité ou lancez l'application **Musique** ou l'application **Contrôleur média** pour arrêter la musique.
- 8 Utilisez la lunette tactile ou balayez l'écran vers le haut ou le bas après la fin de l'activité pour consulter les données de l'activité.

S'entraîner après l'ajout de vos propres activités

En plus des types d'activités par défaut proposés par votre montre, vous pouvez ajouter vos propres activités, mesurer la durée et les calories brûlées, puis consulter les résultats de vos activités.

- 1 Depuis l'écran Applications, touchez  (**Health**).
- 2 Touchez **Exercice physique**.
- 3 Touchez **Ajouter** → **Créer un exercice**.
- 4 Saisissez un nom et configurez votre activité.
 - **Données à enregistrer** : pour sélectionner les données de l'activité à enregistrer.
 - **Catégorie** : pour sélectionner une catégorie pour votre activité.
- 5 Touchez **Enregistrer**.
Votre activité sera ajoutée.

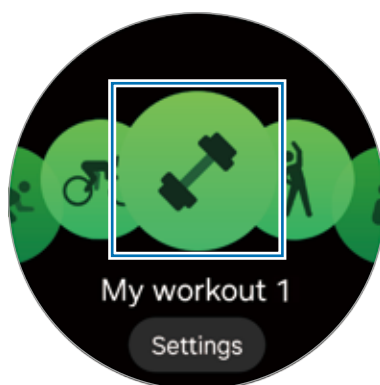

- 6 Sélectionnez l'activité ajoutée et commencez votre entraînement.

Créer votre propre routine

Vous pouvez créer vos programmes d'entraînement en combinant différents exercices de votre choix, y compris des échauffements et des périodes de repos. Par exemple, vous pouvez créer une routine d'exercices qui alterne des exercices de haute intensité et de faible intensité pour créer un entraînement par intervalles.

- 1 Depuis l'écran Applications, touchez  (**Health**).
- 2 Touchez **Exercice physique**.
- 3 Touchez **Ajouter** → **Créer une routine d'entraînement**.

4 Saisissez un nom et configurez votre routine.

- **Échauffement** : pour ajouter des exercices d'échauffement à votre routine et mettre en place un échauffement que vous pouvez faire avant votre séance d'entraînement.
- **Ajouter des exercices** : pour sélectionner un exercice à ajouter à votre routine.
- **Récupération** : pour ajouter et configurer une période de récupération à votre routine après votre entraînement.
- **Inclure les pauses** : pour ajouter des périodes de repos entre les exercices.
- **Circuits** : pour définir le nombre de répétitions dans la routine.

5 Touchez **Enregistrer**.



Votre routine sera ajoutée.





6 Sélectionnez la routine et commencez votre entraînement.

Utiliser le bouton Rapide pendant un entraînement (Galaxy Watch Ultra)

Si vous avez défini une fonctionnalité pour le bouton Rapide dans Samsung Health, vous pouvez utiliser le bouton Rapide pour démarrer et contrôler votre séance d'entraînement.

- 1 Depuis l'écran Applications, touchez  (**Paramètres**) → **Boutons et gestes** → **Action**.
- 2 Sélectionnez **Samsung Health**.
Pour ouvrir un exercice ou une liste d'exercices au moyen du bouton Rapide, touchez .
- 3 Pressez le bouton Rapide pour démarrer l'entraînement sélectionné ou ouvrir la liste d'exercices.
- 4 Après le début de la séance d'entraînement, vous pouvez effectuer les actions suivantes en pressant le bouton Rapide :
 - Pressez le bouton Rapide pendant la séance pour mettre en pause ou la redémarrer.
 - Pressez deux fois le bouton Rapide pendant la course ou le vélo pour enregistrer manuellement un tour.
 - Pressez longuement le bouton Rapide pendant la séance pour y mettre fin.
 - Pressez longuement le bouton Rapide pendant une séance multisport ou une routine pour passer au prochain entraînement. Si c'est la dernière activité, vous pouvez mettre fin à la séance.

Définir l'activité

- 1 Depuis l'écran Applications, touchez  (**Health**).
 - 2 Touchez **Exercice physique**.
 - 3 Touchez **Param.** sous chaque type d'activité et définissez-en les diverses options.
-  Si vous avez défini un objectif, il peut apparaître à la place de **Paramètres**. Touchez l'objectif en bas de l'écran pour afficher l'écran des paramètres d'entraînement.
- **Objectif** : pour activer et définir la cible de l'activité.
 - **Mettre en pause qd obj. atteint** : pour mettre la montre en pause automatiquement lorsque vous atteignez votre objectif.
 - **Retour au départ** : pour recevoir les instructions afin de retourner au point de départ. (Galaxy Watch Ultra)

- **Écran entraînement** : pour sélectionner les écrans affichés pendant votre activité.
- **Guide d'intervalle** : pour définir un objectif par tour et recevoir une notification lorsque vous atteignez cet objectif.



Vous pouvez enregistrer manuellement un tour en pressant le bouton Retour deux fois lorsque vous courez ou faites du vélo.

- **Zones de FC** : pour définir un objectif de zones de fréquence cardiaque et recevoir une notification lorsque vous atteignez cet objectif.
- **Pause auto.** : pour mettre en pause automatiquement la fonctionnalité exercice de la montre lorsque vous arrêtez votre activité.
- **Début de l'entraînement** : pour régler le mode de démarrage de l'activité.
- **Guide audio** : pour activer ou désactiver le guide audio.
- **Écran tjrs allumé** : pour régler l'écran afin qu'il soit toujours activé pendant les entraînements.
- **Économie d'énergie pdt exercice** : pour enregistrer vos séances d'entraînement plus longtemps en activant le mode d'économie d'énergie lorsque vous commencez une séance d'entraînement. Cependant, certaines fonctionnalités seront limitées. (Galaxy Watch Ultra)
- **Détecter auto. entraînements** : pour activer et régler la fonction. Pour en savoir plus, reportez-vous à la rubrique [Fonctionnalité Détection automatique de l'activité](#).
- **Messages entrain.** : pour recevoir les instructions d'entraînement afin de maintenir la bonne allure pendant la séance.
- **Couloir** : pour choisir le couloir utilisés sur une piste d'athlétisme.
- **Longueur du bassin** : pour définir la longueur du bassin.
- **Vérifier position avant démarr.** : pour activer ou désactiver la vérification de votre position avant de démarrer une séance.



- Vous pouvez également modifier certains paramètres avant de commencer l'activité ou pendant l'activité. Avant de commencer l'activité, touchez **Param.** sur l'écran du compte à rebours ou du GPS. Sinon, pendant l'activité, balayez l'écran vers la droite sur l'écran et touchez **Param.**
- Les options de réglage de l'activité disponibles peuvent varier en fonction du type d'exercice.

Fonctionnalité Détection automatique de l'activité

Si vous portez la montre à votre poignet lors d'une activité continue pendant un certain temps, la montre détecte automatiquement l'activité en cours et enregistre les données de l'activité, comme le type d'activité, la durée et les calories brûlées.



Lorsque vous interrompez votre activité pendant plus d'une minute, la montre détecte automatiquement l'arrêt et l'enregistrement est interrompu.

- Vous pouvez consulter la liste des activités prises en charge par la fonctionnalité de détection automatique d'une activité. Depuis l'écran Applications, touchez  (**Health**) et touchez **Param.** → **Activités à détecter**. Si les activités ne sont pas reconnues automatiquement, activez la fonction de détection automatique des activités et touchez le bouton du type d'activité qui utilise cette fonction sous **Activités à détecter**.
- La fonctionnalité de détection automatique de l'activité mesure, entre autres, la durée de l'activité et les calories brûlées à l'aide du capteur d'accélération et de fréquence cardiaque. La précision des mesures peut varier selon vos habitudes de marche, vos routines d'entraînement et votre mode de vie.

Entraînements cette semaine

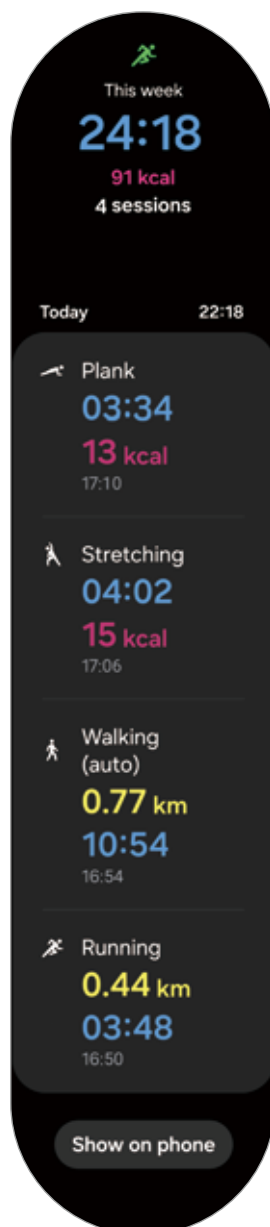

Vous pouvez consulter l'historique de vos activités triées par date et par type d'activité.

- 1 Depuis l'écran Applications, touchez  (**Health**).
- 2 Touchez **Entraînements semaine**.
- 3 Utilisez la lunette tactile ou balayez l'écran vers le haut ou le bas pour consulter l'historique de vos activités.



Sommeil

Analysez votre sommeil et faites-en le suivi en mesurant votre fréquence cardiaque et vos mouvements pendant que vous dormez.

-  Cette fonctionnalité est uniquement destinée à votre bien-être général et à votre forme physique. Par conséquent, ne l'utilisez pas à des fins médicales, comme le diagnostic des symptômes, le traitement ou la prévention des maladies.
- 
 - Les quatre états de votre rythme de sommeil (Éveil, Sommeil paradoxal, Sommeil léger, Sommeil profond) sont analysés sur la base des mouvements que vous faites et des variations de votre fréquence cardiaque pendant que vous dormez. Vous pouvez consulter les plages recommandées pour chaque état de sommeil mesuré dans le graphique sur votre téléphone connecté.
 - Vous pouvez consulter l'analyse détaillée du sommeil uniquement lorsque votre montre est connectée à votre téléphone.
 - Avant de procéder à la mesure, chargez la pile de la montre à un niveau supérieur à 30 %.
 - Pour des mesures précises, portez votre montre correctement ajustée sur votre avant-bras, juste au-dessus du poignet. Pour en savoir plus, reportez-vous à la rubrique [Comment porter la montre pour des mesures précises](#).

Mesurer votre sommeil

- 1 Portez votre montre pendant votre sommeil.
La montre mesurera votre sommeil.
- 2 Depuis l'écran Applications, touchez  (**Health**) lorsque vous vous réveillez.
- 3 Touchez **Sommeil**.

- Utilisez la lunette tactile ou balayez l'écran vers le haut ou le bas pour consulter toute l'information associée à votre sommeil.

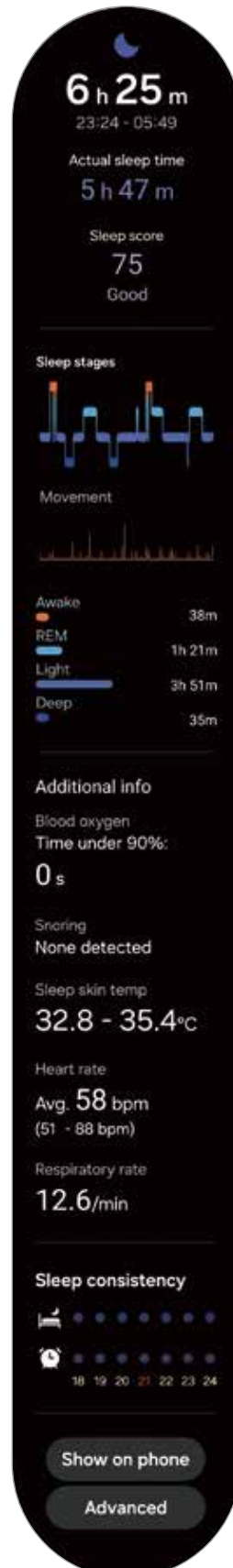

Utiliser la fonctionnalité de détection des ronflements

- 1 Depuis l'écran Applications, touchez  (**Health**)
- 2 Touchez **Param.** → **Sommeil.**
- 3 Touchez **Détection des ronflements.**
L'application Samsung Health s'ouvre sur votre téléphone.
- 4 Touchez le bouton pour activer la fonctionnalité.
- 5 Sélectionnez **Toujours** sous **Détection des ronflements** pour mesure vos ronflements dès que vous dormez.
- 6 Branchez votre téléphone sur le chargeur avant de dormir et placez le microphone du téléphone de manière à ce qu'il soit face à vous.
Votre ronflement sera mesuré en même temps que vos autres données de sommeil lorsque vous dormez en portant la montre.

-  • La fonctionnalité de détection des ronflements peut être activée depuis l'application Samsung Health (version 6.18 ou plus récente) du téléphone connecté.
- Vos ronflements ne seront pas mesurés si vous ne configurez pas la fonction de détection des ronflements sur **Toujours**, ne branchez pas votre téléphone sur le chargeur avant de dormir, ou ne placez pas le microphone du téléphone connecté de manière à ce qu'il soit face à vous.

Mesurer la température de la peau au moyen de la fonction Sommeil

Enregistrez le changement de température de votre peau pendant votre sommeil et recevez des conseils pour créer un environnement de sommeil optimal.

- 1 Depuis l'écran Applications, touchez  (**Health**)
- 2 Touchez **Param.** → **Sommeil.**
- 3 Touchez le bouton **Température de la peau pendant sommeil** pour activer la fonctionnalité.
La température de votre peau sera mesurée en même temps que les autres données relatives à votre sommeil lorsque vous dormez en portant la montre.



- Si la température de votre peau est mesurée en continu pendant votre sommeil, la pile se déchargera plus rapidement que la normale.
- La montre peut mesurer la température de votre peau même si vous ne dormez pas, car elle peut reconnaître votre état de sommeil même lorsque vous lisez des livres ou regardez la télévision ou des films.
- Portez la montre bien ajustée afin de ne pas créer d'espace entre votre poignet et la montre lorsque vous vous retournez pendant votre sommeil.
- Si vous portez un autre dispositif portable avec votre montre, comme la bague Galaxy, les données de température de la peau mesurées pendant le sommeil ne sont pas intégrées, ce sont les données mesurées avec la bague Galaxy qui s'affichent.

Mesure des produits terminaux de glycation (AGE) pendant le sommeil

Les produits terminaux de glycation (AGE) sont des substances chimiques produites par la combinaison de protéines ou de lipides de l'organisme avec du sucre. Ils s'accumulent dans la plupart des parties du corps, y compris les vaisseaux sanguins, les organes, les articulations et les rétines, provoquant le vieillissement et les maladies chroniques. En outre, une alimentation riche en sucre et un mauvais mode de vie (tabagisme, manque d'exercice, manque de sommeil) peuvent accélérer la production et l'accumulation d'AGE. Des études récentes ont montré que l'indice AGE évolue lentement sur 6 mois, mais qu'un indice plus élevé est associé à un vieillissement prématuré et à des maladies chroniques. La Galaxy Watch Ultra et la Galaxy Watch7 peuvent mesurer l'indice AGE accumulé sur la peau grâce à un biocapteur optique avancé. Vérifiez votre indice AGE en le mesurant lorsque vous dormez.



- Cette fonctionnalité est uniquement destinée à votre bien-être général et à votre forme physique. Par conséquent, ne l'utilisez pas à des fins médicales, comme le diagnostic des symptômes, le traitement ou la prévention des maladies. Veillez à consulter votre médecin pour plus d'informations sur votre état de santé.
- N'utilisez pas un poignet présentant des problèmes de peau ou des plaies ouvertes pour mesurer votre indice AGE.
- La Galaxy Watch utilise des capteurs de luminosité qui fonctionnent dans les limites fixées par les règles de sécurité. Cependant, les personnes ayant une peau photosensible peuvent avoir des réactions indésirables à la lumière, comme une décoloration de la peau ou des éruptions cutanées. Ne mesurez pas votre indice AGE si vous présentez des symptômes de photosensibilité.

- ⚠ • Les cosmétiques contenant des ingrédients photosensibilisants peuvent rendre votre peau sensible aux rayons ultraviolets (UV). Ne mesurez pas votre indice AGE si vous utilisez des cosmétiques contenant les ingrédients suivants :
 - Rétinoïdes (par exemple, rétinol ou trétinoïne)
 - Acides alpha-hydroxylés (AHA)
 - Bêta-hydroxy-acides (BHA)
 - Certaines huiles essentielles (par exemple, les huiles d'agrumes)
 - Certains médicaments et extraits de plantes

Précautions à prendre avant de mesurer l'indice AGE pendant votre sommeil :

Vous pouvez obtenir des résultats plus précis de l'indice AGE lorsque vous allez au lit avec votre montre si vous respectez les conditions de mesure suivantes :

- Assurez-vous que votre poignet portant la montre est sec et propre.
- Assurez-vous que les capteurs situés au dos de votre montre sont propres.
- Le biocapteur optique peut être affecté par des tatouages, des cicatrices et des poils sur le poignet. Pensez à porter votre montre dans un endroit sans ces interférences ou sur votre autre poignet.
- Ne consommez pas d'alcool de façon excessive avant le coucher.

1 Portez votre montre pendant votre sommeil.

Votre indice AGE sera mesuré en même temps que vos autres données de sommeil lorsque vous dormirez en portant la montre.

2 Depuis l'écran Applications, touchez (**Health**) lorsque vous vous réveillez.

3 Touchez **Indice AGE**.

4 Utilisez la lunette tactile ou balayez l'écran vers le haut ou vers le bas pour consulter toutes les informations relatives à l'indice AGE mesuré.

Vous pouvez consulter vos mesures et informations précédentes dans l'application Samsung Health sur votre téléphone connecté.

-  • Vous pouvez voir le voyant grâce au scintillement du biocapteur optique lors de la mesure de votre indice AGE.
 - La montre peut mesurer votre indice AGE même si vous ne dormez pas, car elle peut reconnaître votre état de sommeil lorsque vous lisez ou regardez la télévision.
 - Portez la montre bien ajustée afin de ne pas créer d'espace entre votre poignet et la montre lorsque vous vous retournez pendant votre sommeil.

Nourriture

Enregistrez les calories consommées quotidiennement et comparez les données avec votre objectif d'apport calorique pour vous aider à gérer votre poids.

Enregistrer le nombre de calories

- 1 Depuis l'écran Applications, touchez  (**Health**).
- 2 Touchez **Nourriture**.
- 3 Touchez **Saisir**, touchez le type de repas au haut de l'écran et sélectionnez une option.
- 4 Utilisez la lunette tactile ou balayez l'écran vers le haut ou le bas pour saisir l'apport calorique, et touchez **Terminé**.

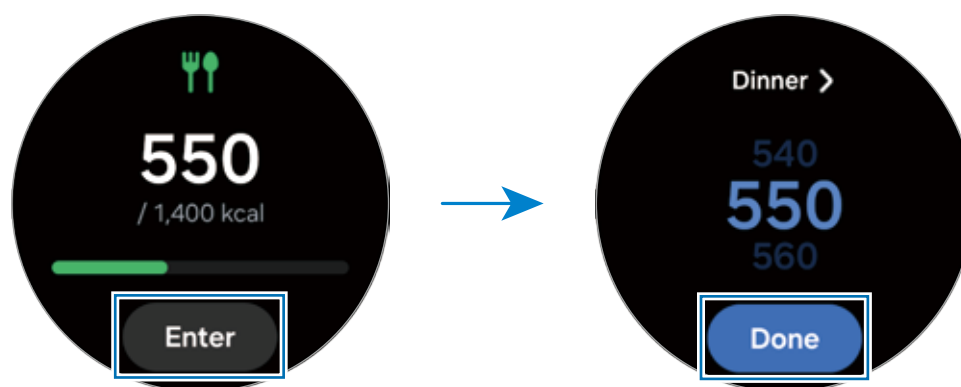

Pour consulter les données supplémentaires sur votre d'apport calorique, utilisez la lunette tactile ou balayez l'écran vers le haut ou le bas.

Supprimer les données

- 1 Depuis l'écran Applications, touchez  (**Health**).
- 2 Touchez **Nourriture** et touchez **Supprimer**.
- 3 Sélectionnez les données à supprimer et touchez **Supprimer**.

Définir l'objectif d'apport calorique

- 1 Depuis l'écran Applications, touchez  (**Health**).
- 2 Touchez **Nourriture** et touchez **Définition obj..**
- 3 Utilisez la lunette tactile ou balayez l'écran vers le haut ou le bas pour définir l'objectif.
- 4 Touchez **Terminé**.

Composition corporelle

Mesurez votre composition corporelle, comme votre masse musculaire squelettique ou votre masse grasse.

- ⚠ • Cette fonctionnalité est uniquement destinée à votre bien-être général et à votre forme physique. Par conséquent, ne l'utilisez pas à des fins médicales, comme le diagnostic des symptômes, le traitement ou la prévention des maladies.
- Ne mesurez pas votre composition corporelle si vous avez un stimulateur cardiaque ou un défibrillateur implanté, ou tout autre dispositif électronique à l'intérieur de votre corps.
- Un faible courant électrique traverse votre corps lors de la mesure de votre composition corporelle. Bien que ce courant soit inoffensif pour les humains, ne mesurez pas votre composition corporelle si vous êtes enceinte.

- ✍ • Pour des mesures précises, portez votre montre correctement ajustée sur votre avant-bras, juste au-dessus du poignet. Pour en savoir plus, reportez-vous à la rubrique [Comment porter la montre pour des mesures précises](#).
- Pour obtenir des mesures précises de la composition corporelle, vous devez saisir votre taille, votre poids et votre sexe dans le profil de l'application Samsung Health du téléphone connecté, ainsi que votre date d'anniversaire dans votre compte Samsung. Si les résultats de la mesure de la composition corporelle sont inexacts, vérifiez votre profil d'utilisateur dans l'application Samsung Health sur le téléphone et modifiez-le.
- Contrairement aux instruments professionnels de mesure de la composition corporelle, la montre, qui doit être portée au poignet, mesure la composition du haut du corps et estime la composition de l'ensemble du corps pour fournir les résultats.

Par conséquent, les résultats de la composition corporelle mesurée peuvent être inexacts dans les cas suivants :

- s'il y a un déséquilibre entre la composition du haut et du bas du corps,
- si vous êtes extrêmement obèse
- si votre masse musculaire est extrêmement importante



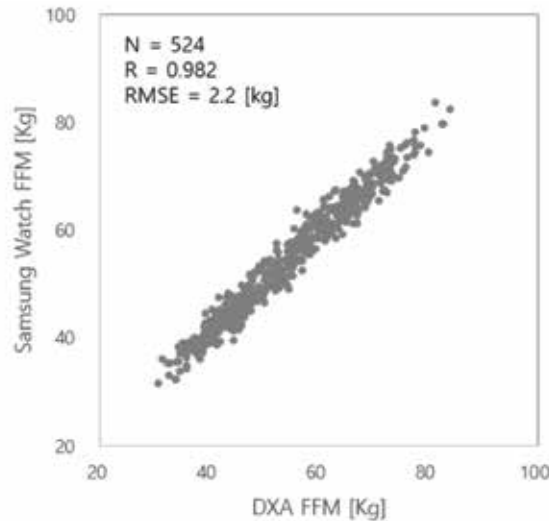

- La montre utilise la méthode d'analyse d'impédance bioélectrique (BIA) pour mesurer la composition corporelle, qui a une corrélation de plus de 98 % par rapport à la méthode d'absorption biphotonique à rayons X (DXA), considérée comme la norme.



Respectez les consignes suivantes avant de mesurer votre composition corporelle :

- Si vous êtes une personne âgée de moins de 20 ans, les résultats peuvent être inexacts lorsque vous mesurez votre composition corporelle.
- Vous pouvez obtenir des résultats de composition corporelle plus précis si vous respectez les conditions de mesure suivantes :
 - Mesure effectuée à la même heure de la journée (il est recommandé d'effectuer la mesure le matin)
 - Mesure effectuée à jeun
 - Mesure effectuée après être allé aux toilettes
 - Mesure effectuée lorsque vous n'avez pas vos menstruations
 - Mesure effectuée avant de faire des activités qui entraîne une augmentation de la température de votre corps, comme faire de l'exercice, prendre une douche ou aller au sauna
 - Mesure effectuée après avoir retiré des objets métalliques de votre corps, comme des bijoux
 - Utilisation du bracelet fourni avec la montre au lieu d'un bracelet métallique

Mesurer votre composition corporelle

- 1 Depuis l'écran Applications, touchez  (**Health**).
 - 2 Touchez **Composition corporelle**.
 - 3 Touchez **Mesurer**.
-  Vous pouvez également voir comment mesurer votre composition corporelle sur l'écran en touchant **Comment mesurer**.
- 4 Saisissez votre poids et touchez **Confirmer**.
 - 5 Placez deux doigts sur les boutons Accueil et Retour en suivant les instructions à l'écran pour commencer à mesurer votre composition corporelle.

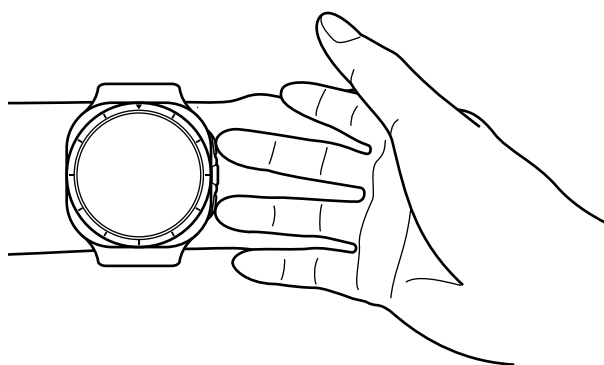

Bonne posture pour mesurer votre composition corporelle lorsque vous portez la montre au poignet gauche, les boutons se trouvent sur le côté droit

Bonne posture pour effectuer la mesure

- Placez vos deux bras au niveau de la poitrine sans qu'ils soient en contact avec votre corps.
- Assurez-vous que les deux doigts placés sur les boutons Accueil et Retour ne se touchent pas. De plus, ne touchez pas les autres parties de votre montre avec vos doigts, à l'exception des boutons.
- Restez stable et ne bougez pas pour obtenir des résultats de mesure précis.
- Le signal peut connaître des interruptions en raison de la sécheresse de votre doigt. Si c'est le cas, mesurez votre composition corporelle après avoir appliqué une crème hydratante sur votre doigt.
- Les résultats de la mesure peuvent ne pas être précis en raison de la sécheresse de votre peau ou de vos poils.
- Essayez l'arrière de la montre avant d'effectuer la mesure pour obtenir des résultats précis.

Consultez la mesure de votre composition corporelle à l'écran.



Pour consulter les données supplémentaires sur votre composition corporelle, utilisez la lunette tactile ou balayez l'écran vers le haut ou le bas.

Fréquence cardiaque

Mesurez et enregistrez votre fréquence cardiaque.

- ⚠ L'indicateur de fréquence cardiaque de la montre a été conçu uniquement à titre informatif. Il ne saurait être utilisé pour diagnostiquer une maladie ou une pathologie, ou pour guérir, soulager, traiter ou prévenir une maladie.
- 📖 Pour des mesures précises, portez votre montre correctement ajustée sur votre avant-bras, juste au-dessus du poignet. Pour en savoir plus, reportez-vous à la rubrique [Comment porter la montre pour des mesures précises](#).

Respectez les consignes suivantes avant de mesurer votre fréquence cardiaque :

- Faites une pause de 5 minutes avant de prendre les mesures.
- Si la mesure obtenue est très différente de la mesure attendue, faites une pause de 30 minutes puis recommencez la mesure.
- En hiver ou par temps froid, restez au chaud pour mesurer la fréquence cardiaque.
- La consommation de cigarettes ou d'alcool avant la prise des mesures entraîne une hausse de la fréquence cardiaque et peut avoir un effet sur votre fréquence cardiaque.
- Évitez de parler, bâiller ou respirer profondément lors de la mesure de la fréquence cardiaque. Ces actions risquent d'entraîner la prise de mesures inexactes de la fréquence cardiaque.
- Les mesures de la fréquence cardiaque peuvent varier selon la méthode de mesure et l'environnement ambiant.

- Si le capteur ne fonctionne pas, vérifiez la position de la montre sur votre poignet et veillez à ce qu'aucun obstacle ne gêne le capteur. Si le dysfonctionnement du capteur persiste, contactez un centre de services après-ventes Samsung ou un centre de service autorisé.

Mesurer votre fréquence cardiaque manuellement

- 1 Depuis l'écran Applications, touchez  (**Health**).
- 2 Touchez **Fréq. car.**.
- 3 Touchez **Mesurer** pour lancer la mesure de votre fréquence cardiaque. Consultez votre fréquence cardiaque à l'écran.



Pour consulter les données supplémentaires sur vos activités quotidiennes, utilisez la lunette tactile ou balayez l'écran vers le haut ou le bas.

Changer les paramètres de mesure de la fréquence cardiaque

- 1 Depuis l'écran Applications, touchez  (**Health**).
- 2 Touchez **Fréq. car.**.
- 3 Touchez **Param.** et sélectionnez les paramètres de mesure sous **Mesure**.
 - **Mesurer en permanence** : Votre fréquence cardiaque sera mesurée en continu.
 - **Ttes 10 min si immobile** : Votre fréquence cardiaque sera mesurée toutes les 10 minutes au repos.
 - **Manuelle uniq.** : Votre fréquence cardiaque sera mesurée manuellement seulement lorsque vous touchez **Mesurer**.

Définir une alerte de fréquence cardiaque

Vous pouvez recevoir une alerte lorsque votre fréquence cardiaque est supérieure ou inférieure à la valeur de fréquence cardiaque au repos que vous avez définie pendant plus de 10 minutes.

- 1 Depuis l'écran Applications, touchez  (**Health**).
- 2 Touchez **Fréq. car.**.
- 3 Touchez **Param.** et définissez une alerte sous **Alerte de fréquence cardiaque**.
 - **FC maximale** : pour recevoir une alerte lorsque votre fréquence cardiaque est constamment supérieure à la valeur de fréquence cardiaque que vous avez définie.
 - **FC minimale** : pour recevoir une alerte lorsque votre fréquence cardiaque est constamment inférieure à la valeur de fréquence cardiaque que vous avez définie.

Stress

Consultez les données sur votre niveau de stress au moyen de vos biomarqueurs et réduisez votre stress en suivant l'exercice de respiration proposé par votre montre.



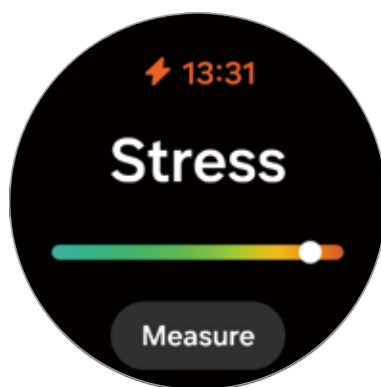

-  • Si vous mesurez fréquemment votre niveau de stress, vos résultats seront plus précis grâce au cumul des données.
- Votre niveau de stress mesuré n'est pas nécessairement lié à votre état émotionnel.
- Votre niveau de stress peut ne pas être mesuré pendant que vous dormez, que vous faites de l'exercice ou que vous bougez beaucoup, ou encore immédiatement après avoir terminé une séance d'entraînement.
- Pour des mesures précises, portez votre montre correctement ajustée sur votre avant-bras, juste au-dessus du poignet. Pour en savoir plus, reportez-vous à la rubrique [Comment porter la montre pour des mesures précises](#).
- La disponibilité de cette fonctionnalité peut varier selon la zone géographique.

Mesurer votre niveau de stress manuellement

- 1 Depuis l'écran Applications, touchez  (**Health**).
- 2 Touchez **Stress**.
- 3 Touchez **Mesurer** pour lancer la mesure de votre niveau de stress. Consultez les données sur votre niveau de stress à l'écran.



Réduire votre stress au moyen d'exercices de respiration

- 1 Depuis l'écran Applications, touchez  (**Health**).
- 2 Touchez **Stress**.
- 3 Touchez  ou  sous **Respiration** pour changer l'heure et le nombre de respirations. Pour changer la durée des respirations, touchez **Durée de la respiration**.
- 4 Touchez **Démarrer** et commencez l'exercice de respiration.
Pour arrêter l'exercice de respiration, touchez l'écran et touchez .

Changer les paramètres de mesure du stress

- 1 Depuis l'écran Applications, touchez  (**Health**).
- 2 Touchez **Stress**.
- 3 Touchez **Param..** et sélectionnez les paramètres de mesure sous **Mesure**.
 - **Mesurer en permanence** : Votre niveau de stress sera mesuré en continu.
 - **Manuelle uniq.** : Votre niveau de stress sera mesuré manuellement seulement lorsque vous touchez **Mesurer**.

Suivi du cycle

Saisissez les données sur vos règles pour commencer à suivre votre cycle menstruel. Lorsque vous gérez et suivez votre cycle menstruel, vous pouvez prévoir des données comme vos prochaines règles.

Lorsque la fonctionnalité de prévision des règles au moyen de la température de la peau est prise en charge

- Le suivi du cycle est disponible pour la prédiction du cycle et des règles. **N'EST PAS DESTINÉ À LA CONTRACEPTION.**
 - Si vous utilisez actuellement une contraception hormonale ou suivez un traitement hormonal qui inhibe l'ovulation, cette fonctionnalité ne sera pas utile pour le suivi de l'ovulation.
 - Ces informations ne sont données qu'à titre indicatif.
 - Les prédictions peuvent varier en fonction de l'utilisation de la montre, des données saisies, des conditions environnementales et d'autres facteurs.
 - Pour améliorer la précision des prédictions, il est recommandé de porter la montre pendant au moins quatre heures la nuit, cinq fois par semaine.
 - Cette fonctionnalité n'est pas destinée à diagnostiquer, guérir, atténuer, traiter ou prévenir une maladie ou un état de santé.
 - N'interprétez pas ou ne prenez pas de mesures cliniques sur la base des prédictions faites sans consulter un professionnel de santé qualifié.
 - Cette fonctionnalité n'est pas destinée aux utilisateurs de moins de 18 ans.
 - La disponibilité de cette fonctionnalité peut varier selon le pays, la zone géographique, le fournisseur de services, le modèle de la montre ou le téléphone connecté.
-  • Activez la fonctionnalité Suivi du cycle dans l'application Samsung Health de votre téléphone pour l'utiliser sur votre montre.
- Les dates prédites peuvent varier en fonction des données saisies.

 **Lorsque la fonctionnalité de prévision des règles au moyen de la température de la peau n'est pas prise en charge**

- Cette fonctionnalité sert uniquement à gérer et à suivre votre cycle menstruel. Par conséquent, ne l'utilisez pas à des fins médicales, comme le diagnostic des symptômes, le traitement ou la prévention des maladies.
- Cette fonctionnalité n'est pas destinée à être utilisée à des fins de planification de la grossesse ou de contraception.
- Les dates prédites ne sont données qu'à titre indicatif. Les dates prédites peuvent être différentes des dates réelles.
- Les personnes de moins de 18 ans devraient utiliser cette fonctionnalité sous la supervision d'un tuteur.
- Ne prenez aucune décision médicale basée sur les dates prédites sans consulter un médecin. En outre, n'utilisez pas les informations fournies par l'application Samsung Health et ne prenez pas de mesures médicales sans consulter un expert médical qualifié.

-  • Activez la fonctionnalité Suivi du cycle dans l'application Samsung Health de votre téléphone pour l'utiliser sur votre montre.
- Les dates prédites peuvent ne pas être exactes si vous prenez des contraceptifs ou suivez un traitement hormonal pour inhiber l'ovulation. (Uniquement lorsque la fonctionnalité de prévision des règles au moyen de la température de la peau n'est pas prise en charge)
 - Les dates prédites peuvent varier en fonction des données saisies. (Uniquement lorsque la fonctionnalité de prévision des règles au moyen de la température de la peau n'est pas prise en charge)

Saisir les données du cycle menstruel



- 1 Depuis l'écran Applications, touchez  (**Health**).
- 2 Touchez **Suivi du cycle**.
- 3 Touchez **Saisir les règles**.
- 4 Touchez le champ de saisie et utilisez la lunette tactile ou balayez l'écran vers le haut ou le bas pour saisir la date de début de vos règles.
- 5 Touchez **Enregistrer**.

Pour consulter les données supplémentaires sur votre cycle menstruel, utilisez la lunette tactile ou balayez l'écran vers le haut ou le bas.

Eau

Enregistrez et suivez la quantité d'eau que vous avez bue.

Enregistrer la consommation d'eau

- 1 Depuis l'écran Applications, touchez  (**Health**).
 - 2 Touchez **Eau**.
 - 3 Touchez **+ 250 ml** chaque fois que vous buvez un verre d'eau.
Si vous avez indiqué une valeur incorrecte, sélectionnez **Supprimer**, sélectionnez l'entrée erronée et touchez **Supprimer**.
-  Pour changer le volume de la tasse, touchez **Définition de la taille des tasses** et changez au volume désiré.

Définir un objectif de consommation d'eau

- 1 Depuis l'écran Applications, touchez  (**Health**).
- 2 Touchez **Eau** et touchez **Définition obj..**
- 3 Utilisez la lunette tactile ou balayez l'écran vers le haut ou le bas pour définir l'objectif quotidien.
- 4 Touchez **Terminé**.

Oxygène dans le sang

Mesurez le taux d'oxygène de votre sang pour vérifier si votre sang achemine normalement l'oxygène aux diverses parties du corps.

-  Cette fonctionnalité est uniquement destinée à votre bien-être général et à votre forme physique. Par conséquent, ne l'utilisez pas à des fins médicales, comme le diagnostic des symptômes, le traitement ou la prévention des maladies.

Respectez les consignes suivantes avant de mesurer votre taux d'oxygène dans le sang :

- Faites une pause de 5 minutes avant de prendre les mesures.
- En hiver ou par temps froid, restez au chaud pour mesurer le taux d'oxygène dans le sang.
- Les mesures du taux d'oxygène dans le sang peuvent varier selon la méthode de mesure et l'environnement ambiant.

Mesurer votre taux d'oxygène dans le sang manuellement

- 1 Depuis l'écran Applications, touchez  (Health).
- 2 Touchez **Oxygène dans le sang**.
- 3 Touchez **Mesurer** pour lancer la mesure de votre taux d'oxygène dans le sang.

Bonne posture pour effectuer la mesure

- Pour des mesures précises, portez votre montre correctement ajustée sur votre avant-bras, juste au-dessus du poignet, en laissant un espace de deux doigts, comme indiqué sur la figure. Placez également votre coude sur une table en plaçant votre poignet près de votre cœur.

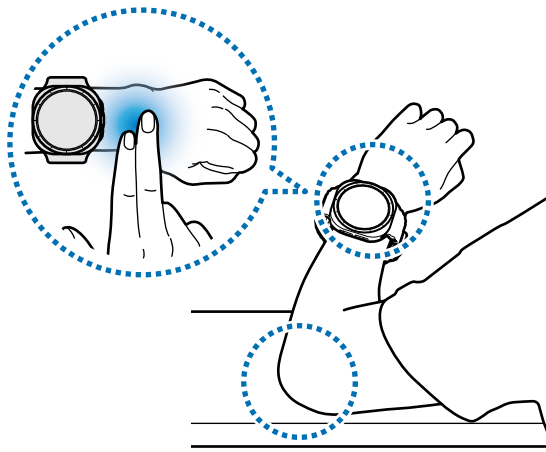

- Ne bougez pas et restez dans la bonne position jusqu'à la fin de la mesure.
- Vous pouvez voir comment mesurer votre taux d'oxygène dans le sang en détail sur l'écran en touchant **Comment mesurer**.
- Si votre niveau d'oxygène dans le sang n'est pas mesuré correctement, desserrez le bracelet par un ou plusieurs trous et remontez la montre vers le coude. Pour des mesures précises, portez la montre bien ajustée sur l'avant-bras, au-dessus du poignet. Avant la mesure, assurez-vous que la montre est bien serrée, mais que vous ne ressentez aucune gêne.

Vérifiez à l'écran la mesure de votre taux d'oxygène dans le sang. Si votre taux d'oxygène dans le sang au repos se trouve entre 95 % et 100 %, il est censé se situer dans la plage normale.



Mesurer votre taux d'oxygène dans le sang pendant votre sommeil

Vous pouvez mesurer votre taux d'oxygène dans le sang en continu pendant votre sommeil.

- 1 Depuis l'écran Applications, touchez  (**Health**).
- 2 Touchez **Param.** → **Sommeil**.
- 3 Touchez **Oxygène ds sang durant sommeil** pour activer la fonctionnalité. Votre taux d'oxygène dans le sang sera mesuré en même temps que vos autres données de sommeil lorsque vous dormez en portant la montre.

-  • Si vous mesurez votre taux d'oxygène sanguin en continu pendant votre sommeil, la pile se déchargera plus rapidement que lors d'une utilisation normale.
- Vous pouvez voir le voyant du biocapteur optique scintiller lors de la mesure de votre taux d'oxygène dans le sang.
- La montre peut mesurer votre taux d'oxygène dans le sang même si vous ne dormez pas, car elle peut reconnaître votre état de sommeil même si vous lisez un livre ou regardez la télévision ou des films.
- Portez la montre bien ajustée en veillant à ne pas créer d'espace entre votre poignet et la montre en vous retournant dans votre sommeil.

Partage

Comparez votre nombre de pas parcouru avec vos amis utilisateurs de la fonctionnalité Partage de Samsung Health. Lorsque vous démarrez un défi de pas avec vos amis, vous pouvez consulter le défi en cours sur votre montre.

- 1 Depuis l'écran Applications, touchez  (**Health**).
- 2 Touchez **Partage**.

Touchez **Aff. sur tél.** pour consulter les informations détaillées associées à cette fonction sur votre téléphone connecté.

-  Activez la fonctionnalité Partage dans l'appli Samsung Health de votre téléphone pour consulter l'information sur votre montre.

Param.

Configurez les divers paramètres associés à vos activités et votre mise en forme.

Depuis l'écran Applications, touchez  (**Health**) et touchez **Param.**

- **Mesure** : pour définir la façon de mesurer la fréquence cardiaque et le stress, et activer ou désactiver les fonctionnalités d'autres mesures enregistrées pendant votre sommeil.
 - **Détection auto. entraînements** : pour activer la détection automatique de votre activité et configurer les paramètres, comme la sélection du type d'activité détecté par montre.
 - **Durée d'inactivité** : pour recevoir des notifications après 50 minutes d'inactivité et définir l'heure et les jours de réception des alertes.
 - **Rendre visible pr autres appar.** : pour autoriser d'autres appareils à détecter votre montre.
 - **Partager les données avec les appareils et les services** : pour partager des informations avec d'autres applications de plateformes de santé, les machines d'exercice et les téléviseurs connectés.
 - **Confidentialité** : pour sélectionner les applications ou les fournisseurs de services avec lesquels partager les informations nécessaires à afficher pendant l'activité.
-  La disponibilité de certaines fonctionnalités peut varier selon la zone géographique, de votre fournisseur de services et du modèle.

Samsung Health Monitor

Introduction

Vous pouvez mesurer des données biométriques, comme votre pression artérielle ou votre ECG quand vous le souhaitez grâce à l'application Samsung Health Monitor de votre montre qui est dotée d'un biocapteur optique et d'un biocapteur électrique. Vous pouvez consulter l'historique des mesures à l'aide de l'application Samsung Health Monitor sur votre téléphone connecté puisque votre montre et votre téléphone ont été synchronisés automatiquement.



- Si vous n'avez pas installé l'application Samsung Health Monitor sur votre téléphone connecté, lancez l'application **Samsung Health Monitor** sur votre montre, et suivez les instructions à l'écran pour la télécharger depuis **Galaxy Store** sur le téléphone.
- L'application Samsung Health Monitor est uniquement disponible sur les téléphones Samsung.
- Les personnes âgées de moins de 22 ans ne peuvent pas utiliser l'application Samsung Health Monitor pour mesurer leurs données biométriques.
- La disponibilité de cette application peut varier selon la zone géographique.

Précautions à prendre pour mesurer les données biométriques



Précautions communes

- L'application Samsung Health Monitor ne peut pas être utilisée à des fins médicales, comme pour diagnostiquer l'hypertension, les troubles cardiaques et autres problèmes cardiaques. N'utilisez en aucun cas cette application dans le but de remplacer le jugement ou le traitement médical d'un médecin. En cas d'urgence, contactez les services Info santé.
- Ne changez pas de médicament, de dosage ou d'usage sans l'avis de votre médecin.
- Les lectures et les résultats de l'application Samsung Health Monitor ne sont donnés qu'à titre indicatif. Ne les utilisez en aucun cas pour prendre des décisions médicales sans l'avis de votre médecin.

- ⚠ • Pour des mesures précises, portez votre montre correctement ajustée sur votre avant-bras, juste au-dessus du poignet. Pour en savoir plus, reportez-vous à la rubrique [Comment porter la montre pour des mesures précises](#).
- Pour des raisons de sécurité, connectez toujours votre montre à votre téléphone à la maison ou dans un endroit sûr par Bluetooth. Il n'est pas recommandé de se connecter à un téléphone dans un lieu public.

⚠ **Précautions pour les mesures de la pression artérielle**

- Avant d'effectuer une mesure, asseyez-vous sur une chaise confortable et posez votre bras et votre téléphone sur une table.
- Appuyez votre dos sur le dossier de la chaise.
- Veillez à placer votre bras confortablement sur la table lorsque vous mesurez votre pression artérielle.
- Reposez-vous pendant au moins cinq minutes dans une position confortable avant de mesurer votre pression artérielle.
- Mesurez votre pression artérielle dans un endroit calme à l'intérieur.
- Ne mesurez pas votre pression artérielle pendant que vous pratiquez une activité physique.
- Restez immobile et ne parlez pas lorsque vous commencez à mesurer votre pression artérielle, et ne bougez pas et ne parlez pas jusqu'à ce que la mesure soit terminée.
- Ne mesurez pas votre pression artérielle lorsque vous êtes à proximité de machines produisant des champs magnétiques puissants, comme les IRM (imagerie par résonance magnétique), les appareils à rayons X, les systèmes électromagnétiques antivols ou les détecteurs de métaux.
- Ne mesurez pas votre pression artérielle pendant des traitements médicaux, comme les chirurgies ou la défibrillation.
- Mesurez votre pression artérielle dans un environnement où la température est comprise entre 12 °C et 40 °C, et l'humidité relative entre 30 % et 90 %.
- Évitez de consommer de l'alcool, des aliments contenant de la caféine, de fumer, de faire de l'exercice et de prendre un bain 30 minutes avant de mesurer votre pression artérielle.
- Assurez-vous que votre poignet est sec lorsque vous mesurez votre pression artérielle et ne la mesurez pas lorsque vous avez appliqué de la lotion ou que vous transpirez excessivement.
- Ne prenez pas une grande respiration ou ne respirez pas lentement exprès, respirez plutôt comme d'habitude pendant que vous mesurez votre pression artérielle.



- Si vous êtes enceinte, les résultats de la mesure de votre pression artérielle peuvent être inexacts.
- Ne mesurez pas votre pression artérielle avec l'appli Samsung Health Monitor si vous présentez l'une des conditions suivantes :
 - Arythmie
 - Maladie cardiaque sous-jacente ou historique de crise cardiaque
 - Maladie circulatoire ou vasculaire périphérique
 - Cardiopathie valvulaire (valvulopathie aortique)
 - Myocardiopathie
 - Autre maladie cardiovasculaire
 - Insuffisance rénale terminale (IRT)
 - Diabète
 - Troubles névrotiques (par exemple, frissons)
 - Troubles hémostatiques ou si vous prenez un anticoagulant.
- N'utilisez pas un poignet tatoué ou portant des marques pour mesurer votre pression artérielle, car cela pourrait nuire au biocapteur optique.
- L'application Samsung Health Monitor étalonne et mesure la pression artérielle sur la base des lectures obtenues du bras qui porte le manomètre de pression artérielle. Vous devez consulter votre médecin si vous constatez une différence importante entre la pression artérielle de vos deux bras (plus de 10 mmHg).
- N'utilisez pas une montre qui a été étalonnée pour d'autres personnes pour mesurer votre pression artérielle.
- La plage de lecture mesurable de l'application Samsung Health Monitor pour la pression artérielle est la suivante : Si elle a été étalonnée, la plage de pression artérielle systolique est de 80 mmHg à 170 mmHg, et la pression artérielle diastolique est de 50 mmHg à 110 mmHg. Pour la mesure, la plage de pression artérielle systolique est de 70 mmHg à 180 mmHg, et la pression artérielle diastolique de 40 mmHg à 120 mmHg.
- Le signal peut être affecté par la luminosité de la peau de l'individu, la quantité de sang sous la peau et la propreté du capteur.

Précautions pour les mesures de l'ECG

- Avant d'effectuer une mesure, asseyez-vous sur une chaise confortable et posez votre bras et votre téléphone sur une table.
- Appuyez votre dos sur le dossier de la chaise.
- Veillez à placer votre bras confortablement sur la table lorsque vous mesurez votre ECG.
- Reposez-vous pendant au moins cinq minutes dans une position confortable avant de mesurer votre ECG.
- Mesurez votre ECG dans un endroit calme à l'intérieur.
- Ne mesurez pas votre ECG pendant que vous pratiquez une activité physique.
- Restez immobile et ne parlez pas lorsque vous commencez à mesurer votre ECG, et ne bougez pas et ne parlez pas jusqu'à ce que la mesure soit terminée.
- Ne mesurez pas votre ECG lorsque vous êtes à proximité de machines produisant des champs magnétiques puissants, comme les IRM (imagerie par résonance magnétique), les appareils à rayons X, les systèmes électromagnétiques antivols ou les détecteurs de métaux.
- Ne mesurez pas votre ECG pendant des traitements médicaux, comme les chirurgies ou la défibrillation.
- Mesurez votre ECG dans un environnement où la température est comprise entre 12 °C et 40 °C, et l'humidité relative entre 30 % et 90 %.
- Assurez-vous que votre poignet n'est pas trop sec lorsque vous mesurez votre ECG. Vous obtiendrez des mesures de l'ECG plus précises si la peau qui entre en contact avec le capteur est humide, avec une quantité modérée de sueur, de tonique ou de lotion.
- Ne mesurez pas votre ECG si vous avez un stimulateur cardiaque ou un défibrillateur implanté, ou tout autre dispositif électronique à l'intérieur de votre corps.
- Ne mesurez pas votre ECG avec l'application Samsung Health Monitor si vous souffrez d'arythmie, à moins qu'il ne s'agisse d'une fibrillation auriculaire.

- ⚠ • L'application Samsung Health Monitor ne peut pas détecter les crises cardiaques. Si vous présentez des symptômes suspects d'une crise cardiaque, contactez immédiatement les services d'urgence.
- Vous pouvez obtenir des résultats d'ECG plus précis si vous respectez les conditions de mesure suivantes :
 - Mesure effectuée après avoir retiré des objets métalliques de votre corps, comme des bijoux
 - Utilisation du bracelet fourni avec la montre au lieu d'un bracelet métallique

Lancer la mesure de pression artérielle

Configuration avant la mesure de la pression artérielle

Saisissez votre profil dans l'application Samsung Health Monitor et étalonnez votre montre avant de mesurer votre pression artérielle. Si vous ne saisissez pas de profil, vous ne pouvez pas mesurer votre pression artérielle, et si vous n'étalonnez pas la montre ou si vous la faites étalonner par quelqu'un d'autre, les lectures ne seront pas valides.

 Veillez à étalonner la montre avec un manomètre à brassard lorsque vous mesurez votre pression artérielle avec l'application Samsung Health Monitor pour la première fois. Après l'étalonnage initial, réétalonnez-la tous les 28 jours. Le manomètre à brassard est vendu séparément.

- 1 Depuis l'écran Applications, touchez  (**Samsung Health Monitor**).
- 2 Touchez **Tension** → **Ouvrir appli. tél.**
L'application Samsung Health Monitor démarrera sur votre téléphone.
- 3 Touchez **Accepter**.
- 4 Saisissez les informations de votre profil, comme votre nom, votre genre et votre date de naissance, puis touchez **Continuer**.
- 5 Touchez **Calibrer la montre**.
- 6 Portez le brassard du manomètre sur la partie supérieure du bras qui ne porte pas la montre. Reportez-vous au guide utilisateur du manomètre pour plus d'informations sur le port du brassard.
- 7 Suivez les instructions à l'écran pour compléter l'étalonnage.

Mesurer la pression artérielle

Vous pouvez mesurer votre pression artérielle à l'aide du biocapteur optique de votre montre sans utiliser d'autres appareils médicaux, comme le manomètre à brassard, après étalonnage.

 Vous devez porter votre montre sur le même bras qu'utilisé pour l'étalonnage.

1 Depuis l'écran Applications, touchez  (**Samsung Health Monitor**).

2 Touchez **Tension** → **Mesurer**.

La pression artérielle systolique et diastolique et le pouls mesurés s'affichent à l'écran.



Consulter les mesures de la pression artérielle

Consultez les mesures sur l'écran de la montre après avoir mesuré votre pression artérielle. Vous pouvez consulter les mesures et les informations précédentes sur l'application Samsung Health Monitor du téléphone connecté. Partagez, supprimez et gérez vos résultats sur l'application Samsung Health Monitor du téléphone.

Si vos mesures sont anormalement élevées ou basses et si vous ressentez des symptômes physiques inhabituels, contactez les services Info santé pour recevoir une attention médicale appropriée.

Lancer la mesure de l'ECG

Configuration avant la mesure de l'ECG

Saisissez votre profil dans l'application Samsung Health Monitor avant de mesurer votre ECG. Si vous ne saisissez pas de profil, vous ne pouvez pas mesurer votre ECG.

- 1 Depuis l'écran Applications, touchez  (**Samsung Health Monitor**).
- 2 Touchez **ECG** → **Ouvrir appli. tél.**.
L'application Samsung Health Monitor démarrera sur votre téléphone.
- 3 Touchez **Accepter**.
- 4 Saisissez les informations de votre profil, comme votre nom, votre genre et votre date de naissance, puis touchez **Continuer**.
- 5 Touchez **Démarrer** et suivez les instructions à l'écran pour commencer la mesure de l'ECG.

Mesurer l'ECG

Prenez soin de votre santé en vérifiant votre état cardiaque grâce aux mesures de l'ECG.

- 1 Depuis l'écran Applications, touchez  (**Samsung Health Monitor**).
- 2 Touchez **ECG** → **OK** et placez un doigt légèrement sur le biocapteur électrique. Ne laissez aucun espace entre votre poignet et votre montre.

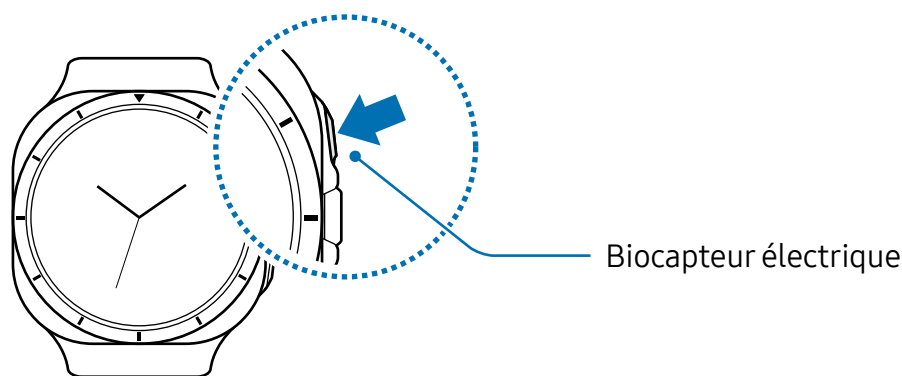

La mesure commence et l'onde ECG s'affiche à l'écran.



Consultez les résultats des mesures de l'ECG à l'écran.



- 3 Touchez **Ajouter** pour sélectionner les symptômes physiques supplémentaires que vous ressentez et touchez **Enregistrer**.
- 4 Touchez **Terminé**.

Consulter les résultats des mesures de l'ECG

Consultez les mesures et l'onde ECG sur l'écran de la montre et de l'application Samsung Health Monitor du téléphone connecté après avoir mesuré votre ECG. L'onde ECG montre le rythme cardiaque et les activités électriques de votre cœur, et elle est divisée en plusieurs parties. Partagez le graphique et les résultats de l'ECG avec votre médecin afin d'obtenir un diagnostic précis grâce à un examen plus approfondi lorsque vous constatez des résultats anormaux à partir de votre onde et de vos mesures ECG.

Vous pouvez consulter les mesures et les informations précédentes sur l'application Samsung Health Monitor du téléphone connecté. Partagez, supprimez et gérez vos résultats sur l'application Samsung Health Monitor du téléphone.

- **Rythme sinusal** : Un rythme cardiaque normal se situe entre 50 et 100 BPM.
- **Fibrillation auriculaire** : Un type d'arythmie où le cœur bat de façon irrégulière. Consultez votre médecin.
- **Non concluant** : Le résultat ne correspond pas aux types **Rythme sinusal** ou **Fibrillation auriculaire**, mais présente de l'une des conditions suivantes :
 - Lorsque la fréquence cardiaque est inférieure à 50 ou supérieure à 100 BPM pendant l'enregistrement de l'onde ECG et qu'il n'y a pas non plus de **Fibrillation auriculaire**
 - Lorsque l'onde ECG ne correspond pas aux types **Rythme sinusal** ou **Fibrillation auriculaire**
 - Lorsque la fréquence cardiaque est supérieure à 120 BPM et que l'onde ECG indique une **Fibrillation auriculaire**

- **Enregistrement médiocre** : Les signaux utilisés pour analyser le résultat de la mesure de l'ECG ne sont pas mesurés correctement. Dans ce cas, recommencez la mesure.
-  Contactez votre médecin ou les services Info santé immédiatement si les messages **Non concluant** ou **Enregistrement médiocre** apparaissent continuellement et vous ressentez des symptômes physiques.
-  Si **Enregistrement médiocre** apparaît continuellement, essayez le biocapteur électrique et mesurez à nouveau votre ECG. Il se peut que le signal subisse des interruptions en raison de la sécheresse de la peau ou de présence de poils sur votre poigne. Dans ce cas, mesurez votre ECG après avoir appliqué une crème hydratante sur votre peau ou après avoir épilé quelques poils au préalable.
 - Si l'onde ECG apparaît à l'envers, il se peut qu'elle ne soit pas analysée correctement. Touchez  (**Paramètres**) , puis touchez **Général** → **Orientation** pour vérifier les paramètres du poignet sur lequel vous portez la montre et de l'emplacement des boutons. Puis, portez votre montre dans le bon sens et mesurez à nouveau votre ECG.

GPS

La montre est dotée d'une antenne GPS, vous pouvez ainsi vérifier votre position en temps réel sans la connecter à un téléphone.

Depuis l'écran Applications, touchez  (**Paramètres**) → **Localisation** et touchez le bouton pour activer la fonctionnalité.

-  Lorsque votre montre et votre téléphone sont connectés, cette fonctionnalité utilise les données GPS de votre téléphone. Activez la fonctionnalité de localisation de votre téléphone pour utiliser le capteur GPS.
- L'antenne GPS de votre montre sera utilisée avec la fonctionnalité Samsung Health, même si votre montre est connectée à votre téléphone.
- La puissance du signal GPS peut être réduite si vous vous trouvez dans une zone de faible altitude, comme entre les bâtiments, ou à l'intérieur, en terrain boisé ou montagneux, sous l'eau, ou par mauvais temps.

Musique

Introduction

Écoutez la musique enregistrée dans votre montre.

Utiliser l'appli Musique

Depuis l'écran Applications, touchez  (**Musique**).

Tirez l'icône  vers le haut et touchez **Biblio.** pour ouvrir l'écran Bibliothèque. Depuis l'écran Bibliothèque, vous pouvez consulter la liste de lecture et classer la musique par morceaux, albums et artistes.

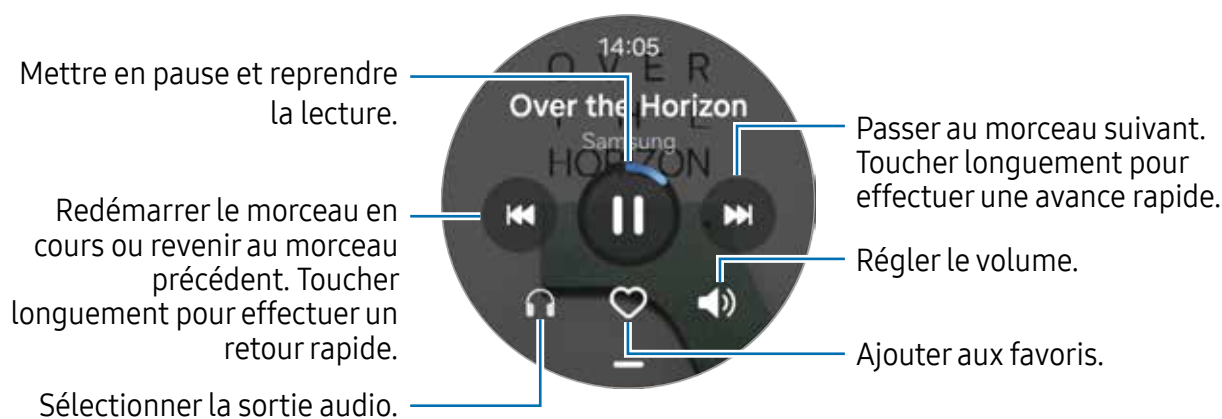

Gérer les fichiers audios enregistrés sur la montre

Consultez les fichiers audios sur votre montre, classés par type, et gérez-les en les ajoutant ou en les supprimant comme vous le souhaitez. Vous pouvez synchroniser automatiquement les fichiers audios de votre téléphone sur votre montre.

1 Lancez l'appli **Galaxy Wearable** sur votre téléphone.

2 Touchez **Paramètres de la montre** → **Gestion du contenu**.

3 Sélectionnez **Morceaux sur la montre**.

Les fichiers audios enregistrés sur votre montre s'affichent, classés par catégorie.

- Pour envoyer des fichiers audios de votre téléphone à votre montre, touchez **+**, sélectionnez les fichiers audios, puis touchez **Ajouter à la montre**.
- Pour supprimer des fichiers audios enregistrés sur votre montre, touchez longuement un fichier à supprimer, puis touchez **Supprimer**.

Pour synchroniser les fichiers audios de votre téléphone avec votre montre toutes les 6 heures, touchez le bouton **Synchronisation automatique** pour l'activer. Ensuite, touchez **Listes de lecture à synchroniser**, sélectionnez les listes de lecture à importer sur votre montre, puis touchez **Terminé**. Les listes de lecture sélectionnées seront automatiquement synchronisées avec votre montre lorsque le niveau de charge de la pile est à plus de 15 % de pile et que le mode d'économie d'énergie est désactivé sur votre montre.

Contrôleur média

Introduction

Contrôlez l'application multimédia installée sur votre montre ou sur le téléphone connecté pour lire ou mettre en pause la musique et les vidéos.

📌 Si vous souhaitez que l'appli démarre automatiquement depuis votre montre lorsque vous lisez de la musique ou des vidéos sur le téléphone connecté, depuis l'écran Applications, touchez ⚙️ (**Paramètres**) → **Fonctions avancées** et touchez le bouton **Contrôles médias lancement auto** pour activer la fonctionnalité.

Contrôler le lecteur de musique

1 Depuis l'écran Applications, touchez 🎵 (**Contrôleur média**).

2 Sélectionnez **Téléphone** ou **Montre**.

Si vous sélectionnez l'option **Téléphone**, la musique est diffusée sur l'application musicale du téléphone connecté et vous pouvez contrôler le lecteur de musique avec votre montre.

Si vous sélectionnez l'option **Montre**, la musique sera diffusée sur l'application musicale de votre montre et vous pourrez l'écouter avec le hautparleur de votre montre ou un casque Bluetooth connecté.

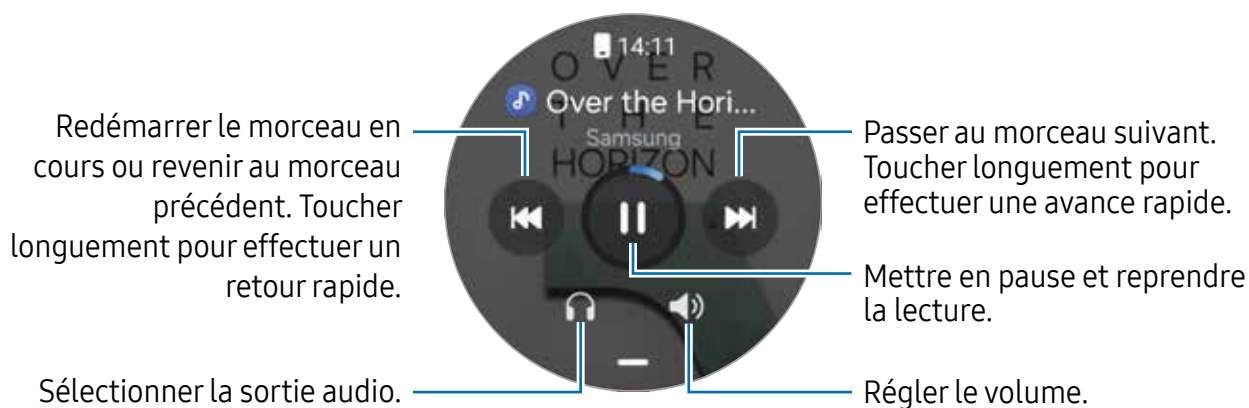

Contrôler le lecteur vidéo



- 1 Lisez une vidéo sur le téléphone connecté.
- 2 Depuis l'écran Applications, touchez  (**Contrôleur média**).
Vous pouvez contrôler le lecteur vidéo avec votre montre.

Reminder

Enregistrez les tâches à faire comme des rappels et recevez des notifications selon les conditions que vous avez définies.



- Pour recevoir des notifications de rappel à un endroit précis, vous devez connecter votre montre à votre téléphone par Bluetooth. Cependant, la fonctionnalité permettant de recevoir des notifications de rappel dans un lieu spécifique est uniquement disponible sur votre téléphone.
- Tous les rappels de votre montre seront automatiquement synchronisés avec votre téléphone connecté afin de recevoir les notifications et de consulter les rappels provenant de votre téléphone connecté.

- 1 Depuis l'écran Applications, touchez  (**Reminder**) et touchez .
- 2 Saisissez votre rappel.
- 3 Touchez **Heure** pour définir une notification.
- 4 Touchez le champ de saisie, utilisez la lunette tactile ou balayez l'écran vers le haut ou le bas pour définir la date et l'heure, et touchez **Terminé**.
- 5 Définissez d'autres options de notification, comme le moment de répéter ou le style d'alerte, et touchez **Enregist..**
Le rappel enregistré apparaît dans la liste des rappels. Le rappel apparaît au moment défini avec une alarme.

Mettre fin à un rappel

Dans la liste des rappels, touchez  ou sélectionnez un rappel et touchez **Terminé**.

Restaurer des rappels

Restaurez les rappels maqués comme terminés.

- 1 Dans la liste des rappels, touchez  → **Terminé**.
- 2 Sélectionnez un rappel à restaurer et touchez **Restaurer**.
Les rappels seront ajoutés à la liste des rappels et seront émis selon les heures prédéfinies.



Supprimer des rappels

Touchez longuement le rappel dans la liste de rappels, puis touchez **Supprimer**.

Calendrier

Vous pouvez ajouter des événements à votre montre et à votre téléphone pour vous aider à gérer votre emploi du temps plus efficacement.

 Les événements enregistrés sur votre téléphone sont également synchronisés automatiquement avec votre montre et peuvent être consultés sur celle-ci.

- 1 Depuis l'écran Applications, touchez  (**Calendrier**) et touchez .
- 2 Saisissez la date, l'heure et les détails de l'évènement, puis touchez **Enreg.**.
L'évènement enregistré est ajouté à la liste et s'affiche à l'heure que vous avez définie.

Pour consulter les événements de la semaine par date, touchez **Vue hebdo** et sélectionnez une date.

Pour consulter le calendrier, touchez  et utilisez la lunette tactile ou balayez l'écran vers le haut ou vers le bas pour accéder au mois souhaité.

Bixby

Bixby est une interface utilisateur permettant de faciliter l'utilisation de votre montre. Vous pouvez parler à Bixby pour lancer une fonction ou lui demander une information. Visitez www.samsung.com/bixby pour plus d'informations.

-  • Assurez-vous de ne pas couvrir le microphone de la montre lorsque vous parlez.
- Bixby n'est disponible que dans certaines langues, et certaines fonctionnalités peuvent ne pas être disponibles selon votre zone géographique.

Lancer Bixby

Pressez longuement le bouton Accueil pour lancer Bixby, puis terminez la configuration en suivant les instructions à l'écran.

Si vous ne pouvez lancer Bixby au moyen du bouton Accueil, depuis l'écran Applications, touchez  (**Paramètres**) → **Boutons et gestes**, touchez **Pression longue** sous **Bouton Accueil**, et sélectionnez **Bixby**.

Utiliser Bixby

Tout en pressant longuement le bouton Accueil, dites votre énoncé à Bixby. Ou, allumez l'écran, dites «Hi, Bixby», puis ce que vous recherchez.

Par exemple, dites «Quelles sont les prévisions météo aujourd'hui?». L'information météorologique s'affichera à l'écran.

Si Bixby vous pose une question pendant une conversation, vous pouvez continuer à parler à Bixby sans avoir à presser le bouton Accueil ou .

Lancer Bixby avec votre voix

Vous pouvez lancer une conversation en disant « Hi Bixby » ou « Bixby ».

- 1 Depuis l'écran Applications, touchez  (**Paramètres**) et touchez **Fonctions avancées** → **Bixby**.
- 2 Touchez **Paramètres** → **Réveil vocal**.
- 3 Touchez le bouton **Activation avec "Hi, Bixby"** pour activer la fonctionnalité.
- 4 Touchez **Phrase d'activation** et sélectionnez la phrase d'activation désirée. Vous pouvez maintenant énoncer la phrase d'activation et démarrer une conversation.

Créer et utiliser les commandes rapides

Vous pouvez créer des commandes rapides pour exécuter plusieurs commandes à la fois en prononçant un mot spécifique ou une courte phrase à Bixby. Par exemple, vous pouvez presser longuement bouton Accueil, puis dire « Bonjour » pour désactiver le mode Veille et recevoir les informations météorologiques et l'horaire du jour en une seule commande.

- 1 Ouvrez l'application **Galaxy Wearable** sur votre téléphone.
- 2 Touchez **Paramètres de la montre** → **Fonctions avancées** → **Bixby**.
- 3 Touchez  → **Commandes rapides**.
- 4 Sélectionnez la commande rapide désirée ou touchez **+** pour ajouter votre propre commande rapide.

Météo

Consultez les conditions météo sur la montre pour les lieux définis sur le téléphone connecté.

Depuis l'écran Applications, touchez  (**Météo**).

Pour consulter les conditions météo, comme la prévision horaire ou la prévision hebdomadaire, utilisez la lunette tactile ou balayez l'écran vers le haut ou le bas de l'écran.

Pour ajouter les conditions météo d'autres villes, touchez **Gérer les lieux** → **Gérer sur tél.** et ajoutez la ville depuis le téléphone connecté.

Alarme

Définissez et gérez les alarmes de la montre et du téléphone séparément.

 Lorsque votre montre est connectée à votre téléphone par Bluetooth, vous pouvez consulter toutes les listes d'alarmes de votre téléphone à partir de la montre.

Définir des alarmes

- 1 Depuis l'écran Applications, touchez  (**Alarme**).
- 2 Touchez **Ajout sur montre** pour définir des alarmes uniquement sur votre montre. Vous pouvez également ajouter une alarme depuis le téléphone connecté en touchez **Ajouter sur tél.**.
- 3 Touchez le champ de saisie, utilisez la lunette tactile ou balayez l'écran vers le haut ou le bas pour définir l'heure de l'alarme, et touchez **Suivant**.
- 4 Définissez d'autres options d'alarme, comme le moment où vous souhaitez la faire sonner et si vous souhaitez la répéter, et touchez **Enregistrer**.
L'alarme enregistrée s'ajoute dans la liste des alarmes.

Pour activer ou désactiver une alarme, touchez le bouton correspondant à l'alarme dans la liste des alarmes.

Arrêter une alarme

Tirez  à l'extérieur du grand cercle pour arrêter l'alarme. Ou, balayez la lunette tactile en sens horaire.

Si vous souhaitez utiliser l'option de répétition, tirez  à l'extérieur du grand cercle. Ou, balayez la lunette tactile en sens antihoraire.

Supprimer une alarme

Dans la liste des alarmes, touchez longuement une alarme, et touchez **Supprimer**.



Horloge monde

Depuis l'écran Applications, touchez  (**Horloge monde**) pour voir les fuseaux horaires ajoutés depuis le téléphone.

Pour ajouter un fuseau horaire, touchez **Ajouter sur tél.**, ou si vous avez déjà ajouté des fuseaux horaires, touchez **Gérer sur tél.** et ajoutez ou retirez les fuseaux horaires sur le téléphone connecté.

Minuteur

Définir un minuteur

- 1 Depuis l'écran Applications, touchez  (**Minuteur**).
- 2 Touchez .
- 3 Touchez le champ de saisie, utilisez la lunette tactile ou balayez l'écran vers le haut ou le bas pour définir la durée et touchez .





 Si vous sélectionnez un minuteur pré réglé, il démarrera aussitôt la sélection. Vous pouvez consulter d'autres minuteurs pré réglés en utilisant la lunette tactile ou en balayant l'écran vers le haut ou le bas.



Arrêter un minuteur

Tirez  à l'extérieur du grand cercle une fois le compte à rebours terminé. Ou, balayez la lunette tactile en sens horaire.

Pour redémarrer le minuteur, tirez  à l'extérieur du grand cercle. Ou, balayez la lunette tactile en sens antihoraire.

Chronomètre

- 1 Depuis l'écran Applications, touchez  (**Chronomètre**).
- 2 Pour changer le style de chronomètre, touchez longuement l'écran. Sélectionnez un style de chronomètre en utilisant la lunette tactile ou en balayant l'écran vers le haut ou le bas.
- 3 Touchez **Démarrer** pour commencer à chronométrer. Pour enregistrer des temps intermédiaires lors du chronométrage d'un évènement, touchez **Tour** ou .
- 4 Touchez **Arrêter** ou  pour arrêter le chronométrage.
 - Pour redémarrer le chronomètre, touchez **Reprendre** ou .
 - Pour effacer les temps intermédiaires, touchez **Réinit.** ou .

 Depuis l'écran Applications, touchez  (**Paramètres**) → **Boutons et gestes** → **Action** et sélectionnez **Chronomètre** pour démarrer et contrôler le chronomètre directement avec le bouton Rapide. En cours d'utilisation, pressez le bouton Rapide pour arrêter ou reprendre le chronomètre, et pressez deux fois pour enregistrer le temps par tour. Lorsque le chronomètre est arrêté, pressez longuement le bouton Rapide pour effacer tous les temps au tour. (Galaxy Watch Ultra)

Galerie

Introduction

Vous pouvez accéder à des images, des albums et des histoires enregistrés sur votre montre ou synchronisés avec votre téléphone. Vous pouvez également personnaliser le cadran de votre montre à l'aide d'images.

Gérer les images enregistrées sur votre montre

Consultez les photos sur votre montre, classées par type, et gérez-les en les ajoutant ou en les supprimant comme vous le souhaitez. Vous pouvez synchroniser automatiquement les photos de votre téléphone avec votre montre.

1 Lancez l'appli **Galaxy Wearable** sur votre téléphone.

2 Touchez **Paramètres de la montre** → **Gestion du contenu**.

3 Sélectionnez **Images sur la montre**.

Les images enregistrées sur votre montre s'affichent, triées par catégorie.

- Pour envoyer des photos de votre téléphone à votre montre, touchez **+**, sélectionnez des photos, puis touchez **Terminé**.
- Pour supprimer des photos enregistrées sur votre montre, touchez longuement un fichier à supprimer, puis touchez **Supprimer**.

Pour synchroniser les images de votre téléphone avec la montre toutes les six heures, touchez le bouton **Synchroniser auto. albums** sous **Galerie** pour activer la fonctionnalité. Puis, touchez **Albums à synchroniser**, sélectionnez les albums à importer dans la montre, et touchez **Terminé**. Les albums sélectionnés se synchronisent automatiquement avec la montre lorsque le niveau de la pile restant est supérieur à 15% et lorsque le mode d'économie d'énergie est désactivé sur votre montre.

Utiliser la Galerie

Depuis l'écran Applications, touchez  (**Galerie**).

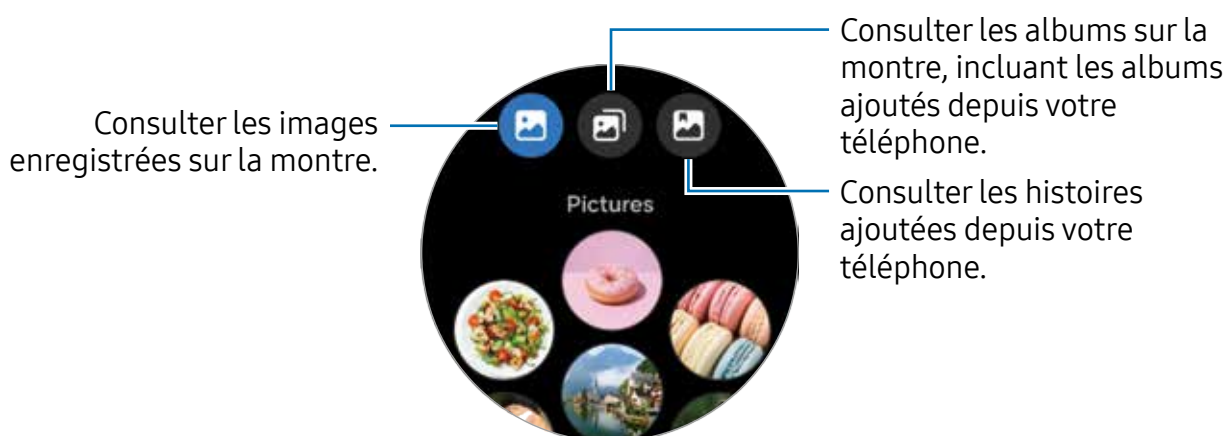

Visualiser les images

Consultez et gérez vos images enregistrées sur votre montre.

- 1 Depuis l'écran Applications, touchez  (**Galerie**).
- 2 Sélectionnez une catégorie.
- 3 Utilisez la lunette tactile ou balayez l'écran vers le haut ou le bas pour parcourir les images et sélectionnez une image.

Faire un zoom avant ou arrière



Lorsque vous consultez une image, touchez deux fois l'image, écartez ou rapprochez deux doigts pour faire un zoom avant ou arrière.

Lorsque l'image est agrandie, vous pouvez parcourir le reste de l'image en glissant un doigt sur l'écran.



Personnaliser un cadran

Vous pouvez afficher des photos sur votre cadran après l'avoir personnalisé avec des images.

You can view pictures on your watch face after personalizing it with pictures. Pour en savoir plus, reportez-vous à la rubrique [Personnaliser un cadran avec une photo](#).



- 1 Depuis l'écran Applications, touchez  (**Galerie**).
- 2 Touchez longuement une image.
Pour sélectionner d'autres images, utilisez la lunette tactile ou balayez l'écran vers le haut ou le bas et sélectionnez-les.
- 3 Touchez  et sélectionnez un type de cadran.



Supprimer des images

- 1 Depuis l'écran Applications, touchez  (**Galerie**).
- 2 Touchez longuement l'image à supprimer.
Pour sélectionner d'autres images à supprimer, utilisez la lunette tactile ou balayez l'écran vers la gauche ou la droite et sélectionnez-les.
Pour sélectionner toutes les images, touchez **Tous**.
- 3 Touchez .

Samsung Find

Si vous égarez votre téléphone ou un autre appareil portable enregistré sur le même compte Samsung que votre montre, vous pouvez utiliser votre montre pour le retrouver.

- 1 Depuis l'écran Applications, touchez  (**Samsung Find**).
- 2 Sélectionnez l'appareil que vous souhaitez trouver dans la liste.
La carte affiche l'emplacement de votre appareil. Touchez  pour vérifier l'adresse détaillée.

 Si l'application ne fonctionne pas, depuis l'écran Applications, touchez  (**Paramètres**) → **Applications** → **Liste des applications** → **Samsung Find** → **Autorisations** → **Localisation** et sélectionnez l'option **Toujours**.

Envoyer un message SOS

Introduction

En situation d'urgence, y compris dans l'éventualité d'une chute brutale, faites un appel d'urgence et envoyez un message SOS comprenant les informations relatives à votre position aux contacts précédemment enregistrés. Vous pouvez aussi configurer votre montre pour qu'elle affiche vos informations médicales après l'envoi du message SOS.



- Si la fonctionnalité GPS de votre montre n'est pas activée lors de l'envoi d'un message SOS, celle-ci sera automatiquement activée pour envoyer les informations de localisation.
- Les informations de localisation peuvent ne pas être envoyées selon votre zone géographique ou votre situation.

Configuration d'envoi d'un message SOS

Saisir vos informations médicales

Saisissez vos informations médicales, comme votre nom et votre groupe sanguin. Ces informations peuvent être consultées directement sur votre montre en cas d'urgence.

- 1 Lancez l'appli **Galaxy Wearable** sur votre téléphone et touchez **Paramètres de la montre** → **Sécurité et urgence**.
- 2 Touchez **Info médicales**, saisissez vos informations, et touchez **Enregistrer**.

Lorsque vous envoyez un SOS, les informations médicales saisies apparaissent sur l'écran SOS de votre montre.

Enregistrer des contacts d'urgence

Ajoutez des contacts qui peuvent vous venir en aide en situation d'urgence.





- 1 Lancez l'appli **Galaxy Wearable** sur votre téléphone et touchez **Paramètres de la montre** → **Sécurité et urgence**.
- 2 Touchez **Contacts d'urgence**.
- 3 Touchez **Ajouter contact d'urgence** et sélectionnez des contacts de votre liste de contacts, et touchez **Terminé**.

Lancer un message SOS

Définir un message SOS





- 1 Lancez l'appli **Galaxy Wearable** sur votre téléphone et touchez **Paramètres de la montre** → **Sécurité et urgence**.
- 2 Touchez **SOS d'urgence** et configurez votre message SOS.
 - Pour sélectionner un contact à appeler en cas d'urgence, touchez **Numéro d'urgence à appeler** et sélectionnez un contact ou saisissez un numéro manuellement.
 - Pour envoyer un message SOS incluant votre position actuelle aux contacts d'urgence, touchez le bouton **Partager les informations avec les contacts d'urgence** pour l'activer. Reportez-vous à la rubrique [Enregistrer des contacts d'urgence](#) pour en savoir plus sur le paramétrage des contacts d'urgence pour l'envoi d'un message.
 - Pour lancer automatiquement un appel d'urgence et envoyer un message SOS après un compte à rebours sur l'écran de demande SOS, touchez le bouton **Glissement requis pour appeler** pour désactiver la fonctionnalité et touchez **Décompte** pour définir le compte à rebours avant l'envoi du message SOS.

Envoyer un message SOS

- 1 En situation d'urgence, pressez cinq fois le bouton Accueil de la montre.
 - 2 Tirez  à l'extérieur du grand cercle. Ou, balayez la lunette tactile en sens antihoraire.
Un appel est lancé à vos contacts d'urgence.
 - 3 Lorsque l'appel est terminé, tirez  à l'extérieur du grand cercle. Ou, balayez la lunette tactile en sens antihoraire.
Votre position actuelle sera communiquée à vos contacts d'urgence et l'écran SOS s'affichera sur votre montre.
-  • Pour ne pas passer d'appel ou partager votre position actuelle, tirez  à l'extérieur du grand cercle sur l'écran de demande SOS. Ou, balayez la lunette tactile en sens horaire.
 - Si la fonction **Partager les informations avec les contacts d'urgence** est désactivée, un message comprenant votre position actuelle ne sera pas envoyé aux contacts d'urgence.

Faire retentir la sirène (Galaxy Watch Ultra)

En situation d'urgence, vous pouvez déclencher une sirène pour attirer l'attention de quelqu'un, l'informer de votre position et demander de l'aide. Lorsque l'écran SOS s'affiche sur votre montre après une demande SOS, touchez **Sirène** pour faire retentir la sirène.

 Vous pouvez également presser longuement le bouton Rapide pour déclencher la sirène. Pressez le bouton Rapide pendant 5 secondes pour lancer un compte à rebours avant que la sirène ne retentisse. Pour désactiver la sirène pendant le compte à rebours, pressez n'importe quel bouton de votre montre ou touchez . Pour arrêter la sirène après qu'elle a commencé à retentir, pressez  ou pressez le bouton Rapide pendant plus de 3 secondes. Si la sirène ne retentit pas, depuis l'écran Applications, touchez  (**Paramètres**) → **Boutons et gestes**, puis touchez le bouton **Sirène** pour activer la fonctionnalité.

Demander assistance en cas de blessure par suite d'une chute

Définir un message SOS en cas de chute

- 1 Lancez l'appli **Galaxy Wearable** sur votre téléphone et touchez **Paramètres de la montre** → **Sécurité et urgence**.
- 2 Touchez **Détection des chutes brutales**, touchez le bouton pour activer la fonctionnalité et définissez le message à envoyer en cas de blessure en raison d'une chute.
 - Pour définir les conditions dans lesquelles votre montre déterminera que vous vous êtes blessé en raison d'une chute, touchez **Quand détecter les chutes**.
 - Pour sélectionner un contact à appeler en cas d'urgence, touchez **Numéro d'urgence à appeler** et sélectionnez un contact ou saisissez-en un manuellement.
 - Pour envoyer un message SOS incluant votre position actuelle aux contacts d'urgence lorsque vous êtes blessé à la suite d'une chute, touchez le bouton **Partager les informations avec les contacts d'urgence** pour l'activer. Reportez-vous à la rubrique [Enregistrer des contacts d'urgence](#) pour en savoir plus sur le paramétrage des contacts d'urgence pour l'envoi d'un message.

Envoyer un message SOS par suite d'une chute

En cas de chute brutale, la montre détectera une blessure grâce au mouvement de votre bras. Si aucun mouvement n'est détecté pendant plus de 30 secondes après la chute, la montre affichera une alerte tout en vibrant et en émettant un son. S'il n'y a toujours aucune réponse après 60 secondes, un appel d'urgence est lancé et le message SOS est envoyé automatiquement au contact d'urgence enregistré après le compte à rebours.

Lorsque la montre détecte une chute, annulez l'alerte afin de ne pas envoyer le message SOS ou envoyez un message SOS manuellement.

-  • La montre peut croire que vous avez été blessé lors d'une chute si vous faites un exercice à fort impact. Si cela se produit, annulez l'alerte pour éviter d'envoyer le message SOS.
- Si la fonctionnalité **Partager les informations avec les contacts d'urgence** est désactivée, le message incluant votre position actuelle ne sera pas envoyé aux contacts d'urgence.
- Si vous souhaitez passer manuellement un appel d'urgence et envoyer le message SOS après une chute brutale, lancez l'application **Galaxy Wearable** sur votre téléphone, touchez **Paramètres de la montre** → **Sécurité et urgence** → **Détection de chute brutale**, et touchez le bouton **Glissement requis pour appeler** pour activer la fonctionnalité.

Arrêter le partage des informations de localisation

Lors du partage des informations de localisation, l'icône  apparaît sur l'écran Montre, vous pouvez consulter l'état de partage des informations de localisation sur l'écran de notifications.



Pour arrêter le partage de vos informations de localisation, touchez l'écran et touchez **Arrêter le partage** → .

-  Si vous n'arrêtez pas l'envoi de messages SOS, des messages supplémentaires contenant vos informations de localisation seront continuellement envoyés aux contacts précédemment enregistrés toutes les 15 minutes pendant 24 heures après l'envoi du premier message SOS. Toutefois, le message ne sera envoyé que lorsque votre position actuelle se trouvera à une certaine distance de l'endroit où le dernier message a été envoyé.

Dictaphone

Enregistrez ou écoutez des mémos vocaux.

Enregistrer des messages vocaux

- 1 Depuis l'écran Applications, touchez  (**Dictaphone**).
- 2 Touchez  pour commencer l'enregistrement. Parlez dans le microphone de la montre.
 - Touchez  pour mettre en pause l'enregistrement.

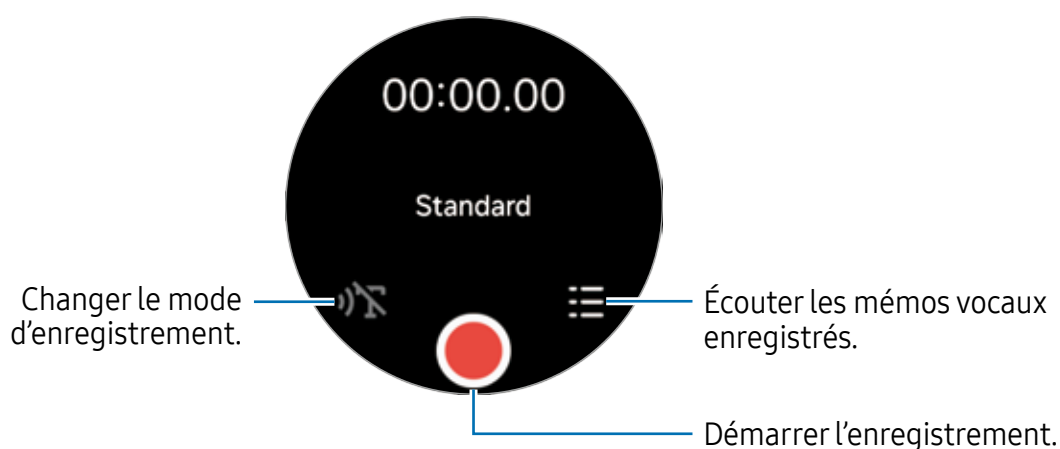



- 3 Touchez  pour arrêter l'enregistrement. Le mémo vocal est enregistré automatiquement. Pour écouter l'enregistrement, sélectionnez un mémo vocal.

 Les fichiers audios enregistrés sur votre montre sont automatiquement synchronisés avec votre téléphone connecté et transcrits en texte, puis vous pouvez consulter un résumé. Le texte transcrit peut également être traduit dans d'autres langues. Ces fonctions peuvent ne pas être prises en charge selon le modèle de votre téléphone connecté.

Changer le mode d'enregistrement

Depuis l'écran Applications, touchez  (**Dictaphone**).

Sélectionnez un mode.

-  : c'est le mode d'enregistrement standard.
-  : la montre enregistre votre voix jusqu'à une durée de 10 minutes, la convertit en texte et l'enregistre. Pour un résultat optimal, rapprochez la montre de votre bouche et parlez clairement dans un environnement calme.

-  Si la langue de synthèse texte ne correspond pas à votre langue, la montre ne reconnaîtra pas vos paroles. Avant d'utiliser cette fonctionnalité, touchez **Synthèse texte** sur l'écran Dictaphone pour définir la langue.

Calculatrice

Exécutez des calculs simples.



Depuis l'écran Applications, touchez  (**Calculatrice**).

Touchez  et consultez l'historique des calculs. Pour effacer l'historique, touchez **Effacer l'historique**.

Tirez l'icône  vers le haut pour calculer pour laisser un pourboire ou utiliser l'outil de conversion.

Boussole

Vous pouvez utiliser votre montre comme boussole.

- 1 Depuis l'écran Applications, touchez  (**Boussole**).
- 2 Tirez l'icône  vers le haut et touchez **Calibrer** pour étalonner la boussole en balançant le poignet portant la montre.
Après l'étalonnage, la boussole apparaît.

Tirez l'icône  vers le haut pour consulter des données supplémentaires, comme l'inclinaison, l'altitude et la pression atmosphérique.

-  • La présence de substances magnétiques, comme le chargeur sans fil, peut affecter le capteur de boussole interne de votre montre et réduire sa précision. En outre, le bracelet métallique, qui contient des substances magnétiques, peut affecter le capteur de boussole interne de votre montre par un flux magnétique, selon la façon dont vous portez le bracelet.
- Le capteur de la boussole peut être affecté par des interférences magnétiques, ce qui entraîne une diminution de la précision, même si la boussole a été étalonnée dans une ville à forte densité de population, à l'intérieur d'un bâtiment ou dans un espace intérieur confiné, comme un stationnement intérieur ou l'intérieur d'une voiture.

Contrôleur des écouteurs

Vous pouvez vérifier l'état de la pile des Galaxy Buds connectés à la montre et modifier leurs paramètres.



Depuis l'écran Applications, touchez  (**Contrôleur des écouteurs**).

Contrôleur de l'appareil photo

Vous pouvez contrôler à distance les objectifs du téléphone connecté à la montre et prendre des photos ou enregistrer des vidéos à distance.





 La disponibilité de cette application dépend du téléphone connecté.

Prendre une photo

- 1 Depuis l'écran Applications, touchez  (**Contrôleur de l'appareil photo**).
L'application Appareil photo démarrera sur le téléphone connecté.
- 2 Vérifiez l'écran d'aperçu, et touchez  pour prendre une photo.



Enregistrer une vidéo

- 1 Depuis l'écran Applications, touchez  (**Contrôleur de l'appareil photo**).
L'application Appareil photo démarrera sur le téléphone connecté.
- 2 Touchez  pour changer le mode de prise de vue à vidéo et touchez  pour enregistrer une vidéo.
Pour capturer une de la vidéo pendant l'enregistrement, touchez .
- 3 Touchez  pour arrêter l'enregistrement de la vidéo.

Samsung Global Goals

Les objectifs mondiaux, qui ont été établis par l'Assemblée générale des Nations unies en 2015, sont des objectifs qui visent à créer une société durable. Ces objectifs ont le pouvoir de mettre fin à la pauvreté, de lutter contre les inégalités et d'arrêter le changement climatique.

Avec Samsung Global Goals, apprenez-en davantage sur les objectifs mondiaux et rejoignez le mouvement pour un avenir meilleur.

SmartThings

Vous pouvez contrôler les appareils intelligents et les produits de l'Internet des objets (IoT) qui sont connectés à votre téléphone par votre montre.

You can control smart appliances and Internet of Things (IoT) products that are connected to your phone with your Watch.

- 1 Depuis l'écran Applications, touchez  (**SmartThings**).
- 2 Touchez **Toutes routines** ou **Tous les appareils**, et sélectionnez un appareil ou une scène à contrôler.

Pour ajouter les routines ou les appareils, touchez **Afficher sur le téléphone** et ajoutez-les sur le téléphone connecté.

-  Si vous n'avez pas installé l'application SmartThings sur votre téléphone connecté ou si les versions de l'application SmartThings sur votre montre et votre téléphone ne correspondent pas, vous ne pourrez pas utiliser cette application. Touchez **Afficher sur le téléphone** pour télécharger la dernière version de l'application sur votre téléphone.

Applications Google

Google fournit quelques applications pour la montre. Vous aurez éventuellement besoin d'un compte Google pour accéder à certaines applications.

- **Maps** : pour localiser votre position sur une carte, effectuer une recherche sur la mappemonde au moyen du GPS.
- **Messages** : pour envoyer et recevoir des messages sur votre montre ou téléphone.
- **Assistant** : pour utiliser les fonctionnalités de la montre ou effectuer une recherche à l'aide de votre voix.

 La disponibilité de certaines applications peut varier selon votre fournisseur de services et de votre modèle.

Paramètres

Introduction

Personnalisez les paramètres de vos fonctions et applications. Configurez les divers paramètres de votre montre selon vos habitudes d'utilisation.

Depuis l'écran Applications, touchez  (**Paramètres**).

 La disponibilité de certaines fonctionnalités dans Paramètres peut varier selon votre zone géographique, de votre fournisseur de services et de votre modèle.

Compte Samsung

Enregistrez le compte Samsung sur votre téléphone connecté ou utilisez le compte Samsung précédemment enregistré.

Depuis l'écran Paramètres, touchez **Compte Samsung**.

Connexions

Bluetooth

Connectez la montre à un téléphone au moyen de Bluetooth. Vous pouvez également connecter d'autres dispositifs Bluetooth, comme un casque d'écoute.

Depuis l'écran Paramètres, touchez **Connexions** → **Bluetooth**.

⚠️ Précautions à prendre pour l'utilisation de Bluetooth

- Samsung ne peut être tenu responsable de la perte, de l'interception ou du mauvais usage des données envoyées ou reçues par Bluetooth.
- Assurez-vous de toujours utiliser des appareils fiables et correctement protégés avant de partager ou de recevoir des données. La présence d'obstacles entre les deux appareils peut réduire le rayon d'action.
- Il est possible que la montre ne fonctionne pas avec certains appareils, en particulier ceux qui n'ont pas été testés ou approuvés par Bluetooth SIG.
- N'utilisez pas la fonction Bluetooth de manière illégale (par exemple, pour le piratage de fichiers ou l'enregistrement de communications à des fins commerciales). Samsung ne peut être tenu responsable des répercussions d'une utilisation illégale de la fonctionnalité Bluetooth.

Wifi

Activez la fonctionnalité Wifi pour connecter la montre à un réseau Wifi.

- 1 Depuis l'écran Paramètres, touchez **Connexions** → **Wifi** et touchez le bouton pour activer la fonctionnalité
- 2 Sélectionnez un réseau dans la liste des réseaux Wifi.
Les réseaux qui nécessitent un mot de passe apparaissent avec une icône de verrouillage.
- 3 Touchez **Connexion**.



- Si vous ne parvenez pas à vous connecter à un réseau Wifi, redémarrez la fonctionnalité Wifi de votre montre ou le routeur sans fil.
- L'appareil ne peut être utilisé qu'à l'intérieur, dans la gamme de fréquences 5150-5350 MHz.

NFC

Vous pouvez utiliser cette fonctionnalité pour effectuer des paiements après avoir téléchargé les applications requises.

Depuis l'écran Paramètres, touchez **Connexions** → **Paiements NFC et sans contact**.

- ⚠️ La montre comporte une antenne NFC intégrée. Manipulez la montre avec précaution afin de ne pas endommager l'antenne NFC.

Effectuer un paiement avec la fonctionnalité NFC

Avant d'utiliser la fonctionnalité NFC pour faire un paiement, vous devez vous inscrire à un service de paiement mobile. Pour vous inscrire ou obtenir plus d'informations sur ce service, contactez votre fournisseur de services.

- 1 Depuis l'écran Paramètres, touchez **Connexions** → **Paiements NFC et sans contact** et touchez le bouton pour activer la fonctionnalité.
- 2 Rapprochez la zone de l'antenne NFC de la montre du lecteur de carte NFC.

Pour définir l'application par défaut, depuis l'écran Paramètres, touchez **Connexions** → **Paiements NFC et sans contact** → **Paiement**, puis sélectionnez une application.

-  La liste des services de paiement peut ne pas inclure toutes les applications disponibles.

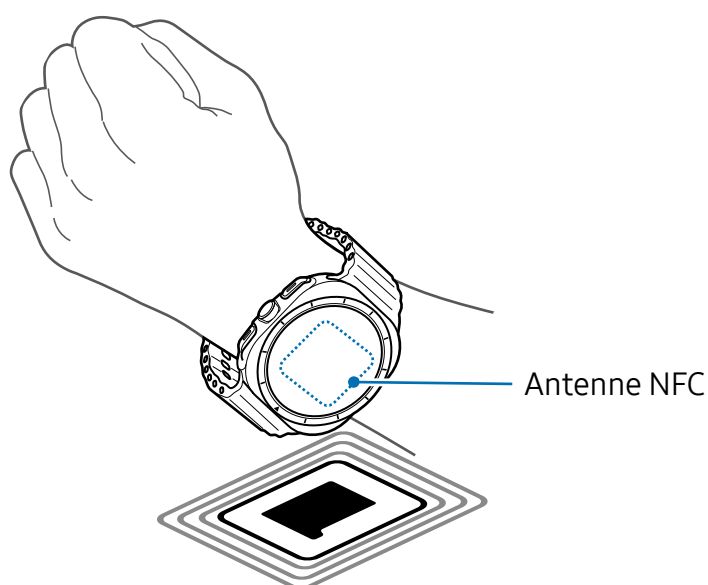

Mode Hors-ligne

Désactivez toutes les fonctionnalités sans fil de la montre. Vous pouvez uniquement utiliser les services hors réseau.



Depuis l'écran Paramètres, touchez **Connexions** et touchez le bouton **Mode Hors-ligne** pour activer la fonctionnalité.

-  Respectez les règlements mis en place par les compagnies aériennes et suivez les instructions des membres de l'équipage. Si vous avez la permission d'utiliser votre montre, assurez-vous d'activer le mode Hors-ligne.

Réseaux mobiles (modèles avec réseau mobile)

Personnalisez les paramètres pour contrôler les réseaux mobiles.

Depuis l'écran Paramètres, touchez **Connexions** → **Réseaux mobiles** et sélectionnez une option de connexion au réseau mobile.

- **Automatique** : pour utiliser automatiquement le réseau mobile de la montre lorsque la connexion Bluetooth avec votre téléphone est déconnectée.
 -  • Si la montre est connectée à le téléphone par Bluetooth, le réseau mobile de la montre est désactivé pour économiser la pile. Vous ne pouvez donc pas recevoir de messages ni d'appels destinés au numéro de la montre.
 - Si la connexion Bluetooth avec votre téléphone est désactivée, le réseau mobile de la montre se connecte automatiquement. Vous pouvez alors recevoir des messages et des appels destinés au numéro de la montre.
- **Toujours activé** : pour toujours utiliser le réseau mobile de la montre, quelle que soit la connexion avec le téléphone.
- **Toujours désactivé** : pour ne pas utiliser le réseau mobile de la montre.
- **Forfaits mobiles** : pour souscrire au forfait mobile du fournisseur de services ou à des services supplémentaires.
 -  • Certains services qui nécessitent une connexion réseau peuvent ne pas être disponibles selon le fournisseur de services.
 - Lorsque vous n'êtes pas abonné au forfait mobile d'un fournisseur de services, le réseau mobile de la montre est désactivé pour économiser la pile et les services réseau peuvent ne pas être disponibles.

Utilis. données (modèles avec réseau mobile)

Effectuez un suivi de la quantité de données utilisées et personnalisez les paramètres de limite d'utilisation des données. Réglez la montre afin qu'elle désactive automatiquement la connexion de données mobiles lorsque la quantité de données mobiles utilisée atteint une certaine limite.

Depuis l'écran Paramètres, touchez **Connexions** → **Utilis. données**.

- **Démarrage cycle facturation le** : pour définir la date de début de l'utilisation des données de votre forfait mensuel.
- **Définition limite des données** : pour activer ou désactiver la fonctionnalité permettant de désactiver automatiquement la connexion de données mobiles lorsque vous avez atteint la limite de données mobiles spécifiée.
- **Limite de données** pour définir la limite de données mobiles.

Modes

Activez ou désactivez les modes qui se synchronisent avec votre téléphone connecté en fonction de votre activité ou de votre position actuelle.

- 1 Depuis l'écran Paramètres, touchez **Modes**.
- 2 Sélectionnez le mode désiré.

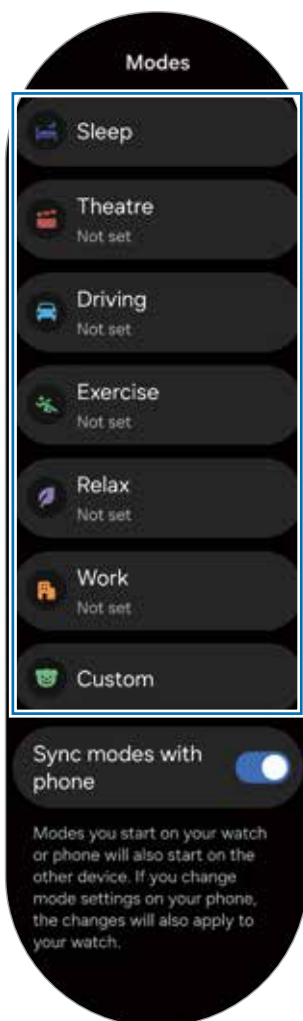

- 3 Touchez **Activer**.

Pour les modes qui s'exécutent automatiquement, ils sont activés lorsque les conditions ajoutées sur le téléphone connecté sont détectées.

Pour modifier les paramètres du mode, touchez **Définir sur tél.** et configurez les paramètres sur le téléphone connecté.

Si la synchronisation des modes ne se fait pas entre votre téléphone connecté et votre montre, touchez le bouton **Synchroniser les modes avec le téléphone** pour l'activer. Tous les nouveaux modes ajoutés ou les paramètres de mode modifiés sur le téléphone connecté sont synchronisés avec la montre, de même que l'état d'exécution des modes.

-  Seuls certains modes sont disponibles si la fonction **Sync modes avec téléphone** est désactivée ou si le téléphone connecté a une version logicielle différente.

Notifications

Modifiez les paramètres de notification.

Depuis l'écran Paramètres, touchez **Notifications**.

- **Notification des applications** : pour sélectionner une application du téléphone ou de la montre dont vous souhaitez recevoir des notifications sur votre montre.
- **Affichage des notifications du téléphone sur la montre** : pour afficher les notifications du téléphone selon l'état d'utilisation du téléphone.
- **Désactiver son notif. sur tél.** : pour couper le son des notifications des applications sur votre téléphone lorsqu'elles s'affichent sur la montre.
- **Ne pas déranger** : pour couper le son de toutes les notifications, à l'exception de celles que vous autorisez.
- **Paramètres avancés** : pour configurer les paramètres avancés pour les notifications.
- **Aide sur les notifications** : pour consulter les informations relatives aux notifications.

Sons et vibration

Modifiez les paramètres de son et de vibration de la montre.

Depuis l'écran Paramètres, touchez **Sons et vibration**.

- **Son / Vibreur / Désactivation du son** : pour régler le mode sonore de la montre (Son, Vibreur, Silencieux).
- **Vibreur avec son** : pour régler la montre afin qu'elle vibre et émette un son.
- **Vibration** : pour régler la durée et l'intensité de la vibration.
- **Vibration si appel** : pour changer les paramètres de vibration pour les appels entrants.
- **Vibration pour notification** : pour changer les paramètres de vibration pour les notifications.
- **Vibration système** : pour activer la vibration pour certaines actions.
- **Volume** : pour ajuster le volume de la montre.
- **Sonnerie** : pour changer les paramètres de sonnerie des appels entrants.
- **Son de notification** : pour modifier le son des notifications.
- **Sons système** : pour activer le son pour certaines actions.

Écran

Modifiez les paramètres de l'écran.

Depuis l'écran Paramètres, touchez **Écran**.

- **Luminosité** : pour régler la luminosité de l'écran.
- **Luminosité adaptative** : pour faire le suivi de vos préférences de luminosité et les appliquer automatiquement en des conditions d'éclairage similaires.
- **Always On Display** : pour régler l'écran de la montre et les écrans de certaines applications afin qu'ils restent toujours allumés lorsque vous portez votre montre. Cependant, la pile se videra plus rapidement si cette fonctionnalité est activée.
- **Activation écran** : pour sélectionner le mode d'activation de l'écran. Pour en savoir plus, reportez-vous à la rubrique [Allumer la montre](#).
- **Mise en veille écran** : pour définir le délai à l'issue duquel l'écran de la montre s'éteint.
- **Voir dern. app.** : pour définir la durée pendant laquelle la dernière application utilisée reste active après l'extinction de l'écran. Si vous rallumez l'écran dans le délai que vous avez défini après qu'il ait été éteint, l'écran de la dernière application utilisée s'affiche à la place de l'écran Montre.
- **Police** : pour modifier le type de police.
- **Sensibilité tact.** : pour augmenter la sensibilité de l'écran lorsque vous portez des gants.
- **Afficher infos sur état charge** : pour consulter les informations sur l'état de la charge lorsque l'écran est éteint pendant la recharge.

Pile

Vérifiez le niveau d'autonomie de la pile. Si la pile est faible, activez le mode d'économie d'énergie pour en réduire la consommation.

Depuis l'écran Paramètres, touchez **Pile**.

- **Économie d'énergie** : pour activer le mode Économie d'énergie afin de prolonger l'autonomie de la pile.
- **Limiter les fonctions de santé** : pour désactiver certaines fonctionnalités de Samsung Health afin de prolonger la durée d'utilisation de la pile lorsque le mode Économie d'énergie est activé.
- **Utilisation de la pile** : pour consulter les applications utilisées depuis la dernière fois que vous avez rechargé complètement votre montre et la quantité de pile qu'elles ont consommée.

- **Applications en veille** : pour sélectionner les applications à mettre en veille en arrière-plan. Les applications en veille ne s'exécutent qu'occasionnellement en arrière-plan pour prolonger la durée d'autonomie de la pile.
- **Montre seulement** : pour afficher uniquement l'heure sur l'écran, toutes les autres fonctionnalités sont désactivées afin de réduire la consommation d'énergie. Pressez le bouton Accueil pour voir l'heure. Pour désactiver le mode Montre seulement, pressez longuement le bouton Accueil. Ou, placez la montre sur le chargeur sans fil pour la charger à un certain niveau. La montre va s'éteindre et se rallumer.
- **Afficher infos sur état charge** : pour afficher les informations de charge lorsque l'écran est éteint pendant la charge.
- **Mise marche auto.** : pour allumer automatiquement la montre lorsque vous commencez à la charger alors qu'elle est éteinte et que la pile est chargée à plus de 10 %.

 Le temps d'utilisation restant indique le temps restant avant que la pile ne soit vide. Le temps d'utilisation restant peut varier en fonction des paramètres de votre montre et des conditions d'utilisation.

Boutons et gestes

Configurez les paramètres des différents boutons et gestes.

Depuis l'écran Paramètres, touchez **Boutons et gestes**.

- **Bouton Rapide** : pour sélectionner l'application ou la fonctionnalité lancée au moyen du bouton Rapide. Pour en savoir plus, reportez-vous à la rubrique [Configurer et utiliser le bouton Rapide \(Galaxy Watch Ultra\)](#). (Galaxy Watch Ultra)
- **Sirène** : pour activer le son continu de la sirène aiguë lorsque le bouton Rapide est enfoncé pendant plus de 5 secondes. (Galaxy Watch Ultra)
- **Bouton Accueil** : pour sélectionner l'application ou la fonctionnalité lancée lorsque vous pressez deux fois ou longuement le bouton Accueil.
- **Bouton Retour** : pour sélectionner l'application ou la fonctionnalité lancée lorsque vous pressez le bouton Retour.
- **Double pincement** : pour lancer les fonctionnalités liées aux applications en cours d'exécution, comme répondre aux appels ou rejeter les alertes, lorsque vous touchez deux fois le pouce et l'index de la main où vous portez la montre.
- **Secouer pour ignorer** : pour désactiver les alertes et le refus des appels en tournant deux fois le poignet sur lequel vous portez votre montre.

- **Toc toc** : pour lancer la fonctionnalité sélectionnée en pliant le poignet sur lequel vous portez votre montre de haut en bas deux fois dans les 5 secondes qui suivent l'allumage de l'écran, tout en fermant le poing. Touchez **Sélectionner une option** et définissez la fonctionnalité à activer.

Health

Vous pouvez régler diverses options de paramètres associés à vos activités et votre mise en forme.

Depuis l'écran Paramètres, touchez **Health**.

- **Mesure** : pour définir la façon de mesurer la fréquence cardiaque et le stress, et activer ou désactiver les fonctionnalités d'autres mesures enregistrées pendant votre sommeil.
- **Détection auto. entraînements** : pour activer la détection automatique de votre activité et configurer les paramètres, comme la sélection du type d'activité détecté par montre.
- **Durée d'inactivité** : pour recevoir des notifications après 50 minutes d'inactivité et définir l'heure et les jours de réception des alertes.
- **Rendre visible pr autres appar.** : pour autoriser d'autres appareils à détecter votre montre.
- **Partager les données avec les appareils et les services** : pour partager des informations avec d'autres applications de plateformes de santé, les machines d'exercice et les téléviseurs connectés.
- **Confidentialité** : pour sélectionner les applications ou les fournisseurs de services avec lesquels partager les informations nécessaires à afficher pendant l'activité.

Sécurité/confid.

Consultez l'état de la sécurité et de la confidentialité de l'appareil et modifiez les paramètres.

Depuis l'écran Paramètres, touchez **Sécurité/confid..**

- **Type verrouill.** : pour changer la méthode de verrouillage de l'écran. Pour en savoir plus, reportez-vous à la rubrique [Écran verrouillé](#).
- **Confidentialité** : pour changer les paramètres de confidentialité, et configurer un service personnalisé basé sur vos centres d'intérêt et la façon dont vous utilisez votre montre.
- **Détection du poignet** : pour détecter si vous portez la montre.

Localisation

Modifiez les paramètres d'utilisation des informations de localisation.

Depuis l'écran Paramètres, touchez **Localisation**.

- **Autorisations applis** : pour consulter la liste des applications autorisées à accéder aux informations de localisation de la montre, et modifier les paramètres d'autorisation.
- **Services de localisation** : pour afficher les services de localisation que votre montre utilise.

Sécurité et urgence

Gérez vos informations médicales et vos contacts d'urgence. Vous pouvez également activer l'envoi d'un message d'urgence lorsque vous êtes en situation d'urgence. Pour en savoir plus, reportez-vous à la rubrique [Envoyer un message SOS](#).

Depuis l'écran Paramètres, touchez **Sécurité et urgence**.

- **Informations médicales** : pour saisir ou consulter vos informations médicales.
- **Contacts d'urgence** : pour ajouter des contacts d'urgence.
- **SOS d'urgence** : pour envoyer une demande d'aide en pressant cinq fois le bouton Accueil de la montre en cas d'urgence.
- **Détection des chutes brutales** : pour envoyer une demande d'aide lorsque la montre détecte une chute brutale.
- **Partage d'urgence** : pour envoyer un message qui inclut les informations de localisation et une alerte de pile faible aux contacts d'urgence.
- **Alertes d'urgence sans fil** : pour modifier les fonctionnalités d'urgence, comme les alertes d'urgence sans fil.

Comptes et sauvegarde

Vous pouvez utiliser les différentes fonctionnalités de la montre après avoir enregistré votre compte Samsung ou Google sur votre téléphone connecté et avoir ajouté le compte sur votre montre. Vous pouvez également sauvegarder régulièrement et automatiquement les données et les fichiers de votre montre avec Smart Switch sur votre téléphone connecté.

Depuis l'écran Paramètres, touchez **Comptes et sauvegarde**.

- **Comptes** : pour enregistrer votre compte Samsung ou Google sur votre téléphone connecté et ajouter le compte sur votre montre. Pour en savoir plus, reportez-vous à la rubrique [Ajouter des comptes à votre montre](#).

- **Sauvegarde** : pour consulter les données de votre montre qui sont sauvegardées automatiquement avec Smart Switch sur votre téléphone connecté.

Google

Changez les paramètres de Google.

Depuis l'écran Paramètres, touchez **Google**.

- **Assistant** : pour utiliser les fonctionnalités de la montre ou effectuer une recherche à l'aide de votre voix.
- **Comptes** : pour enregistrer votre compte Google sur votre téléphone connecté et le copier sur votre montre.

Fonctions avancées

Activez les fonctions avancées de la montre.

Depuis l'écran Paramètres, touchez **Fonctions avancées**.

- **Alertes de déconnexion** : pour recevoir des alertes lorsque la montre perd sa connexion Bluetooth avec votre téléphone alors que vous la portez.
- **Verr. aquatique** : pour activer le mode Verrouillage aquatique avant d'entrer dans l'eau. La reconnaissance tactile peut ne pas fonctionner lorsque la fonctionnalité est activée.
- **Indicateurs d'état** : pour changer les paramètres d'affichage des icônes d'indicateur d'état en haut de l'écran montre.
- **Contrôles médias lancement auto** : pour ouvrir automatiquement l'application **Contrôleur média** sur la montre lorsque de la musique ou une vidéo joue sur le téléphone connecté.
- **Afficher icône évèn. en cours** : pour afficher une icône d'élément en cours au bas de l'écran de la montre lorsque de la musique ou une vidéo joue sur le téléphone connecté.
- **Bixby** : Bixby est une interface utilisateur permettant de faciliter l'utilisation de votre montre. Pour en savoir plus, reportez-vous à la rubrique [Bixby](#).

Entretien de l'appareil

La fonction d'entretien de l'appareil fournit une vue d'ensemble de l'état de la pile, du stockage et de la mémoire de votre montre.

- **Pile** : pour voir le niveau d'autonomie de la pile. Si la pile est faible, activez le mode d'économie d'énergie pour en réduire la consommation. Pour en savoir plus, reportez-vous à la rubrique [Pile](#).
- **Stockage** : pour voir la quantité d'espace de stockage utilisé et disponible. Touchez **Gérer sur tél.** pour libérer de l'espace en supprimant des fichiers inutiles.
 -  Le stockage interne de votre appareil a une capacité réelle disponible inférieure à la capacité indiquée, car il est en partie occupé par le système d'exploitation et les applications installées par défaut. La capacité restante peut varier lorsque vous mettez à jour l'appareil.
- **Mémoire** : pour voir la mémoire utilisée. Touchez **Nettoyer** pour arrêter les applications exécutées en arrière-plan.

Applications

Configurez les paramètres des applications de la montre.

Depuis l'écran Paramètres, touchez **Applications**.

- **Choix des applications par défaut** : pour choisir les applications par défaut pour des fonctionnalités similaires.
- **Health Platform** : pour configurer votre profil afin de l'utiliser pour la gestion de vos données de santé et de partager des informations avec d'autres applications de santé.
- **Liste des applications** : pour gérer les applications de la montre. Vous pouvez également consulter les informations d'utilisation des applications et désinstaller ou désactiver les applications inutiles.
- **Gest. autorisations** : pour afficher la liste des autorisations pour toutes les applications, y compris les applications système, et modifier leurs paramètres d'autorisation.
- **Mises à jour des applications Samsung** : pour vérifier les mises à jour de certaines applications Samsung préinstallées.

Général

Personnalisez les paramètres généraux de votre montre ou réinitialisez-la.

Depuis l'écran Paramètres, touchez **Général**.

- **Lunette tactile** : pour changer les paramètres de la lunette.
- **Synthèse vocale** : pour changer les paramètres des fonctionnalités de synthèse vocale, comme les langues, la vitesse d'élocution, etc.
- **Saisie** : pour changer les paramètres du clavier et définir la fonction de réponses rapides.
- **Date et heure** : pour régler la date et l'heure manuellement.
 -  Déconnectez votre montre du téléphone pour utiliser les fonctions de données et d'heure, car elles sont synchronisées avec le téléphone connecté.
- **Orientation** : pour régler la montre afin qu'elle corresponde au poignet sur lequel vous la portez, qu'il s'agisse du gauche ou du droit, et l'orientation des boutons lorsque vous portez la montre.
- **Transférer montre sur nouveau tél.** : pour connecter la montre au nouveau téléphone qui utilise le même compte Google que votre ancien téléphone sans réinitialiser les données de la montre. Pour en savoir plus, reportez-vous à la rubrique [Connecter la montre à un nouveau téléphone](#).
- **Réinitialiser** : pour supprimer toutes les données de la montre. Toutefois, si votre montre est connectée à votre téléphone avant d'être réinitialisée, les données et les fichiers de votre montre seront sauvegardés.

Accessibilité

Configurez divers paramètres pour améliorer l'accessibilité de la montre.

Depuis l'écran Paramètres, touchez **Accessibilité**.

- **Fonctions que vous utilisez actuellement** : pour vérifier quelles sont les fonctionnalités d'accessibilité que vous utilisez.
 -  Cette option apparaît uniquement lorsque vous utilisez la fonction d'accessibilité.
- **TalkBack** : pour activer TalkBack qui fait la lecture à haute voix. Pour savoir comment utiliser l'assistant vocal, touchez **Paramètres** → **Tutoriel** ou **Aide**.
- **Améliorations pour la vision** : pour personnaliser les paramètres afin d'améliorer l'utilisation de la montre aux utilisateurs malvoyants.
- **Améliorations de l'audition** : pour personnaliser les paramètres afin d'améliorer l'utilisation de l'appareil aux utilisateurs malentendants.

- **Interaction et dextérité** : pour personnaliser les paramètres afin d'améliorer l'accessibilité aux utilisateurs ayant une dextérité réduite.
- **Paramètres avancés** : pour configurer les paramètres pour les fonctionnalités d'accès direct et notification.
- **Applis installées** : pour consulter les services d'accessibilité installés sur la montre.

Mise à jour logicielle

Mettez à jour le logiciel de la montre au moyen du service de connexion sans fil (FOTA). Vous pouvez modifier les paramètres de mise à jour.

Depuis l'écran Paramètres, touchez **Mise à jour logicielle**.

- **Télécharger et installer** : pour vérifier et installer manuellement les mises à jour.
- **Mise à jour automatique** : pour installer automatiquement les mises à jour de la montre.

Astuces et didacticiels

Consultez les astuces et parcourez les fonctionnalités de base de la montre.

À propos de la montre

Affichez des informations sur la montre.

Depuis l'écran Paramètres, touchez **À propos de la montre**.

- **Informations sur le statut** : pour afficher diverses informations sur la montre, comme l'adresse MAC Wifi, l'adresse Bluetooth et le numéro de série.
- **Informations légales** : pour afficher les mentions légales relatives à la montre. Vous pouvez aussi envoyer automatiquement des informations de diagnostic et d'utilisation de la montre à Samsung.
- **Informations sur logiciel** : pour afficher la version logicielle et l'état de la sécurité de la montre.
- **Informations sur la pile** : pour afficher l'information relative à la pile, comme sa capacité.



Appli Galaxy Wearable

Introduction

Vous pouvez vérifier le niveau d'autonomie de la pile et configurer les paramètres depuis l'appli Galaxy Wearable.

Lancez l'appli **Galaxy Wearable** sur votre téléphone.

Pour rechercher les paramètres en saisissant des mots-clés, touchez . Vous pouvez également rechercher des paramètres en sélectionnant une étiquette sous **Suggestions**.

Pour configurer l'appli Galaxy Wearable, touchez  →  et touchez **Paramètres**.

-  • Pour utiliser l'appli Galaxy Wearable, vous devez connecter votre montre à un téléphone. Pour en savoir plus, reportez-vous à la rubrique [Connecter la montre à un téléphone](#).
- La disponibilité de certaines fonctionnalités dépend du type de téléphone connecté, du fournisseur de services et du modèle.

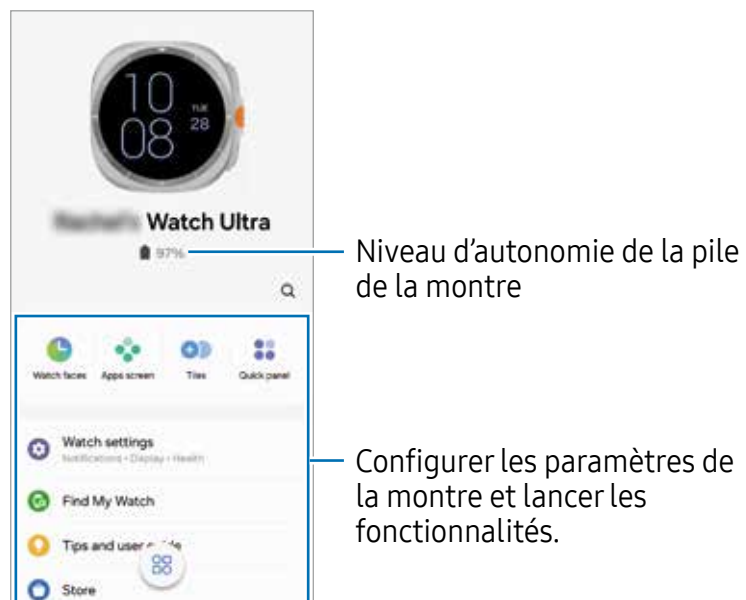

Gérer la connexion des appareils

Vous pouvez gérer diverses connexions d'appareils, comme la vérification de vos objets personnels connectés à votre téléphone ou la connexion d'un nouvel appareil à l'aide de l'application Galaxy Wearable.

Gérer l'appareil connecté

Depuis l'écran Galaxy Wearable de votre téléphone, touchez .

Les appareils actuellement connectés et les appareils précédemment connectés apparaissent dans la liste.

- Pour déconnecter l'appareil actuellement connecté du téléphone, touchez  à côté de l'appareil connecté dans la liste.
- Pour vous reconnecter à un appareil précédemment connecté, sélectionnez l'appareil dans la liste et touchez **Connecter**.

Ajouter ou retirer un appareil

1 Depuis l'écran Galaxy Wearable de votre téléphone, touchez .

2 Touchez **+** et suivez les instructions à l'écran pour connecter un nouvel objet personnel connecté.

Le nouvel objet personnel sera connecté et ajouté à la liste.

Pour retirer des objets personnels connectés de la liste, touchez  → **Supprimer l'appareil**, sélectionnez un appareil, et touchez **Suppression**.

Cadrans

Vous pouvez modifier le cadran affiché sur l'écran Montre.



Depuis l'écran Galaxy Wearable de votre téléphone, touchez **Cadrans**.

Sélectionnez un cadran et touchez **Personnalis.** pour modifier les couleurs de l'écran ou les composants, comme les aiguilles de l'horloge et les cadrans auxiliaires, et même sélectionner les éléments à afficher sur l'écran Montre.

Créer un cadran Mon style

Changez le cadran en une image à motif qui utilise une combinaison de couleurs tirée d'une photo que vous avez prise. Vous pouvez assortir le cadran de votre montre à n'importe quelle tendance.



 Cette fonctionnalité est offerte seulement sur les appareils Samsung et Android.

- 1 Depuis l'écran Galaxy Wearable de votre téléphone, touchez **Cadrans**.
- 2 Sélectionnez **Mon style** sous **Graphiques animés**.
- 3 Touchez **Personnalis.** ou .
- 4 Touchez **Arrière-plan** → **App. photo**.
Pour sélectionner une photo enregistrée sur votre téléphone, touchez **Galerie**.
- 5 Touchez  pour prendre une photo et touchez **OK**.
- 6 Faites glisser la zone de l'image à utiliser dans le cercle, ou ajustez la taille de l'image pour sélectionner la couleur à utiliser.
- 7 Sélectionnez un type de motif et touchez **Terminé**.
- 8 Touchez **Enregistrer**.
Le cadran sera remplacé par celui de Mon style.

Crée un cadran AR emoji

Changez le cadran en votre propre AR emoji.

 Cette fonctionnalité n'est disponible que sur les téléphones Samsung qui prennent en charge les fonctions AR emoji.

- 1 Depuis l'écran Galaxy Wearable de votre téléphone, touchez **Cadrans**.
- 2 Sélectionnez **Emoji RA** sous **Emojis**.
- 3 Touchez **Personnalis.** ou .
- 4 Touchez **Personnage**.
- 5 Touchez  et suivez les instructions à l'écran pour créer votre propre AR emoji.
- 6 Sélectionnez l'AR emoji créé sous **Autres emojis** pour le transférer sur votre montre.
- 7 Touchez **Enregistrer**.
Le cadran de la montre sera transformé en AR emoji.



Écran Applis

Réorganisez les applications sur l'écran Appli.

Depuis l'écran Galaxy Wearable de votre téléphone, touchez **Écran Applis**.

Pour réorganiser les applications, touchez longuement une application à déplacer, tirez-la vers un autre emplacement et touchez **Enregistrer**.

Vignettes

Personnalisez les vignettes sur la montre. Vous pouvez aussi réorganiser les vignettes.

Depuis l'écran Galaxy Wearable de votre téléphone, touchez **Vignettes**.

Ajouter ou supprimer des vignettes

Touchez la vignette à ajouter sous **Ajouter vignettes** ou touchez  sur la vignette à supprimer et touchez **Enregistrer**.

Réorganiser les vignettes

Touchez longuement la vignette à déplacer, tirez-la vers un autre emplacement et touchez **Enregistrer**.

Panneau des raccourcis

Sélectionnez les icônes de paramétrage rapide affichées sur le panneau des raccourcis de votre montre. Vous pouvez également réorganiser les icônes de paramétrage rapide.

Depuis l'écran Galaxy Wearable de votre téléphone, touchez **Panneau des raccourcis**.

Ajouter ou supprimer des icônes de paramétrage rapide

Touchez  sur l'icône à ajouter sous **Touches disponibles** ou touchez  sur l'icône à supprimer, et touchez **Enregistrer**.

Réorganiser les icônes de paramétrage rapide

Touchez longuement une icône à déplacer, tirez-la vers un autre emplacement et touchez **Enregistrer**.

Paramètres de la montre

Introduction

Consultez l'état de votre montre, et personnalisez-en les paramètres.

Depuis l'écran Galaxy Wearable de votre téléphone, touchez **Paramètres de la montre** → **Compte Samsung**. Pour en savoir plus, reportez-vous à la rubrique [Enregistrer un compte Samsung sur votre montre](#).

Compte Samsung

Enregistrez un compte Samsung sur votre téléphone connecté ou vérifiez le compte Samsung précédemment enregistré.

Depuis l'écran Galaxy Wearable de votre téléphone, touchez **Paramètres de la montre** → **Compte Samsung**.

Modes

Synchronisez les paramètres de mode de votre montre et de votre téléphone.

Depuis l'écran Galaxy Wearable de votre téléphone, touchez **Paramètres de la montre** → **Modes**.

- **Synchroniser les modes avec le téléphone** : pour synchroniser les paramètres de mode de votre montre et de votre téléphone. Lorsque vous activez cette fonction, tous les nouveaux modes ajoutés ou les paramètres de mode modifiés sur votre téléphone connecté sont synchronisés avec la montre, de même que l'état d'exécution des modes.

 Seules certaines fonctions de synchronisation des modes peuvent être prises en charge en fonction de la version du logiciel du téléphone connecté.

Notifications

Modifiez les paramètres de notifications.

Depuis l'écran Galaxy Wearable de votre téléphone, touchez **Paramètres de la montre** → **Notifications**. Pour en savoir plus sur les autres options, reportez-vous à la rubrique [Notifications](#).

- **Synch. Ne pas déranger avec tél.** : pour synchroniser les paramètres Ne pas déranger de votre montre et de votre téléphone.

Sons et vibration

Modifiez les paramètres de son et de vibration.

Depuis l'écran Galaxy Wearable de votre téléphone, touchez **Paramètres de la montre** → **Sons et vibration**. Pour en savoir plus, reportez-vous à la rubrique [Sons et vibration](#).

Écran

Modifiez les paramètres de l'écran.

Depuis l'écran Galaxy Wearable de votre téléphone, touchez **Paramètres de la montre** → **Écran**. Pour en savoir plus, reportez-vous à la rubrique [Écran](#).

Pile

Vérifiez le niveau d'autonomie de la pile. Si la pile est faible, activez le mode d'économie d'énergie pour en réduire la consommation.

Depuis l'écran Galaxy Wearable de votre téléphone, touchez **Paramètres de la montre** → **Pile**. Pour en savoir plus, reportez-vous à la rubrique [Pile](#).

Boutons et gestes

Configurez les paramètres des différents boutons et gestes.

Depuis l'écran Galaxy Wearable de votre téléphone, touchez **Paramètres de la montre** → **Boutons et gestes**. Pour en savoir plus, reportez-vous à la rubrique [Boutons et gestes](#).

Health

Configurez les divers paramètres associés à vos activités et votre mise en forme.

Depuis l'écran Galaxy Wearable de votre téléphone, touchez **Paramètres de la montre** → **Health**. Pour en savoir plus, reportez-vous à la rubrique [Health](#).

Wallet

Utilisez les diverses fonctionnalités pratiques de Samsung Wallet.

Depuis l'écran Galaxy Wearable de votre téléphone, touchez **Paramètres de la montre** → **Wallet**.

 La disponibilité de certaines fonctionnalités peut varier selon votre zone géographique ou de votre téléphone connecté.

Sécurité et urgence

Gérez vos informations médicales et vos contacts d'urgence. Vous pouvez également activer l'envoi d'un message d'urgence lorsque vous êtes en situation d'urgence. Pour en savoir plus, reportez-vous aux rubriques [Sécurité et urgence](#) et [Envoyer un message SOS](#).

Depuis l'écran Galaxy Wearable de votre téléphone, touchez **Paramètres de la montre** → **Sécurité et urgence**.

Comptes et sauvegarde

Vous pouvez utiliser les différentes fonctionnalités de la montre après avoir enregistré votre compte Samsung ou Google sur votre téléphone connecté et avoir ajouté le compte sur votre montre. Vous pouvez également sauvegarder régulièrement les données et les fichiers de votre montre avec Smart Switch sur votre téléphone connecté et les enregistrer sur Samsung Cloud.

Depuis l'écran Galaxy Wearable de votre téléphone, touchez **Paramètres de la montre** → **Comptes et sauvegarde**.

-  • Sauvegardez les données et les fichiers de la montre qui sont automatiquement sauvegardés périodiquement sur Samsung Cloud, afin de pouvoir les restaurer si les données et les fichiers sont endommagés ou perdus à la suite d'une réinitialisation involontaire des données d'usine.
- Les données de votre montre seront automatiquement sauvegardées entre 1 heure et 5 heures du matin si votre montre est connectée à votre téléphone, si votre téléphone a plus de 30 % d'autonomie de pile et si l'écran est éteint.
- **Comptes** : pour enregistrer votre compte Samsung ou Google sur votre téléphone connecté et ajouter le compte sur votre montre. Pour en savoir plus, reportez-vous à la rubrique [Ajouter des comptes à votre montre](#).

- **Sauvegarde** : pour sauvegarder automatiquement les données sur votre téléphone connecté. Touchez le bouton **Enreg. sauvegarde ds Samsung Cloud** pour activer le stockage de la sauvegarde sur Samsung Cloud.

Fonctions avancées

Activez les fonctions avancées et modifiez les paramètres de commandes de la montre. Depuis l'écran Galaxy Wearable de votre téléphone, touchez **Paramètres de la montre** → **Fonctions avancées**. Pour en savoir plus sur les autres fonctionnalités, reportez-vous à la rubrique [Fonctions avancées](#).

- **Connexion à distance** : pour établir une connexion à distance entre la montre et votre téléphone au moyen d'un réseau mobile ou d'un réseau Wifi lorsqu'une connexion Bluetooth entre les appareils n'est pas disponible.

Entretien de l'appareil

Cette fonctionnalité fournit une vue d'ensemble de l'état de la pile, du stockage et de la mémoire de votre montre. Vous pouvez également tester votre montre.

Depuis l'écran Galaxy Wearable de votre téléphone, touchez **Paramètres de la montre** → **Entretien de l'appareil**. Pour en savoir plus sur les autres fonctionnalités, reportez-vous à la rubrique [Entretien de l'appareil](#).

- **Diagnostics** : pour tester votre montre au moyen de Samsung Members.

Applications

Configurez les paramètres des applications de la montre.

Depuis l'écran Galaxy Wearable de votre téléphone, touchez **Paramètres de la montre** → **Applications**.

- **Paramètres d'application** : pour changer les paramètres détaillés de certaines applications de la montre.
- **Vos applications** : pour gérer les applications de la montre et consulter les informations d'utilisation de chaque application, ou désinstaller ou désactiver les applications non nécessaires.

Gestion du contenu

Synchronisez les fichiers audios ou les images enregistrés de votre téléphone vers votre montre, ou transférez-les sur votre montre depuis votre téléphone.

Depuis l'écran Galaxy Wearable de votre téléphone, touchez **Paramètres de la montre** → **Gestion du contenu**.

• Musique

- **Morceaux sur la montre** : pour consulter et gérer les fichiers audios de votre montre par catégorie. Pour en savoir plus, reportez-vous à la rubrique [Gérer les fichiers audios enregistrés sur la montre](#).
- **Synchro. auto.** : pour synchroniser automatiquement les fichiers audios ajoutés aux listes de lecture sélectionnées comme **Listes de lecture à synchroniser** toutes les six heures avec la montre.
- **Playlists to sync** : pour sélectionner une liste de lecture à synchroniser automatiquement avec la montre.



Cette fonctionnalité apparaîtra uniquement lorsque l'application Samsung Music est installée sur votre téléphone et que vous activez la fonctionnalité **Synchro. auto.**

• Galerie

- **Images sur la montre** : pour voir et gérer les images classées par catégorie sur votre montre. Pour en savoir plus, reportez-vous à la rubrique [Gérer les images enregistrées sur votre montre](#).
- **Synchroniser auto. albums** : pour synchroniser automatiquement les images ajoutées aux albums sélectionnés comme **Albums à synchroniser** avec la montre.
- **Albums à synchroniser** : pour sélectionner un album à synchroniser automatiquement avec la montre.
- **Synchroniser auto. limite images** : pour définir le nombre maximum d'images qui peuvent être envoyée par la synchronisation automatique.



Les options **Limite du nombre d'image** et **Albums à synchroniser** peuvent s'afficher lorsque vous lancez la fonctionnalité **Synchro. auto.**

- **Sélect. histoire à synchroniser** : pour sélectionner l'histoire enregistrée sur votre téléphone à synchroniser sur la montre.
- **Sync. auto. dernière histoire** : pour synchroniser automatiquement votre histoire la plus récente avec la montre.

 La synchronisation des fichiers entre votre montre et votre téléphone ne peut avoir lieu que lorsque le niveau de charge de la pile de votre montre est à plus de 15 % et que le mode d'économie d'énergie est désactivé sur votre montre.

Forfaits mobiles (modèles avec réseau mobile)

Utilisez divers autres services par le réseau mobile après l'avoir activé sur la m.

Depuis l'écran Galaxy Wearable de votre téléphone, touchez **Paramètres de la montre** → **Forfaits mobiles**.

Général

Personnalisez les paramètres généraux de votre montre. Vous pouvez également connecter votre montre à un nouveau téléphone ou réinitialiser la montre.

Depuis l'écran Galaxy Wearable de votre téléphone, touchez **Paramètres de la montre** → **Général**. Pour en savoir plus, reportez-vous à la rubrique [Général](#) du chapitre Applications et utilitaires.

Accessibilité

Configurez divers paramètres pour améliorer l'accessibilité de la montre.

Depuis l'écran Galaxy Wearable de votre téléphone, touchez **Paramètres de la montre** → **Accessibilité**. Pour en savoir plus, reportez-vous à la rubrique [Accessibilité](#) du chapitre Applications et utilitaires.

Mise à jour logicielle montre

Mettez à jour le logiciel de la montre au moyen du service de connexion sans fil (FOTA). Vous pouvez modifier les paramètres de mise à jour.

Depuis l'écran Galaxy Wearable de votre téléphone, touchez **Paramètres de la montre** → **Mise à jour logicielle montre**. Pour en savoir plus, reportez-vous à la rubrique [Mise à jour logicielle](#).

À propos de montre

Consultez l'état et d'autres informations de la montre.

Depuis l'écran Galaxy Wearable de votre téléphone, touchez **Paramètres de la montre** → **À propos de montre**. Pour en savoir plus, reportez-vous à la rubrique [À propos de la montre](#) du chapitre Applications et utilitaires.

Rechercher ma montre

Si vous égarez la montre, utilisez l'application Galaxy Wearable sur votre téléphone, la fonctionnalité SmartThings Find de l'application SmartThings ou Samsung Find installée sur votre téléphone connecté pour vous aider à la retrouver.

-  • La prise en charge de la fonctionnalité SmartThings Find ou de l'appli Samsung Find peut varier en fonction de la version logicielle du téléphone connecté.
- L'écran peut basculer automatiquement pour trouver votre montre si la fonctionnalité SmartThings Find ou l'appli Samsung Find du téléphone connecté prennent en charge ces fonctionnalités. Si la fonctionnalité SmartThings Find et l'application Samsung Find sont prises en charge, l'application Samsung Find s'ouvrira.

Rechercher la montre au moyen de l'appli Galaxy Wearable

1 Depuis l'écran Galaxy Wearable sur votre téléphone, touchez **Rechercher ma montre**.

2 Touchez **Démarrer**.

La montre émettra un son et vibrera, et l'écran s'allumera.

Pour arrêter le son et la vibration, tirez l'icône  en dehors du grand cercle sur la montre. Ou, utilisez la lunette. Vous pouvez également l'arrêter en touchant **Arrêter** sur le téléphone.

Contrôler la montre à distance

Si vous égarez votre montre, lancez l'appli **Galaxy Wearable** sur votre téléphone et touchez **Rechercher ma montre** → **Définir la sécurité**, puis contrôlez votre montre à distance.

- **Verrouillage de la montre** : pour verrouiller la montre à distance afin d'empêcher tout accès non autorisé. Cette fonctionnalité peut être utilisée si votre téléphone est connecté à votre montre par Bluetooth ou une connexion à distance. Si la montre est verrouillée, déverrouillez-la manuellement en saisissant le NIP prédéfini ou connectez la montre au téléphone par Bluetooth pour la déverrouiller automatiquement.
- **Réinitialisation de la montre** : pour supprimer toutes les données enregistrées sur la montre. Une fois la montre réinitialisée, vous ne pouvez plus restaurer les données ou utiliser la fonctionnalité **Rechercher ma montre**. Cependant, les données qui ont été sauvegardées et stockées lorsque votre montre et votre téléphone étaient connectés avant la réinitialisation sont disponibles sur

Samsung Cloud.

Rechercher la montre au moyen de la fonctionnalité SmartThings Find depuis l'appli SmartThings ou Samsung Find

Depuis l'écran Galaxy Wearable sur votre téléphone, touchez **Rechercher ma montre**.

L'écran SmartThings Find disponible par l'application SmartThings s'affiche ou l'application Samsung Find s'ouvre sur le téléphone, et vous pouvez alors vérifier l'emplacement de votre montre égarée. Vous pouvez également la retrouver en suivant le son émis par votre montre.

-  Pour retrouver votre montre à l'aide de l'application Samsung Find, le mode Perdu de Samsung Find doit être activé et les fonctionnalités liées à la recherche d'appareils hors ligne doivent également être activées.

Astuces et guide utilisateur

Consultez les astuces, les nouvelles fonctionnalités et parcourez le guide utilisateur en ligne.

Boutique

Téléchargez les applications et les cadrans que vous souhaitez utiliser sur votre montre. Depuis l'écran Galaxy Wearable de votre téléphone, touchez **Boutique**.

Avis d'utilisation



Précautions pour l'utilisation de l'appareil

Veillez lire attentivement ce guide utilisateur, afin de pouvoir utiliser votre appareil correctement et en toute sécurité.

- Les descriptions sont basées sur les paramètres par défaut de votre appareil.
- En fonction de votre zone géographique, de votre fournisseur de services, des caractéristiques du modèle ou de la version logicielle, certains contenus de ce guide utilisateur peuvent différer par rapport à votre appareil.
- L'appareil peut requérir une connexion à un réseau Wifi ou mobile lors de l'utilisation de certaines applications ou fonctionnalités.
- Les contenus de qualité élevée nécessitant une forte utilisation du processeur et de la mémoire peuvent avoir une incidence sur les performances générales de l'appareil. Les applications liées à ces contenus peuvent ne pas fonctionner correctement selon les caractéristiques de l'appareil et les conditions d'utilisation.
- Samsung ne peut être tenu responsable des problèmes de performance relatifs aux applications fournies par des prestataires autres que Samsung.
- Samsung ne peut être tenu responsable des problèmes de performance ou des incompatibilités découlant de la modification des paramètres de registre par l'utilisateur. Toute tentative de personnalisation du système d'exploitation peut entraîner des problèmes de fonctionnement de l'appareil ou de ses applications.
- Les logiciels, sons, fonds d'écran, images ainsi que les autres contenus multimédias fournis avec cet appareil sont concédés sous licence et leur usage est soumis à une utilisation limitée. L'extraction et l'utilisation de ces éléments à des fins commerciales ou autres constituent une infraction au regard des lois sur les droits d'auteur. Les utilisateurs sont entièrement responsables de toute utilisation illégale d'un contenu multimédia.
- Les services de données tels que l'envoi ou la réception de messages, le téléchargement ou le chargement de données, la synchronisation automatique ou l'utilisation de services de localisation peuvent occasionner des frais supplémentaires en fonction de l'offre à laquelle vous avez souscrit dans le cadre de votre forfait. Pour les transferts de données volumineux, il est recommandé d'utiliser la fonctionnalité Wifi.

- Les applications fournies par défaut avec l'appareil peuvent faire l'objet de mises à jour ou ne plus être disponibles, et ce, sans préavis.
- Le système d'exploitation de cette montre étant différent de celui des précédentes séries de Galaxy Watch, et vous ne pouvez pas utiliser le contenu acheté précédemment en raison de problèmes de compatibilité.
- Les spécifications du modèle et les services pris en charge peuvent différer en fonction de votre zone géographique.
- Toute modification du système d'exploitation de l'appareil ou installation de logiciels non officiels peut entraîner des dysfonctionnements et corrompre vos données. Ces actions constituent des violations de l'accord de licence Samsung et annuleront votre garantie.
- Certaines fonctions peuvent ne pas fonctionner comme décrit dans ce guide utilisateur selon le fabricant et le modèle du téléphone que vous connectez à votre montre.
- Vous pouvez voir clairement l'écran, même en plein soleil, en activant la fonction d'ajustement automatique de la luminosité en fonction de l'environnement. En raison de la nature du produit, l'affichage de graphiques fixes pendant de longues périodes peut entraîner des images rémanentes (ou persistance de l'affichage) ou des images fantômes.
 - Il est recommandé de ne pas utiliser de graphiques fixes sur l'ensemble ou une partie de l'écran pendant de longues périodes et d'éteindre l'écran lorsque vous n'utilisez pas l'appareil.
 - Vous pouvez configurer l'écran de façon à ce qu'il s'éteigne automatiquement lorsque vous ne l'utilisez pas. Lancez l'application  (**Paramètres**) → **Écran** → **Mise en veille écran**, et sélectionnez le délai avant que l'écran ne s'éteigne.
 - Pour configurer l'ajustement automatique de la luminosité de l'écran en fonction de l'environnement, lancez l'application  (**Paramètres**) → **Écran**, et touchez le bouton **Luminosité adaptative** pour activer la fonctionnalité.
- Votre appareil contient des aimants qui peuvent affecter les cartes de crédit et les dispositifs médicaux implantables. Si vous utilisez un de ces dispositifs médicaux, gardez une distance de sécurité entre votre dispositif et l'appareil et consultez votre médecin avant d'utiliser l'appareil.

Icônes

-  **Avertissement** : situations susceptibles de vous blesser ou de blesser autrui
-  **Attention** : situations susceptibles d'endommager votre appareil ou d'autres équipements
-  **Information** : remarques, conseils d'utilisation ou informations complémentaires

Notes sur le contenu du coffret et les accessoires

- Les éléments fournis avec la montre et les accessoires disponibles peuvent varier en fonction de votre zone géographique et de votre fournisseur de services.
- Les accessoires fournis ont été spécialement conçus pour cette montre et peuvent ne pas fonctionner avec d'autres appareils.
- L'aspect et les caractéristiques du produit peuvent faire l'objet de modifications sans préavis.
- Vous pouvez acheter d'autres accessoires auprès de votre revendeur Samsung. Avant l'achat d'un accessoire, assurez-vous de sa compatibilité avec votre montre.
- Certains articles et accessoires fournis peuvent ne pas avoir la même certification de résistance à l'eau et à la poussière que la montre.
- Utilisez exclusivement des accessoires homologués par Samsung. L'utilisation d'accessoires non homologués peut entraîner des problèmes de performance, ainsi que des dysfonctionnements non couverts par la garantie.
- La disponibilité de l'ensemble des accessoires dépend entièrement des fabricants. Pour plus d'informations sur la disponibilité des accessoires, consultez le site Web Samsung.

Conserver la résistance de la montre à l'eau et à la poussière

► Galaxy Watch7 :

- Votre montre est étanche à l'eau et à la poussière, et répond aux normes internationales suivantes.
 - Certification de la classification de résistance à l'eau 5ATM : La montre a été testée en la submergeant dans 50 m d'eau douce pendant 10 minutes, en la laissant immobile, sans aucun mouvement, conformément aux exigences de la norme ISO 22810:2010.
 - Certification de la classification de résistance à l'eau IPX8 : La montre a été testée en la submergeant dans 1,5 m d'eau douce pendant 30 minutes, en la laissant immobile, sans aucun mouvement, conformément aux exigences de la norme IEC 60529.
 - Certification de classification de résistance à la poussière IP6X : La montre a été testée conformément aux exigences de la norme IEC 60529.
- Vous pouvez porter cette montre lorsque vous faites de l'exercice, lorsque vous vous lavez les mains ou lors de jour de pluie.
- Vous pouvez également utiliser cette montre lorsque vous nagez dans une piscine ou dans la mer, tant que le niveau de l'eau n'est pas trop profond.
- La résistance à l'eau de votre appareil Galaxy n'est pas permanente et peut diminuer avec le temps en raison d'une usure normale, en fonction de l'environnement ou des conditions d'utilisation. Il est recommandé de faire tester sa résistance à l'eau une fois par an dans un centre de service Samsung ou un centre de service autorisé.
- Suivez ces conseils afin que la montre conserve sa résistance à l'eau et à la poussière.
 - Après la baignade, et avant que l'eau de la piscine ou l'eau de mer n'ait séché, rincez la montre à l'eau douce et séchez-la soigneusement avec un chiffon doux et propre pour préserver son étanchéité. La résistance à l'eau peut être affectée par les désinfectants de l'eau de piscine ou le sel de l'eau de mer.
 - Si la montre est exposée à un liquide autre que l'eau douce, comme du café, des boissons, de l'eau savonneuse, de l'huile, du parfum, de la crème solaire, du désinfectant pour les mains ou des produits chimiques comme des cosmétiques, rincez la montre à l'eau douce et séchez-la soigneusement avec un chiffon doux et propre pour préserver son étanchéité.

- N'utilisez pas votre montre sous l'eau, lorsque vous faites de la plongée, pratiquez des sports nautiques, comme le ski nautique et le surf, sautez dans l'eau, et nagez ou vous déplacez dans des eaux à fort courant, comme une rivière. Ne l'exposez pas non plus à des machines de nettoyage à haute pression ou à d'autres objets similaires. Cela entraînerait une augmentation considérable de la pression de l'eau, ce qui pourrait modifier la résistance à l'eau garantie par notre société.
- Si votre montre reçoit un coup ou est endommagée, sa résistance à l'eau et à la poussière peut être compromise.
- Ne démontez pas votre montre sans assistance appropriée.
- Si vous séchez votre montre avec un appareil qui dégage de l'air chaud, comme un sèche-cheveu, ou si vous utilisez votre montre dans un environnement chaud comme un sauna, la résistance à l'eau pourrait être compromise par un changement radical de la température de l'air ou de l'eau.

► **Galaxy Watch Ultra :**

- Votre montre est étanche à l'eau et à la poussière, et répond aux normes internationales suivantes.
 - Certification de la classification de résistance à l'eau 105ATM : La montre a été testée en la submergeant dans 100 m d'eau douce pendant 10 minutes, en la laissant immobile, sans aucun mouvement, conformément aux exigences de la norme ISO 22810:2010.
 - Certification de la classification de résistance à l'eau IPX8 : La montre a été testée en la submergeant dans 1,5 m d'eau douce pendant 30 minutes, en la laissant immobile, sans aucun mouvement, conformément aux exigences de la norme IEC 60529.
 - Certification de classification de résistance à la poussière IP6X : La montre a été testée conformément aux exigences de la norme IEC 60529.
- Cette montre n'est pas destinée aux plongeurs.
- Vous pouvez porter cette montre lorsque vous faites de l'exercice, lorsque vous vous lavez les mains ou lors de jour de pluie.
- Vous pouvez également utiliser cette montre lorsque vous nagez dans une piscine ou dans la mer, tant que le niveau de l'eau n'est pas trop profond.
- La résistance à l'eau de votre appareil Galaxy n'est pas permanente et peut diminuer avec le temps en raison d'une usure normale, en fonction de l'environnement ou des conditions d'utilisation. Il est recommandé de faire tester sa résistance à l'eau une fois par an dans un centre de service Samsung ou un centre de service autorisé.

- Suivez ces conseils afin que la montre conserve sa résistance à l'eau et à la poussière.
 - Après la baignade, et avant que l'eau de la piscine ou l'eau de mer n'ait séché, rincez la montre à l'eau douce et séchez-la soigneusement avec un chiffon doux et propre pour préserver son étanchéité. La résistance à l'eau peut être affectée par les désinfectants de l'eau de piscine ou le sel de l'eau de mer.
 - Si la montre est exposée à un liquide autre que l'eau douce, comme du café, des boissons, de l'eau savonneuse, de l'huile, du parfum, de la crème solaire, du désinfectant pour les mains ou des produits chimiques comme des cosmétiques, rincez la montre à l'eau douce et séchez-la soigneusement avec un chiffon doux et propre pour préserver son étanchéité.
 - N'utilisez pas votre montre sous l'eau, lorsque vous faites de la plongée, pratiquez des sports nautiques, comme le ski nautique et le surf, sautez dans l'eau, et nagez ou vous déplacez dans des eaux à fort courant, comme une rivière. Ne l'exposez pas non plus à des machines de nettoyage à haute pression ou à d'autres objets similaires. Cela entraînerait une augmentation considérable de la pression de l'eau, ce qui pourrait modifier la résistance à l'eau garantie par notre société.
 - Si votre montre reçoit un coup ou est endommagée, sa résistance à l'eau et à la poussière peut être compromise.
 - Ne démontez pas votre montre sans assistance appropriée.
 - Si vous séchez votre montre avec un appareil qui dégage de l'air chaud, comme un sèche-cheveu, ou si vous utilisez votre montre dans un environnement chaud comme un sauna, la résistance à l'eau pourrait être compromise par un changement radical de la température de l'air ou de l'eau.

Précautions en cas de surchauffe

Si vous sentez un inconfort en raison d'une surchauffe pendant l'utilisation de la montre, cessez immédiatement de l'utiliser et retirez-la de votre poignet.

- Pour éviter des problèmes tels qu'un dysfonctionnement de la montre, un inconfort ou des dommages cutanés et la décharge des piles, un avertissement apparaît sur l'écran de la montre si elle atteint une température spécifique. Lorsque l'avertissement initial apparaît, toutes les fonctions de la montre sont désactivées jusqu'à ce que la montre refroidisse à une température spécifique. Toutefois, la fonction d'appel d'urgence sera disponible sur le modèle LTE.
- Si la température de la montre continue d'augmenter, un deuxième avertissement s'affiche. À ce moment, la montre s'éteint. N'utilisez pas la montre tant que sa température ne se situe pas dans la plage de température de fonctionnement recommandée. Toutefois, lorsque vous utilisez le modèle LTE, la fonction d'appel d'urgence qui a été précédemment connectée restera active jusqu'à ce que vous ayez terminé votre appel, même si le deuxième avertissement s'affiche.

Plage de température de fonctionnement recommandée

La température de fonctionnement recommandée de l'appareil se situe entre 0 °C et 35 °C. L'utilisation de l'appareil en dehors de la plage de température recommandée peut l'endommager ou réduire la durée de vie de la pile

Nettoyer et entretenir la montre

Respectez les consignes suivantes pour vous assurer du bon fonctionnement de la montre et en maintenir l'apparence originale. Si vous ne respectez pas ces consignes, cela pourrait endommager la montre et causer des irritations de la peau.

- Éteignez votre montre et retirez le bracelet avant de la nettoyer.
- Évitez d'exposer votre montre à la poussière, la sueur, l'encre, l'huile et aux produits chimiques, comme les produits de beauté, les vaporisateurs antibactériens, les nettoyeurs pour les mains, les détergents et les insecticides. Cela pourrait endommager les composantes externes et internes de la montre et ainsi nuire à son fonctionnement. Si votre montre est exposée à l'une des substances précitées, utilisez un linge doux, non pelucheux, pour la nettoyer.
- N'utilisez pas de savon, de produits nettoyants, de matières abrasives et d'air comprimé pour nettoyer votre montre et ne la nettoyez pas au moyen d'ondes ultrasoniques ou de sources de chaleur externes. Cela pourrait endommager la montre. Essuyez bien la montre, car des résidus de savon, de désinfectant pour les mains ou de produits nettoyants laissés sur la montre pourraient entraîner des irritations de la peau.
- Pour essuyer de la crème solaire, de la lotion ou de l'huile, utilisez un détergent sans savon, puis rincez la montre et séchez-la soigneusement.



Le bracelet fourni peut varier selon la zone géographique ou le modèle. Veillez à nettoyer et à entretenir correctement votre bracelet en fonction de son matériau.

Faites attention aux possibilités d'allergie ou de sensibilité cutanées à certains matériaux de la montre

- Samsung a effectué des tests sur la montre afin de déterminer la présence de produits nocifs par le biais d'autorités de certification internes et externes, incluant un test pour toutes les matières entrant en contact avec la peau, un test sur la toxicité cutanée et un test sur le port de la montre.
- La montre contient du nickel. Prenez les précautions nécessaires si votre peau est hypersensible ou si vous êtes allergique à toute matière trouvée sur la montre.
 - **Nickel** : La montre contient une quantité de nickel, inférieure à la limite définie par la norme européenne REACH. Ainsi, vous ne serez pas exposé au nickel contenu dans la montre, et la montre a satisfait le test de certification internationale. Cependant, si vous êtes sensible au nickel, faites attention lorsque vous utilisez la montre.
- Seuls les matériaux conformes aux normes de la U.S. Consumer Product Safety Commission (CPSC), à la réglementation des pays européens et aux autres normes internationales sont utilisés pour fabriquer la montre.
- Pour plus d'informations sur la manière dont Samsung gère les produits chimiques, consultez le site Web de Samsung.

Annexes

Dépannage

Avant de contacter un centre de services après-ventes Samsung ou un centre de service autorisé, veuillez essayer de mettre en œuvre les solutions suivantes. Il est possible que certaines situations ne s'appliquent pas à la montre.

Vous pouvez également faire appel à Samsung Members pour résoudre les problèmes que vous pourriez rencontrer lors de l'utilisation de votre appareil.

La montre affiche des messages d'erreur de réseau et de service

- Lorsque vous vous trouvez dans une zone de mauvaise réception, vous risquez de perdre la connexion au réseau. Déplacez-vous et réessayez. Lorsque vous vous déplacez, plusieurs messages d'erreur peuvent apparaître.
- Certaines options ne sont pas accessibles sans abonnement. Pour en savoir plus, contactez votre fournisseur de services.

La montre ne s'allume pas

Lorsque la pile est entièrement déchargée, il n'est pas possible d'allumer la montre. Rechargez complètement la pile avant d'allumer la montre.

Mauvaise réaction ou lenteur de la reconnaissance tactile

- La reconnaissance tactile peut ne pas fonctionner correctement dans les situations suivantes :
 - Si vous fixez sur l'écran un cache de protection ou tout autre accessoire en option.
 - Si vous portez des gants, si vos mains sont sales alors que vous touchez l'écran, ou si vous touchez l'écran avec un objet pointu ou vos ongles.
 - En conditions humides ou si exposé à de l'eau.
- Redémarrez la montre afin de mettre fin à d'éventuels dysfonctionnements logiciels temporaires.
- Assurez-vous que vous disposez bien de la plus récente version logicielle de votre montre.

- Si l'écran est endommagé ou rayé, contactez un centre de services après-ventes Samsung ou un centre de service autorisé.

La montre se bloque ou est sujette à des erreurs fatales

Essayez ces solutions. Si le problème persiste, contactez un centre de services après-ventes Samsung ou un centre de service autorisé.

Redémarrer la montre

Si la montre ne répond plus ou se bloque, vous devrez éventuellement fermer les applications, ou éteindre la montre et la rallumer.

Forcer le redémarrage

Si votre montre se bloque et ne répond plus, pressez le bouton Accueil et le bouton Retour simultanément pendant plus de 7 secondes afin de la redémarrer.

Réinitialiser la montre

Si vous ne parvenez pas à résoudre le problème à la suite de ces manipulations, procédez à la réinitialisation des paramètres par défaut.

Depuis l'écran Applications, touchez  (Paramètres) → Général → Réinitialiser → Réinitialiser. Ou, lancez l'appli **Galaxy Wearable** sur votre téléphone et touchez **Paramètres de la montre** → Général → Réinitialiser → Réinitialiser. Si votre montre et votre téléphone ne sont pas connectés au moment de la réinitialisation de la montre, les données stockées sur la montre seront supprimées.

Un autre appareil Bluetooth ne parvient pas à localiser la montre

- Vérifiez que la fonction Bluetooth est activée sur la montre.
- Réinitialisez la montre et réessayez.
- Vérifiez que votre montre et l'autre appareil Bluetooth se trouvent bien à l'intérieur du rayon d'action Bluetooth (10 m maximum). Ce rayon d'action peut varier selon les conditions d'utilisation des appareils.

Si les conseils ci-dessus ne résolvent pas le problème, contactez un centre de services après-ventes Samsung ou un centre de service autorisé.

Aucune connexion Bluetooth n'est établie ou la montre et le téléphone sont déconnectés

- Vérifiez que la fonction Bluetooth est activée sur les deux appareils.
- Vérifiez l'absence d'obstacle entre les deux appareils, tels que des murs ou des équipements électriques.
- Vérifiez que le téléphone est bien équipé de la plus récente version de l'application Galaxy Wearable. Si l'application Galaxy Wearable n'est pas la dernière version, mettez-la à jour vers la plus récente version.
- Vérifiez que votre montre et l'autre appareil Bluetooth se trouvent bien à l'intérieur du rayon d'action Bluetooth (10 m maximum). Ce rayon d'action peut varier selon les conditions d'utilisation des appareils.
- Redémarrez les deux appareils ainsi que l'application Galaxy Wearable sur le téléphone.

Impossible de passer des appels

- Assurez-vous que la montre est connectée à un téléphone par Bluetooth.
- Vérifiez que votre téléphone et la montre ont accès au même réseau cellulaire.
- Vérifiez que vous n'avez pas activé la fonctionnalité de restriction d'appel pour le numéro composé sur le téléphone.
- Vérifiez que vous n'avez pas activé la fonctionnalité de restriction d'appel pour le numéro de l'appel entrant sur le téléphone.
- Vérifiez si certains modes sont activés. Si l'un de ces modes est activé, le son des appels entrants est coupé et l'écran ne s'allume pas lors de la réception d'un appel.

Vos interlocuteurs ne vous entendent pas

- Vérifiez que le microphone intégré n'est pas recouvert.
- Vérifiez que le microphone est placé suffisamment près de votre bouche.
- Si vous utilisez un casque d'écoute, vérifiez qu'il est correctement branché.

Vous percevez un écho lors des appels

Réglez le volume ou déplacez-vous.

Déconnexions fréquentes du réseau cellulaire ou d'Internet, ou mauvaise qualité audio

- Assurez-vous que rien n'entrave l'antenne intégrée de la montre.
- Lorsque vous vous trouvez dans une zone de mauvaise réception, vous risquez de perdre la connexion au réseau. Vos problèmes de connectivité peuvent être dus à une panne au niveau de votre fournisseur de services. Déplacez-vous et réessayez.
- Si vous utilisez votre appareil tout en vous déplaçant, il est possible que les services de réseau sans fil soient désactivés en raison de problèmes sur le réseau de votre fournisseur de services.

La pile ne se charge pas correctement (pour les chargeurs homologués Samsung)

- Vérifiez que la montre est connectée correctement au chargeur sans fil.
- Rendez-vous dans un centre de services après-ventes Samsung ou un centre de service autorisé et faites remplacer la pile.

La pile se décharge de plus en plus rapidement

- Lorsque la montre ou la pile est exposée à des températures extrêmes, la charge utile peut être réduite.
- La consommation d'énergie de la pile augmente quand vous utilisez certaines applications.
- La pile est un produit consommable dont la charge utile diminue avec le temps.

La montre est chaude au toucher

Lorsque vous utilisez plusieurs applications simultanément ou sur une période prolongée, la montre peut chauffer. Ce phénomène est normal et n'affecte ni la durée de vie ni les performances de la montre.

Si la montre surchauffe ou vous semble chaude durant une longue période, cessez de l'utiliser pour un moment. Si la montre continue de surchauffer, contactez un centre de services après-ventes Samsung ou un centre de service autorisé.

Votre montre ne parvient pas à détecter votre position

Votre montre utilise les données de localisation de votre téléphone. À certains endroits, comme à l'intérieur d'un bâtiment, les signaux GPS peuvent être faibles. Si cela se produit, configurez votre appareil pour l'utilisation d'un réseau Wifi afin de trouver votre position.

Un petit espace est apparu sur le bord externe du boîtier de la montre

- Cet espace est une caractéristique de fabrication, et il est possible d'observer un jeu ou une vibration des pièces.
- Au fil du temps, la friction entre les pièces peut entraîner l'élargissement de cet espace.

L'espace de stockage de la montre est insuffisant

Supprimez les données inutiles et les applications non utilisées pour libérer de l'espace de stockage.

Retirer la pile

- **Avant de retirer la pile, contactez un centre de services après-ventes autorisé.**
- Pour votre sécurité, vous **ne devez pas tenter de retirer la pile**. Si la pile n'est pas correctement retirée, cela peut causer des dommages à la pile et à la montre, provoquer des blessures et/ou un fonctionnement dangereux de la montre.
- Samsung décline toute responsabilité en cas de dommage (en responsabilité contractuelle ou délictuelle, y compris en cas de négligence) pouvant provenir du non-respect de ces avertissements et instructions, excepté en cas de décès ou de blessures corporelles causés par une négligence de la part de Samsung.

Santé et sécurité

Veillez lire les renseignements sur la sécurité avant d'utiliser votre montre. Ce chapitre présente des renseignements généraux sur la sécurité pour les téléphones, mais certaines rubriques peuvent ne pas s'appliquer à votre montre. Afin d'éviter de vous blesser ou de blesser d'autres personnes ou d'endommager votre montre, veuillez respecter les consignes de sécurité.

 Le terme « appareil » fait référence au produit, et à la pile, au chargeur et aux articles fournis avec le produit, et tout accessoire homologué par Samsung utilisé avec le produit.

 **Avertissement : Tout manquement aux règles de sécurité peut causer des blessures ou la mort.**

N'utilisez pas de câble d'alimentation ni de fiche endommagés ou de prise de courant desserrée

Un branchement inadéquat peut donner lieu à des risques d'électrocution ou d'incendie.

Ne touchez pas la montre, le câble d'alimentation, la fiche, ou la prise de courant avec les mains humides

Cela peut donner lieu à des risques d'électrocution.

Ne tirez pas trop fort sur le câble d'alimentation lorsque vous le débranchez

Cela peut donner lieu à des risques d'électrocution ou d'incendie.

Ne pliez pas ni n'endommagez le câble d'alimentation

Cela peut donner lieu à des risques d'électrocution ou d'incendie.

N'utilisez pas la montre avec les mains humides pendant son chargement

Cela peut donner lieu à des risques d'électrocution.

Ne connectez pas les bornes positive et négative ensemble

Cela peut donner lieu à des risques d'incendie ou des blessures graves.

N'utilisez pas votre montre à l'extérieur durant un orage

Cela peut donner lieu à des risques d'électrocution ou le mauvais fonctionnement de la montre.

N'utilisez que des piles, chargeurs, accessoires homologués par le fabricant

- L'utilisation de chargeurs non homologués par Samsung peut réduire la durée utile de votre montre et accroître le risque d'incendie, d'explosion, de fuite ou tout autre risque.
- N'utilisez que les piles et chargeurs homologués par Samsung et conçus spécifiquement pour votre montre. L'utilisation d'autres piles ou chargeurs pourrait causer des blessures ou endommager la montre.
- Samsung ne peut être tenu responsable de la sécurité de l'utilisateur, si ce dernier utilise des accessoires non homologués par Samsung.

Ne placez pas la montre dans votre poche arrière ou à la ceinture

- En cas de pression excessive appliquée sur la montre, celle-ci risque d'être endommagée, d'exploser ou de provoquer un incendie.
- Vous pourriez également être blessé(e) en cas de choc ou de chute.

Évitez d'échapper ou de frapper le chargeur ou la montre

Manipulez et jetez la montre et le chargeur de façon sécuritaire

- Ne jetez pas la pile ou la montre au feu. Ne placez pas la pile ou la montre sur ou dans un appareil chauffant, comme un four à microondes, une cuisinière ou un radiateur, car les piles pourraient exploser en raison de la surchauffe. Pour vous débarrasser de votre montre de façon sécuritaire, consultez votre centre de services après-ventes Samsung.
- N'écrasez ou ne perforez pas la montre.
- Évitez d'exposer la montre à des conditions de haute pression, car cela pourrait entraîner un court-circuit interne ou une surchauffe.

Évitez d'endommager la montre, la pile et le chargeur

- Évitez de conserver la montre à des températures très froides ou très chaudes.
- Les températures extrêmes pourraient entraîner une déformation de la montre et réduire la capacité et la durée utile de la pile et de la montre.
- Ne reliez pas directement les bornes négative et positive de la pile et évitez de les mettre en contact avec des objets métalliques. Cela risque de provoquer un dysfonctionnement de la pile.
- N'utilisez jamais un chargeur ou une pile endommagés.

Ne rangez pas la montre sur ou dans un appareil chauffant, comme un four à microondes, une cuisinière ou un radiateur

- La pile pourrait fuir.
- La montre pourrait exploser ou prendre feu en raison de la surchauffe.

N'utilisez pas la montre dans les zones où l'atmosphère contient des produits chimiques ou des particules de poussière

La poussière et les produits chimiques peuvent nuire au fonctionnement de la montre et donner lieu à des risques d'électrocution ou d'incendie.

Évitez que la prise multifonction et la petite fiche du chargeur n'entrent en contact avec des éléments conducteurs, comme des liquides, de la poussière, de la poudre métallique ou des mines de crayon. Ne touchez pas la prise multifonction avec des outils pointus et ne l'exposez pas aux chocs

Les matériaux conducteurs peuvent causer un court-circuit ou une corrosion des bornes, ce qui peut donner lieu à des risques d'explosion ou d'incendie.

Lors de l'utilisation du chargeur sans fil, ne placez pas de matériaux étrangers, comme des objets métalliques, des aimants, ou des cartes avec bande magnétique, entre la montre et le chargeur sans fil

La montre pourrait ne pas se charger correctement ou sa température peut augmenter.

Ne mordez pas la montre et ne la portez pas à votre bouche

- Dans un tel cas, vous pourriez endommager la montre ou causer une explosion.
- Les enfants et les animaux peuvent s'étouffer en avalant de petites pièces.
- Si des enfants utilisent la montre, assurez-vous qu'ils l'utilisent adéquatement.

N'insérez pas quelque partie de la montre que ce soit ni les accessoires fournis dans les yeux, les oreilles ou la bouche

Cela pourrait causer une suffocation ou des blessures graves.

Ne manipulez pas une pile au lithium-ion endommagée ou qui fuit.

Pour disposer de la pile au lithium-ion de façon sécuritaire, consultez votre centre de service local.

⚠ Attention : Tout manquement aux règles de sécurité peut causer des blessures ou en endommager les équipements.

Éteignez la montre à proximité d'autres équipements électroniques

- La plupart des équipements électroniques utilisent un signal radioélectrique. Votre montre pourrait causer des interférences avec ces types d'équipements.
- L'utilisation d'une connexion de données LTE peut occasionner des interférences nuisibles aux communications radio, comme les équipements audios et les téléphones.

N'utilisez pas votre montre dans les hôpitaux, à proximité d'équipements médicaux, à bord d'un avion, car il pourrait nuire à la transmission des fréquences radio.

- Respectez une distance minimale de 15 cm entre votre montre et un stimulateur cardiaque, afin de protéger le stimulateur contre les interférences possibles.
- Pour réduire les interférences possibles, utilisez votre montre du côté opposé à celui de votre stimulateur cardiaque.
- Si vous utilisez personnellement des équipements médicaux, contactez le fabricant de votre équipement médical pour vous assurer qu'il est protégé contre les signaux radioélectriques.
- À bord d'un avion, l'utilisation d'appareils électroniques peut nuire au fonctionnement des instruments de navigation électroniques. Assurez-vous d'éteindre votre montre avant le décollage et l'atterrissage. Après le décollage, demandez la permission aux membres de l'équipage avant d'utiliser votre montre.
- Les appareils électroniques à bord de véhicule à moteur pourraient ne pas fonctionner correctement en raison du signal radioélectrique de votre montre. Contactez le fabricant pour en savoir davantage.

Évitez d'exposer la montre à des émanations ou fumées intenses

Dans un tel cas, l'extérieur de la montre pourrait être endommagé ou la montre pourrait ne pas fonctionner correctement.

Si vous utilisez une prothèse auditive, contactez le fabricant pour de l'information sur les interférences radio

La radiofréquence émise par votre montre peut causer des interférences avec certaines prothèses auditives. Avant d'utiliser votre montre, contactez le fabricant pour savoir si votre prothèse auditive est protégée contre les signaux RF émis par votre montre.

N'utilisez pas votre montre près d'équipements émettant des fréquences radio, comme une chaîne stéréo ou les pylônes radio

Les radiofréquences peuvent nuire au fonctionnement de votre montre.

Éteignez la montre dans les environnements potentiellement explosifs

- Éteignez la montre dans les environnements potentiellement explosifs, au lieu de retirer la pile.
- Respectez tous les écriteaux et les directives dans les environnements potentiellement explosifs.
- Éteignez la montre dans une station-service et dans des dépôts de carburant ou de produits chimiques.
- N'entreposez jamais de gaz ou de liquides inflammables et d'explosifs dans le compartiment qui contient la montre et les accessoires.

Si vous remarquez des odeurs ou des sons bizarres provenant de votre montre ou de la pile, ou si vous voyez de la fumée ou du liquide s'échappant de la montre ou de la pile, éteignez immédiatement votre montre et apportez-la à votre centre de services après-ventes Samsung

Si vous ne le faites pas, il peut y avoir risque d'incendie ou d'explosion.

Respectez les mesures de sécurité et le Code de la route concernant l'utilisation des téléphones dans une voiture en marche

La première responsabilité de tout conducteur est de conduire son véhicule en toute sécurité. N'utilisez jamais votre montre en conduisant, si cela est interdit par la loi. Pour votre sécurité et celle des autres, utilisez votre jugement et souvenez-vous des conseils suivants :

- Familiarisez-vous avec votre montre et ses caractéristiques, comme la composition rapide et la recomposition. Ces fonctions permettent de réduire le temps requis pour faire ou recevoir un appel sur votre montre.
- Placez votre montre à portée de la main. Assurez-vous que vous pouvez le prendre, sans quitter la route des yeux. Si vous recevez un appel entrant à un moment inopportun, laissez votre messagerie vocale répondre à votre place.
- N'utilisez pas votre montre quand la circulation est dense ou si les conditions météorologiques (la pluie, le grésil, la neige, la glace) sont dangereuses.
- Ne prenez pas de notes ou n'essayez pas de lire un numéro de téléphone en conduisant. Pendant que vous parcourez la liste de tâches à faire ou la liste de vos contacts, vous ne portez plus attention à votre conduite.
- Composez les numéros de téléphone lentement et évaluez la circulation. Faites vos appels quand vous êtes arrêté ou avant de vous lancer dans la circulation. Essayez de reporter vos appels à votre prochain arrêt du véhicule.
- Ne vous engagez pas dans des conversations stressantes ou émotives qui pourraient vous distraire. Prévenez votre interlocuteur que vous êtes au volant et interrompez la communication si elle détourne votre attention de la route.

Entretien et utilisation de votre montre

Placez votre montre sur une surface plane

- Si votre montre tombe, elle pourrait être endommagée.

La montre peut être utilisée dans des conditions de température ambiante de 0°C à 35°C. Vous pouvez laisser la montre à des températures ambiantes de -20°C à 50°C. L'utilisation ou l'entreposage de la montre à des températures inférieures ou supérieures aux plages de température recommandées peut endommager la montre ou réduire la durée de vie de la pile

- Ne laissez pas votre montre dans un véhicule en été. Dans un tel cas, l'écran pourrait ne pas fonctionner correctement, votre montre pourrait être endommagée ou la pile pourrait exploser.
- Ne laissez pas votre montre exposée au soleil pour une longue période, comme sur le tableau de bord d'une voiture.
- Pour les appareils équipés d'une pile amovible, celle-ci peut être stockée séparément à une température ambiante comprise entre 0 °C et 45 °C.

Ne rangez pas la montre près d'objets métalliques, comme de pièces de monnaie, des clés ou des bijoux

- Votre montre pourrait être égratignée ou ne pas fonctionner correctement.
- Les bornes de la pile peuvent provoquer un incendie si elles sont mises en contact avec des objets métalliques.

Ne rangez pas la montre à proximité d'un champ magnétique

- Votre montre pourrait ne pas fonctionner correctement ou la pile pourrait se décharger à proximité d'un champ magnétique.
- Les cartes à bande magnétique, comme les cartes bancaires, les cartes d'appel, les livrets bancaires et les cartes d'embarquement, pourraient être endommagées à proximité de champs magnétiques.

Le contact prolongé de votre peau à un appareil trop chaud peut causer des symptômes de brûlures superficielles, comme des zones et pigmentations rouges

N'utilisez pas la montre si la coque arrière n'est pas en place

La pile risque de tomber, ce qui peut entraîner des dommages ou des dysfonctionnements.

Si la montre est équipée d'un flash, ne l'utilisez pas à proximité des yeux des personnes ou des animaux

L'utilisation d'un flash d'appareil photo près des yeux peut causer une perte temporaire de la vision ou même endommager les yeux.

Faites attention lorsque vous utilisez un éclairage clignotant

- Lorsque vous utilisez votre montre, laissez un peu de lumière dans la pièce et ne tenez pas l'écran trop près de vos yeux.
- Des convulsions ou des voiles noirs peuvent se produire lorsque vous êtes exposé pour une période prolongée à des jeux vidéo, par exemple. Arrêtez-vous si vous sentez la moindre gêne.
- Si un membre de votre famille a eu des convulsions ou des voiles noirs pendant l'utilisation d'un appareil similaire, consultez un médecin avant d'utiliser la montre.
- Si vous ressentez un inconfort, comme un spasme musculaire ou une désorientation, cessez immédiatement l'utilisation de la montre et consultez un médecin.
- Pour éviter une fatigue oculaire, prenez des pauses régulièrement pendant l'utilisation de la montre.

Réduisez le risque de blessures causées par les mouvements répétitifs

Si vous effectuez des mouvements répétitifs, comme la pression de touches ou l'écriture manuscrite de caractères sur un écran, vous pouvez ressentir un certain inconfort au niveau des mains, du cou, des épaules et d'autres parties du corps. Lorsque vous utilisez votre montre, tenez-la de façon détendue, pressez les touches légèrement, et prenez des pauses régulièrement. Si pendant ou après une telle utilisation, l'inconfort persiste, cessez immédiatement l'utilisation de la montre et consultez un médecin.

Protégez votre ouïe lorsque vous utilisez un casque



- Une exposition excessive aux sons à haut niveau sonore peut nuire à votre audition.
 - Une exposition aux sons à haut niveau sonore pendant que vous marchez peut vous distraire et entraîner un accident.
- Diminuez toujours le volume avant de brancher votre casque d'écoute dans la prise audio et réglez le volume au niveau minimal pour entendre votre interlocuteur ou votre musique.
 - Dans un environnement sec, de l'électricité statique peut se produire dans le casque. Évitez d'utiliser un casque dans un environnement sec ou de toucher un objet métallique qui émet de l'électricité statique avant de brancher votre casque à votre montre.
 - N'utilisez pas de casque lorsque vous conduisez ou vous déplacez en vélo. Cela peut détourner votre attention et causer un accident. Cela peut aussi être illégal dans certaines régions.

Utilisez votre montre avec précaution lorsque vous marchez ou êtes en déplacement

- Soyez attentif à votre environnement afin d'éviter de vous blesser ou de blesser d'autres personnes.
- Assurez-vous que le câble du casque ne s'enroule pas autour de vos bras ou d'objets à proximité.

Ne peignez pas la montre ou n'y appliquez pas d'autocollants

- Si vous peignez ou collez des autocollants sur la montre, les pièces mobiles pourraient être obstruées.
- Si vous êtes allergique à la peinture ou aux pièces métalliques du produit, vous pourriez éprouver des démangeaisons, de l'enflure de la peau ou avoir de l'exéma. Si c'est le cas, arrêtez d'utiliser le produit et consultez votre médecin.

N'utilisez pas la montre si l'écran est fissuré ou brisé

- Si l'écran de votre montre est brisé, veuillez l'apporter au service après-vente Samsung pour le remplacer, car le verre ou la résine acrylique pourraient vous blesser.

Installez les téléphones et l'équipement avec précaution

- Assurez-vous d'installer correctement les téléphones et l'équipement dans votre voiture.
- Ne placez votre montre et ses accessoires au-dessus ni à proximité du compartiment du coussin gonflable. Advenant le gonflement du coussin, vous pourriez subir de graves blessures, si l'équipement sans fil pour voiture est installé incorrectement.

Évitez de laisser tomber ou de frapper la montre

- Cela pourrait endommager votre montre ou causer un mauvais fonctionnement.
- Si la montre est pliée ou déformée, elle pourrait être endommagée ou des composants pourraient ne pas fonctionner correctement.

Maximisez la durée utile de la pile et du chargeur

- Un dysfonctionnement de la pile peut être observé si elle n'est pas utilisée pendant une période prolongée.
- Si vous n'avez pas utilisé votre montre depuis un moment, il est possible que la pile soit complètement vidée. Veuillez la recharger.
- Si vous n'utilisez pas le chargeur, débranchez-le de la prise de courant.
- Utilisez uniquement la pile dans le cadre de l'utilisation prévue.
- Suivez les directives de ce guide pour prolonger la durée utile de la montre et de la pile. Les dommages et la mauvaise performance résultant d'un manquement aux avertissements et aux directives peuvent annuler la garantie du fabricant.

- Votre montre peut se détériorer avec le temps. Certains composants et réparations sont couverts par la garantie dans la période de validité. Cependant, les dommages et la détérioration causés par des accessoires non homologués ne sont pas couverts.

Lors de l'utilisation de la montre :

- Tenez la montre près de votre bouche, comme vous le faites avec un téléphone conventionnel.
- Parlez directement dans le microphone.

N'essayez pas de démonter, modifier ou réparer la montre

- Toute modification apportée à votre montre pourrait annuler la garantie du fabricant. Veuillez apporter votre montre à votre centre de services après-ventes Samsung.
- Ne démontez pas ou ne percez pas la pile, car ceci peut causer une explosion ou un incendie.
- Éteignez la montre avant de retirer la pile. Si vous retirez la pile alors que la montre est allumée, cela pourrait entraîner des dysfonctionnements.

Lorsque vous nettoyez votre montre :

- Essuyez la montre ou le chargeur avec un linge doux.
- Nettoyez les bornes de la pile avec du coton ou un chiffon doux et propre.
- N'utilisez pas de produits chimiques ou de détergent. Cela pourrait causer une décoloration ou une corrosion de la montre ou donner lieu à des risques d'électrocution ou d'incendie.

N'utilisez pas votre montre à d'autres fins que son utilisation prévue

- Cela pourrait nuire au fonctionnement de la montre.

Évitez de déranger autrui lorsque vous utilisez votre montre dans les lieux publics

Seul un personnel de service qualifié peut réparer votre montre

- Si une personne non qualifiée tente de réparer votre montre, cela peut l'endommager et votre garantie sera annulée.

Manipulez les cartes mémoire et les câbles avec soin

- Lorsque vous insérez une carte ou branchez un câble dans votre montre, assurez-vous que la carte et la fiche du câble sont insérées correctement.
- Ne retirez pas la carte pendant le transfert d'information ou l'accès à l'information, car cela pourrait entraîner la perte de données ou endommager la carte ou la montre.
- Protégez les cartes contre les chocs, l'électricité statique et le bruit électrique provenant d'autres appareils.

- Ne touchez pas les contacts métalliques ou les bornes de la pile avec vos doigts ou des objets métalliques. Si la pile est sale, essuyez-la avec un linge doux.
- Si vous insérez la carte ou la fiche du câble incorrectement, vous pouvez endommager la prise multifonction ou d'autres composants de la montre.

Vérifiez l'accès aux services d'urgence

Il est possible que des appels d'urgence ne puissent être établis dans certaines régions. Avant de vous déplacer en régions éloignées, prévoyez un autre moyen de contacter les services d'urgence.

Protégez vos données personnelles et empêchez la mauvaise utilisation de vos renseignements personnels

- Assurez-vous de sauvegarder les données importantes. Samsung n'est pas responsable de la perte de données.
- Avant de vous départir de votre montre, sauvegardez toutes vos données, puis réinitialisez la montre afin d'empêcher toute mauvaise utilisation de vos renseignements personnels.
- Lisez attentivement les messages d'autorisation avant de télécharger les applications. Faites particulièrement attention aux applications qui ont accès à de nombreuses fonctions ou à vos renseignements personnels.
- Vérifiez souvent vos comptes afin de contrer les utilisations non autorisées ou douteuses. Si vous observez des indices de mauvaise utilisation de vos données, contactez votre fournisseur de services pour supprimer ou changer l'information de votre compte.
- Advenant le vol ou la perte de votre montre, changez les mots de passe de vos comptes afin de protéger vos renseignements personnels.
- Évitez d'utiliser des applications de sources inconnues et verrouillez votre montre avec un modèle, un mot de passe ou un NIP.

Ne distribuez pas de matériel protégé par des droits d'auteur

Ne distribuez pas de matériel protégé par des droits d'auteur que vous avez enregistré sans l'autorisation des propriétaires du contenu. En le faisant, vous contreviendriez aux lois sur les droits d'auteur. Le fabricant n'est pas responsable de toute question d'ordre juridique soulevée par l'utilisation illégale faite par l'utilisateur de matériel protégé par des droits d'auteur.

Logiciels malveillants et virus

Pour protéger votre montre de logiciels malveillants et de virus, suivez ces conseils d'utilisation. Si vous ne suivez pas ces conseils, la corruption ou la perte de données pourrait ne pas être couverte par la garantie.

- Ne téléchargez pas d'applications inconnues.
- Ne visitez pas des sites Web non fiables.
- Supprimez les messages douteux ou les courriels provenant d'expéditeurs inconnus.
- Définissez un mot de passe et changez-le régulièrement.
- Désactivez les fonctions sans fil, comme Bluetooth, lorsque vous ne les utilisez pas.
- Si la montre ne fonctionne pas normalement, exécutez un programme antivirus pour vérifier la présence de virus.
- Exécutez un programme antivirus sur votre montre avant de lancer une nouvelle application téléchargée et ses fichiers.
- Installez un programme antivirus sur votre ordinateur et exécutez-le régulièrement pour contrer la présence de virus.
- Ne modifiez pas les paramètres d'enregistrement ou du système d'exploitation de la montre.

Renseignements sur l'indice de débit d'absorption spécifique (DAS)

Le DAS est une valeur qui correspond à la quantité relative d'énergie RF absorbée par la tête de l'utilisateur du dispositif sans fil.

L'indice DAS d'un appareil est obtenu par des tests, des mesures et des calculs complexes, il ne représente pas la quantité d'énergie RF émise par l'appareil. Tous les modèles de téléphone sont testés en laboratoire à leur indice maximal dans des conditions rigoureuses. Lorsque l'appareil fonctionne, l'indice DAS de l'appareil peut être légèrement plus faible que le niveau indiqué à Innovation, Sciences et Développement économique Canada (ISDE). Ce fait est lié à une variété de facteurs, comme la proximité de l'antenne d'une station, la conception de l'appareil et d'autres facteurs. Ce qu'il faut retenir, c'est que chaque appareil respecte des normes fédérales strictes. Les variations de l'indice DAS ne représentent pas des variations de la sécurité d'utilisation.

Tous les appareils doivent respecter la norme fédérale, qui comprend une marge de sécurité substantielle. Tel qu'indiqué plus haut, les variations de l'indice DAS entre les différents modèles de téléphone ne représentent pas des variations de la sécurité d'utilisation.

Les indices DAS égaux ou inférieurs à la limite de la norme fédérale sont considérés comme sécuritaires pour le public. Les limites de la norme fédérale sont un indice DAS de 4,0 W/kg (10 g) aux extrémités et de 1,6 W/kg (1 g) à la tête et au poignet. L'indice DAS aux extrémités (DAS au poignet) a été mesuré en mode écouteur à une distance de 0 cm entre l'appareil et le corps lorsque l'appareil est porté au poignet. De plus, pour la transmission activée par la voix, l'avant de l'appareil a été testé lorsque l'appareil est porté au poignet à une distance minimum de 1,0 cm de la tête.

Si votre appareil prend en charge la fonction de partage d'énergie sans fil, cet équipement doit être utilisé à une distance minimale de 10 cm de votre corps.

S'il est pris en charge, le chargeur sans fil est conforme aux limites d'exposition aux radiations d'ISDE définies pour un environnement non contrôlé. Cet appareil et son antenne ne doivent pas être co-localisés ou exploités en conjonction avec d'autres antennes ou émetteurs. Cet équipement devrait être installé et exploité à une distance minimum de 10 cm entre l'élément rayonnant et votre corps.

Les bonnes pratiques de mises au rebut de ce produit

(Déchets d'équipements électriques et électroniques)

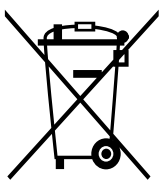

Ce symbole apposé sur le produit, ses accessoires ou sa documentation indique que ni le produit ni ses accessoires électroniques usagés (par exemple, chargeur, casque audio, câble USB, etc.), ne peuvent être jetés avec les autres déchets ménagers.



La mise au rebut incontrôlée des déchets présentant des risques environnementaux et de santé publique, veuillez séparer vos produits et accessoires usagés des autres déchets. Vous favoriserez ainsi le recyclage de la matière qui les compose dans le cadre d'un développement durable.

Les particuliers sont invités à contacter le magasin leur ayant vendu le produit ou à se renseigner auprès des autorités locales pour connaître les procédures et les points de collecte de ces produits en vue de leur recyclage.

Les entreprises et professionnels sont invités à contacter leurs fournisseurs et à consulter les conditions de leur contrat de vente. Ce produit et ses accessoires ne peuvent être jetés avec les autres déchets professionnels et commerciaux.

Cet appareil est conforme à RoHS.

Élimination de la pile de ce produit

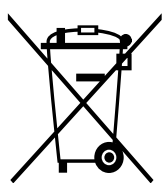

Ce symbole apposé sur la pile, le manuel ou l'emballage indique que les piles de ce produit ne doivent pas être éliminées en fin de vie avec les autres déchets ménagers. L'indication éventuelle des symboles chimiques Hg, Cd ou Pb signifie que la pile contient des quantités de mercure, de cadmium ou de plomb supérieures au niveau de référence stipulée dans la directive CE 2006/66.

Avis de non-responsabilité

Certains contenus et services offerts sur cet appareil appartiennent à des tiers et sont protégés par des droits d'auteur, un brevet, une marque de commerce et des lois sur la propriété intellectuelle. De tels contenus et services vous sont offerts exclusivement aux fins de votre usage personnel et non commercial. Vous ne pouvez utiliser aucun contenu ou service d'une manière qui n'a pas été autorisée par le propriétaire du contenu ou le fournisseur de services. Sans limiter ce qui précède, sauf autorisation expresse du propriétaire du contenu ou du fournisseur de services, vous ne pouvez, par quelques manière ou mode de communication que ce soit, modifier, copier, reproduire, mettre en ligne, publier, transmettre, traduire, vendre ou exploiter tout contenu ou service affiché sur cet appareil; ni en dériver quelques produits que ce soit.

« LE CONTENU ET LES SERVICES TIERS SONT FOURNIS « TELS QUELS ». SAMSUNG NE GARANTIT PAS LE CONTENU OU LES SERVICES OFFERTS, D'UNE FAÇON EXPRESSE OU IMPLICITE, À QUELQUE FIN QUE CE SOIT. SAMSUNG DÉCLINE EXPRESSÉMENT TOUTES GARANTIES IMPLICITES, Y COMPRIS, MAIS SANS LIMITATION, LES GARANTIES DE COMMERCIALISATION OU D'ADAPTATION DANS UN BUT SPÉCIFIQUE. SAMSUNG NE GARANTIT PAS L'EXACTITUDE, LA VALIDITÉ, L'ACTUALITÉ, LA LÉGALITÉ OU L'EXHAUSTIVITÉ DE TOUT CONTENU OU SERVICE OFFERT SUR CET APPAREIL, ET EN AUCUN CAS, Y COMPRIS LA NÉGLIGENCE, SAMSUNG NE PEUT ÊTRE TENUE RESPONSABLE, PAR DROIT CONTRACTUEL OU PRÉJUDICIEL, DES DOMMAGES DIRECTS, INDIRECTS, PARTICULIERS, SPÉCIAUX OU ACCIDENTELS, DES HONORAIRES D'AVOCATS, DES DÉPENSES, OU TOUT AUTRE DOMMAGE DÉCOULANT DE, OU EN RELATION AVEC, TOUTE INFORMATION CONTENUE DANS OU QUI RÉSULTENT DE L'UTILISATION DE TOUT CONTENU OU SERVICE PAR VOUS OU TOUTE AUTRE PERSONNE TIERCE, MÊME SI VOUS AVEZ ÉTÉ AVISÉ DE LA POSSIBILITÉ DE TELS DOMMAGES. »

Les services tiers peuvent être résiliés ou interrompus en tout temps, et Samsung ne donne aucune garantie sur la durée de disponibilité de tout contenu ou service. Le contenu et les services sont transmis par des tiers au moyen de réseaux et d'installations de transmission sur lesquels Samsung n'a aucun contrôle. Sans limiter la généralité de cet avis de non-responsabilité, Samsung décline expressément toute responsabilité

pour toute interruption ou suspension de tout contenu ou service offert sur cet appareil. Samsung n'est pas responsable du service à la clientèle lié au contenu et aux services. Toute question ou requête liée au contenu ou aux services doit être envoyée directement aux fournisseurs de contenu ou de services.

Exigences techniques pour l'exploitation du Wifi dans la bande 5 GHz

Les points d'accès Wifi permettant à votre appareil de fonctionner dans la bande 5,15 - 5,25 GHz sont optimisés pour une utilisation à l'intérieur seulement. Si votre réseau Wifi peut fonctionner dans ce mode, veuillez limiter l'utilisation de votre Wifi à l'intérieur pour ne pas enfreindre les règlements fédéraux sur la protection des services mobiles par satellite.

Droits d'auteur

Copyright © 2024 Samsung Electronics Co., Ltd.

Ce guide utilisateur est protégé par les lois internationales sur les droits d'auteur.

Il est interdit de reproduire, distribuer, traduire ou transmettre sous quelque forme et par quelque moyen que ce soit, électronique ou mécanique, notamment par photocopie, enregistrement ou stockage dans un système de stockage et de recherche documentaire, tout ou partie de ce guide utilisateur.

Marques

- SAMSUNG et le logo SAMSUNG sont des marques déposées de Samsung Electronics Co., Ltd.
- Bluetooth® est une marque déposée de Bluetooth SIG, Inc.
- Wifi®, Wifi Direct™, Wifi CERTIFIED™ et le logo Wifi sont des marques déposées de Wifi Alliance.
- Toutes les autres marques et tous les droits d'auteur demeurent la propriété de leurs propriétaires respectifs.

Avis d'ISDE

Cet appareil numérique de classe B est conforme à la norme NMB-003 :

Le présent appareil est conforme aux CNR d'Innovation, Sciences et Développement économique Canada applicables aux appareils radio exempts de licence. L'exploitation est autorisée aux deux conditions suivantes :

- (1) l'appareil ne doit pas produire de brouillage, et
- (2) l'utilisateur doit accepter tout brouillage radioélectrique subi par l'appareil, même si le brouillage est susceptible d'en compromettre le fonctionnement.