

Lave-vaisselle FlushFit^{MC} de LG | 46 dB, QuadWash^{MD} Pro, AutoVentDry^{MC}, 3^e panier ajustable, indicateur d'état au plancher, commandes supérieures, acier inoxydable

Conception FlushFit^{MC}

Système de lavage SenseClean

QuadWash^{MD} Pro

Conception de poignée dissimulée

Fonctionnement silencieux LoDecibel^{MC} (46 dB)



COULEUR OFFERTE



ACIER INOXYDABLE RÉSISTANT AUX TACHES



Des alertes intelligentes proactives pour assurer le bon fonctionnement de vos électroménagers

- Les alertes préventives vous permettent de garder une longueur d'avance sur les problèmes potentiels et de trouver des solutions proactives avant qu'ils ne surviennent.
- Prévenez les réparations et les appels de service évitables grâce aux diagnostics en temps réel, pour une expérience sans tracas.
- Intégration dans l'application ThinQ de LG – une plateforme pour maison intelligente qui vous permet de gérer tous vos appareils et dispositifs intelligents.

ThinQ Care

CARACTÉRISTIQUES DE BASE

Panneau de configuration (matériau)	ABS (revêtement miroir)
Type d'écran	DEL
Type de poignée	Poignée dissimulée
Type de panneau	Commandes supérieures
Nombre total de couverts	16

APPARENCE

Indicateur de verrouillage de sécurité	Non
Revêtement antiempreinte	Oui
Indicateur d'ajout d'agent de rinçage	Oui
Indicateur d'ajout de sel	Non
Indicateurs lumineux de cycle SignaLight ^{MC}	Non
Indicateurs d'état	Lumière d'ambiance
Affichage de la température	Non
Indicateur du temps restant	Non
Éclairage de la cuve (lampe tubulaire)	Non
Matériau de la cuve	Acier inoxydable NeveRust ^{MC}
CycleTrack ^{MC}	Non
Troisième panier coulissant	Non

CARACTÉRISTIQUES DES PANIERS

Paniers à ustensiles	Oui
Système EasyRack ^{MC} Plus	Oui
Type de glissement_Inférieur	Non
Type de glissement_Supérieur	Non
Type de glissement pour le 3 ^e panier	Non
Troisième panier ajustable en hauteur	Non (fixe)
Hauteur maximum du panier inférieur (po)	12 1/2
Hauteur maximum du panier supérieur (po)	9 5/16
Jets BlastZone ^{MC}	Non

OPTIONS DE CYCLE

Nombre de cycles de lavage (programme)	5
Automatique	Oui
En profondeur	Oui
Intensif	Non
Délicat	Non
Rafraîchissement	Non
Éco	Non
Normal	Oui
Turbo	Oui

Téléchargement de cycle	Oui
Express	Non
Rinçage	Non
1 heure	Non
Nombre d'options	6
Double zone	Non
Demi-charge	Non
Économie d'énergie	Non
Vapeur	Oui
Haute température	Oui
Séchage supplémentaire	Oui
Démarrage différé	Oui
Verrouillage des commandes	Oui
Annuler	Oui
Séchage intense	Non
Nettoyage du lave-vaisselle	Non
Nettoyage de la cuve	Nettoyage à la vapeur

FONCTIONNALITÉS INTELLIGENTES ThinQ^{MD}

NFC	Non
Service à la clientèle proactif	Non
Commande à distance	Oui
Surveillance à distance	Oui
Smart Diagnosis	Oui
ThinQ (Wi-Fi)	Oui

CONSUMMATION D'ÉNERGIE/D'EAU

Niveau CEE	1
Energy Star	Oui
Consommation énergétique (kWh/année)	220
Consommation d'eau (gallons/cycle)	2,9

PRINCIPALES CARACTÉRISTIQUES

Aqua-Stop	Non
Distributeur d'agent de rinçage et de détergent	Oui
Moteur DirectDrive ^{MC}	Non
Système de séchage	Séchage à ouverture automatique
Chauffe-eau dissimulé	Oui
Moteur à inversion DirectDrive	Oui
Fonctionnement silencieux LoDecibel (dBA)	46
Nombre de gicleurs	3
Système QuadWash ^{MD}	QuadWash ^{MD} Pro

Interrupteur de sécurité en cas de fuite	Oui
Système de lavage SenseClean	Oui
Détecteur de saleté (turbidité)	Oui
TrueSteam ^{MD}	Non
Système de lavage Vario	Oui
Adoucisseur d'eau	Non

DIMENSIONS/DÉGAGEMENTS/POIDS

Dimension de l'emballage L x H x P (po)	28 1/32 x 34 7/8 x 29 5/8
Poids de l'emballage (lb)	88,2
Dimensions du produit L x H x P (po)	23 3/4 x 33 5/8 x 23 3/4
Poids du produit (lb)	75

GARANTIE LIMITÉE

Pièces et main-d'œuvre	1 an
Pièces du panneau de commande et du panier	Pièces du panneau de commande et du panier : 2 ans Cuve en acier inoxydable et revêtement de porte : 2 ans
Moteur DirectDrive	10 ans

CODE CUP

LDNPQ445S (acier inoxydable résistant aux taches) 048231349192

DIMENSIONS ET DÉGAGEMENTS

VUE ARRIÈRE

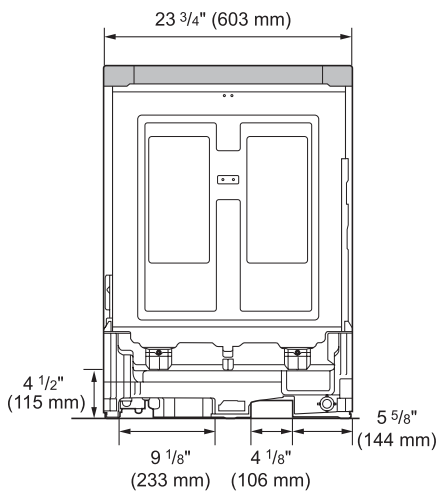

VUE AVANT

