

Hisense

life reimagined

USER'S OPERATION MANUAL

Before operating this unit, please read this manual thoroughly, and retain for future reference

FC88D6CWD
FC70C7AWD
FC50C7AWD
FC88C7AWD
FC71C7AWD
FC51C7BWD
FC71C7BWD

EN

English

For questions about features, operation/performance, parts or service, call:
1-855-344-7367

CONTENTS

SAFETY AND WARNING INFORMATION _____	1-2	PARTS NAME AND FUNCTION _____	7
HOW TO USE _____	3	TEMPERATURE ADJUSTMENT AND DISCRIPTION OF APPLIANCE _____	8
DEFROSTING / FIRST USE AND INSTALLATION _____	4	DISPOSAL OF THE APPLIANCE _____	9
IN CASE THE FOLLOWING OCCURS _____	5-6		



SAFETY AND WARNING INFORMATION

For proper usage of this appliance please thoroughly study these

SAFETY PRECAUTIONS before use.

The purpose of the safety precautions in this manual is to ensure the safe and correct use of the unit and to minimize risks that could cause serious damage and injury to you or other persons.

The safety precautions are divided into WARNINGS and CAUTIONS. (Cases where improper handling of the unit could lead to death or serious injury are listed under the "WARNING" heading and CAUTIONS could also lead to serious results. For safety, adhere strictly to both types of safety precautions.")

WARNING Improper handling of the unit could lead to death or serious injury.

CAUTION Improper handling of the unit could lead to serious results depending on the circumstances.

Text highlighted by the exclamation mark contains information that should be strictly adhered to.

After reading the instruction manual, store it at an easily accessible place where the user(s) can easily find it.

WARNING

- All repairs, disassembly and modification should be performed only by qualified technicians. Attempting to perform these by yourself could result in a fire, malfunction, or injury.
- If the SUPPLY CORD is damaged, it must be replaced by the manufacturer, its service agent or similarly qualified person in order to avoid a hazard.
- Do not store explosive substances such as aerosol cans with a flammable propellant in this appliance.

- Use a dedicated wall outlet. Do not use extension cords or convenience receptacles as this could result in electrical shock, overheating or a fire.
- Never splash water directly onto the product or wash with water as short-circuit and electrical leakage may occur.
- Do not damage, modify, excessively bend, strain, twist or bundle up the power cord. Also, placing heavy objects on the power cord or squeezing it in a tight place could damage it and possibly result in electrical shock or fire.
- Never use flammable spray cans or leave flammable substances near the unit. Sparks from electrical switches could result in explosion and fire.

SAFETY FOR CHILDREN

- This appliance is not intended for use by persons (including children) with reduced physical, sensory or mental capabilities, or lack of experience and knowledge, unless they have been given supervision or instruction concerning the use of the appliance by a person responsible for their safety. Children should be supervised to ensure that they do not play with the appliance.
- Keep all packaging away from children as there is risk of suffocation.
- **WARNING:** Risk of child entrapment. Before you throw away your old refrigerator or freezer:
 - Take off the doors
 - Leave the shelves in place so that children may not easily climb inside.



Caution: Risk of fire!

During transportation and installation of the appliance, be certain that none of the components of the refrigerant circuit become damaged.

- avoid open flames and sources of ignition.
- thoroughly ventilate the room in which the appliance is situated.

- It is dangerous to alter the specifications or modify this product in any way. Any damage to the cord may cause a shortcircuit, fire, and/or electric shock.
- The freezer is intended for storage of deep frozen food. Do not use for any other purpose as this could adversely affect items placed in the unit.
- For indoor use only. Using the unit in a location exposed to rain may result in electrical leakage and electrical shock.
- Install the unit in a location where the floor is sturdy enough to support the load of the unit. If the floor is not sturdy enough or installation is incorrectly performed, the unit could tip over so that falling shelves and products could cause personal injury.
- Leave disassembly and disposal of the unit to qualified experts.
- Never place heavy objects or items containing water on the top of the unit. Objects could fall down and cause injury, and spilled water could deteriorate the insulation of electrical components and result in electrical leakage.
- If you find gas leakage, please don't touch that area. open the door for ventilation. Gas leakage may cause explosion, fire and fire injury.
- The cooling performance is reduced if the unit is placed near heat sources such as hot plates and stoves and if it is exposed to direct sunlight.
- Should the unit need temporary storage, make sure the unit is in a location where the potential for personal injury is minimal. Please take precautions so that the door cannot be completely closed. This will minimize the risk that a child becomes trapped inside the unit.



WARNING

When positioning the appliance, ensure the supply cord is not trapped or damaged.

Do not locate multiple portable socket-outlets or portable power supplies at the rear of the appliance.

- If installation in a damp location is unavoidable, it is necessary to install an electrical leakage circuit breaker. If no electrical leakage circuit breaker is installed, electrical shock could result.
- Never hang from the door or climb onto the unit. The unit could tip over or fall and that could cause material damage or injury.
- When disconnecting the power cord plug from the wall outlet, grasp the main body of the plug close to the outlet. Pulling the cord could cause wire breakage, possibly resulting in overheating and fire.
- Never touch the power cord plug, other electrical components, or operate the switch with wet hands. Electrical shock could result.
- Disconnect the power cord plug from the wall outlet before moving the unit and make sure that the power cord is not damaged during transportation. A damaged power cord could result in electrical shock and/or fire.
- Make sure that the unit does not tip over or fall when it is moved. A falling unit could cause serious injury.
- Never use if the power cord or plug is damaged or if the plug cannot be firmly seated in the receptacle sockets as electrical shock, short-circuit and fire result.



DANGER



DANGER Risk of fire or explosion. Flammable refrigerant used. Do not use mechanical devices to defrost refrigerator. Do not puncture refrigerant tubing.

DANGER Risk of fire or explosion. Flammable refrigerant used. To be repaired only by trained service personnel. Do not puncture refrigerant tubing.



WARNING



WARNING Risk of fire or explosion. Flammable refrigerant used. Consult repair manual/ owner's guide before attempting to service this product. All safety precautions must be followed.

WARNING Risk of fire or explosion. Dispose of property in accordance with federal or local regulations. Flammable refrigerant used.

WARNING Risk of fire or explosion due to puncture of refrigerant tubing ; Follow handling instructions carefully. Flammable refrigerant used.



WARNING

When positioning the appliance, ensure the supply cord is not trapped or damaged.

Do not locate multiple portable socket-outlets or portable power supplies at the rear of the appliance.



HOW TO USE

BEFORE USE

- Remove shipping package, tape, etc. and leave doors open for a while in order to ventilate the appliance.
- The unit is cleaned before shipment. However, it is recommended to clean the compartment interior once after delivery.
- Please insert power supply plug into the wall outlet, type "grounded single-phase 115 V".
- Allow the unit to operate for about 1 hour to cool the compartment before placing items into the appliance.

WAIT 5 MINUTES OR MORE BEFORE RESTARTING

- Restarting the unit immediately after it has been turned off may cause fuses to blow and activate the circuit-breaker, the compressor may become overloaded, and/or other damage may occur.

EFFICIENT USE

Please follow the following instructions, in order to save energy consumption.

- To prevent cold air escaping from the chest freezer, open and close the door quickly and keep the door opened for as short time period as possible.
- Please install the unit in a well-ventilated location.
- Do not use the unit to store water or food that requires water as a storage medium. Never place fresh seafood containing water directly into the unit.

CHECKS

To ensure safety, perform the following checks after cleaning the unit:

- Is the power cord plug firmly inserted into a dedicated wall outlet? Confirm that the plug is not abnormally hot.
- Check the power cord for cracks and damage. Should the slightest irregularity be observed, contact the dealer from whom you purchased this unit or our customer service department.

CLEANING AND DEFROSTING

To prevent any electrical shock hazards or injury disconnect the power cord plug from the wall outlet before cleaning.

EXTERIOR

Wipe with a soft, dry cloth. If very soiled, wipe with a cloth that has been moistened with detergent. Then wipe with a cloth that has been dipped in clean water.

WARNING:

Do not splash water directly onto the chest freezer and do not wash with water. A short-circuit and/or electrical shock could be caused.

- Clean the cooler regularly to keep it clean at all times.
- Never use polishing powder, soap powder, benzine, oil or hot water as these will damage the painting and plastic components.
- Open the door and wipe clean with a dry cloth.

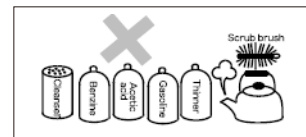

Note:

This appliance performs well with ambient temperature between 0°F (-18°C) to 110°F (43.3°C). The appliance may not work properly if left at a temperature above or below the indicated range.

DEFROSTING/FIRST USE AND INSTALLATION

You should defrost the freezer compartment two or three times a year when the ice is about 3/16 inches (4mm) thick. To defrost, follow these steps:

- Set the thermostat to “Colder” at least 12 hours before defrosting.
- After this period has elapsed, switch off the freezer compartment by removing the plug from the main power supply.
- Remove all food from the freezer and wrap them in paper and store them in a cold place, leaving the door open.
- When the defrosting is finished, the compartment must be cleaned and wiped dry.
- Switch the appliance back on using the thermostat set to “Colder” and, wait at least one hour before replacing the foodstuffs.
- After a few hours the thermostat can be set back to the original position.

WARNING:

Keep ventilation openings, in the appliance enclosure or in the built-in structure, clear of obstruction.

This appliance is intended to be used in household and similar applications such as

- staff kitchen areas in shops, offices and other working environments;
- farm houses and by clients in hotels, motels and other residential type environments;
- bed and breakfast type environments;

Appliances must not be exposed to rain. Sufficient air must be allowed to circulate in the lower rear section of the appliance, as poor air circulation can affect performance. Built-in appliances should be positioned away from heat sources such as heaters and direct sunlight.

Cleaning before use

Before using the appliance for the first time, wash the interior and all internal accessories with lukewarm water and some neutral soap so as to remove the typical smell of a brand new product, then dry thoroughly.

Important! It is necessary to have good ventilation around the freezer to allow for the dissipation of heat, high efficiency, and low power consumption. For this reason, sufficiently cleared space should be available around the freezer. It is advisable for there to be 3 inches (75mm) separating the back of the freezer to the wall and at least 4 inches (100mm) of space on its two sides, a height of over 4 inches (100mm) from its top.

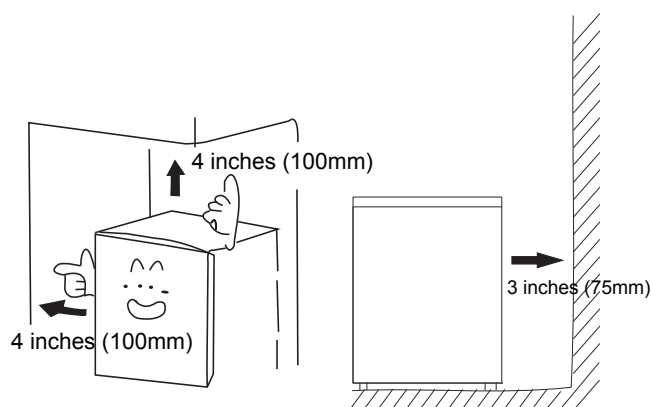

Leveling

The appliance should be placed on a level floor to reduce vibration. The appliance should be upright with all four feet in stable contact with the floor.

IN CASE THE FOLLOWING OCCURS



Warning! Before troubleshooting, disconnect the power supply. Only a qualified electrician or

other person must carry out the troubleshooting that is not in the manual.

Important!

Repairs to the appliance may only be performed by competent service engineers. Improper repairs can give rise to significant hazards for the user. If your appliance needs repairing, please contact your specialist dealer or your local Warranty Service Center.

Problem	Solution
POWER FAILURE	Keep the opening and closing of the door for a minimum time to prevent cold air from escaping.
	Avoid placing new items in the cooler as this will raise the temperature inside the compartment.
	In case of a long power suspension, place dry ice in the freezer
POWER CORD PROBLEMS	If the supply cord is damaged. It must be replaced with original factory parts from Hisense, available from the manufacturer or the service agent.
	The freezer must be positioned so that the plug is accessible to the wall outlet.
WHEN NOT USED FOR A LONG PERIOD	Remove all items from the compartment and disconnect the power cord plug from the wall outlet.
	Clean the compartment interior and wipe away all water.
	To prevent mold formation and foul odors, leave the door open to dry the compartment completely.
TRANSPORTATION	Disconnect the power cord plug from the wall outlet.
	When moving the appliance, make sure that the feet do not damage the power cord.
	Do not let the feet hit against floor steps, thresholds, etc.
	If the freezer is full, and needs to be moved for cleaning, the freezer should be moved very slowly, with both hands. Do not let the freezer roll freely on a ramp or incline.
TEMPORARY STORAGE	Put a piece of wood or other similar item between the door and main unit to prevent complete closing of the door.
	Be sure not to store the unused chest freezer in a location where children play.
	WARNING Should a child enter the compartment and close the door, the child may not be able to open the door from the inside.

Please check the following if you encounter problems with the unit. If the problem continues after taking the proper remedial actions, disconnect the power cord plug from the wall outlet. Transfer the items stored in the cooler to a box or other container. Then contact the dealer from whom you purchased this unit ,and be ready to provide information as listed in the "**REQUIRED INFORMATION**" below.

To prevent any electrical shock hazards, do not disconnect the power cord plug from the wall outlet with wet hands.

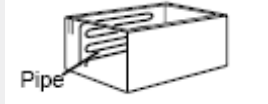
No refrigeration at all	Is the power supply interrupted?
	Is the power cord plug disconnected from the wall outlet?
	Are the power fuses blown and/or the circuit breaker activated?
	Is the temperature control turned to OFF?
Inadequate refrigeration	Is the place of installation ventilated?
	Is the freezer exposed to direct sunlight, placed near a heater or stove?
	Are the lids opened and closed frequently?
	Is the freezer loaded beyond the load line?
	If the cooling performance is inadequate, turn the temperature control dial in the direction of MAX.
	Is a lot of frost forming in the freezer compartment? May need to defrost the freezer.
Excessive noise	Is the floor underneath the freezer sturdy enough?
	Is the rear panel of the unit in contact with a wall, etc.?
	Is there a container or something behind the freezer? The compressor will generate a rather loud sound for a while after operation is started. The noise will cease together with refrigeration.
Condensation on cooler exterior	Condensation may occur on the exterior of the unit and the door during hot and humid days, depending on the place of installation. This usually occurs when the humidity is high. Wipe away condensation with a dry cloth.
The chest freezer cabinet feels hot	Especially in summer the chest freezer's cabinet feels hot. The Chest freezer's cabinet internal tubing is radiating heat, preventing condensation. The heat does not affect inside goods. 

PARTS NAME AND FUNCTION

Model No: FC88D6CWD
 FC70C7AWD
 FC50C7AWD
 FC88C7AWD
 FC71C7AWD
 FC51C7BWD
 FC71C7BWD

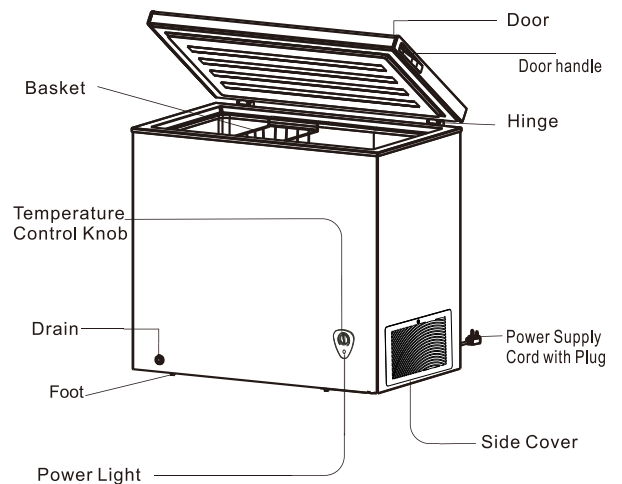
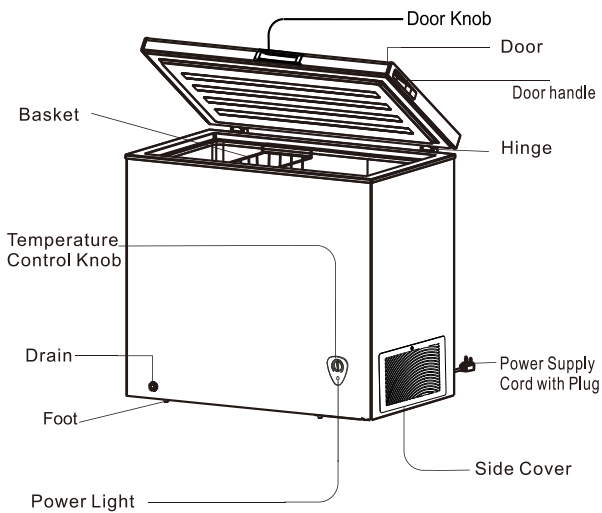
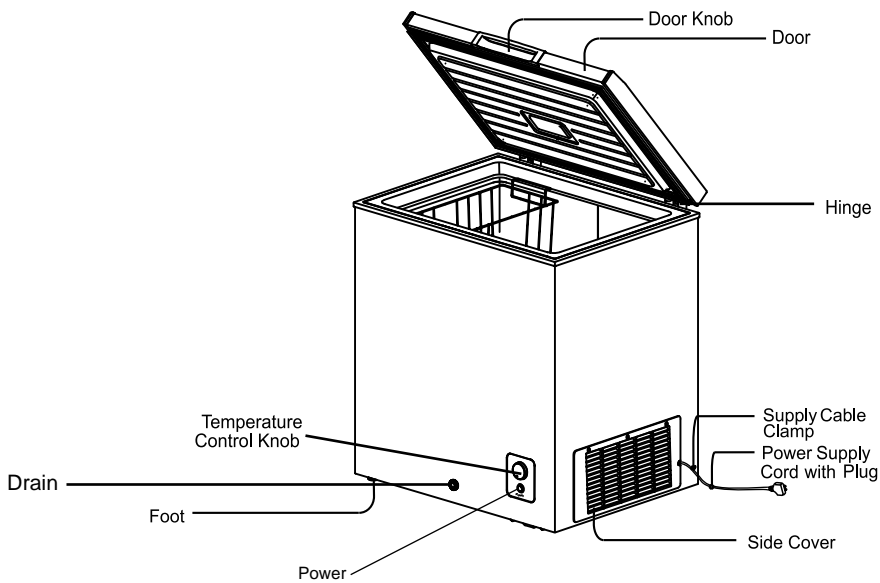

Never touch the interior of the freezer chamber or frozen foods in the compartment with wet hands as this could result in frostbite.

The above image is for reference only; configuration is subject to the actual product.

TEMPERATURE ADJUSTMENT AND DISCRPTION OF APPLIANCE

TEMPERATURE ADJUSTMENT

- To adjust the temperature inside the freezer compartment, adjust the temperature control dial on front-bottom side of the chest freezer. Normally use chest freezer with temperature MID/5.

If the cooling performance is inadequate, turn the temperature control dial in the direction of MAX/8. If it is too cold, turn the dial in the direction of MIN/2.

- When you need the unit to stop running temporarily, please turn the temperature control dial in the direction of OFF.
- When you need the unit to stop running temporarily, please put off the plug.

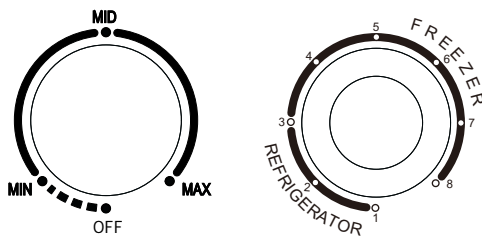

TEMPERATURE ADJUSTMENT

- To adjust the temperature inside the freezer compartment, adjust the temperature control dial on the front-bottom side of the chest freezer. Normally use chest freezer with the beginning of FREEZER.
- If the cooling performance is inadequate, turn the temperature control dial in the direction of the end of FREEZER. If it is cold, turn the dial in the direction of the beginning of REFRIGERATOR.
- When you need the unit to stop running temporarily, please pull the plug out.
- It gets cold clockwise and warm counterclockwise.

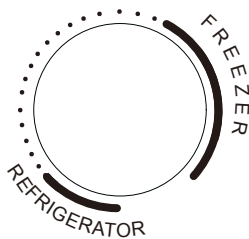

DESCRIPTION OF APPLIANCE

Installation: Any electrical work that is required to install this appliance MUST be carried out by a qualified electrician

Warning: THIS APPLIANCE MUST BE GROUNDED

Before making any electrical connections, ensure the following:

Electrical connection

Electrical safety is only guaranteed when the grounding system of your house is in accordance with the related local regulations.

Do not damage the refrigerant circuit.

Do not bend, stretch or pull the supply cable to avoid electric shock.

Do not use electrical appliances inside the food storage compartment of the appliance, unless they are of the type recommended by the manufacturer.

The supply voltage should be the same as that indicated in the technical specifications and the appliance rating label.

The appliance should be grounded and in compliance with the applicable laws.

When installed, the power socket must be within easy reach.

If the socket outlets in your home are not suitable for the plug supplied with this unit check with a qualified electrician for replacement.

ELECTRICAL INFORMATION

- The freezer must be plugged into its own dedicated 115 Volt, 60Hz., AC - only electric outlet. power cord of the appliance is equipped with a three-prong grounding plug for your protection against electrical shock hazards. It must be plugged directly into a properly grounded three-prong receptacle. The receptacle must be installed in accordance with local codes and ordinances. Consult a qualified electrician. Do not use an extension cord or adapter plug.
- Immediately repair or replace any power cord that becomes frayed or damaged.
- Never unplug the freezer by pulling on the power cord. Always grip the plug firmly, and pull straight out from the receptacle to prevent damaging the power cord.
- Performance may be affected if the voltage varies by 10% or more. Operating the freezer with insufficient power can damage the compressor. Such damage is not covered under your warranty.
- Do not plug the unit into an outlet controlled by a wall switch or pull cord, to prevent the freezer from being turned off accidentally.
- Avoid connecting freezer to a Ground Fault Interruptor (GFI) circuit.
- Do not use an extension cord.

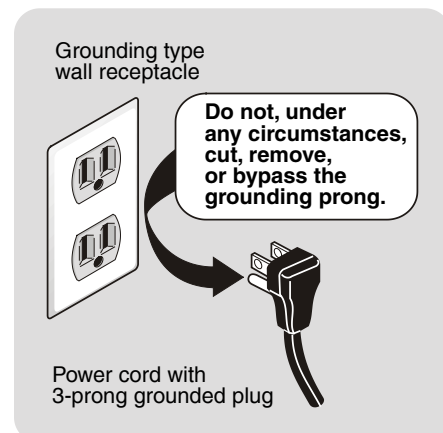

DISPOSAL OF THE APPLIANCE

It is prohibited to dispose of this appliance in domestic household waste.

Packaging materials

Packaging materials with the recycle symbol are recyclable. Dispose of the packaging in a suitable waste collection container to recycle it.

Before disposal of the appliance.

1. Disconnect the main plug from the main socket.
2. Cut off the main cable and discard it.

Hisense Freezer Limited Warranty

This Hisense freezer is covered by a one (1) year limited warranty from the original date of purchase. Hisense will repair or replace any parts in this appliance that prove to be defective in materials or workmanship, when the appliance is used and maintained according to the user manual provided with the unit. Cosmetic parts such as doors, bins, racks and shelves are not covered under warranty.

Refrigerator/Freezer	One (1) year parts and labor (functional parts only). Cosmetic parts (doors, racks, and shelves not included) Additional five (5) years warranty on compressor (part only).
----------------------	---

Exclusions of warranty

Original serial number has been defaced, removed or altered and cannot be read.

Service calls to correct the installation and instructions on how to use the appliance.

Service call to repair or replace appliance house fuse, resetting the circuit breaker, light bulbs, knob, handles and other cosmetic parts.

Service calls which do not involve malfunction or defects in material or workmanship of the appliance's ordinary household use or used other than in accordance with the provided instructions.

Product use in a commercial setting.

Food loss due to refrigerator or freezer failure.

Damage to the finish of appliance or home during transportation and installation, including but not limited to floors, cabinets, walls, etc.

Damages caused by: Service performed by unauthorized service centers; use of parts other than genuine manufacturer parts or external cause such as abuse, misuse, power supply, accidents, fire and acts of God.

Expenses related to transportation, loss of income for in-home service or making the appliance accessible for service.

Surcharge include but not limited to, after hour, weekend or holiday service calls or mileage expense for service call to remote areas where no service is available.

Disclaimer of implied warranties; Limitation of Remedies

Customer's sole and exclusive remedy under this limited warranty shall be product repair or replacement as provided herein. The warranty is valid only in Canada and will be voided if attempts to repair the product by consumer and any servicers not authorized by the manufacturer.

Manufacturer shall not be liable for consequential or incidental damages such as property damage and incidental expenses resulting from any breach of this written limited warranty or implied warranty.

For complete warranty details and customer assistance please call Hisense Canada Co., Ltd T : 1.855.344.7367	Write your warranty information below: Model Number: Serial Number: Date of Purchase:
--	--

Copyright Statement

© 2022 Hisense Company Ltd. All Rights Reserved.

All material in this User Manual is the property of Hisense Company Ltd. and its subsidiaries, and is protected under US, CANADA, MEXICO and International copyright and/or other intellectual property laws. Reproduction or transmission of the materials, in whole or in part, in any manner, electronic, print, or otherwise, without the prior written consent of Hisense Company Ltd. is a violation of Hisense Company Ltd. rights under the aforementioned laws.

No part of this publication may be stored, reproduced, transmitted or distributed, in whole or in part, in any manner, electronic or otherwise, whether or not for a charge or other or no consideration, without the prior written permission of Hisense Company Ltd.

Requests for permission to store, reproduce, transmit or distribute materials may be made to one of the following addresses:

USA: Hisense USA Corporation
7310 McGinnis Ferry Road
Suwanee, GA 30024

CANADA: Hisense Canada Co., Ltd
Unit 1, 2550 Meadowvale Blvd,
Mississauga, ON L5N8C2

MEXICO: Hisense Mexico S. de R.L. de C.V.
Bvd. Miguel de Cervantes Saavedra No 301
Torre Norte Piso 2, Col. Ampliación Granada
Miguel Hidalgo, Ciudad de México, C.P. 11520

Hisense, and any and all other Hisense product names, logo's, slogans or marks are registered trademarks of Hisense Company Ltd. and its subsidiaries. All other trademarks are the property of their respective holders.

© 2022. All rights reserved. Hisense and the Hisense logo are registered trademarks of Hisense. Other brand and product names are registered trademarks of their respective owners.

Disclaimer:

Images throughout this document are for illustrative purposes only and may differ from the actual product.

Quebec Residents:

For information on spare parts availability, repair services, and maintenance, care & repair, scan the QR code or www.hisense-canada.com/en/hisense-support-hub/



Hisense

life reimagined

MANUEL D'UTILISATION DE L'UTILISATEUR

Avant de faire fonctionner cet appareil, veuillez lire attentivement ce manuel et le conserver pour référence ultérieure

FC88D6CWD

FC70C7AWD

FC50C7AWD

FC88C7AWD

FC71C7AWD

FC51C7BWD

FC71C7BWD

FR

Français

Pour toutes questions sur les fonctionnalités, le fonctionnement/
les performances, les pièces ou la maintenance, veuillez contacter le:
1-855-344-7367

CONTENU

INFORMATIONS RELATIVES À LA SÉCURITÉ ET L'AVERTISSEMENT _____	1-2
COMMENT UTILISER L'APPAREIL _____	3
DÉGIVRAGE/PREMIÈRE UTILISATION ET INSTALLATION _____	4
DANS LES CAS SUIVANTS _____	5-6

NOMS ET FONCTIONS DES PIÈCES _____	7
RÉGLAGE DE LA TEMPÉRATURE ET DESCRIPTION DE L'APPAREIL _____	8
MISE AU REBUT DE L'APPAREIL _____	9



INFORMATIONS RELATIVES À LA SÉCURITÉ ET L'AVERTISSEMENT

Pour une utilisation correcte de cet appareil, veuillez lire attentivement ces **PRÉCAUTIONS DE SÉCURITÉ** avant de l'utiliser.

Les précautions de sécurité contenues dans ce manuel ont pour but d'assurer une utilisation sûre et correcte de l'appareil et de minimiser les risques qui pourraient causer des dommages et des blessures graves à vous-même ou à d'autres personnes.

Les précautions de sécurité sont divisées en **AVERTISSEMENTS** et **ATTENTIONS**. (Les cas où une mauvaise manipulation de l'appareil peut entraîner la mort ou des blessures graves sont énumérés sous la rubrique « **AVERTISSEMENT** » et les **ATTENTIONS** pourraient également entraîner des conséquences graves. Pour des raisons de sécurité, respectez strictement les deux types de précautions de sécurité.)

AVERTISSEMENT Une mauvaise manipulation de l'appareil peut entraîner la mort ou des blessures graves.

ATTENTION Une mauvaise manipulation de l'appareil peut entraîner de graves conséquences selon les circonstances.

Le texte mis en évidence par le point d'exclamation contient des informations qui doivent être strictement respectées.

Après avoir lu le manuel d'instructions, conservez-le dans un endroit facilement accessible où l'utilisateur ou les utilisateurs pourront facilement le trouver.

AVERTISSEMENT

- Toutes les opérations de réparation, de désassemblage et de modification ne doivent être effectuées que par des techniciens qualifiés. Si vous essayez de les effectuer vous-même, vous risquez de provoquer un incendie, un dysfonctionnement ou des blessures.
- Si le **CORDON D'ALIMENTATION** est endommagé, il doit être remplacé par le fabricant, l'un de ses agents ou une personne qualifiée similaire afin d'éviter tout danger.
- Ne conservez pas de substances explosives comme les canettes d'aérosol contenant un propergol inflammable à l'intérieur de l'appareil.

- Utilisez une prise murale dédiée. N'utilisez pas de rallonges ni de prises de courant à convenance, car cela pourrait entraîner un choc électrique, une surchauffe et un incendie.
- N'éclaboussez jamais d'eau directement sur le produit ni ne le lavez avec de l'eau, sinon cela pourrait entraîner un court-circuit et des fuites électriques.
- Veillez à ne pas endommager, modifier, plier excessivement, tordre et attacher le cordon d'alimentation. En outre, placer des objets lourds sur le cordon d'alimentation ou le presser dans un endroit étroit risque de l'endommager et de provoquer un choc électrique ou un incendie.
- N'utilisez jamais de sprays inflammables et ne laissez jamais de substances inflammables à proximité de l'appareil. Les étincelles provenant d'interrupteurs électriques peuvent provoquer une explosion et un incendie.

SÉCURITÉ POUR LES ENFANTS

- Cet appareil n'est pas prévu pour être utilisé par des personnes (y compris des enfants) avec des capacités physiques, sensorielles ou mentales réduites, ou un manque d'expérience et de connaissance, à moins qu'elles n'aient reçu une surveillance ou des instructions concernant l'utilisation de l'appareil d'une personne responsable de leur sécurité. Les enfants doivent être surveillés pour vous assurer qu'ils ne jouent pas avec l'appareil.
- Conservez tous les emballages hors de portée des enfants, car il existe un risque de suffocation.
- **AVERTISSEMENT** : Risque de piégeage des enfants. Avant de jeter votre ancien réfrigérateur ou congélateur :
 - Enlevez les portes
 - Laissez les étagères en place pour que les enfants ne puissent pas facilement grimper à l'intérieur.



Attention : Risque d'incendie !

Pendant le transport et l'installation de l'appareil, veillez à ce qu'aucun des composants du circuit de réfrigérant ne soit abîmé.

- évitez d'activer les flammes et les sources d'inflammation.
- ventilez complètement la salle dans laquelle se trouve l'appareil.
- Il est dangereux de modifier les spécifications ou ce produit de quelque manière que ce soit. Tout dommage au cordon d'alimentation peut provoquer un court-circuit, un incendie et/ou un choc électrique.
- Le congélateur est destiné au stockage d'aliments surgelés. N'utilisez pas l'appareil à d'autres fins, car cela pourrait avoir un effet néfaste sur les objets placés dans l'appareil.
- Pour utilisation à l'intérieur uniquement. L'utilisation de l'appareil dans un endroit exposé à la pluie peut entraîner des fuites électriques et un choc électrique.
- Installez l'appareil dans un endroit où le plancher est suffisamment solide pour supporter la charge de l'appareil. Si le plancher n'est pas assez solide ou que l'installation n'est pas correctement effectuée, l'appareil pourrait basculer, et les étagères et les produits qui tombent pourraient causer des blessures.
- Confiez le désassemblage et l'élimination de l'appareil à des professionnels qualifiés.
- Ne placez jamais d'objets lourds ou contenant de l'eau sur le dessus de l'appareil. Les objets pourraient tomber et provoquer des blessures, et l'eau renversée pourrait détériorer l'isolement des composants électriques et entraîner des fuites électriques.
- Si vous constatez une fuite de gaz, ne touchez pas cette zone et ouvrez la porte pour la ventilation. Une fuite de gaz peut provoquer une explosion, un incendie et des blessures dues au feu.
- Les performances de refroidissement sont réduites si l'appareil est placé à proximité de sources de chaleur telles que des plaques chauffantes et des fourneaux ou qu'il est exposé à la lumière directe du soleil.
- Si l'appareil doit être stocké temporairement, assurez-vous de le stocker à un endroit où le risque de blessure est minimal. Veillez à ce que la porte ne soit pas complètement fermée. Cela minimisera le risque qu'un enfant soit piégé dans l'appareil.



AVERTISSEMENT

Lors du positionnement de l'appareil, assurez-vous que le cordon d'alimentation n'est pas piégé ou endommagé.

Ne placez pas plusieurs prises de courant portatives ou alimentations portatives à l'arrière de l'appareil.

- Si l'installation dans un endroit humide est inévitable, il est nécessaire d'installer un disjoncteur de fuite électrique. Si aucun disjoncteur de fuite électrique n'est installé, un choc électrique pourrait en résulter.
- Ne vous suspendez jamais à la porte ni ne grimpez sur l'appareil. L'appareil pourrait basculer ou tomber, ce qui pourrait causer des dommages matériels ou des blessures.



AVERTISSEMENT

Al colocar el aparato, asegúrese de que el cable de alimentación no esté atrapado ni dañado.

No coloque varias tomas de corriente portátiles o fuentes de alimentación portátiles en la parte posterior del aparato.

- Lorsque vous débranchez la fiche du cordon d'alimentation de la prise murale, saisissez le corps principal de la fiche à proximité de la prise. Tirer sur le cordon peut entraîner une rupture du fil, entraînant probablement une surchauffe et un incendie.
- Ne touchez jamais la fiche du cordon d'alimentation, d'autres composants électriques ni n'opérez le commutateur avec des mains mouillées. Un choc électrique pourrait en résulter.
- Débranchez la fiche du cordon d'alimentation de la prise murale avant de déplacer l'appareil et assurez-vous que le cordon d'alimentation n'est pas endommagé pendant le transport. Un cordon d'alimentation endommagé peut provoquer un choc électrique et/ou un incendie.
- Assurez-vous que l'appareil ne bascule pas ni ne tombe lorsqu'il est déplacé. La chute de l'appareil pourrait entraîner des blessures graves.
- N'utilisez jamais l'appareil si le cordon d'alimentation ou la fiche est endommagé(e) ou que la fiche ne peut pas être fermement insérée dans les prises de courant, sinon cela pourrait provoquer un choc électrique, un court-circuit et un incendie.



DANGER



DANGER Risque d'incendie ou d'explosion. Réfrigérant inflammable utilisé. N'utilisez pas de dispositifs mécaniques pour dégivrer le congélateur. Ne percez pas les tuyaux de réfrigérant.

DANGER Risque d'incendie ou d'explosion. Réfrigérant inflammable utilisé. La réparation ne peut être effectuée que par un personnel de service formé. Ne percez pas les tuyaux de réfrigérant.



AVERTISSEMENT



AVERTISSEMENT Risque d'incendie ou d'explosion. Réfrigérant inflammable utilisé. Consultez le manuel de réparation/le guide de l'utilisateur avant d'essayer de réparer ce produit. Toutes les précautions de sécurité doivent être respectées.

AVERTISSEMENT Risque d'incendie ou d'explosion. Mettez l'appareil au rebut correctement conformément aux réglementations fédérales ou locales. Réfrigérant inflammable utilisé.

AVERTISSEMENT Risque d'incendie ou d'explosion dû à la perforation du tuyau de réfrigérant ; Suivez attentivement les instructions de manipulation. Réfrigérant inflammable utilisé.



COMMENT UTILISER L'APPAREIL

AVANT L'UTILISATION

- Retirez l'emballage d'expédition, le ruban adhésif, etc. et laissez les portes ouvertes pendant un certain temps afin de ventiler l'appareil.
- L'appareil est nettoyé avant l'expédition. Cependant, il est recommandé de nettoyer l'intérieur du compartiment une fois après la livraison.
- Veuillez insérer la fiche d'alimentation dans la prise murale, de type « monophasé mis à la terre 115 V ».
- Faites fonctionner l'appareil pendant environ 1 heure pour refroidir le compartiment avant de placer des objets dans l'appareil.

ATTENDEZ 5 MINUTES OU PLUS AVANT DE REDÉMARRER L'APPAREIL

- Le redémarrage de l'appareil immédiatement après l'avoir éteint peut entraîner le saut des fusibles et le déclenchement du disjoncteur, la surcharge du compresseur et/ou des dommages.

UTILISATION EFFICACE

Veuillez suivre les instructions suivantes afin d'économiser de l'énergie.

- Pour éviter que de l'air froid ne s'échappe du congélateur coffre, ouvrez et fermez la porte rapidement et maintenez-la ouverte dans un délai aussi court que possible.
- Installez l'appareil dans un endroit bien ventilé.
- N'utilisez pas l'appareil pour stocker de l'eau ou des aliments qui nécessitent de l'eau comme milieu de stockage. Ne placez jamais de fruits de mer frais contenant de l'eau directement dans l'appareil.

CONTRÔLES

Pour assurer la sécurité, effectuez les contrôles suivants après avoir nettoyé l'appareil :

- La fiche du cordon d'alimentation est-elle fermement insérée dans une prise murale dédiée ? Vérifiez que la fiche est anormalement chaude.
- Vérifiez que le cordon d'alimentation est fissuré ou endommagé. Si la moindre irrégularité est constatée, contactez le revendeur auprès duquel vous avez acheté cet appareil ou notre service client.

NETTOYAGE ET DÉGIVRAGE

Pour éviter tout risque de choc électrique ou de blessure, débranchez la fiche du cordon d'alimentation de la prise murale avant de procéder au nettoyage.

EXTÉRIEUR

Procédez à l'essuyage avec un chiffon doux et sec. Si l'appareil est très sale, essuyez-le avec un chiffon imbibé de détergent, puis avec un chiffon imbibé d'eau propre.

AVERTISSEMENT :

Ne pulvérisez pas d'eau directement sur le congélateur coffre ni ne le lavez à l'eau. Un court-circuit et/ou un choc électrique pourraient en résulter.

- Nettoyez régulièrement le refroidisseur pour le garder propre à tout moment.
- N'utilisez jamais de poudre à polir, de savon en poudre, de benzène, d'huile ou d'eau chaude, car ils endommageraient la peinture et les composants en plastique.
- Ouvrez la porte et nettoyez-la avec un chiffon sec.

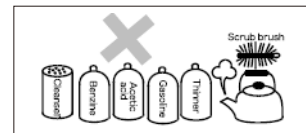

Remarque :

Cet appareil fonctionne bien avec une température ambiante comprise entre 0 °F (-18 °C) et 110 °F (43,3 °C). L'appareil peut ne pas fonctionner correctement s'il est laissé à une température au-dessus ou au-dessous de la plage indiquée.

DÉGIVRAGE/PREMIÈRE UTILISATION ET INSTALLATION

Vous devez dégivrer le compartiment congélateur deux ou trois fois par an lorsque la glace atteint une épaisseur d'environ 4 mm (3/16 pouces). Pour le dégivrage, procédez comme suit :

- Réglez le thermostat sur « Plus froid » (Colder) au moins 12 heures avant le dégivrage.
- Une fois ce délai écoulé, éteignez le compartiment congélateur en débranchant la fiche de l'alimentation électrique principale.
- Sortez tous les aliments du congélateur, enveloppez-les dans du papier et conservez-les dans un endroit froid en laissant la porte ouverte.
- Une fois le dégivrage terminé, le compartiment doit être nettoyé et essuyé.
- Remettez l'appareil sous tension à l'aide du thermostat réglé sur « Plus froid » et attendez au moins une heure avant de replacer les aliments.
- Après quelques heures, le thermostat peut être remis à sa position d'origine.

AVERTISSEMENT :

Gardez les ouvertures de ventilation, dans le boîtier de l'appareil ou la structure intégrée, à l'écart de toute obstruction.

Cet appareil est destiné à être utilisé dans des applications domestiques et similaires telles que

- les zones de cuisine du personnel dans les boutiques, les bureaux et les autres environnements de travail ;
- les maisons de ferme et par les clients dans les hôtels, les motels et les autres environnements de type résidentiel ;
- les environnements de type lit et petit-déjeuner ;

L'appareil ne doit pas être exposé à la pluie. Il faut laisser circuler suffisamment de l'air dans la partie inférieure arrière de l'appareil, car une mauvaise circulation d'air peut affecter les performances. Les appareils intégrés doivent être placés à l'écart des sources de chaleur, telles que les chauffeurs et la lumière directe du soleil.

Nettoyage avant utilisation

Avant d'utiliser l'appareil pour la première fois, lavez l'intérieur et tous les accessoires internes avec de l'eau tiède et du savon neutre afin d'éliminer l'odeur typique d'un produit neuf, puis séchez-les soigneusement.

Important ! Une bonne ventilation est nécessaire autour du congélateur pour permettre la dissipation de la chaleur, une grande efficacité et une faible consommation d'énergie. Pour cette raison, un espace libre suffisant doit être disponible autour du congélateur. Il est conseillé de laisser un espace de 75 mm (3 pouces) de l'arrière du congélateur au mur et un espace d'au moins 100 mm (4 pouces) sur les deux côtés, et une hauteur de plus de 100 mm (4 pouces) du haut.

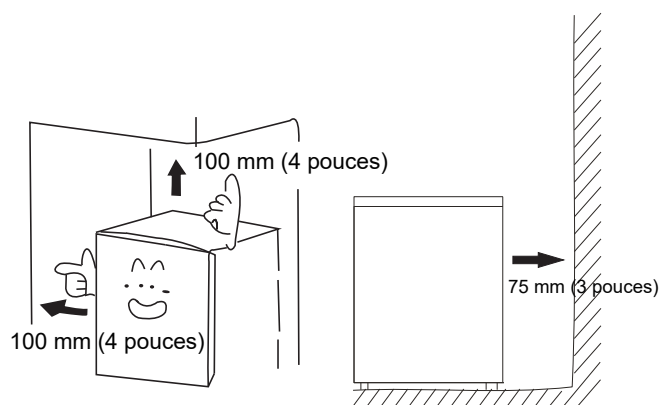

Mise à niveau

L'appareil doit être placé sur un sol plat pour réduire les vibrations. L'appareil doit être en position verticale avec les quatre pieds en contact stable avec le sol.

DANS LES CAS SUIVANTS



Avertissement ! Avant d'effectuer le dépannage, déconnectez l'alimentation électrique. Seul un électricien qualifié ou une autre personne peut effectuer le dépannage qui ne figure pas dans le manuel.

Important !

Les réparations de l'appareil ne peuvent être effectuées que par des techniciens compétents. Une réparation inadéquate peut causer des dommages importants aux utilisateurs. Si votre appareil doit être réparé, veuillez contacter votre revendeur spécialisé ou votre centre de service de garantie local.

Problème	Solution
COUPURE DE COURANT	Minimisez l'ouverture et la fermeture de la porte pour éviter l'air froid de s'échapper.
	Évitez de placer de nouveaux objets dans le refroidisseur, car cela augmenterait la température à l'intérieur du compartiment.
	En cas de coupure de courant prolongée, placez de la glace sèche dans le congélateur
PROBLÈMES DU CORDON D'ALIMENTATION	Si le cordon d'alimentation est endommagé. Il doit être remplacé par des pièces d'origine Hisense, disponibles chez le fabricant ou l'agent de service.
	Le congélateur doit être positionné de manière à ce que la fiche soit accessible à la prise murale.
LORSQUE L'APPAREIL N'EST PAS UTILISÉ PENDANT UNE LONGUE PÉRIODE	Retirez tous les objets du compartiment et débranchez la fiche du cordon d'alimentation de la prise murale.
	Nettoyez l'intérieur du compartiment et essuyez toute l'eau.
	Pour éviter la formation de moisissures et de mauvaises odeurs, laissez la porte ouverte pour sécher complètement le compartiment.
TRANSPORT	Débranchez la fiche du cordon d'alimentation de la prise murale.
	Lorsque vous déplacez l'appareil, assurez-vous que les pieds n'endommagent pas le cordon d'alimentation.
	Ne laissez pas les pieds heurter les marches du sol, les seuils, etc.
	Si le congélateur est plein et doit être déplacé pour le nettoyage, il doit être déplacé très lentement, avec les deux mains. Ne laissez pas le congélateur rouler librement sur une rampe ou une pente.
STOCKAGE TEMPORAIRE	Placez un morceau de bois ou un autre objet similaire entre la porte et l'unité principale pour empêcher la fermeture complète de la porte.
	Veillez à ne pas stocker le congélateur coffre non utilisé dans un endroit où les enfants jouent.
	AVERTISSEMENT Si un enfant entre dans le compartiment et ferme la porte, il risque de ne pas pouvoir ouvrir la porte de l'intérieur.

Veillez vérifier les éléments suivants si vous rencontrez des problèmes avec l'appareil. Si le problème persiste après avoir pris les actions correctives appropriées, débranchez la fiche du cordon d'alimentation de la prise murale.

Transférez les objets stockés dans le refroidisseur dans une boîte ou un autre contenant. Contactez ensuite le revendeur auprès duquel vous avez acheté cet appareil et soyez prêt à fournir les informations énumérées dans la section « **INFORMATIONS REQUISES** » ci-dessous.

Pour éviter tout risque de choc électrique, ne débranchez pas la fiche du cordon d'alimentation de la prise murale avec des mains mouillées.

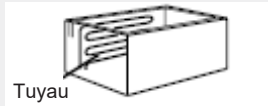
Pas de réfrigération du tout	L'alimentation électrique est-elle interrompue ?
	La fiche du cordon d'alimentation est-elle débranchée de la prise murale ?
	Les fusibles sautent-ils et/ou le disjoncteur est-il déclenché ?
	Le régulateur de température est-il tourné sur OFF ?
Réfrigération insuffisante	Le lieu d'installation est-il ventilé ?
	Le congélateur est-il exposé à la lumière directe du soleil, placé à proximité d'un réchauffeur ou d'un fourneau ?
	Les couvercles sont-ils ouverts et fermés fréquemment ?
	Le congélateur est-il chargé au-delà de la ligne de charge ?
	Si les performances de refroidissement sont inadéquates, tournez la molette de réglage de la température vers MAX.
	Beaucoup de givre se forme-t-il dans le compartiment congélateur ? Il peut être nécessaire de dégivrer le congélateur.
Bruit excessif	Le plancher sous le congélateur est-il assez solide ?
	Le panneau arrière de l'appareil est-il en contact avec un mur, etc. ?
	Y a-t-il un récipient ou quelque chose derrière le congélateur ? Le compresseur générera un son assez fort pendant un certain temps après le démarrage. Le bruit cessera avec la réfrigération.
Condensation sur l'extérieur du refroidisseur	De la condensation peut se former à l'extérieur de l'appareil et sur la porte pendant les journées chaudes et humides, selon le lieu d'installation. Cela se produit généralement lorsque l'humidité est élevée. Essuyez la condensation avec un chiffon sec.
L'armoire du congélateur coffre est chaude	Notamment en été, l'armoire du congélateur coffre est chaude. Les tubes internes de l'armoire du congélateur coffre rayonnent de la chaleur, empêchant ainsi la condensation. La chaleur n'affecte pas les produits à l'intérieur.  <p>Tuyau</p>

NOMS ET FONCTIONS DES PIÈCES

N° de modèle : FC88D6CWD
 FC70C7AWD
 FC50C7AWD
 FC88C7AWD
 FC71C7AWD
 FC51C7BWD
 FC71C7BWD

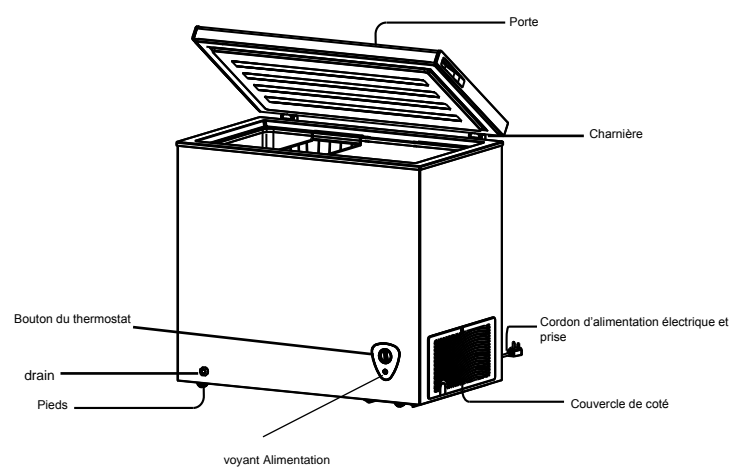
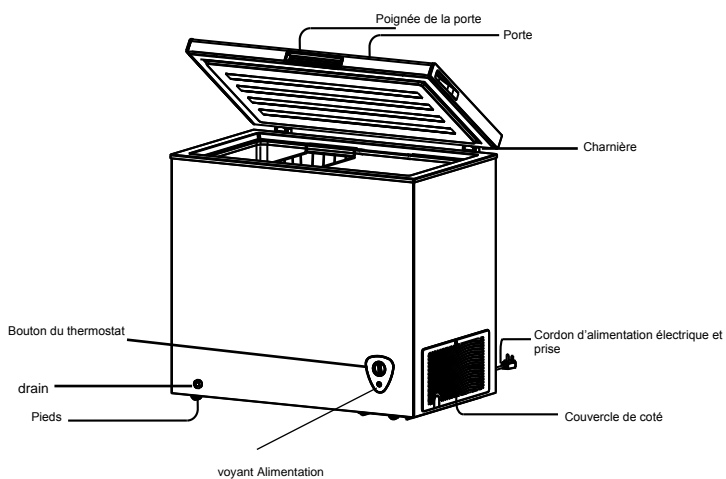
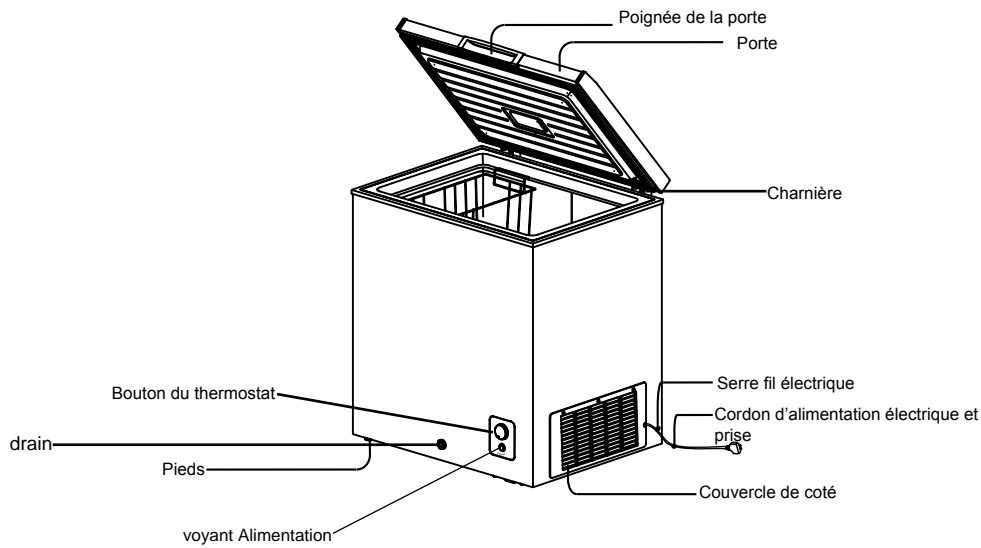

Ne touchez jamais l'intérieur du compartiment congélateur ou les aliments congelés dans le compartiment avec les mains mouillées, car cela pourrait provoquer des engelures.

L'image ci-dessus n'est donnée qu'à titre indicatif ; la configuration est soumise au produit réel.

RÉGLAGE DE LA TEMPÉRATURE ET DESCRIPTION DE L'APPAREIL

RÉGLAGE DE LA TEMPÉRATURE

- Pour régler la température à l'intérieur du compartiment congélateur, réglez la molette de réglage de la température située en bas sur la face avant du congélateur coffre. Utilisez normalement le congélateur coffre avec la température MID/5.

Si les performances de refroidissement sont inadéquates, tournez la molette de contrôle de la température vers MAX/8. S'il fait trop froid, tournez la molette vers MIN/2.

- Si vous devez arrêter temporairement l'appareil, tournez la molette de réglage de la température vers OFF.
- Si vous devez arrêter temporairement l'appareil, veuillez débrancher la fiche.

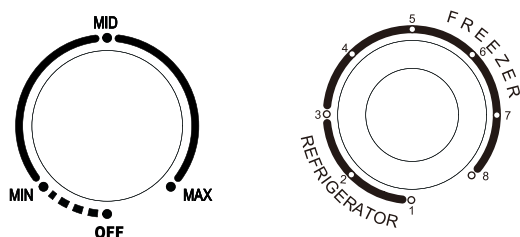

RÉGLAGE DE LA TEMPÉRATURE

- Pour régler la température à l'intérieur du compartiment du congélateur, ajustez le cadran de contrôle de température sur la partie avant et inférieure du congélateur thoracique. Utilisez normalement le congélateur de poitrine avec le début du FREEZER. Si les performances de refroidissement sont insuffisantes, tournez le cadran de contrôle de la température dans le sens de la fin de la fenêtre FREEZER. S'il fait froid, tournez le cadran dans le sens du début du REFRIGERATOR.
- Lorsque vous avez besoin que l'unité cesse de fonctionner temporairement, retirez SVP la prise.
- Il fait froid dans le sens des aiguilles d'une montre et chaud dans le sens contraire.



DESCRIPTION DE L'APPAREIL

Installation : Tous les travaux électriques nécessaires à l'installation de cet appareil DOIVENT être effectués par un électricien qualifié.

Avertissement : CET APPAREIL DOIT ÊTRE MIS À LA TERRE

Avant d'effectuer tout raccordement électrique, assurez-vous de ce qui suit :

Raccordement électrique

La sécurité électrique n'est garantie que lorsque le système de mise à la terre de votre maison est conforme aux réglementations locales pertinentes.

N'endommagez pas le circuit de réfrigérant.

Veillez ne pas plier, étirer et tirer le câble d'alimentation pour éviter les chocs électriques.

N'utilisez pas d'appareils électriques à l'intérieur du compartiment de stockage des aliments de l'appareil sauf s'ils sont recommandés par le fabricant.

La tension d'alimentation doit être la même que celle indiquée dans les spécifications techniques et l'étiquette de classification de l'appareil.

L'appareil doit être mis à la terre et conforme aux lois applicables.

Lors de l'installation, la prise de courant doit être facilement accessible.

Si les prises de courant de votre maison ne sont pas adaptées à la fiche fournie avec cet appareil, consultez un électricien qualifié pour le remplacement.

INFORMATIONS ÉLECTRIQUES

- Le congélateur doit être branché sur sa prise de courant dédiée 115 V, 60 Hz, CA uniquement. Le cordon d'alimentation de l'appareil est équipé d'une fiche à trois broches avec mise à la terre pour vous protéger contre les risques de choc électrique. Il doit être branché directement sur une prise à trois broches correctement mise à la terre. La prise doit être montée conformément aux codes et ordonnances locaux. Consultez un électricien qualifié. N'utilisez pas de rallonge ou de fiche d'adaptation.
- Réparez ou remplacez immédiatement tout cordon d'alimentation effiloché ou endommagé.
- Ne débranchez jamais le congélateur en tirant sur le cordon d'alimentation. Tenez toujours fermement la fiche et tirez-la directement de la prise pour empêcher d'endommager le cordon d'alimentation.
- Les performances peuvent être affectées si la tension varie de 10 % ou plus. Faire fonctionner le congélateur avec une puissance insuffisante peut endommager le compresseur. De tels dommages ne sont pas couverts par la garantie.
- Ne branchez pas l'appareil sur une prise de courant contrôlée par un interrupteur mural ni ne tirez sur le cordon pour éviter d'éteindre accidentellement le congélateur.
- Évitez de connecter le congélateur à un circuit équipé d'un disjoncteur de fuite à la terre (GFI).
- N'utilisez pas de rallonge.

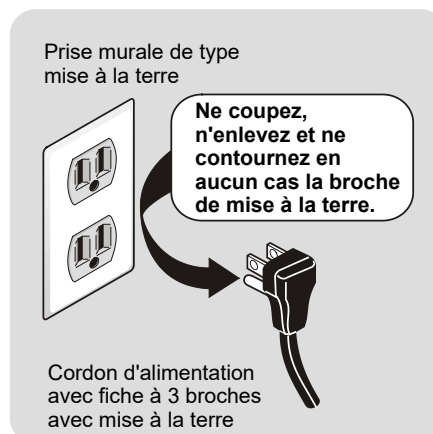

MISE AU REBUT DE L'APPAREIL

Il est interdit d'éliminer cet appareil comme des déchets ménagers.

Matériaux d'emballage

Les matériaux d'emballage avec le symbole de recyclage sont recyclables. Jetez l'emballage dans un contenant de collecte de déchets approprié pour le recycler.

Avant la mise au rebut de l'appareil.

1. Débranchez la fiche d'alimentation de la prise de courant.
2. Coupez le câble d'alimentation et jetez-le.

Détails de la garantie limitée du congélateur Hisense

Ce congélateur Hisense est couvert par une garantie limitée d'un (1) an de la date d'achat originale. Hisense réparera ou remplacera les pièces de cet appareil qui présente un défaut de matériaux ou de fabrication, lorsque l'appareil est utilisé et entretenu conformément au manuel d'utilisation fourni avec l'appareil.

Pièces esthétiques tels que des portes, des poubelles, étagères et rayonnages ne sont pas couverts par la garantie.

Réfrigérateur / Congélateur	Un (1) an de garantie sur les pièces et la main d'oeuvre (Pièces fonctionnelles seulement). Pièces esthétiques (portes, grilles, et des étagères non inclus). Garantie supplémentaire de cinq (5) ans de sur le compresseur (pièce seulement).
-----------------------------	--

Exclusions de garantie

Si le numéro de série original a été effacé, supprimé ou modifié ou ne peut être lu.

Les appels de service pour rectifier l'installation ou pour des instructions sur la façon d'utiliser l'appareil.

Appel de service pour réparer ou remplacer les fusibles de la maison, la réinitialisation du disjoncteur, changement d'ampoules, boutons, poignées et autres pièces esthétiques.

Les appels de service qui ne concernent pas un mal fonctionnement, un défaut de matériel ou de fabrication de l'appareil, pour un usage autre que résidentiel ou n'étant pas conforme aux instructions fournies.

L'utilisation du produit dans un contexte commercial.

La perte d'aliments dû à une défaillance du réfrigérateur ou du congélateur.

Les dommages liés à la finition de l'appareil ou encourus à la maison pendant le transport et/ou l'installation, y compris mais non limité aux planchers, armoires, les murs, etc.

Les dommages causés par: des services livrés par des centres de service non autorisés, l'utilisation de pièces autres que les pièces de rechange d'origine ou pour des raisons comme l'abus, l'alimentation électrique, les accidents, les incendies et les catastrophes naturelles (actes de Dieu).

Les dépenses liées au transport, à la perte de revenu (pour le service à domicile) ou pour rendre l'appareil accessible pour le service.

Des frais supplémentaires lié, mais non limité, aux appels de service après les heures, lors de week-end ou de jour férié ou encore des frais de déplacement pour des appels de service dans des zones éloignées ou aucun service n'est disponible.

Exonération de garanties implicites; limitation des recours

Le seul et unique recours du client en vertu de cette garantie limitée est la réparation du produit ou le remplacement tel que prévu aux présentes. Toutes les garanties implicites, notamment les garanties implicites de qualité marchande ou de concordance à un usage particulier, sont limitées à un an à partir de la date d'achat. La garantie est valable uniquement au Canada et sera annulée par des tentatives de réparation du produit par le consommateur et des réparateurs non agréés par le constructeur. Le fabricant ne peut être tenu responsable des dommages directs ou indirects tels que les dommages matériels et les frais fortuits résultant de la violation de cette garantie limitée écrite ou implicite.

Pour plus de détails concernant la garantie ou encore
Pour rejoindre le Service la clientèle veuillez téléphoner

Hisense Canada Co., Ltd
1.855.344.7367

Inscrivez votre information de garantie ci-dessous

Numéro de modèle:

Numéro de série:

Date d'achat :

Déclaration de Copyright

© 2022 Hisense Company Ltd. Tous Droits Réservés.

Tout le matériel contenu dans ce Manuel de l'utilisateur est la propriété de Hisense Company Ltd. et de ses filiales et est protégé par les lois américaines, canadiennes, mexicaines et internationales sur le copyright et/ou les autres lois sur la propriété intellectuelle. La reproduction ou la transmission du matériel, en tout ou partie, de quelque manière que ce soit, sous forme électronique, imprimée ou autre, sans l'autorisation écrite préalable de Hisense Company Ltd. constitue une violation des droits de Hisense Company Ltd. en vertu des lois mentionnées ci-dessus.

Aucune partie de cette publication ne doit être stockée, reproduite, transmise ou distribuée, en tout ou partie, de quelque manière que ce soit, électronique ou autre, que ce soit à titre onéreux ou non ou pour toute autre considération, sans l'autorisation écrite préalable de Hisense Company Ltd.

Toute demande d'autorisation pour stocker, reproduire, transmettre ou distribuer du matériel peut être faite à l'une des adresses suivantes:

ÉTATS-UNIS: Hisense USA Corporation
7310 McGinnis Ferry Road
Suwanee, GA 30024

CANADA: Hisense Canada Co., Ltd
Unit 1, 2550 Meadowvale Blvd,
Mississauga, ON L5N8C2

MEXIQUE : Hisense Mexico S. de R.L. de C.V.
Blvd. Miguel de Cervantes Saavedra No 301
Torre Norte Piso 2, Col. Ampliación Granada
Miguel Hidalgo, Ciudad de México, C.P. 11520

Hisense et tous les autres noms de produits, logos, slogans ou marques de Hisense sont des marques déposées de Hisense Company Ltd et de ses filiales. Toutes les autres marques déposées sont la propriété de leurs détenteurs respectifs.

© 2022. Tous droits réservés. Hisense et le logo Hisense sont des marques déposées de Hisense. Les autres marques et noms de produits sont des marques déposées de leurs propriétaires respectifs.

Clause de non-responsabilité:

Les images illustrées dans ce document sont fournies à titre d'illustration uniquement et peuvent être différentes du produit réel.

Résidents du Québec:

Pour des renseignements sur la disponibilité des pièces de rechange, les services de réparation et l'entretien ou la réparation, scannez le code QR ou visitez le site www.hisense-canada.com/fr/hisense-support-hub/

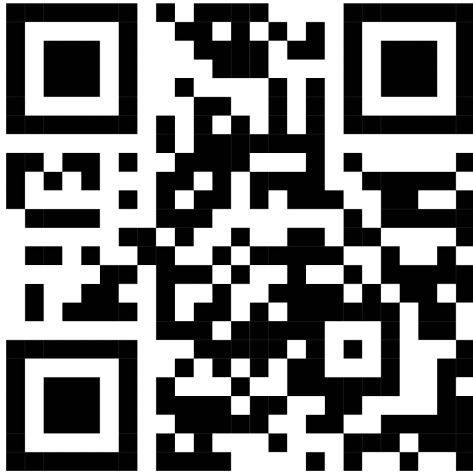

Hisense

life reimagined